

MONTAJE - MONTATGE - GEBRAUCHSANWEISUNG - ASSEMBLING - MONTAGE

1 COMPROBAR CANTO Y CARA TRASERA DEL MÁRMOL
CHECK EDGE AND BACK SIDE OF THE STONE

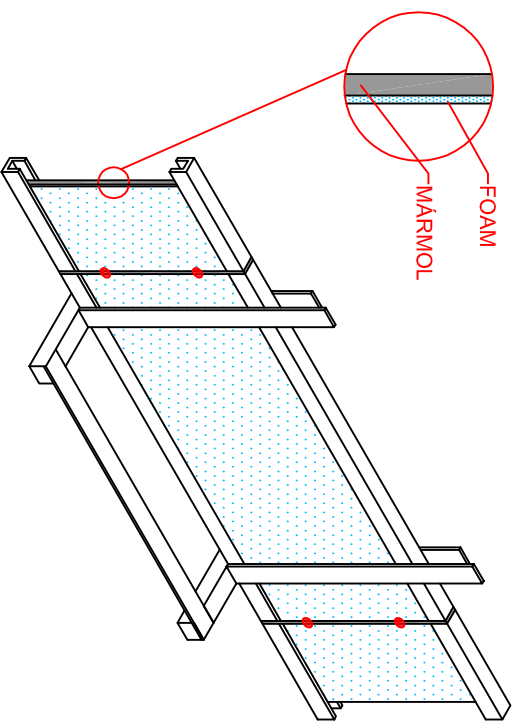

2 AFLOJAR LAS PATAS ESTRUCTURALES Y QUITARLAS
LOOSEN STRUCTURAL LEGS AND REMOVE THEM

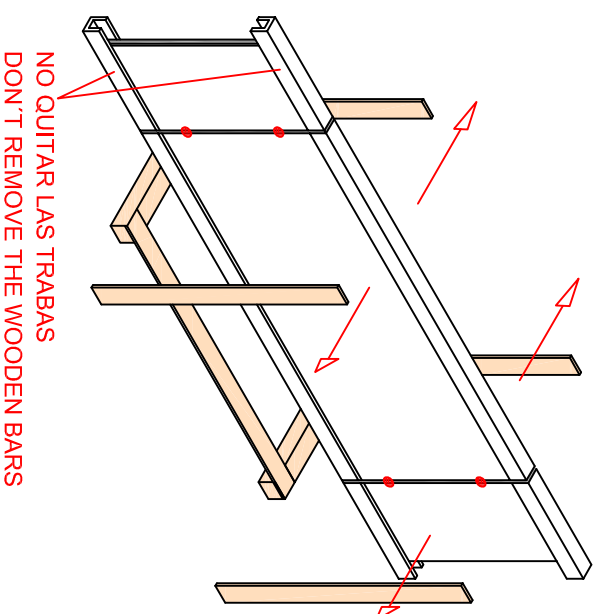

3 EXTRAER EL SOBRE DE MÁRMOL CON LAS TRABAS (MIN. 2 PERS.)
REMOVE THE MARBLE TOP WITH ITS WOODEN BARS (MIN. 2 PEOPLE)

! ATENCIÓN: MANIPULAR MÁRMOL DE CANTO
WARNING: HANDING THE MARBLE ON EDGE

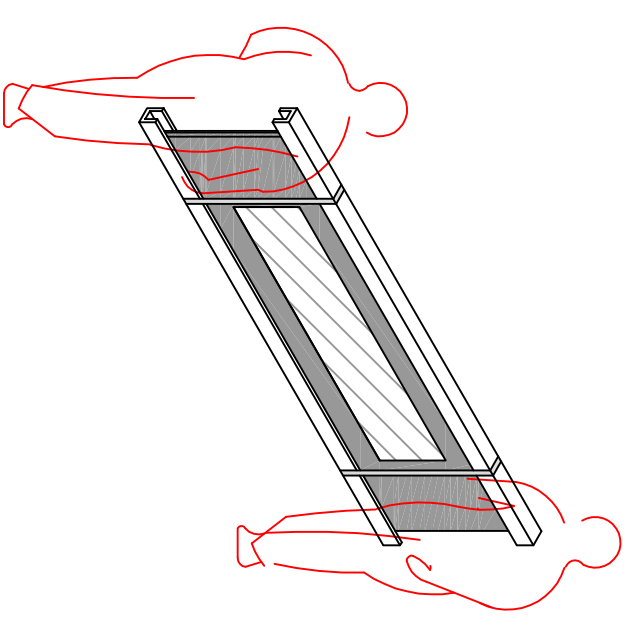

4 APOYAR EL SOBRE EN EL ZÓCALO Y DESLIZAR
SUPPORT THE TOP ON THE METAL FRAME AND SLIDE

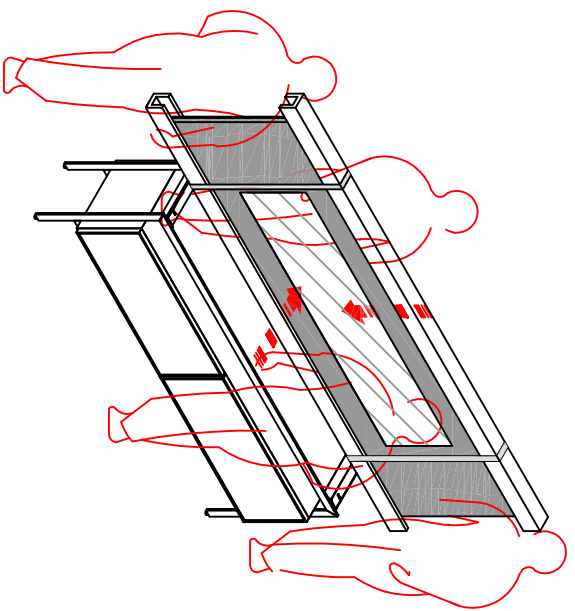

5 GIRAR EL SOBRE Y ENCAJAR SUPLEMENTO DM DE LA ENCIEMERA ENTRE EL ZÓCALO
ROTATE THE TOP AND FIT THE MDF INFERIOR BOARD BETWEEN THE METAL FRAME

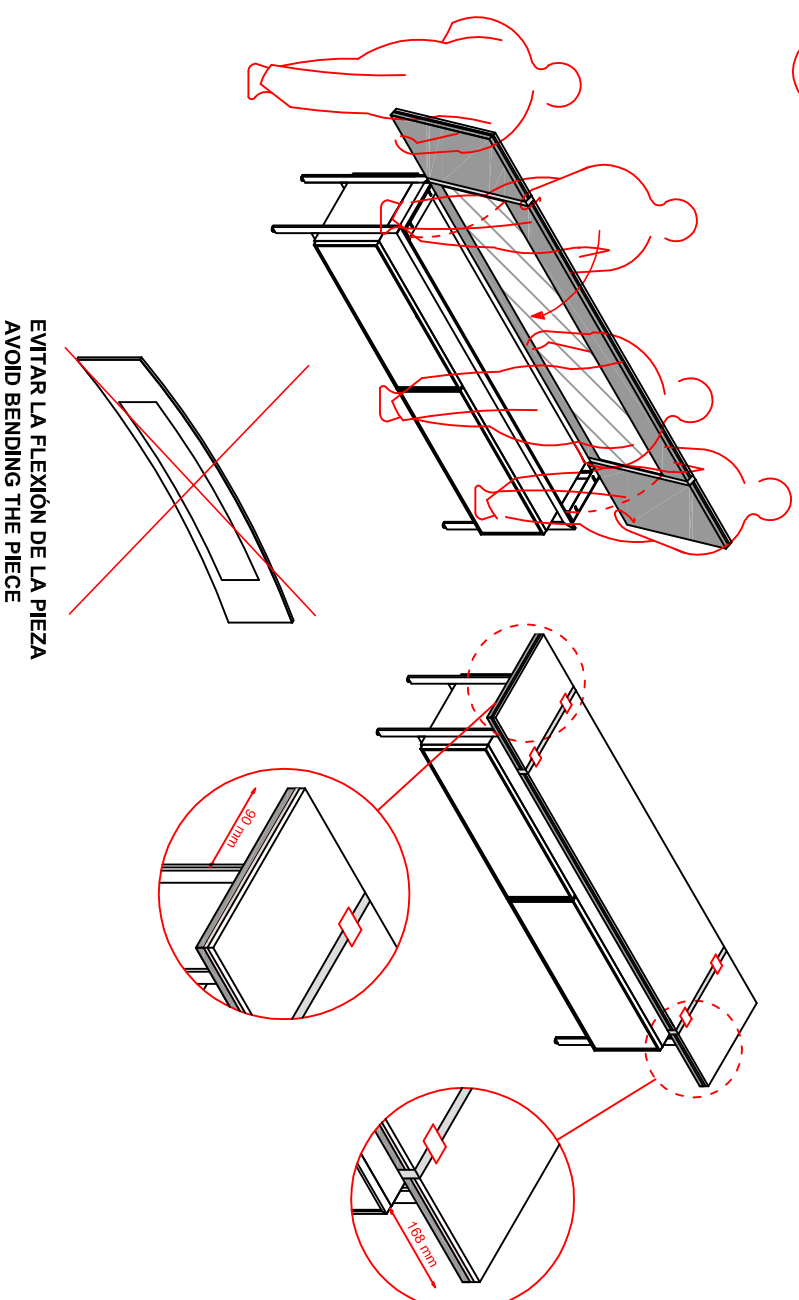

EVITAR LA FLEXIÓN DE LA PIEZA
AVOID BENDING THE PIECE

6 QUITAR LAS BRIDAS, TRABAS Y EL TABLERO DE ESPUMA
REMOVE THE FLANGES, THE WOODEN BARS AND THE FOAM

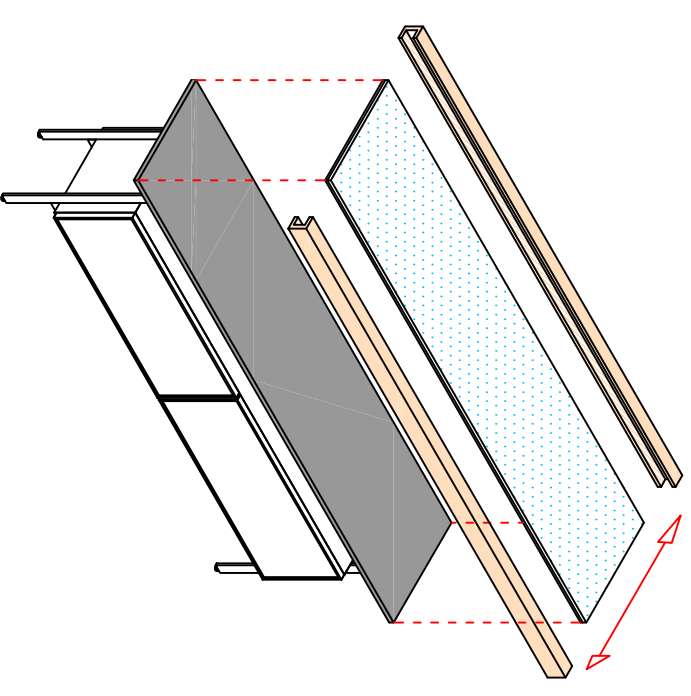

! ATENCIÓN: MANIPULAR MÁRMOL DE CANTO
WARNING: HANDING THE MARBLE ON EDGE

**4 PERSONAS (NO RECOMENDABLE MENOS DE 3)
4 PEOPLE (NOT RECOMMENDED LESS THAN 3)**

HERRAJE - FERRATJJE - FITTINGS - EISENBSCHLAG - QUINCALLERIE - FERRAMENTA - HERRAJE - FERRATJJE - FITTINGS - EISENBSCHLAG - QUINCALLERIE - FERRAMENTA - HERRAJE - FERRATJJE - FITTINGS - EISENBSCHLAG