

2 INCH CORDLESS BLIND

PERSIANA SIN CORDÓN DE 5.08 CM

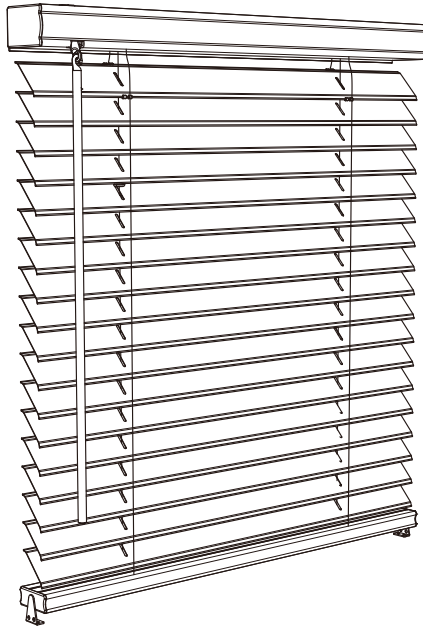

PACKAGE CONTENTS/CONTENIDO DEL PAQUETE

A x 1

Blind
Persiana



B x 1

Wand
Vara

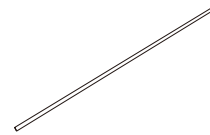

HARDWARE CONTENTS/ADITAMENTOS

AA x 2

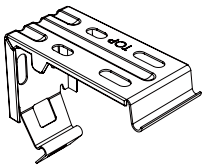

Mounting Bracket/Abrazadera de montaje
 20 in. - 32 in./50,8 cm - 81,28 cm = x2
 - 56 in./ - 142,24 cm = x3
 - 72 in./ - 182,88cm = x4

BB x 4



Large Screw/Tornillo grande
 20 in. - 32 in./50,8 cm - 81,28 cm = x4
 - 56 in./ - 142,24 cm = x6
 - 72 in./ - 182,88cm = x8

CC x 4



Medium Screw/Tornillo mediano

DD x 2

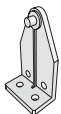

Hold Down Bracket/
Abrazadera de fijación inferior

EE x 2

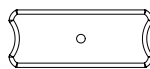

End Cap/Tapa de extremo

FF x 1

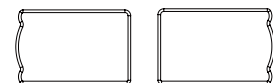

Head Rail End Cap/
Tapa de extremo del riel superior

PREPARATION/PRÉPARATION/PREPARACIÓN

Before beginning installation of product, make sure all parts are present. Compare parts with package contents list and hardware contents list. If any part is missing or damaged, do not attempt to assemble, install or operate the product. Estimated Assembly Time: 30 minutes. Tools Required for Assembly (not included): Pencil, drill, 1/16 in. bit, safety goggles, Phillips screwdriver, tape measure, level. Helpful Tools (not included): Step stool.

Antes de comenzar a instalar el producto, asegúrese de tener todas las piezas. Compare las piezas con la lista del contenido del paquete y la lista de aditamentos. No intente ensamblar, instalar ni usar el producto si falta alguna pieza o si estas están dañadas. Tiempo estimado de ensamblaje: 30 minutos. Herramientas necesarias para el ensamblaje (no se incluyen): lápiz, taladro, broca de 1/16 pulg., gafas de seguridad, destornillador Phillips, cinta métrica, nivel. Herramientas útiles (no se incluyen): taburete con escalones.

ASSEMBLY INSTRUCTIONS/INSTRUCCIONES DE ENSAMBLAJE

- 1a. Insert end caps (EE) into each end of bottom rail.
Inserte las tapas de extremo del riel inferior (EE) en cada extremo del riel inferior.
- 1b. Insert end caps (FF) into each end of head rail.
Inserte las tapas de extremo (FF) en cada extremo del riel superior.

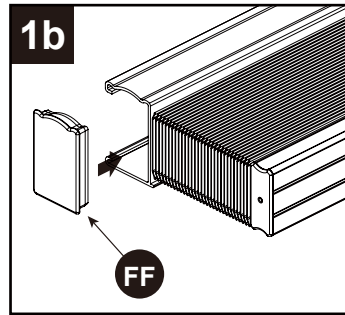
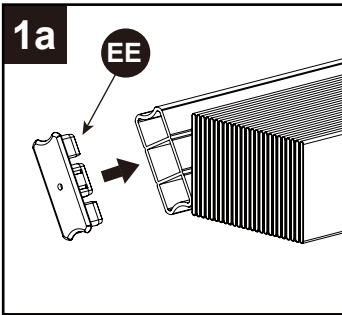

- 2a. For inside mounting, clip the mounting brackets (AA) onto the headrail of shade (A). Hold shade (A) in place and make pencil mark at the rear of each mounting bracket (AA). Remove the mounting brackets (AA) from the headrail. Pre-drill the screw holes and then secure the mounting bracket (AA) to the wall or window molding with large screws (BB).

para montaje interior, coloque la abrazadera de montaje (AA) sobre el cortinero de persiana (A). Sostenga la persiana (A) en su lugar y usando un lápiz haga una marca en la parte posterior de cada abrazadera de montaje (AA). Saque las abrazaderas de montaje (AA) del cortinero y alíneelas con las marcas. Taladre previamente los orificios para los tornillos. Fije cada abrazadera de montaje (AA) con los tornillos para madera (BB).

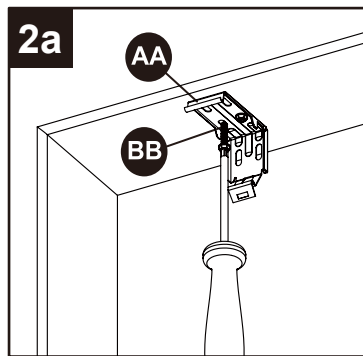

- 2b. For outside mounting, clip the mounting (AA) onto the headrail of shade (A). Hold shade (A) level at the height desired and center it over the window opening. Mark the exact location of each mounting bracket (AA) with a pencil. Remove the mounting brackets (AA) from the headrail of shade (A). Pre-drill the screw holes and then securing bracket (AA) to the wall or window molding with large screws (BB).

Para montaje exterior, coloque la abrazadera de montaje (AA) sobre el cortinero de persiana (A). Sostenga la persiana (A)

a la altura deseada y céntrala sobre la abertura de la ventana. Use un lápiz para marcar la ubicación exacta de cada abrazadera de montaje (AA). Retire las abrazaderas de montaje (AA) del cortinero de persiana (A). Taladre previamente los orificios para los tornillos. Atornille cada abrazadera de montaje (AA) en la pared o en la moldura de la ventana con los tornillos para madera (BB).

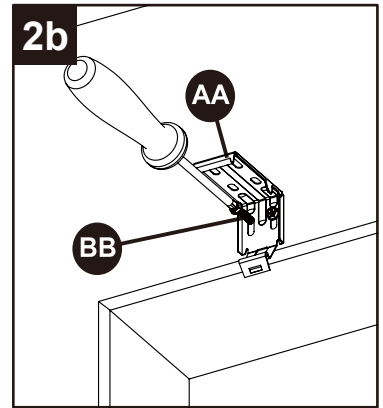

3. Lift the headrail of shade (A) into position such that the inner front edge of the headrail slides into the slot at the front of each mounting bracket (AA). Push the headrail upward until the flexible tab at the bottom of each mounting bracket (AA) snaps onto the back of the headrail. Check carefully to assure each mounting bracket (AA) is properly snapped into place.

Levante el cortinero de persiana (A) hasta colocarlo de tal forma que el extremo frontal interior del cortinero se deslice en la ranura en la parte frontal de cada abrazadera de montaje (AA). Presione el cortinero de persiana hacia arriba hasta que la lengüeta flexible en la parte inferior de cada abrazadera de montaje (AA) ingrese en la parte posterior del cortinero de persiana. Verifique con cuidado para asegurarse de que cada abrazadera de montaje (AA) haya ingresado en su lugar.

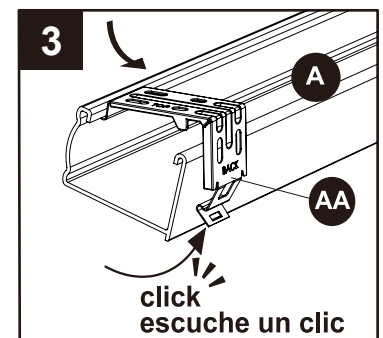

4. Install wand (B) by GRIPPING AND PULLING the wand tilter, located on the left hand side of blind (A) headrail, and hook wand (B) into the wand tilter.

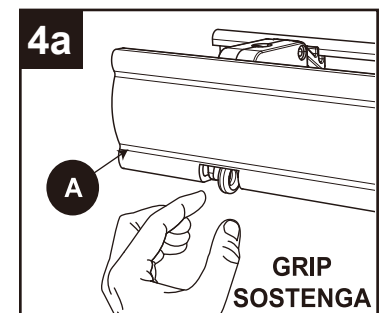

ASSEMBLY INSTRUCTIONS/INSTRUCCIONES DE ENSAMBLAJE

Instale la varilla (B) SOSTENIENDO Y JALANDO el dispositivo para inclinar la varilla ubicado a la izquierda del cortinero de la persiana (A) y enganche la varilla (B) en el dispositivo para inclinar la varilla.

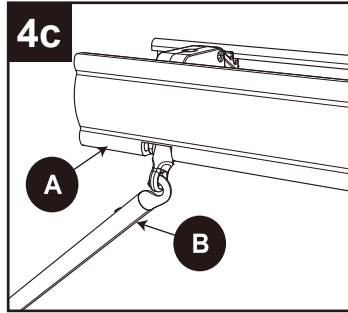
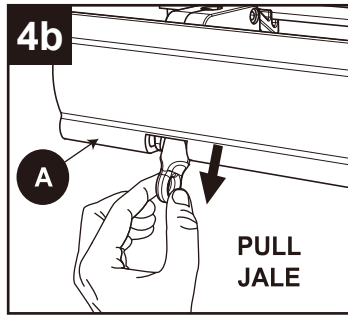

5. **OPTIONAL:** To install hold down brackets (DD), lower blind(A) to desired position. Screw hold down brackets (DD) into wall or window sill using medium screws (CC) and attach blind (A) to the hole in the cap on bottom rail.

OPCIONAL: para instalar los soportes de fijación inferior(DD), baje la persiana (A) a la posición deseada. Atornille los soportes de fijación inferior (DD) a la pared o al alféizar de la ventana con tornillos medianos (CC) y fije la persiana (A) a partir del orificio en la tapa del riel inferior.

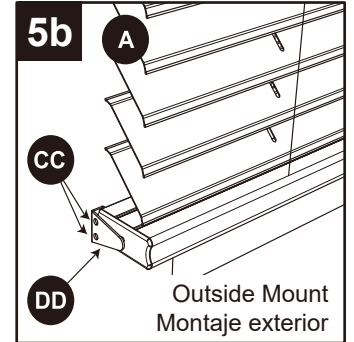
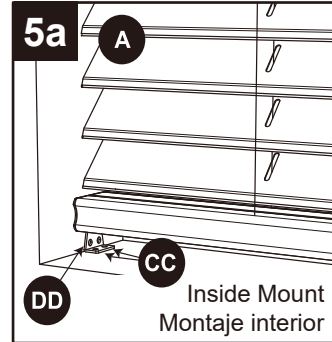

OPERATING INSTRUCTIONS/ INSTRUCCIONES DE FUNCIONAMIENTO

1. Raise or lower the blind (A) by gripping the bottom rail and lifting or lowering the bottom rail to the desired height.

Para subir o bajar la persiana (A), sostenga el riel inferior y levante o baje el riel inferior hasta la altura deseada.

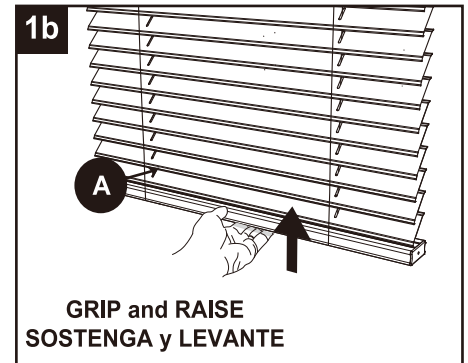
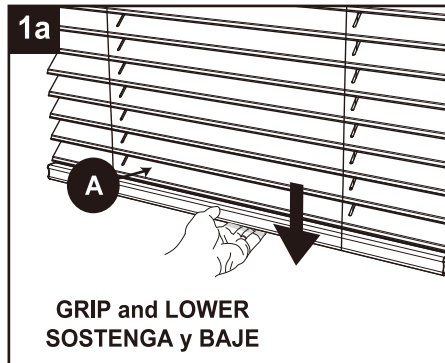

2. Open or close the blind (A) slats by turning the wand (C) until the slats are opened or closed to the desired amount.

Abra o cierre los listones de la persiana (A) girando la vara (C) hasta que los listones se abran o cierren a la cantidad deseada.

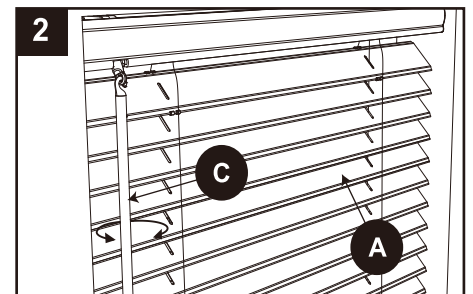

CARE AND MAINTENANCE/ENTRETIEN/CUIDADO Y MANTENIMIENTO

Clean using damp cloth or vacuum using proper attachments or duster.

Limpie con un paño húmedo, una aspiradora usando los accesorios adecuados o con un plumero.

WARRANTY/GARANTIE/GARANTÍA

For a period of one (1) year from the date of purchase, the manufacturer will replace this window covering with one of equal value if this window covering is found to be defective in material or workmanship. This warranty does not cover damage or defects caused by or resulting from improper maintenance, negligent or improper use, abuse, neglect, accidents, act of God, alteration, commercial use, installation, removal or reinstallation. This warranty is restricted to normal consumer use within the United States and Canada. To obtain warranty service, contact our customer service department.

Por un período de un (1) año desde la fecha de compra, el fabricante reemplazará esta cubierta para ventanas con una de valor igual si se descubre que esta cubierta para ventanas tiene defectos en el material o en la mano de obra. Esta garantía no cubre el daño ni los defectos causados o resultantes por mantenimiento incorrecto, uso negligente o inadecuado, abuso, descuido, accidentes, desastres naturales, alteraciones, uso comercial, instalación, remoción o reinstalación. Esta garantía se restringe a un uso normal por parte del consumidor dentro de Estados Unidos y Canadá. Para obtener el servicio de garantía, llame al Departamento de Servicio al Cliente.

REPLACEMENT PARTS/PIEZAS DE REPUESTO

For replacement parts, call customer service

Para obtener piezas de repuesto, llame al Departamento de Servicio al Cliente