

A

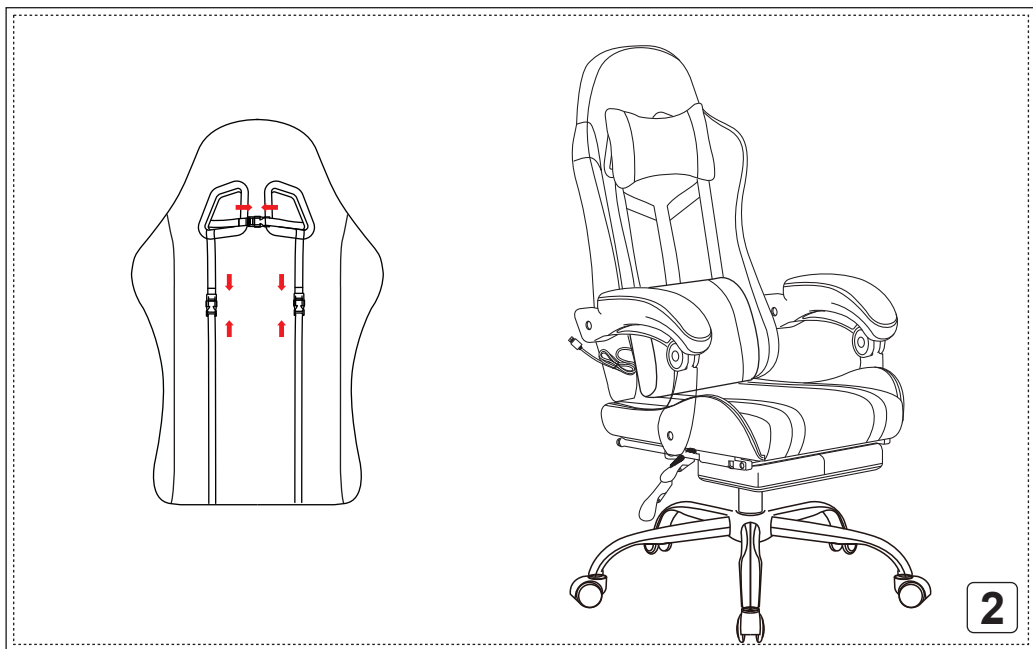

8*30MM*4

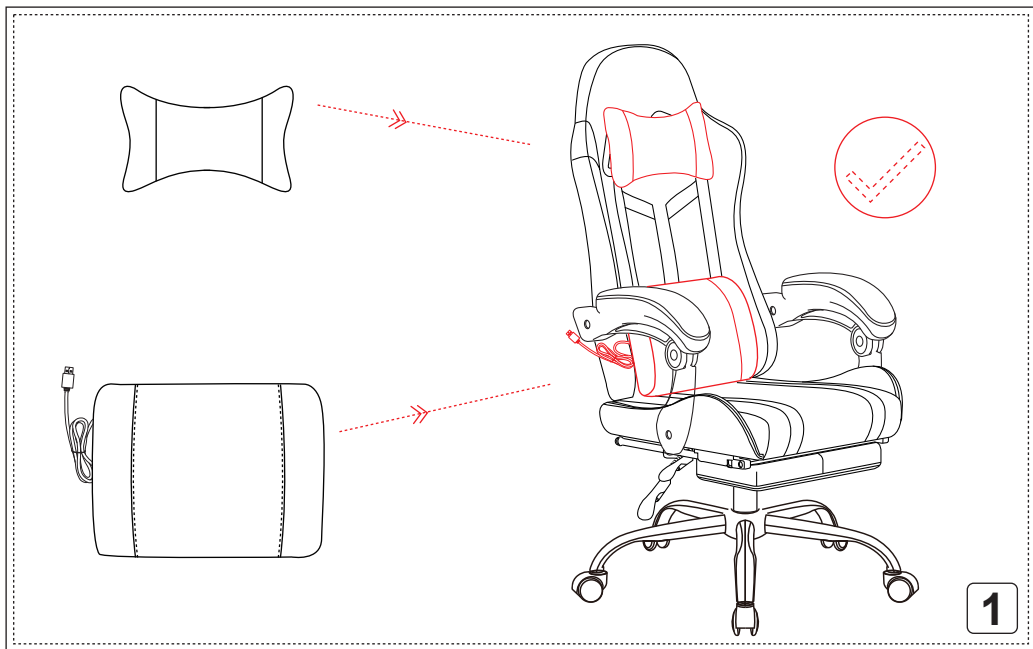



Q&A

Q: There is a gap between the chair backrest and the cushion.

A: The gap between the chair backrest and cushion may be caused by improper installation. Please loosen all the armrest screws, then square up the chair's backrest and retighten the screws to assemble.

Q: The chair always tilts backward and cannot be vertical.

A: The chair is tilted backward and can't be vertical probably because you installed the steel plate upside down. Please switch the front and back of the steel plate and reassemble it. (The protruding side should face outwards)

Q: Dent in chair backrest.

A: The chairs are squeezed in transit, the surface may have dents. Our chairs are made of high density resilient shaping cotton, please use a hair dryer to blow down the dented area several times, or put the chair under the sun for a while, even if you don't do anything, the dents will slowly disappear so that the dents will disappear!

Q: The pneumatic rod won't snap into place, and there seems to be some missing piece in the lower part that stops the piston from moving.

A: If the holes in the five-star feet are large, the air pressure lever will fall straight to the ground. Please check if the air pressure lever will fall directly on the ground when you release the hand holding the air pressure lever. If the air pressure lever falls directly on the ground, please contact customer service and we will send you a new part.

Q: The screws were idling when the handrail was installed.

A: The screw idling may be the result of using a short screw. Please make sure you are using the correct screws (45mm) to install the handrail.

Q: The armrests are not adjustable.

A: The armrest cannot be adjusted probably because the angle adjuster is installed backwards. Please check if the angle adjuster is installed backwards.

Q: The backrest of the chair tilts forward and is not vertical.

A: The reason for this may be that the trays are installed backwards. Please swap the front and back of the tray and reassemble it.

Q: Adjusting the chair backrest was a struggle.

A: Please adjust the tightness of the backrest recline by using the round button on the bottom of the seat. If you loosen it, the chair will rock more; if you tighten it, the chair will rock less.

Q: After installation, it was found that the cushion could be easily removed from the air pressure bar, and the chair was not secure.

A: The connection between the air pressure rod and the base relies on gravity deformation, and it is difficult to separate it again after sitting for a while, making it very sturdy.

F&A

F: Es gibt einen Spalt zwischen der Rückenlehne des Stuhls und dem Sitzkissen.

A: Der Spalt zwischen der Rückenlehne und dem Sitzkissen kann durch eine falsche Montage verursacht werden. Bitte lösen Sie alle Schrauben an den Armlehnen, richten Sie die Rückenlehne des Stuhls gerade aus und ziehen Sie die Schrauben wieder fest.

F: Der Stuhl neigt sich ständig nach hinten und kann nicht senkrecht gestellt werden.

A: Der Stuhl neigt sich wahrscheinlich nach hinten, weil die Stahlplatte verkehrt herum montiert wurde. Bitte tauschen Sie die Vorder- und Rückseite der Stahlplatte und montieren Sie den Stuhl neu. (Die vorstehende Seite sollte nach außen zeigen.)

F: Delle in der Rückenlehne des Stuhls.

A: Die Stühle werden während des Transports gequetscht, wodurch Dellen an der Oberfläche entstehen können. Unsere Stühle bestehen aus hochdichtem, formstabilem Schaumstoff. Bitte verwenden Sie einen Föhn, um die eingedellte Stelle mehrmals zu erwärmen, oder stellen Sie den Stuhl eine Weile in die Sonne. Selbst ohne Maßnahmen verschwinden die Dellen mit der Zeit.

F: Die Gasdruckfeder rastet nicht ein, und es scheint ein Teil im unteren Bereich zu fehlen, das den Kolben blockiert.

A: Wenn die Löcher in den fünf Sternfüßen zu groß sind, fällt die Gasdruckfeder direkt auf den Boden. Bitte prüfen Sie, ob die Gasdruckfeder direkt auf den Boden fällt, wenn Sie Ihre Hand von ihr lösen. Falls ja, wenden Sie sich bitte an den Kundenservice, und wir senden Ihnen ein neues Teil zu.

F: Die Schrauben drehen durch, als die Armlehne montiert wurde.

A: Das Durchdrehen der Schraube kann daran liegen, dass eine zu kurze Schraube verwendet wurde. Bitte vergewissern Sie sich, dass Sie die richtigen Schrauben (45 mm) für die Montage der Armlehne verwenden.

F: Die Armlehnen sind nicht verstellbar.

A: Die Armlehnen lassen sich wahrscheinlich nicht verstellen, weil der Winkelversteller falsch herum montiert wurde. Bitte prüfen Sie, ob der Winkelversteller korrekt montiert ist.

F: Die Rückenlehne des Stuhls neigt sich nach vorne und ist nicht senkrecht.

A: Dies kann daran liegen, dass die Halterungen falsch herum montiert wurden. Bitte tauschen Sie Vorder- und Rückseite der Halterungen aus und montieren Sie den Stuhl neu.

F: Das Verstellen der Rückenlehne war schwierig.

A: Bitte passen Sie die Spannung der Rückenlehne mithilfe des runden Knopfes unter dem Sitz an. Wenn Sie ihn lockern, wird der Stuhl stärker wippen; wenn Sie ihn festziehen, wippt der Stuhl weniger.

F: Nach der Montage konnte das Sitzkissen leicht von der Gasdruckfeder entfernt werden, und der Stuhl war nicht stabil.

A: Die Verbindung zwischen der Gasdruckfeder und dem Sockel basiert auf einer Deformation durch Schwerkraft. Nach einiger Zeit des Sitzens wird diese Verbindung sehr fest, und das Lösen ist nur schwer möglich. Der Stuhl wird dadurch sehr stabil.

D&R

D: C'è uno spazio tra lo schienale della sedia e il cuscino.

R: Lo spazio tra lo schienale della sedia e il cuscino potrebbe essere causato da un'installazione impropria. Si prega di allentare tutte le viti dei braccioli, allineare correttamente lo schienale e serrare nuovamente le viti per assemblarlo correttamente.

D: La sedia si inclina sempre all'indietro e non può essere posizionata in verticale.

R: La sedia si inclina all'indietro e non può stare in verticale probabilmente perché la piastra di acciaio è stata montata al contrario. Si prega di invertire il fronte e il retro della piastra e rimontare la sedia. (La parte sporgente deve essere rivolta verso l'esterno.)

D: Ammaccatura nello schienale della sedia.

R: Le sedie possono essere schiacciate durante il trasporto, causando ammaccature sulla superficie. Le nostre sedie sono realizzate con schiuma modellante ad alta densità e resilienza. Si prega di usare un asciugacapelli per riscaldare l'area ammaccata più volte oppure esporre la sedia al sole per un po'. Anche se non si fa nulla, le ammaccature scompariranno lentamente.

D: Il pistone pneumatico non si fissa e sembra mancare un pezzo nella parte inferiore che impedisce al pistone di muoversi.

R: Se i fori nella base a cinque stelle sono troppo grandi, il pistone pneumatico cadrà direttamente a terra. Si prega di controllare se il pistone cade a terra quando si rilascia la mano che lo tiene. Se il pistone cade a terra, contattare il servizio clienti e vi invieremo un pezzo di ricambio.

D: Le viti girano a vuoto durante l'installazione del bracciolo.

R: Il problema delle viti che girano a vuoto potrebbe essere dovuto all'uso di una vite troppo corta. Si prega di assicurarsi di utilizzare le viti corrette (45 mm) per installare i braccioli.

D: I braccioli non sono regolabili.

R: I braccioli non possono essere regolati probabilmente perché il regolatore d'angolo è stato installato al contrario. Si prega di verificare se il regolatore d'angolo è montato correttamente.

D: Lo schienale della sedia si inclina in avanti e non è in posizione verticale.

R: La causa potrebbe essere l'installazione errata dei supporti. Si prega di invertire la parte anteriore e posteriore dei supporti e rimontare la sedia.

D: È difficile regolare lo schienale della sedia.

R: Si prega di regolare la tensione dell'inclinazione dello schienale utilizzando il pulsante rotondo situato sotto il sedile. Se lo si allenta, la sedia dondolerà di più; se lo si stringe, la sedia dondolerà di meno.

D: Dopo l'installazione, si è scoperto che il cuscino poteva essere facilmente rimosso dal pistone pneumatico e la sedia non era stabile.

R: La connessione tra il pistone pneumatico e la base si basa su una deformazione causata dalla gravità, ed è difficile separarla di nuovo dopo aver utilizzato la sedia per un po', il che la rende molto stabile.

Q&R

Q : Il y a un écart entre le dossier de la chaise et le coussin.

R : L'écart entre le dossier de la chaise et le coussin peut être causé par une installation incorrecte. Veuillez desserrer toutes les vis des accoudoirs, aligner correctement le dossier de la chaise, puis resserrer les vis pour assembler la chaise correctement.

Q : La chaise penche toujours en arrière et ne peut pas être verticale.

R : La chaise penche en arrière et ne peut pas être verticale probablement parce que la plaque en acier a été installée à l'envers. Veuillez inverser le devant et l'arrière de la plaque en acier et remonter la chaise. (Le côté saillant doit être tourné vers l'extérieur.)

Q : Bosse dans le dossier de la chaise.

R : Les chaises peuvent être comprimées pendant le transport, ce qui peut entraîner des bosses sur la surface. Nos chaises sont fabriquées en mousse modelante à haute densité et résilience. Veuillez utiliser un sèche-cheveux pour chauffer la zone bosselée plusieurs fois ou placer la chaise au soleil pendant un certain temps. Même sans intervention, les bosses disparaîtront lentement.

Q : La tige pneumatique ne se fixe pas en place et il semble manquer un morceau dans la partie inférieure qui empêche le piston de bouger.

R : Si les trous dans les pieds à cinq étoiles sont trop grands, la tige pneumatique tombera directement au sol. Veuillez vérifier si la tige pneumatique tombe directement au sol lorsque vous relâchez votre main qui la tient. Si la tige tombe directement au sol, veuillez contacter le service client et nous vous enverrons une pièce de rechange.

Q : Les vis tournaient à vide lors de l'installation du repose-bras.

R : Les vis qui tournent à vide peuvent être dues à l'utilisation d'une vis trop courte. Veuillez vous assurer que vous utilisez les vis correctes (45 mm) pour installer les repose-bras.

Q : Les accoudoirs ne sont pas réglables.

R : Les accoudoirs ne peuvent pas être réglés probablement parce que le régulateur d'angle est monté à l'envers. Veuillez vérifier si le régulateur d'angle est installé correctement.

Q : Le dossier de la chaise penche vers l'avant et n'est pas vertical.

R : Cela peut être dû à une installation incorrecte des supports. Veuillez inverser le devant et l'arrière des supports et remonter la chaise.

Q : Il a été difficile de régler le dossier de la chaise.

R : Veuillez ajuster la tension de l'inclinaison du dossier à l'aide du bouton rond situé sous le siège. Si vous le desserrez, la chaise basculera davantage ; si vous le serrez, la chaise basculera moins.

Q : Après l'installation, il a été constaté que le coussin pouvait être facilement retiré de la tige pneumatique et que la chaise n'était pas stable.

R : La connexion entre la tige pneumatique et la base repose sur une déformation due à la gravité, et il est difficile de la séparer à nouveau après avoir utilisé la chaise un certain temps, ce qui la rend très stable.

P&R

P: Hay un hueco entre el respaldo de la silla y el cojín.

R: El hueco entre el respaldo de la silla y el cojín puede ser causado por una instalación incorrecta. Por favor, afloje todos los tornillos de los reposabrazos, alinee correctamente el respaldo de la silla y vuelva a apretar los tornillos para ensamblar la silla correctamente.

P: La silla siempre se inclina hacia atrás y no puede estar vertical.

R: La silla se inclina hacia atrás y no puede estar vertical probablemente porque instaló la placa de acero al revés. Por favor, intercambie el frente y la parte trasera de la placa de acero y vuelva a ensamblar la silla. (El lado saliente debe estar hacia afuera).

P: Abolladura en el respaldo de la silla.

R: Las sillas pueden comprimirse durante el transporte, lo que puede causar abolladuras en la superficie. Nuestras sillas están hechas de espuma de alta densidad y resiliente. Por favor, use un secador de pelo para calentar el área abollada varias veces, o coloque la silla al sol por un tiempo. Incluso si no hace nada, las abolladuras desaparecerán lentamente.

P: El pistón neumático no encaja en su lugar y parece faltar una pieza en la parte inferior que impide que el pistón se mueva.

R: Si los agujeros en las bases de cinco estrellas son demasiado grandes, el pistón neumático caerá directamente al suelo. Por favor, verifique si el pistón cae al suelo cuando suelte la mano que lo sostiene. Si el pistón cae directamente al suelo, comuníquese con el servicio al cliente y le enviaremos una pieza de repuesto.

P: Los tornillos giraban en vacío al instalar el reposabrazos.

R: El giro en vacío de los tornillos puede deberse al uso de un tornillo demasiado corto. Por favor, asegúrese de estar utilizando los tornillos correctos (45 mm) para instalar el reposabrazos.

P: Los reposabrazos no son ajustables.

R: Los reposabrazos no se pueden ajustar probablemente porque el regulador de ángulo está instalado al revés. Por favor, verifique si el regulador de ángulo está instalado correctamente.

P: El respaldo de la silla se inclina hacia adelante y no está vertical.

R: La causa puede ser que los soportes están instalados al revés. Por favor, intercambie el frente y la parte trasera de los soportes y vuelva a montar la silla.

P: Ajustar el respaldo de la silla fue complicado.

R: Por favor, ajuste la tensión del reclinado del respaldo usando el botón redondo en la parte inferior del asiento. Si lo afloja, la silla se balanceará más; si lo aprieta, la silla se balanceará menos.

P: Después de la instalación, se descubrió que el cojín podía ser fácilmente retirado del pistón neumático y la silla no estaba segura.

R: La conexión entre el pistón neumático y la base se basa en una deformación por gravedad, y es difícil separarla nuevamente después de haber usado la silla por un tiempo, lo que la hace muy estable.