

EN

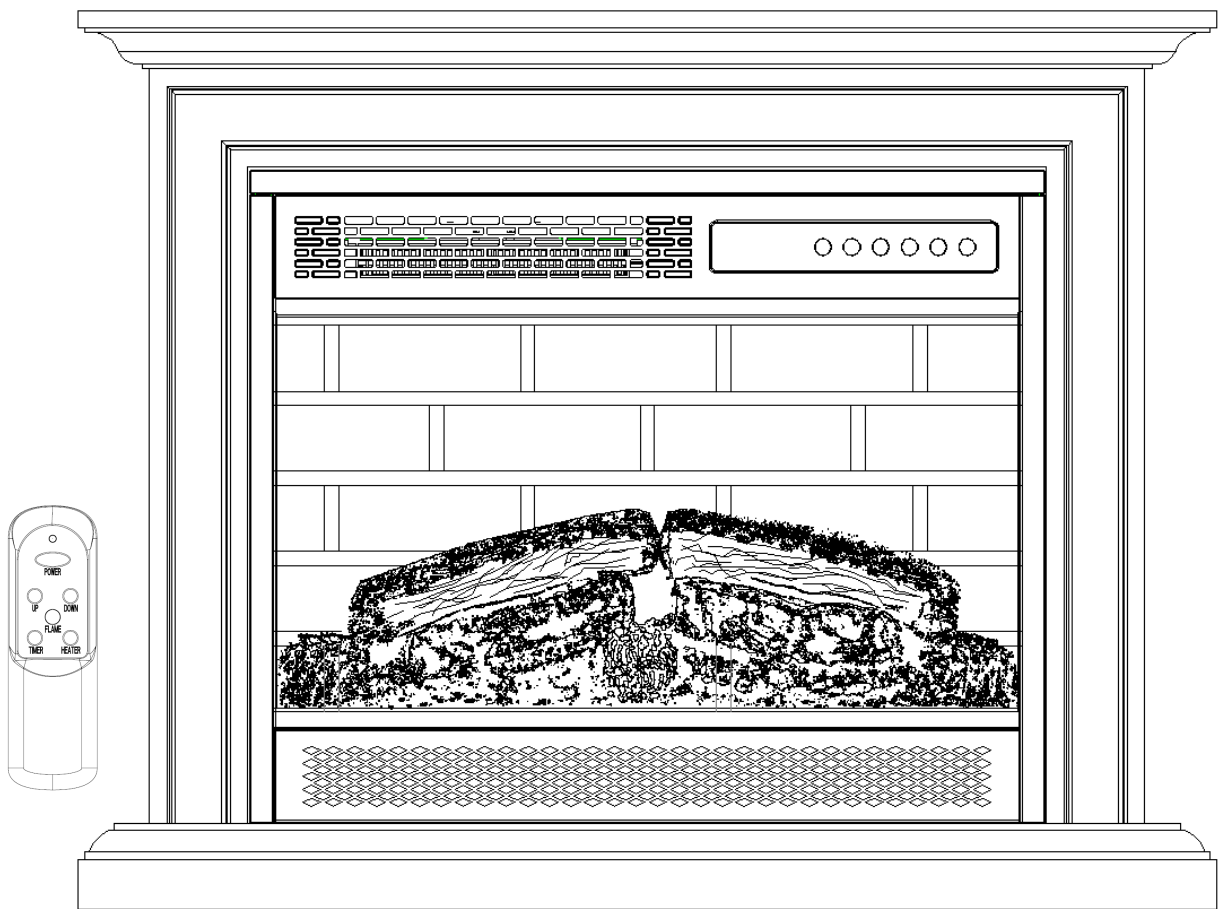

Electric Fireplace

OWNER'S MANUAL

IMPORTANT, RETAIN FOR FUTURE REFERENCE: READ CAREFULLY

USER'S MANUAL

WARNING: INDOOR USE ONLY

IMPORTANT:

Please read this manual carefully before running this heater and save it for future.

NOTE: This manual contains important safety and operating instructions. Read all instructions and follow them with use of this product.

Thank you for choosing our fireplace heater. This owner's manual will provide you with valuable information necessary for the proper care and maintenance of your new product. Please take a few moments to thoroughly read the instructions and familiarize yourself with all the operational aspects of your new heater.

IMPORTANT INSTRUCTIONS

1. Read ALL instructions before using this unit.
2. **CAUTION:** Risk of Electric Shock. DO NOT open or try to repair the heater yourself.
3. This heater may get hot when in use. To avoid burns, DO NOT let bare skin touch hot surfaces. If provided, use handles when moving this heater. Do not place it against walls, furniture, curtains, etc.
4. Keep combustible materials, such as furniture, pillows, bedding, paper, clothes, and curtains at least 3 ft from the front of the heater and keep them away from the sides, top, and rear. DO NOT place towels or other objects on the heater.
5. Extreme caution is necessary when any heater is used by or near children or the disabled, or when the heater is left operating and unattended.
6. DO NOT operate any heater with a damaged cord or after the heater malfunctions, has been dropped or damaged in any manner. Return heater to authorized service facility for examination, electrical or mechanical adjustment, or repair.
7. This heater is not intended for use in bathrooms, laundry areas and similar indoor locations. NEVER locate heater where it may fall into a bathtub or other water container. To protect against electrical hazards, DO NOT immerse in water or other liquids.
8. DO NOT touch the control panel or plug with a wet hand.
9. DO NOT run cord under carpeting. DO NOT cover cord with throw rugs, runners, or similar coverings. Arrange cord away from traffic area and where it will not be tripped over.
10. DO NOT insert or allow foreign objects to enter any ventilation or exhaust opening as this may cause an electric shock or fire, or damage the heater.
11. To prevent a possible fire, DO NOT block the air intakes or exhaust in any manner. DO NOT use on soft surfaces, like a bed, where openings may become blocked.
12. A heater has hot and arcing or sparking parts inside. DO NOT use in areas where gasoline, paint, explosive and/or flammable liquids are used or stored. Keep unit away from heated surfaces and open flames.
13. Always plug heaters directly into a wall outlet receptacle. Never use with an extension cord or relocatable power tap (outlet/power strip).
14. To avoid fire or shock hazard, plug the unit directly into a 120 V AC electrical outlet.
15. To disconnect heater, turn controls to OFF, then remove plug from outlet. Pull firmly on the plug, DO NOT unplug by pulling on the cord.
16. Always unplug the unit before moving or cleaning, or whenever the heater is not in use.

17. Use only for intended household use as described in this manual. Any other use not recommended by the manufacturer may cause fire, electric shock, or injury to persons. The use of attachments not recommended or sold by unauthorized dealers may cause hazards.
18. Always use on a dry, level surface. Use on floor only.
19. DO NOT use outdoors.
20. WARNING: To reduce the risk of fire or electric shock, DO NOT use this unit with any solid-state speed control device.
21. DO NOT attempt to repair or adjust any electrical or mechanical functions on this unit. Doing so will void your warranty. The inside of the unit contains no user serviceable parts. Qualified personnel should perform all servicing only.
22. Always use the product in an upright position.

SAVE THESE INSTRUCTIONS

SPECIFICATIONS

Voltage Rating	120V~(60Hz)
Power Consumption	1400W

SAFETY FEATURES

Overheat Safety Feature

This heater is equipped with a overheat safety feature. When the heaters internal components reach a certain temperature that could cause overheat and possible fire, the heater will automatically shut off.

WARNING: It is normal for the power cord to feel warm to the touch; however, a loose fit between the outlet and the plug may cause overheating of the plug. If this occurs, try inserting the plug into a different outlet. Contact a qualified electrician to inspect the original outlet for damage.

IN THE BOX

- INFRARED FIREPLACE
- REMOTE CONTROL (2 AAA Batteries Not Included)
- INSTRUCTION BOOKLET

PRODUCT DIAGRAM

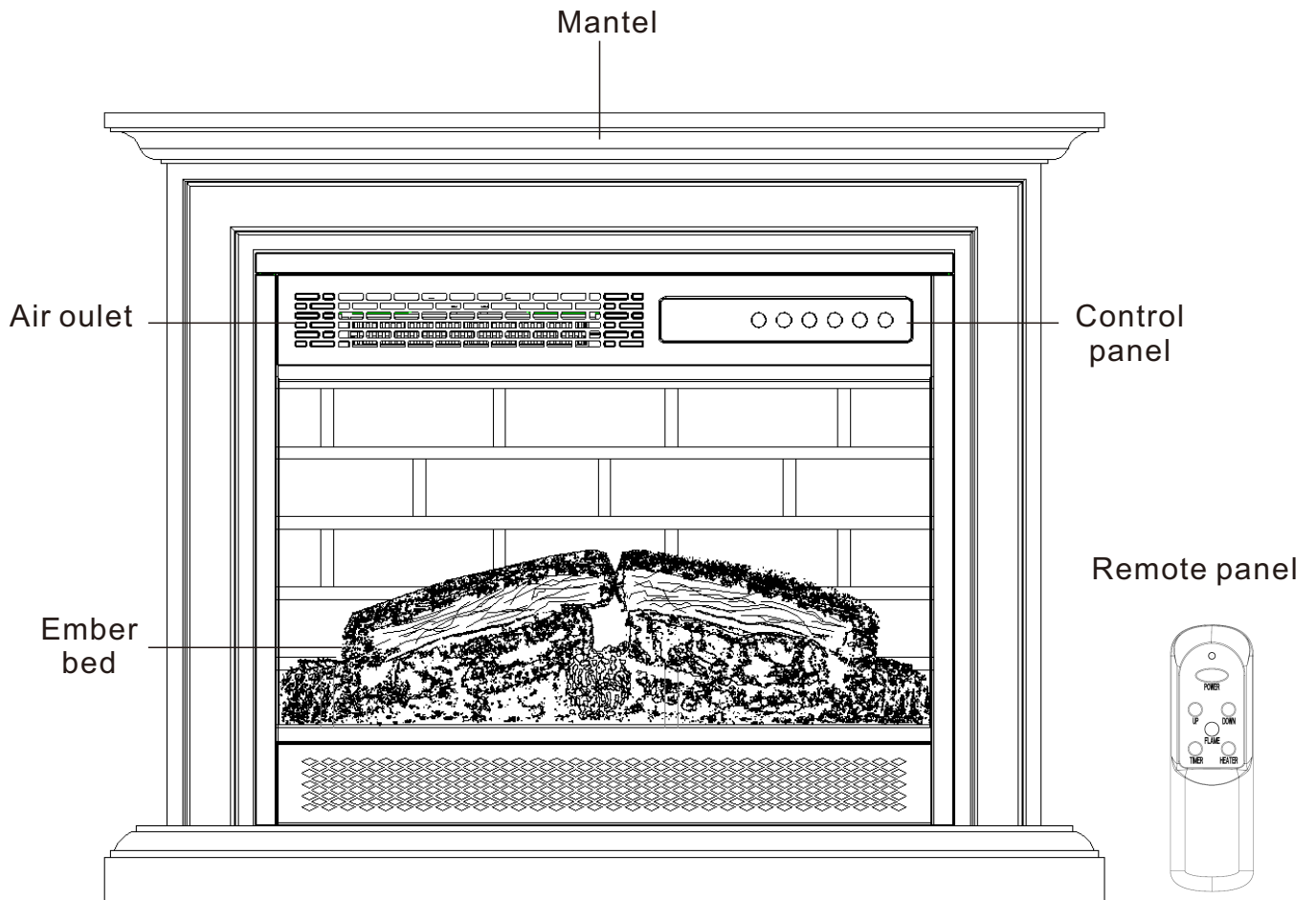

Control panel

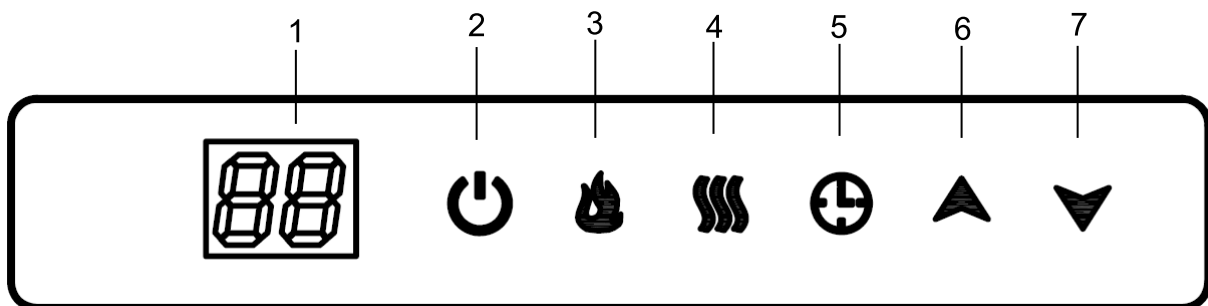

- 1. Digital display:** Display temperature and timing and countdown time
- 2. Power button:** Control product startup and shutdown functions
- 3. Flame button:** Adjust the flame brightness and turn off the flame
- 4. Heater button:** Set heating mode (high heat, low heat, CEO, off)
- 5. Timer button:** Set the product startup or shutdown time
- 6. Up button:** Increase temperature value
- 7. Down button:** Decrease temperature value

Remote Control

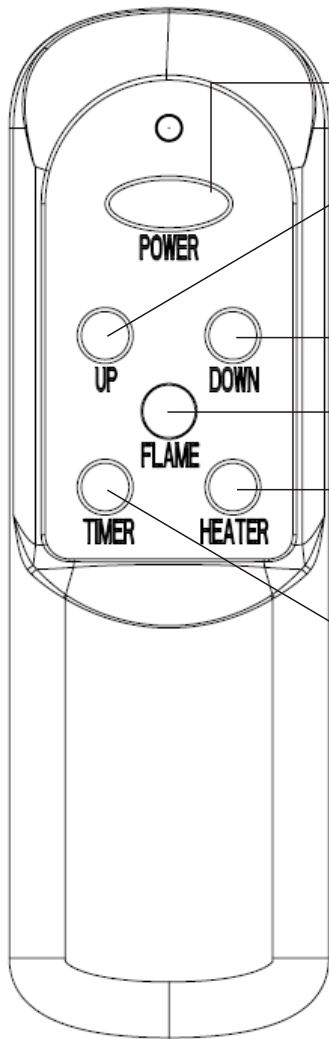

Power button: Control product startup

Up button: Increase temperature value

Down button: Decrease temperature value

Flame light button: Adjust the flame brightness

Heater button: Set heating mode (high heat, low heat, CEO, off)

Timer button: Set the product startup or shutdown time

PREPARATION





Place the heater on a firm, level surface and plug into a 120V~ 60Hz power outlet.

And turn on the power switch in the rear of the unit. Insert 2 AAA batteries into the remote control before using (Batteries Not Included)



OPERATING YOUR HEATER

Once the Electric fireplace has been properly assembled and connected to a electrical outlet.

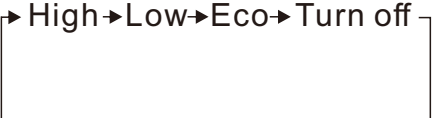

1. Start and select working mode

 or  Power	<p>Turn the heater on by pressing the Power button on the control panel or by pressing the Power button on the supplied remote control.</p> <p>Once power is off, heating element will stop working at first. Fan will prolong working for 90 second to emit plenty of heat inside. Then shut OFF automatically.</p>
 or  HEATER	<p>Select a heat setting.</p> <p>Press the HEATER button to toggle between the three heat settings.</p>
	<p>The power of the high-level mode is 1400W, the power of the low-level mode is 700W, and the ECO mode is the economic mode. The high-level heating or low-level heating is automatically adjusted according to the ambient temperature power. If you want to turn off the heating separately, just press the heating button instead of the power button. When the individual heating is off, "- -" will be displayed for 5 seconds, and then the ambient temperature will be displayed.</p>

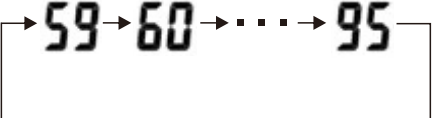
2. Setting room temperature





 or   UP DOWN	<p>Adjust the thermostat by pressing the arrows on the control panel or remote control.</p>
	<p>Set temperature indication varies from 59°F to 95°F. Once you have chosen the desired temperature, the heater will remain on until the room temperature increases to the temperature on the digital display. The heater will cycle on and off to maintain the desired room temperature.</p>

3. Setting flame

 or  FLAME	Adjust the brightness of the flame and turn off
---	---



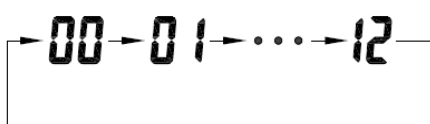

4. Setting timer-power- off

Caution! ONLY under power-on mode you can set timer-power-off function.

 or  TIMER	When starting the unit, press the timer button on the control panel.
 or   UP DOWN	Adjust the time by pressing the arrows on the control panel or remote control.
	Digital display turns set temperature to time value for the timer. Press the timer button more than once, the value will vary from 0 to 12 hour (1 hour interval) in circulation.

4. Setting electro lock

Function of electro lock can avoid mis operation from children. Locking can be set in both power-on and power-off modes.

 and 	Press Temp Up and Temp Down buttons once for 3 seconds. Locking is fulfilled when a buzzer rings. When locked, control panel and remote control failed to function.
 and 	When release is needed, please re-press Temp Up and Temp Down buttons once for 3 seconds. Release is fulfilled when a buzzer rings. Lock indication disappears. Control panel and remote control return to function.

MAINTENANCE

1. Glass Information

- * Under no circumstances should this product be operated with missing or broken glass.
- * Do not strike or slam the glass.
- * Do not use abrasive cleaners to clean the glass.
- * Replacement glass is available from the manufacturer and replacement should be carried out by a qualified service person.

2. Cleaning

- * To clean the unit, first turn off controls on unit and unplug unit from power source.
- * To clean the glass door: remove dust with clean dry cloth or to remove finger prints and other marks clean glass with clean damp cloth. Do not use abrasive cleaners or spray liquids on glass door surfaces.
- * Metal and metal painted parts should be cleaned with clean damp cloth only. Do not use abrasive cleaners or spray liquids on this surface.

3. If you do not use the heater for a long time, please take out the remote batteries (to prevent corrosion) as shown below. Store the remote in a safe place.

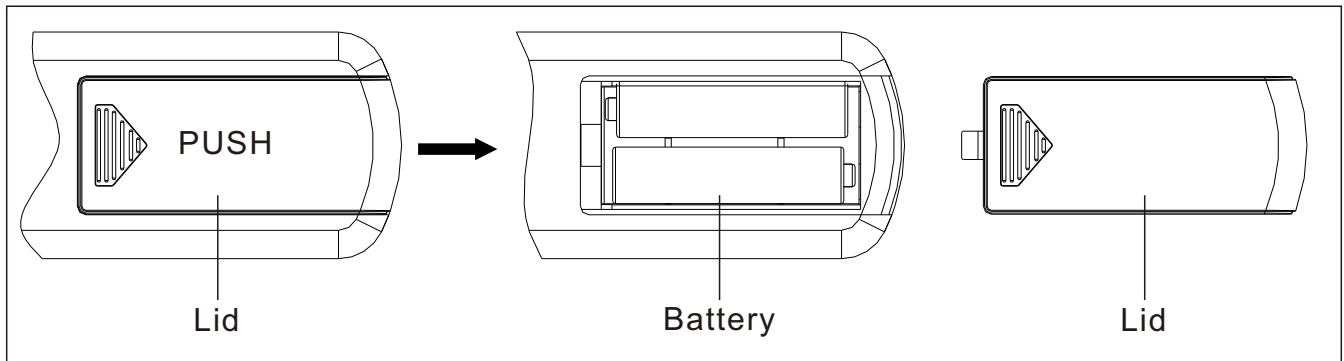

TROUBLE SHOOTING

If the heater will not operate, please check the following before seeking repair of service:

1. Check if the power cord is plugged into an electrical outlet, if not, plug in.
2. Check if electricity to the outlet is working.
3. Check the power switch is open

STORAGE

Store the heater in a cool, dry location when not in use. To prevent dust and dirt build-up, use the original packaging to repack the unit.

FR

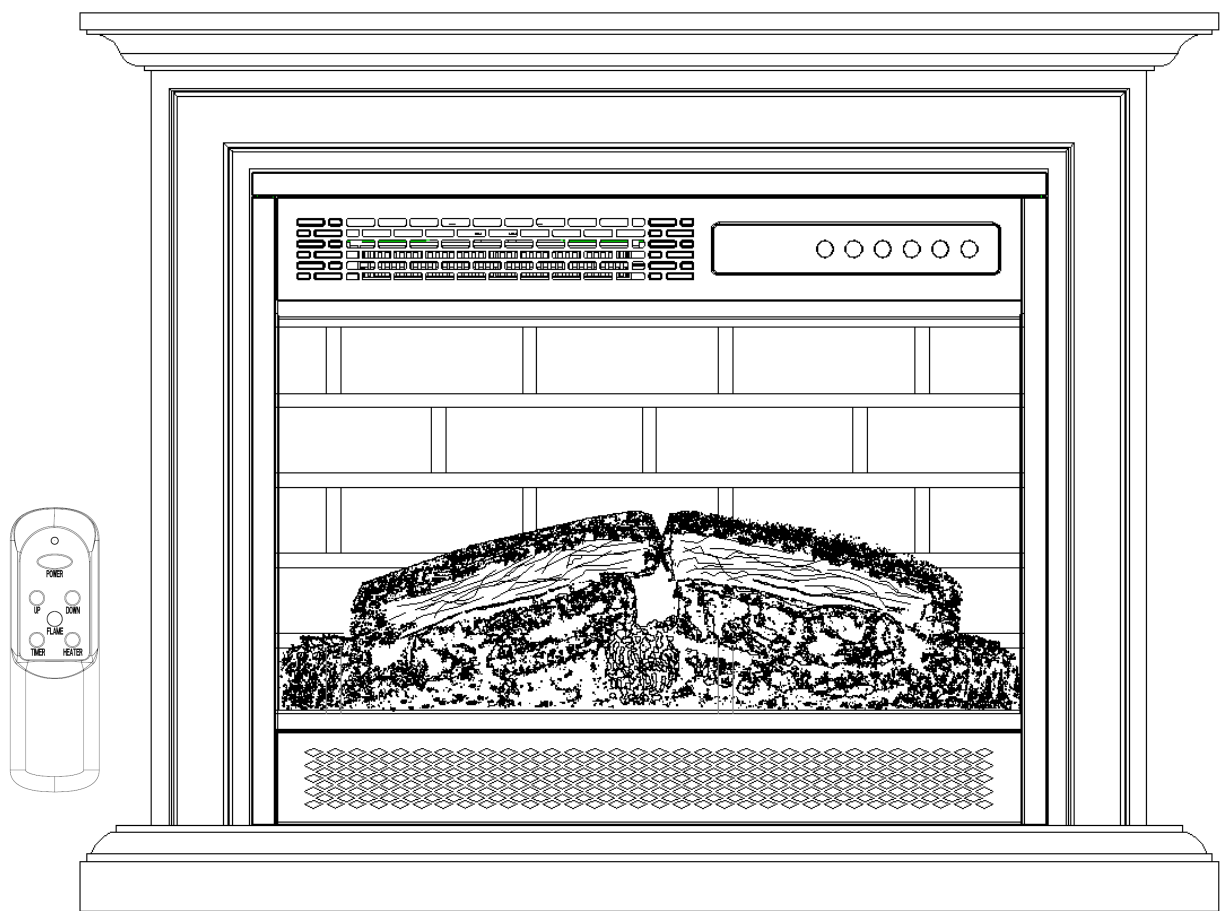

CHEMINÉE ÉLECTRIQUE

MANUEL D'INSTRUCTIONS

**IMPORTANT : A LIRE ATTENTIVEMENT ET À CONSERVER POUR
CONSULTATION ULTÉRIEURE**

MANUEL D'INSTRUCTION

AVERTISSEMENT: À USAGE INTÉRIEUR UNIQUEMENT

IMPORTANT:

Veillez lire attentivement ce manuel avant d'utiliser cet appareil de chauffage et conservez-le pour le consulter ultérieurement.

REMARQUE : Ce manuel contient d'importantes consignes de sécurité et d'utilisation. Lisez toutes les instructions et suivez-les lors de l'utilisation de ce produit.

Nous vous remercions d'avoir choisi notre cheminée de chauffage. Ce manuel d'utilisation vous fournira des informations précieuses pour l'entretien et la maintenance de votre nouveau produit. Veuillez prendre quelques instants pour lire attentivement les instructions et vous familiariser avec tous les aspects opérationnels de votre nouveau chauffage.

CONSIGNES IMPORTANTES

Lors de l'utilisation de cet appareil électrique, les précautions de sécurité de base doivent toujours être respectées afin de réduire les risques d'incendie, de choc électrique et de blessures, notamment les suivantes :

1. Lire TOUTES les instructions avant d'utiliser cet appareil.
2. ATTENTION : Risque de choc électrique. Ne PAS ouvrir et ne PAS essayer de réparer vous-même l'appareil de chauffage.
3. Cet appareil de chauffage peut devenir chaud lorsqu'il est utilisé. Pour éviter les brûlures, NE PAS laisser la peau nue entrer en contact avec les surfaces chaudes. Le cas échéant, utilisez les poignées pour déplacer cet appareil de chauffage. Ne pas l'installer à proximité des murs, des meubles, des rideaux, etc.
4. Garder les matériaux combustibles, tels que les meubles, les oreillers, la literie, le papier, les vêtements et les rideaux à au moins 3 pieds de l'avant du chauffage et les tenir à l'écart des côtés, du dessus et de l'arrière. NE PAS placer de serviettes ou d'autres objets sur le chauffage.
5. Une extrême prudence est nécessaire lorsqu'un appareil de chauffage est utilisé par ou à proximité d'enfants ou de personnes handicapées, ou lorsque l'appareil de chauffage est laissé en marche et sans surveillance.
6. NE PAS faire fonctionner un chauffage avec un cordon endommagé ou après un dysfonctionnement du chauffage, une chute ou des dommages de quelque manière que ce soit. Retourner l'appareil de chauffage à un centre de service agréé pour examen, réglage électrique ou mécanique ou réparation.
7. Cet appareil de chauffage n'est pas destiné à être utilisé dans les salles de bains, les buanderies et autres emplacements intérieurs similaires. Ne JAMAIS installer l'appareil de chauffage à un endroit où il pourrait tomber dans une baignoire ou un autre réservoir d'eau. Pour vous protéger contre les risques électriques, NE PAS immerger dans l'eau ou d'autres liquides.
8. NE PAS toucher le panneau de commande ou la fiche avec les mains mouillées.
9. NE PAS faire passer le cordon sous une moquette. NE PAS recouvrir le cordon avec des tapis, des tapis de passage ou des revêtements similaires. Disposer le cordon loin de la zone de circulation et à un endroit où il ne risque pas de trébucher.
10. NE PAS introduire ou permettre à des objets étrangers d'entrer dans une des ouvertures de ventilation ou d'échappement car cela pourrait provoquer une décharge électrique ou un incendie, ou endommager le chauffage.
11. Pour éviter un éventuel incendie, NE PAS obstruer les entrées ou sorties d'air de quelque manière que ce soit. NE PAS utiliser sur des surfaces molles, comme un lit, où les ouvertures peuvent se trouver bloquées.

12. Un appareil de chauffage contient des pièces chaudes et produisant des arcs ou des étincelles à l'intérieur. NE PAS utiliser dans des endroits où de l'essence, de la peinture, des liquides explosifs et/ou inflammables sont utilisés ou entreposés. Garder l'appareil à l'écart des surfaces chauffées et des flammes nues.
13. Toujours brancher les appareils de chauffage directement dans une prise murale. Ne jamais utiliser avec une rallonge ou une prise d'alimentation amovible (prise/multiprise).
14. Pour éviter tout risque d'incendie ou d'électrocution, brancher l'appareil directement dans une prise électrique de 120 V CA.
15. Pour débrancher le chauffage, tournez les commandes sur ARRÊT, puis retirez la fiche de la prise. Tirez fermement sur la fiche, NE PAS débrancher en tirant sur le cordon.
16. Toujours débrancher l'appareil avant de le déplacer ou de le nettoyer, ou chaque fois que l'appareil de chauffage n'est pas utilisé.
17. Utiliser uniquement pour un usage domestique prévu, tel que décrit dans ce manuel. Toute autre utilisation non recommandée par le fabricant peut provoquer un incendie, un choc électrique ou des blessures. L'utilisation d'accessoires non recommandés ou vendus par des revendeurs non agréés peut entraîner des risques.
18. Toujours utiliser sur une surface sèche et plane. Utiliser uniquement au sol.
19. NE PAS utiliser à l'extérieur.
20. AVERTISSEMENT : Pour réduire les risques d'incendie ou d'électrocution, NE PAS utiliser cet appareil avec un dispositif de contrôle de vitesse à semi-conducteurs.
21. NE PAS essayer de réparer ou de régler les fonctions électriques ou mécaniques de cet appareil. Cela annulera votre garantie. L'intérieur de l'appareil ne contient aucune pièce réparable par l'utilisateur. Seul le personnel qualifié doit effectuer tous les entretiens.
22. Toujours utiliser le produit en position verticale.

CONSERVER CES INSTRUCTIONS

SPÉCIFICATIONS

Tension nominale	120V~(60Hz)
Consommation électrique	1400W

DISPOSITIF DE SÉCURITÉ

Dispositif de sécurité en cas de surchauffe

Cet appareil est équipé d'un dispositif de sécurité contre la surchauffe. Lorsque les composants internes de l'appareil atteignent une certaine température qui pourrait provoquer une surchauffe et un incendie, l'appareil s'arrête automatiquement.

AVERTISSEMENT:

Il est normal que le cordon d'alimentation soit chaud au toucher ; cependant, un contact lâche entre la prise et la fiche peut entraîner une surchauffe de la fiche. Si cela se produit, essayez d'insérer la fiche dans une autre prise. Contactez un électricien qualifié pour vérifier que la prise d'origine n'est pas endommagée.

CONTENU DU CARTON

- CHEMINÉE À INFRAROUGE
- TÉLÉCOMMANDE (2 piles AAA non incluses)
- MANUEL D'UTILISATION

SCHÉMA DU PRODUIT

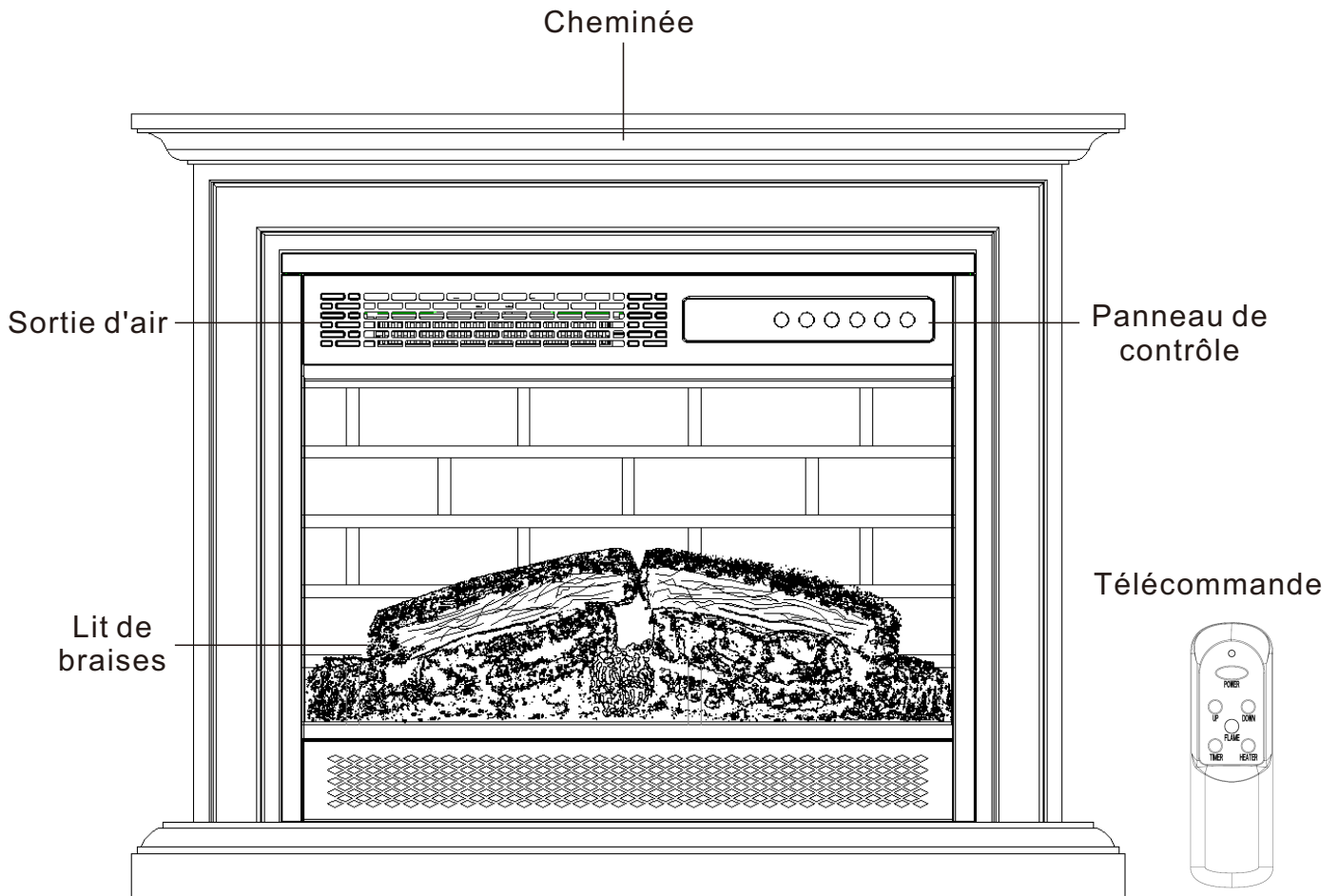

Panneau de Contrôle

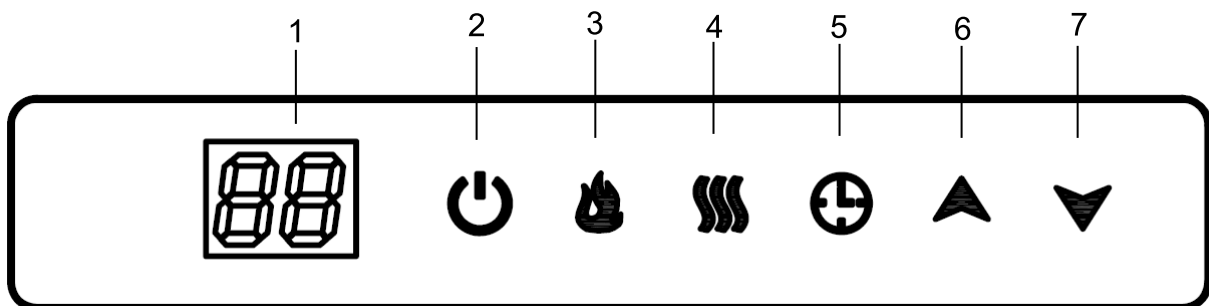

- 1. Écran numérique:** Affichage de la température, du minutage et du compte à rebours.
- 2. Bouton d'alimentation:** Contrôle des fonctions de démarrage et d'arrêt du produit.
- 3. Bouton de flamme:** Réglage de la luminosité de la flamme et extinction de la flamme.
- 4. Bouton de chauffage:** Réglage du mode de chauffage (chaleur élevée, chaleur faible, ECO, arrêt).
- 5. Bouton de minuterie:** Réglage de l'heure de démarrage ou d'arrêt du produit.
- 6. Bouton " Haut ":** Augmentation de la valeur de la température.
- 7. Bouton " Bas ":** Diminution de la valeur de la température.

Télécommande

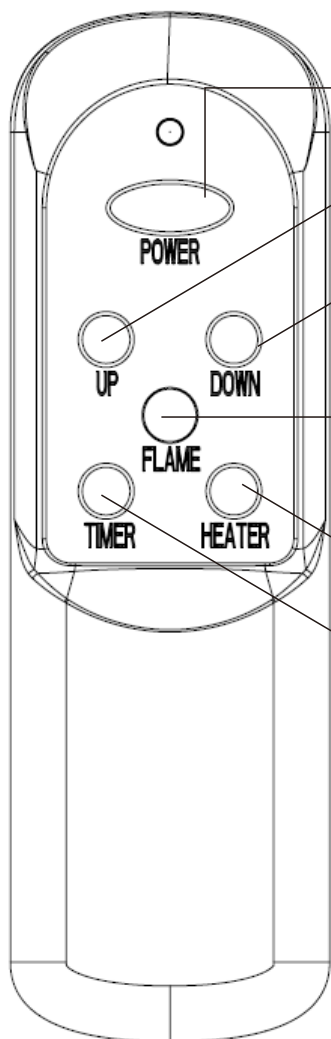

Bouton d'alimentation: Contrôle des fonctions de démarrage et d'arrêt du produit.

Bouton " Haut " : Augmentation de la valeur de la température.

Bouton " Bas " : Diminution de la valeur de la température

Bouton d'allumage de la flamme : Réglage de la luminosité de la flamme et extinction de la flamme.

Bouton de chauffage : Réglage du mode de chauffage (chaleur élevée, chaleur faible, ECO, arrêt).

Bouton de minuterie : Réglage de l'heure de démarrage ou d'arrêt du produit.

MISE EN MARCHÉ





Placez l'appareil sur une surface ferme et plane et branchez-le sur une prise de courant de 120V~ 60Hz.

Actionnez le bouton d'alimentation situé à l'arrière de l'appareil. Insérez 2 piles AAA dans la télécommande avant de l'utiliser (Piles non incluses).



FONCTIONNEMENT DE VOTRE CHEMINÉE

Une fois que la cheminée électrique est correctement assemblée et branchée à une prise électrique.

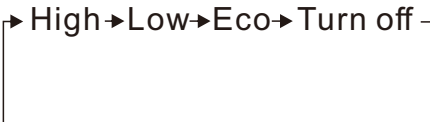

1. Démarrez et sélectionnez le mode de fonctionnement.

 Ou  Power	<p>Allumez la cheminée en appuyant sur le bouton d'alimentation du panneau de commande ou sur le bouton d'alimentation de la télécommande fournie.</p> <p>L'élément chauffant s'arrête d'abord de fonctionner lorsque le courant est coupé. Le ventilateur continue de fonctionner pendant 90 secondes pour diffuser une chaleur abondante à l'intérieur. Puis il s'éteint automatiquement.</p>
 Ou  HEATER	<p>Sélectionnez un réglage de chaleur.</p> <p>Appuyez sur le bouton de chauffage pour basculer entre les trois réglages de chaleur.</p>
	<p>La puissance du mode niveau élevé est de 1400W, la puissance du mode niveau bas est de 700W, et le mode ECO est le mode économique. Le chauffage élevé ou le chauffage faible est automatiquement ajusté en fonction de la puissance de la température ambiante. Si vous voulez éteindre le chauffage seul, appuyez simplement sur le bouton de chauffage au lieu du bouton d'alimentation. Lorsque le chauffage seul est éteint, "--" s'affiche pendant 5 secondes, puis la température ambiante s'affiche.</p>

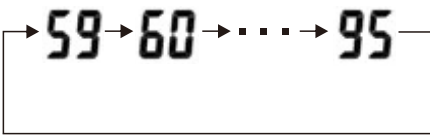
2. Réglage de la température ambiante





 Ou   UP DOWN	<p>Régalez le thermostat en appuyant sur les flèches du panneau de commande ou de la télécommande.</p>
	<p>L'indication de la température réglée varie de 59°F à 95°F. Une fois la température désirée choisie, le chauffage restera allumé jusqu'à ce que la température de la pièce atteigne la température indiquée sur l'affichage numérique. L'appareil de chauffage s'allumera et s'éteindra par cycle pour maintenir la température ambiante souhaitée.</p>

3. Réglage de la flamme

 Ou  FLAME	Réglez la luminosité de la flamme et éteignez-la.
---	---



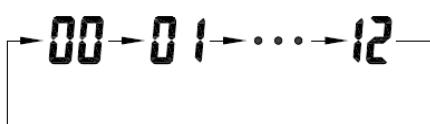

4. Réglage de la minuterie - allumer- arrêt

Attention ! Vous pouvez régler la fonction de mise hors tension différée **UNIQUEMENT** en mode de mise en marche.

 Ou  TIMER	Lors de la mise en marche de l'appareil, appuyez sur le bouton de la minuterie sur le panneau de commande.
 Ou   UP DOWN	Réglez les heures en appuyant sur les flèches du panneau de commande ou de la télécommande.
	L'affichage numérique transforme la température réglée en valeur de temps pour la minuterie. Appuyez plusieurs fois sur le bouton de la minuterie, la valeur variera de 0 à 12 heures (intervalle de 1 heure) de façon rotative.

5. Configuration de la fonction de verrouillage électrique

La fonction de verrouillage électrique permet d'éviter les erreurs de manipulation causées par les enfants. Le verrouillage peut être réglé à la fois en mode marche et en mode arrêt.

 Et 	Appuyez une fois sur les boutons Temp Haut et Temp Bas pendant 3 secondes. Le verrouillage est effectué lorsqu'un buzzer retentit. En cas de verrouillage, le panneau de commande et la télécommande ne fonctionnent pas.
 Et 	Lorsque vous voulez désactiver la fonction, appuyez à nouveau sur les boutons Temp Haut et Temp Bas pendant 3 secondes. Le déverrouillage est effectué lorsqu'un signal sonore retentit. L'indication de verrouillage disparaît. Le panneau de commande et la télécommande fonctionnent à nouveau.

MAINTENANCE

1. Informations relatives à la vitre

- * En aucun cas, ce produit ne doit être utilisé avec une vitre manquante ou cassée.
- * Ne pas frapper ou claquer la vitre.
- * N'utilisez pas de nettoyeurs abrasifs pour nettoyer la vitre.
- * Une vitre de remplacement est disponible auprès du fabricant et le remplacement doit être effectué par une personne qualifiée.

2. Nettoyage

- * Pour nettoyer l'appareil, éteignez d'abord les commandes de l'appareil et débranchez-le de la source d'alimentation.
- * Pour nettoyer la porte vitrée : enlevez la poussière à l'aide d'un chiffon propre et sec ou pour enlever les empreintes digitales et autres marques, nettoyez la vitre avec un chiffon propre et humide. N'utilisez pas de nettoyeurs abrasifs ou de liquides en spray sur les surfaces de la porte vitrée.
- * Les parties métalliques et les parties peintes en métal doivent être nettoyées uniquement avec un chiffon propre et humide. N'utilisez pas de nettoyeurs abrasifs ou de liquides en spray sur ces surfaces.

3. Si l'appareil n'est pas utilisé pendant une longue période, retirez les piles de la télécommande (pour éviter la corrosion) comme indiqué ci-dessous. Rangez la télécommande dans un endroit sûr.

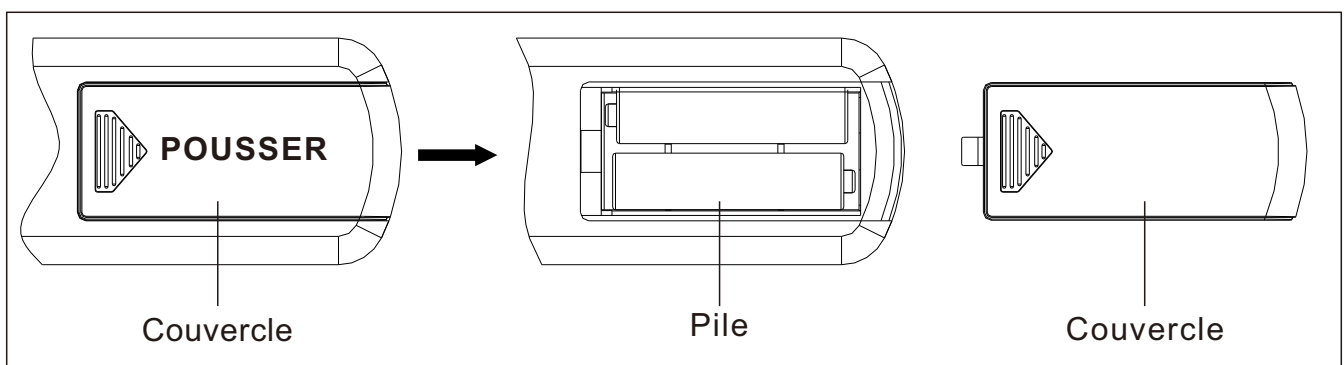

DÉPANNAGE

Si l'appareil ne fonctionne pas, effectuez les vérifications suivantes avant de demander une réparation ou un entretien:

1. Vérifiez si le cordon d'alimentation est branché dans une prise électrique, sinon, branchez-le.
2. Vérifiez si l'électricité de la prise fonctionne.
3. Vérifiez que le bouton d'alimentation est enclenché.

RANGEMENT

Rangez l'appareil dans un endroit frais et sec lorsqu'il n'est pas utilisé. Pour éviter l'accumulation de poussière et de saleté, utilisez l'emballage original pour remballer l'appareil.

ASSEMBLY INSTRUCTION

ASSEMBLAGE D'INSTRUCTIONS

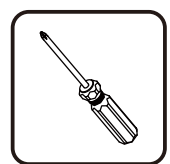
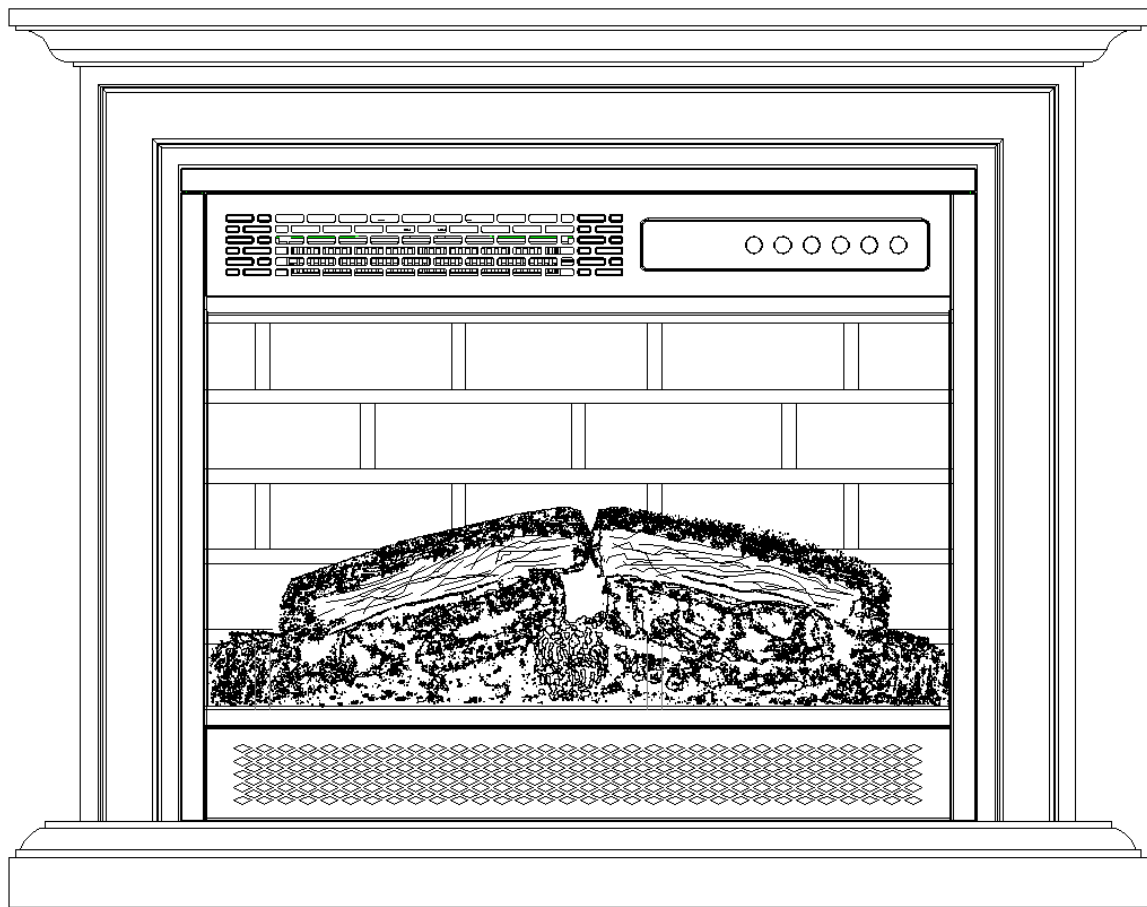

Tools Recommended
Outils recommandés

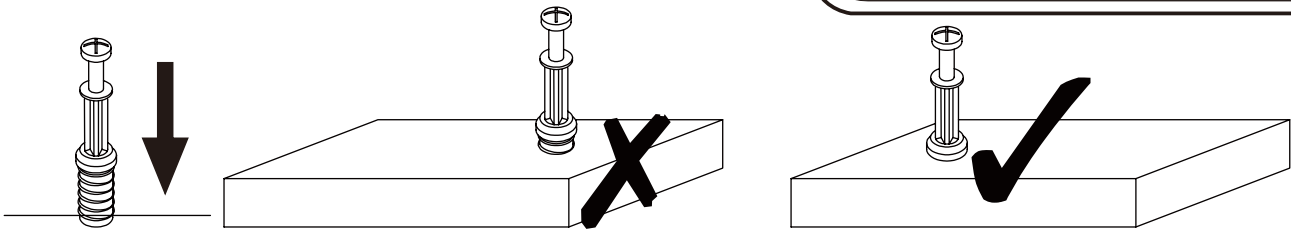

EN_QUICKFIT: Tighten quickfit until shoulder is flush with panel. Do not overtighten or undertighten.

FR_RACCORD RAPIDE: Faites serrer le raccord rapide jusqu'à ce que l'épaulement soit parfaitement encastré dans le panneau. Il ne faut ni trop serrer ni insuffisamment serrer.

ES_QUICKFIT: Apriete quickfit hasta que el hombro se descargue con el panel. NO lo sobreapriete ni lo apriete poco.

DE_QUICKFIT: Ziehen Sie den Quickfit fest, bis die Schulter mit der Platte bündig ist. Bitte nicht zu fest oder zu schwach anziehen.

IT_MONTAGGIO RAPIDO: Stringere il montaggio rapido fino a quando la spalla è a filo con il pannello, non stringere troppo o troppo poco.

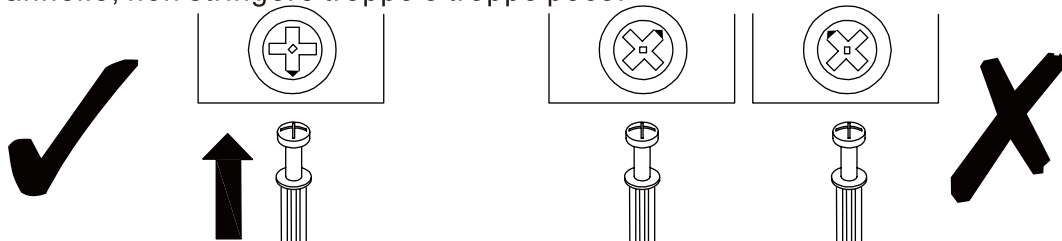

EN_CAM LOCK: When fitting cam lock, ensure starting position is correct before you insert connecting quickfit.

FR_SERRURE BATTEUSE: Avant d'insérer la serrure batteuse, veillez à la bonne orientation avant d'insérer le raccord rapide.

ES_CIERRE DE LA CÁMARA: Cuando instale el cierre de la cámara, asegúrese de que la posición de inicio es correcta antes de que inserte el quickfit conector.

DE_CAM-LOCK: Achten Sie bei der Montage des Cam-Locks auf die richtige Ausgangsposition, bevor Sie den Quickfit einsetzen.

IT_BLOCCAGGIO A CAMMA: Quando si monta il bloccaggio a camma, assicurarsi che la posizione iniziale sia corretta prima di inserire il montaggio rapido di collegamento.

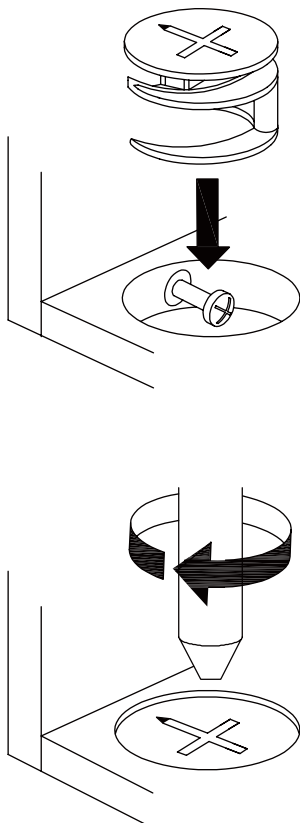

EN_Quickfit head should be in the centre of the cam lock when the two panels are joined.

Cam lock should be inserted before quickfit.

FR_Lorsque les deux panneaux sont assemblés, la tête du raccord rapide doit reposer au centre de la serrure batteuse.

Il faut insérer la serrure batteuse avant le raccord rapide.

ES_El cabezal del quickfit debe estar en el centro del cierre de la cámara cuando se unan los dos paneles.

Se debe insertar el cierre de la cámara antes que el quickfit.

DE_Der Quickfit-Kopf sollte sich in der Mitte des Cam-Locks befinden, wenn die beiden Platten zusammengefügt sind.

Der Cam-Lock sollte vor dem Quickfit eingesetzt werden.

IT_La testa del montaggio rapido deve trovarsi al centro del bloccaggio a camma quando i due pannelli sono uniti.

Il Bloccaggio a Camma deve essere inserito prima del montaggio rapido.

EN_Turn cam lock clockwise to tighten.

FR_Faites tourner la serrure batteuse dans le sens des aiguilles d'une montre pour la resserrer.

ES_Gire el cierre de la cámara en sentido horario para apretarlo.

DE_Drehen Sie den Cam-Lock im Uhrzeigersinn, um ihn festzuziehen.

IT_Ruotare il bloccaggio a camma in senso orario per stringere.

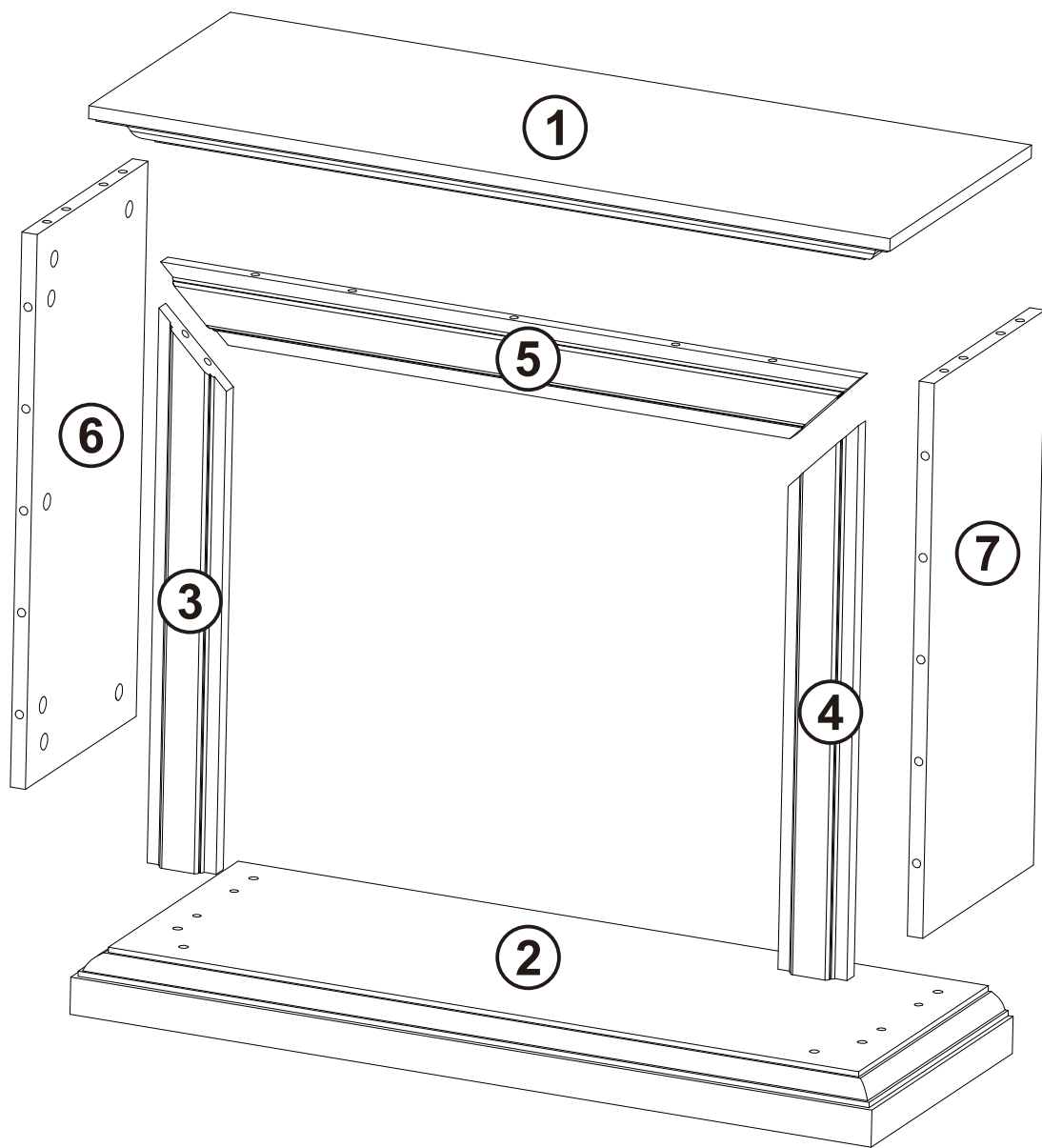

CODE	DESCRIPTION	QTY
1	Top Panel/ Panneau du haut	1
2	Base Panel/ Panneau de base	1
3	Left Side Strip/ Bande latérale gauche	1
4	Right Side Strip/ Bande latérale droite	1
5	Middle Insert Baffle/ Baffle à insert central	1
6	Left Side Panel/ Panneau latéral gauche	1
7	Right Side Panel/ Panneau latéral droit	1

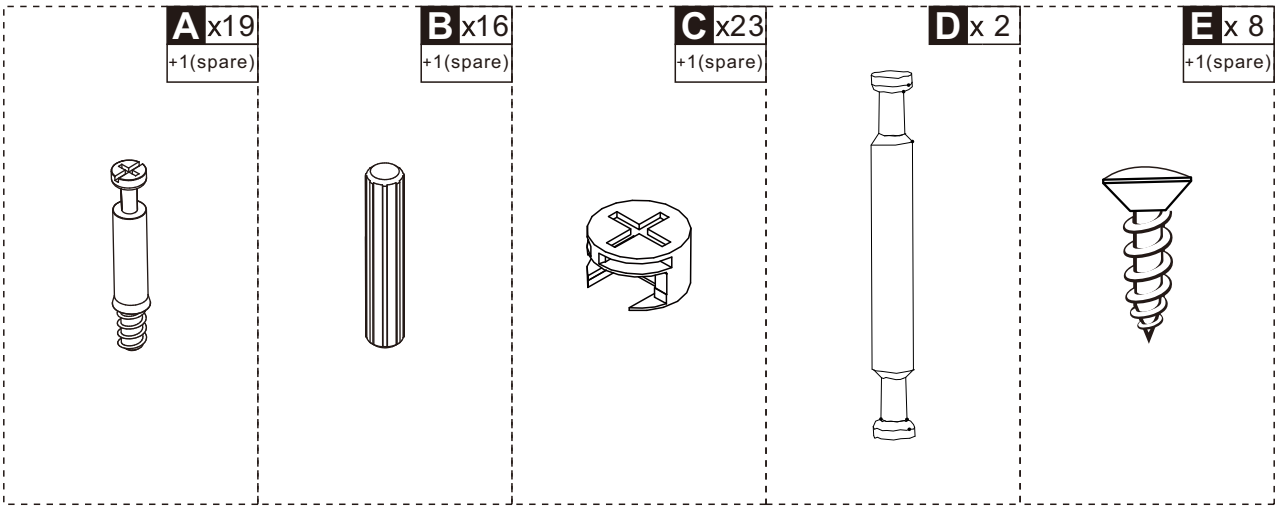

Ax6
Bx6
Cx2
Dx2

01

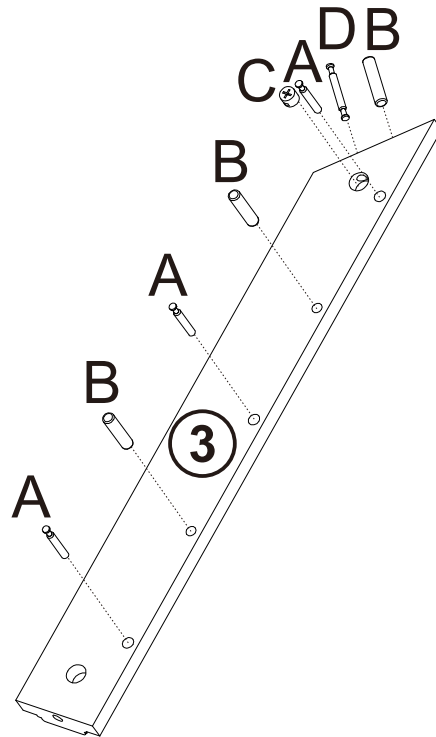
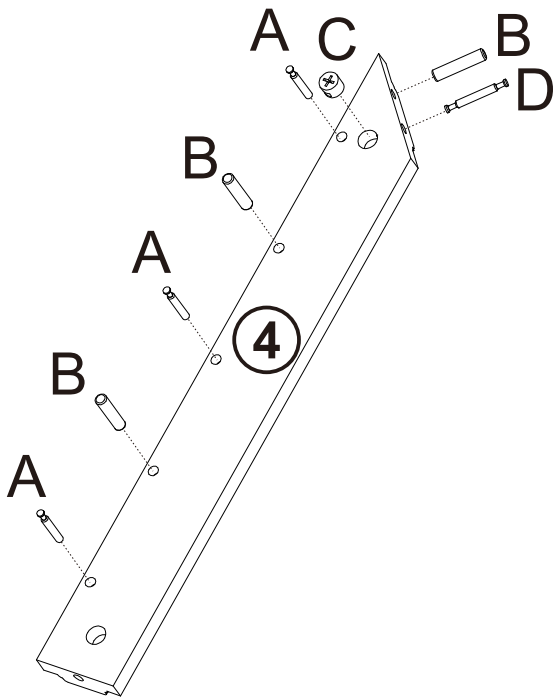

Bx2
Cx2

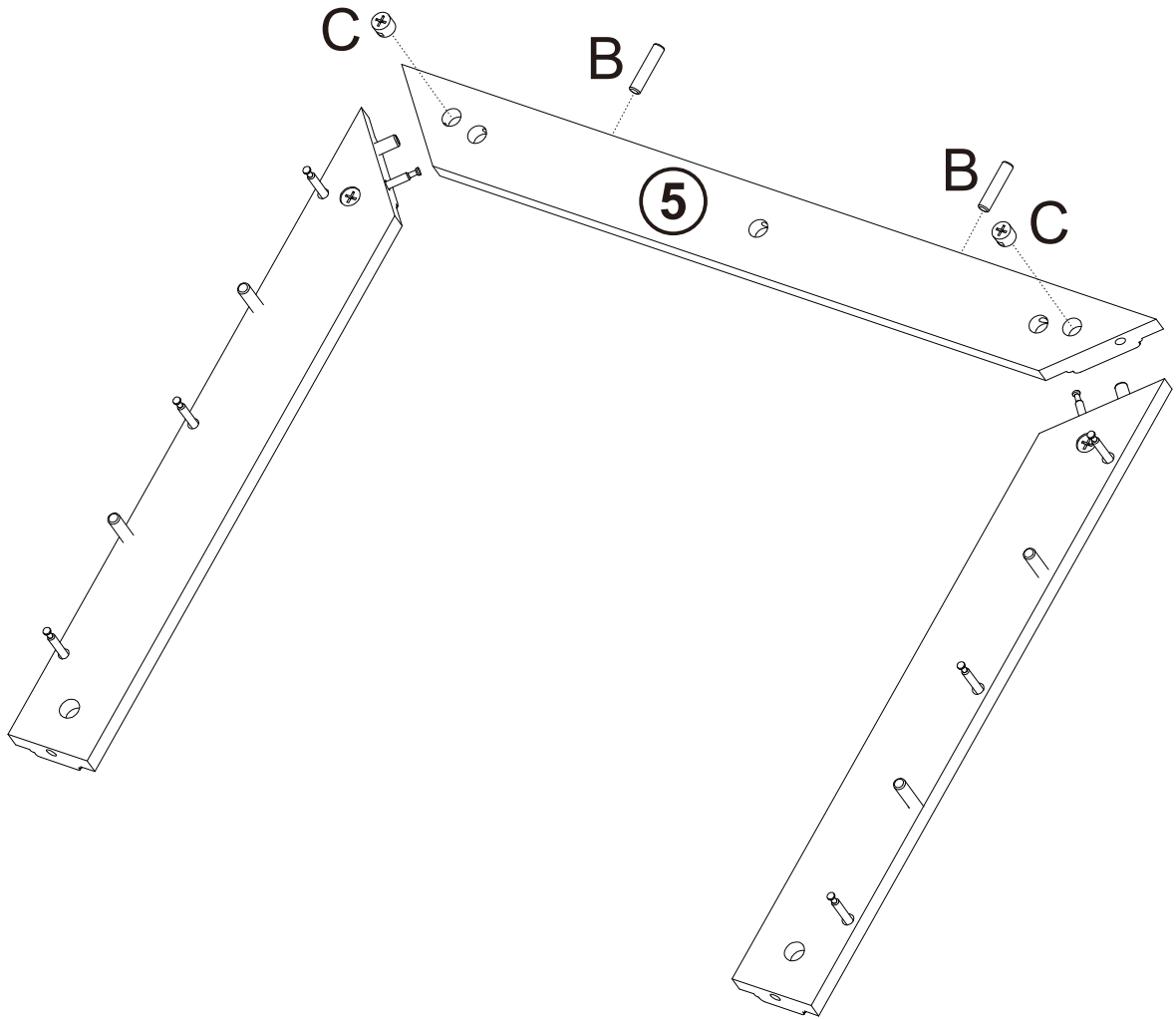

Bx4
Cx6

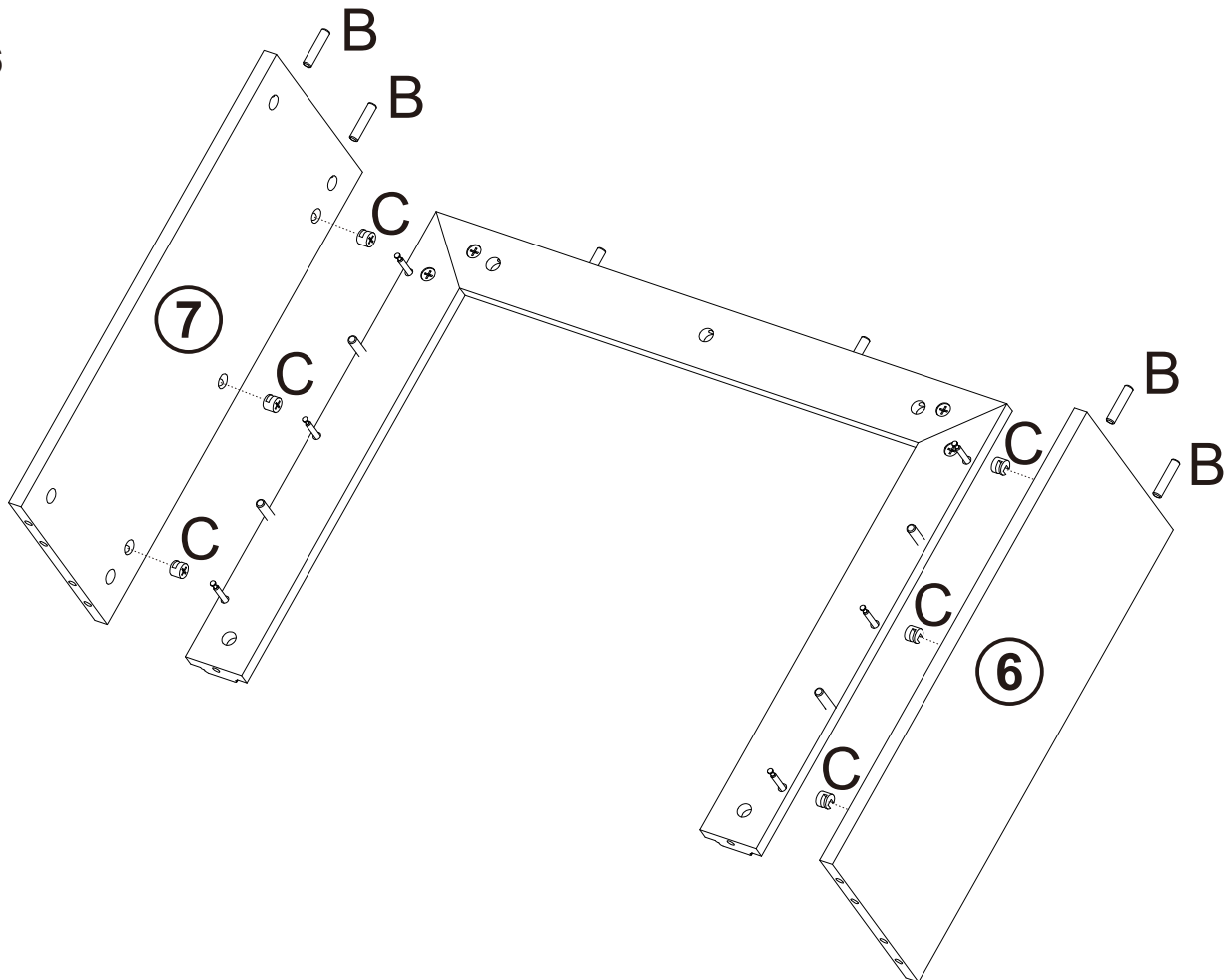

Ax6
Bx4

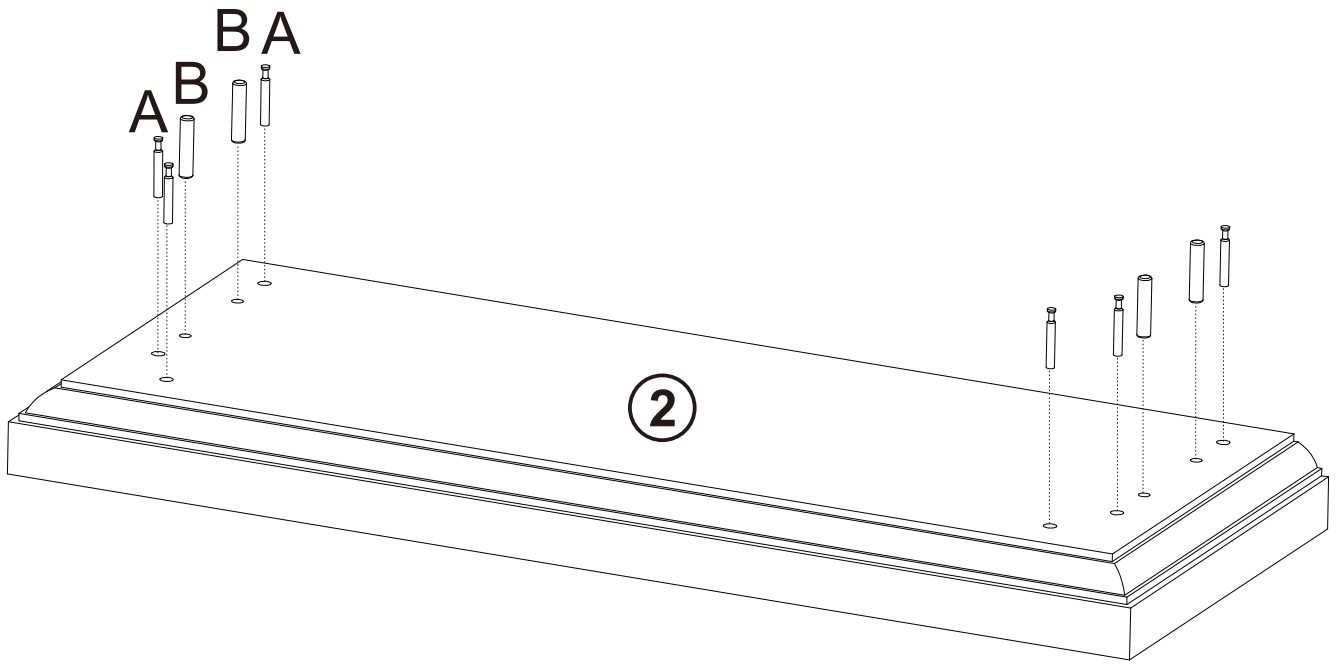

Cx6

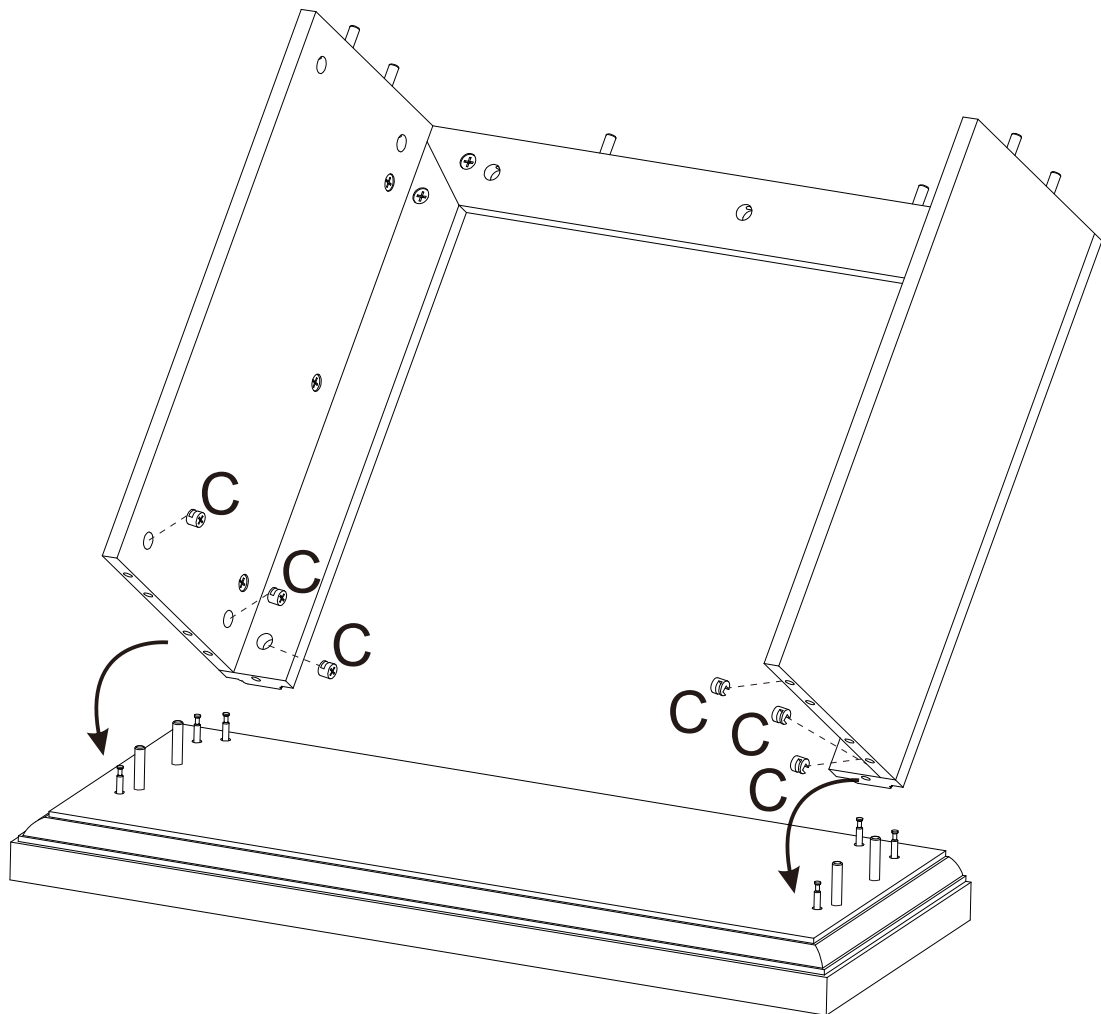

Ax7

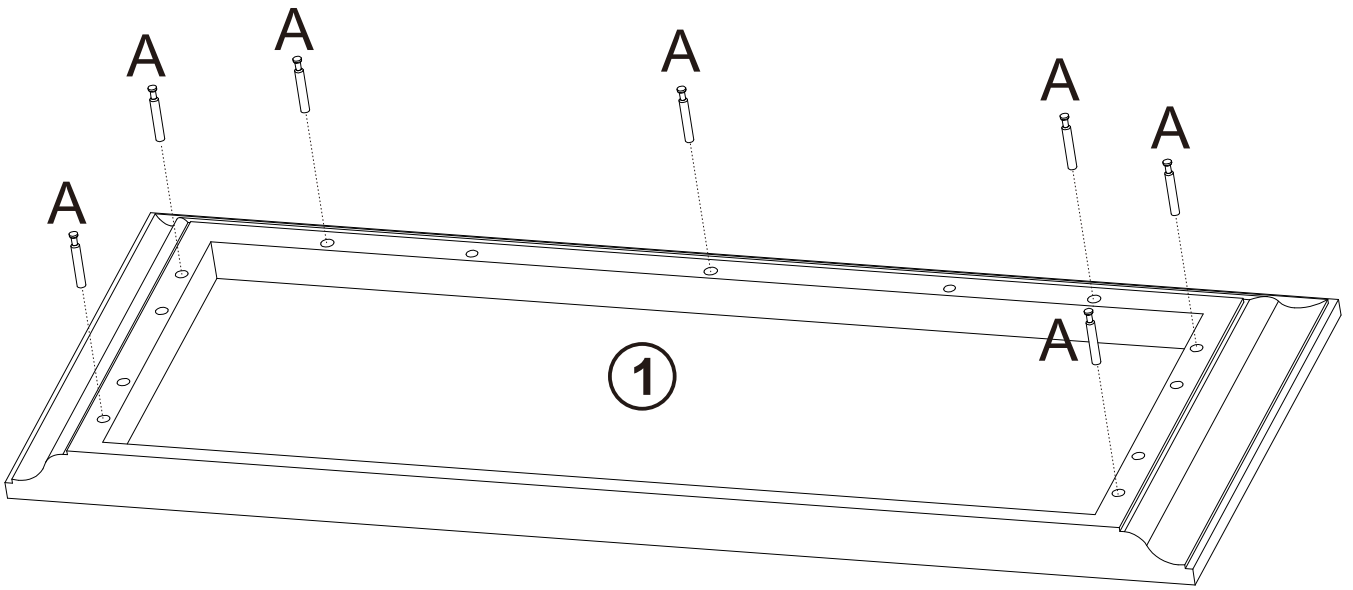

Cx7

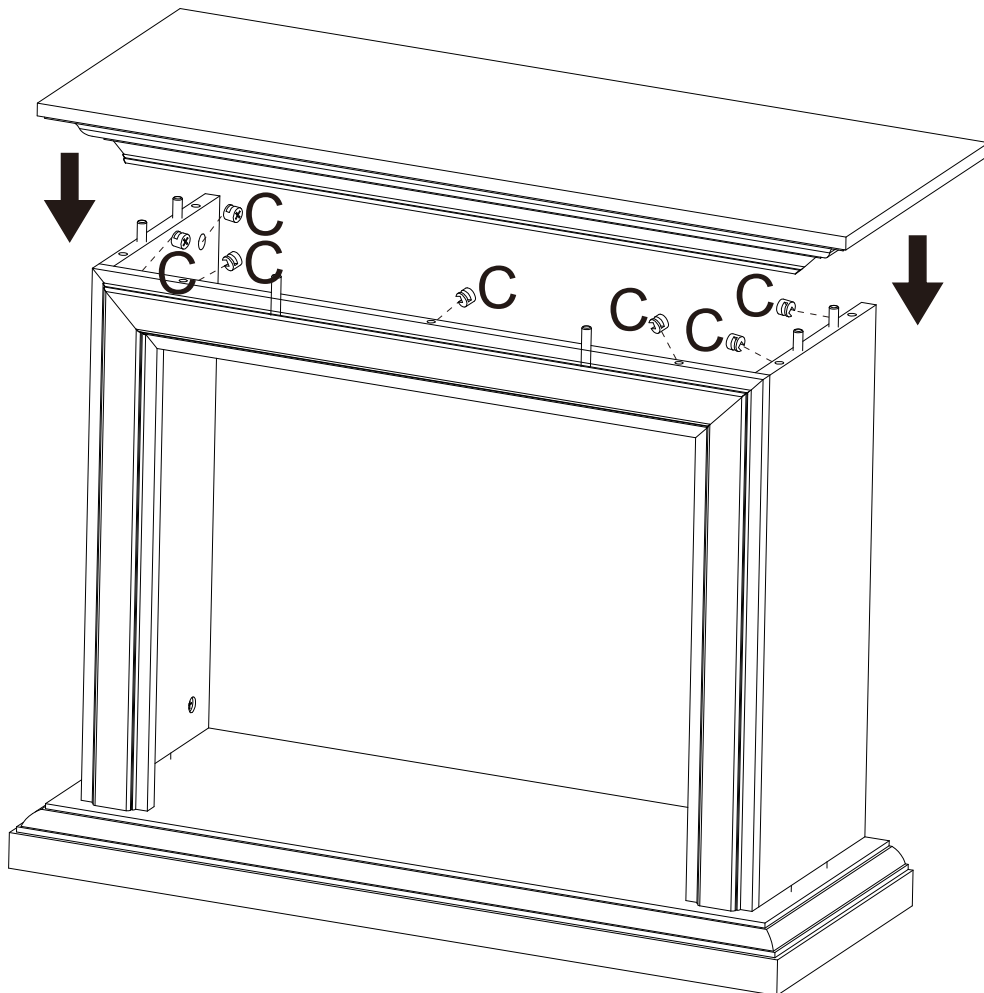

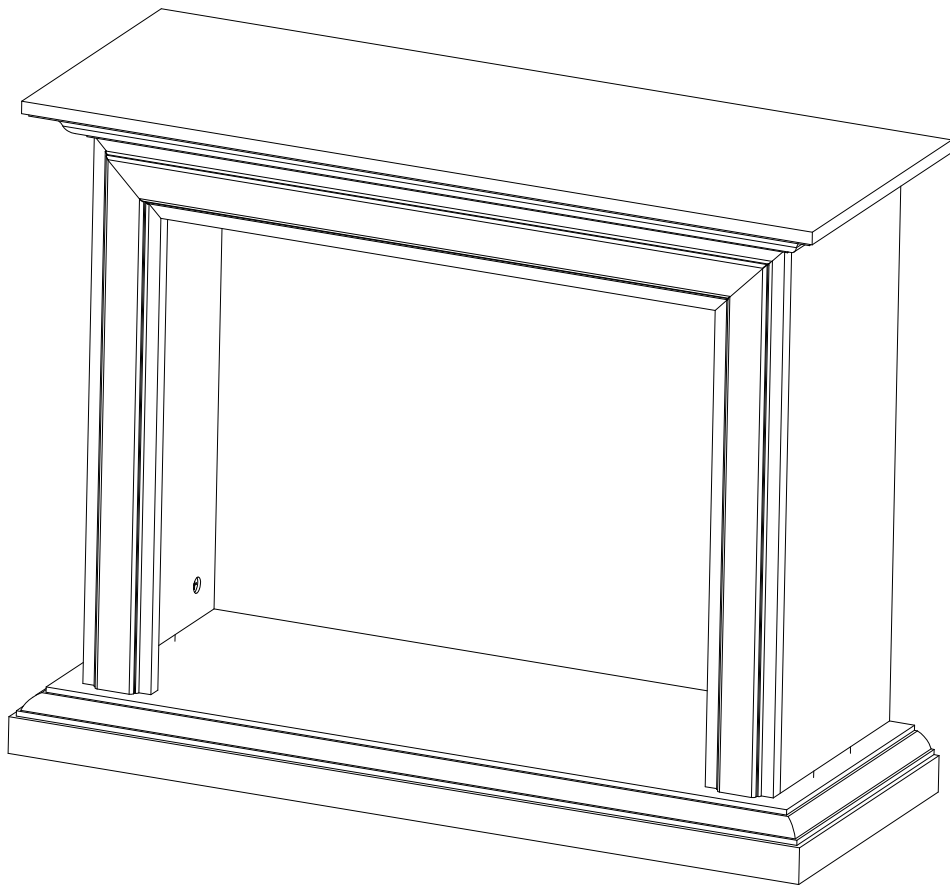

Ex8

