

Art. 309 cm 97x37x165h | in 38,2x14,6x65h

Art. 309 cm 97x37x165h | in 38,2x14,6x65h

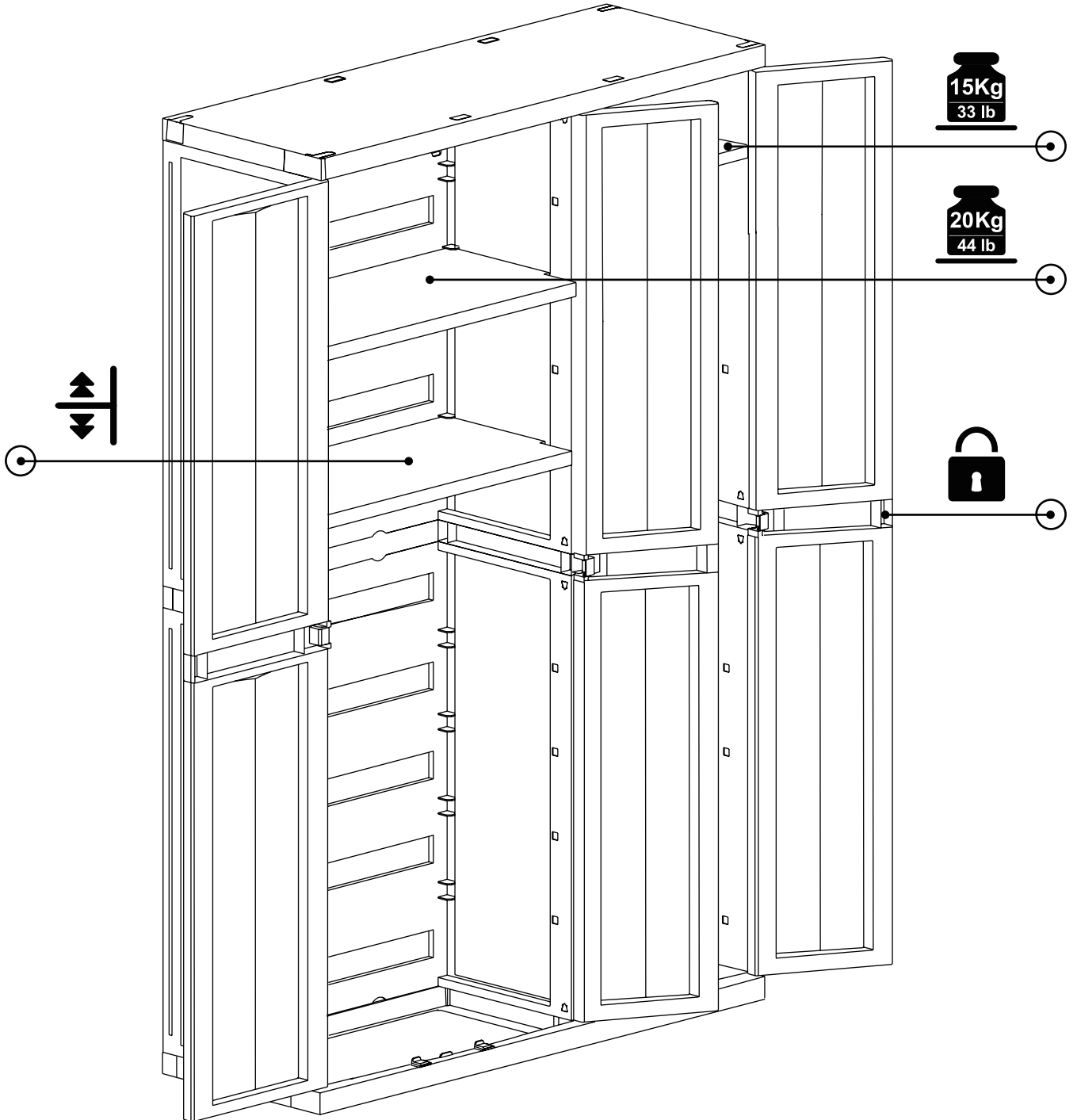

Z

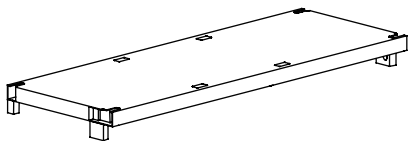

PZ / PCS 2

B

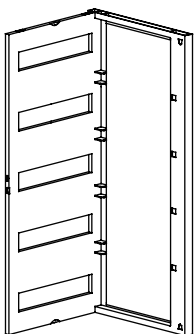

PZ / PCS 6

C

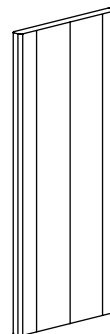

PZ / PCS 6

D

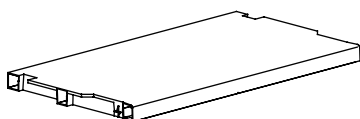

PZ / PCS 2

V

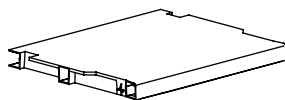

PZ / PC 1

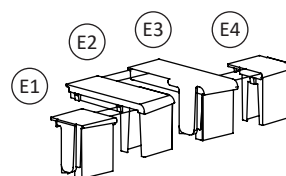

PZ / PCS 2

H1

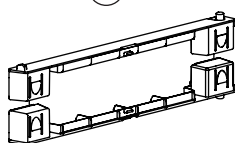

H2

PZ / PCS 3

P

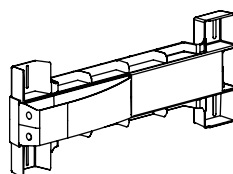

PZ / PCS 3

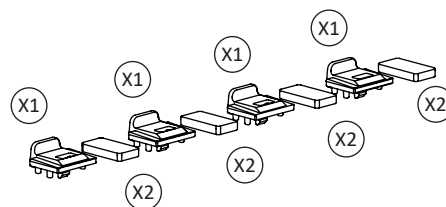

PZ / PCS 2

M

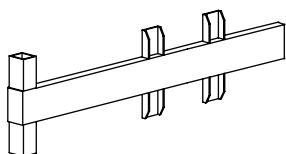

PZ / PCS 2

N

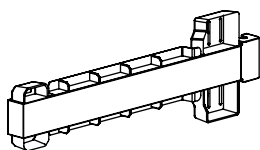

PZ / PCS 3

Q

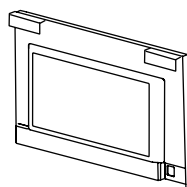

PZ / PC 1

S1

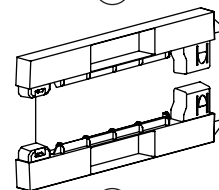

S2

PZ / PC 1

1

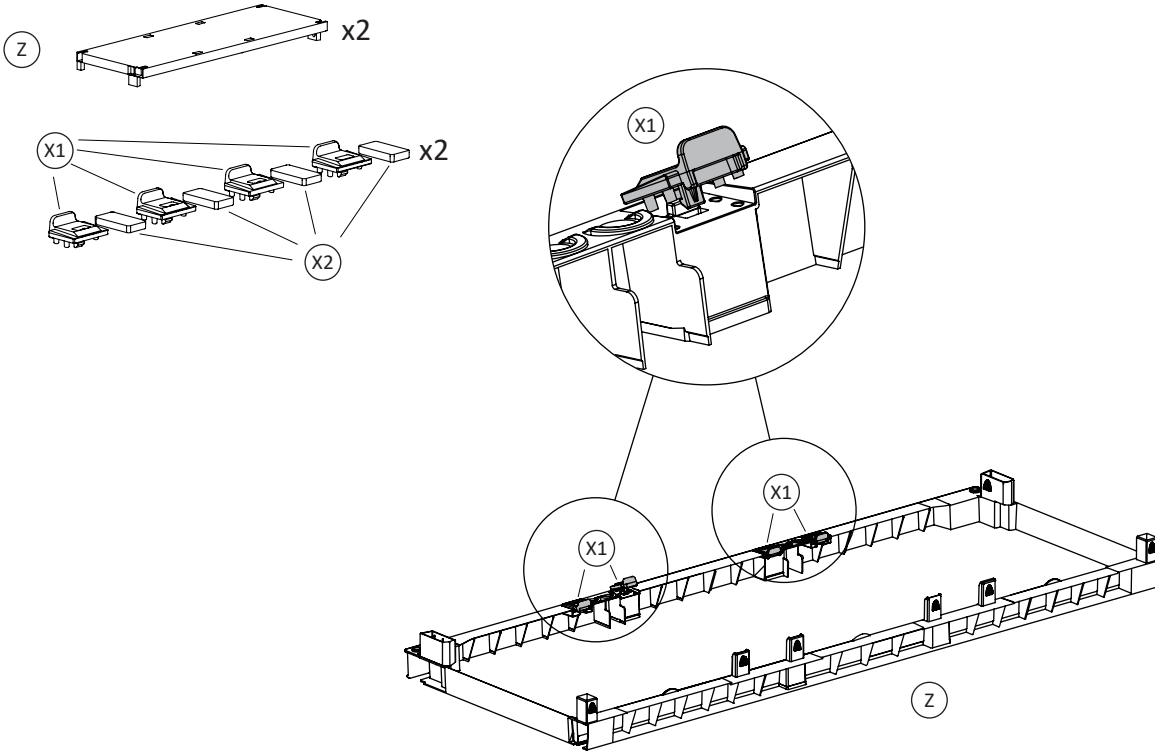

2

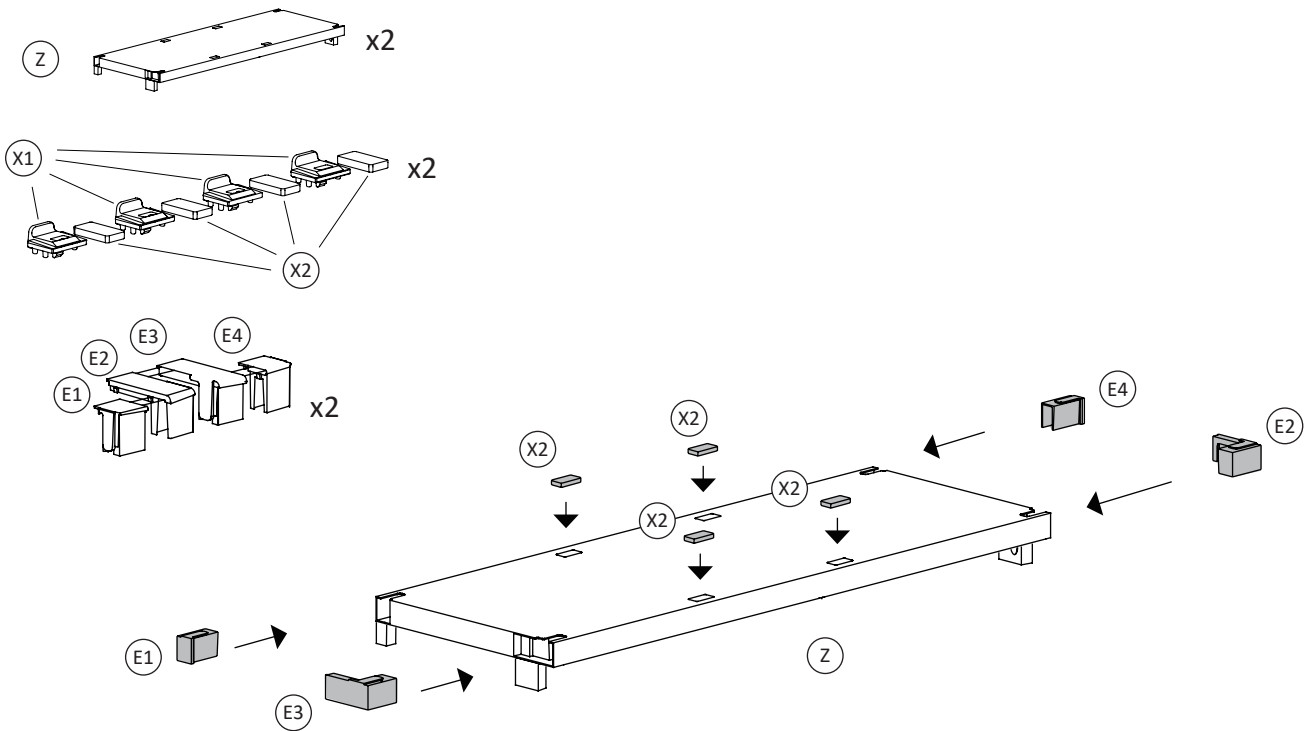

3

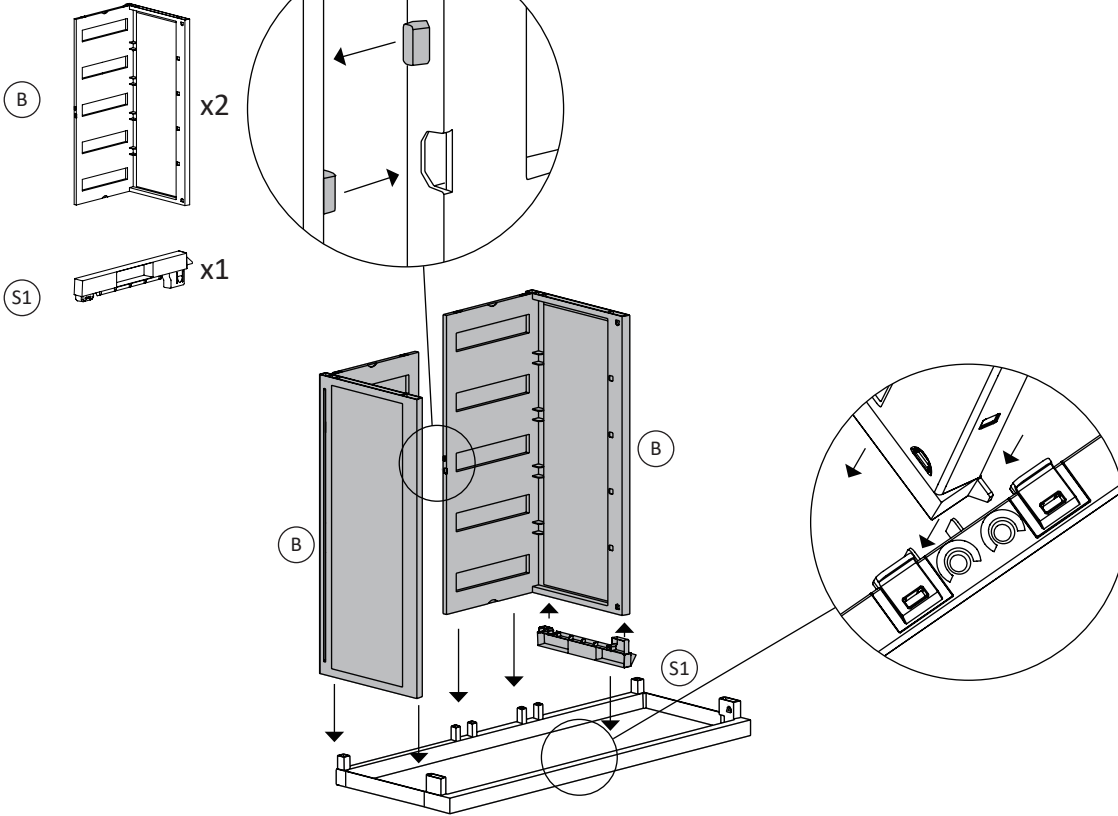

4

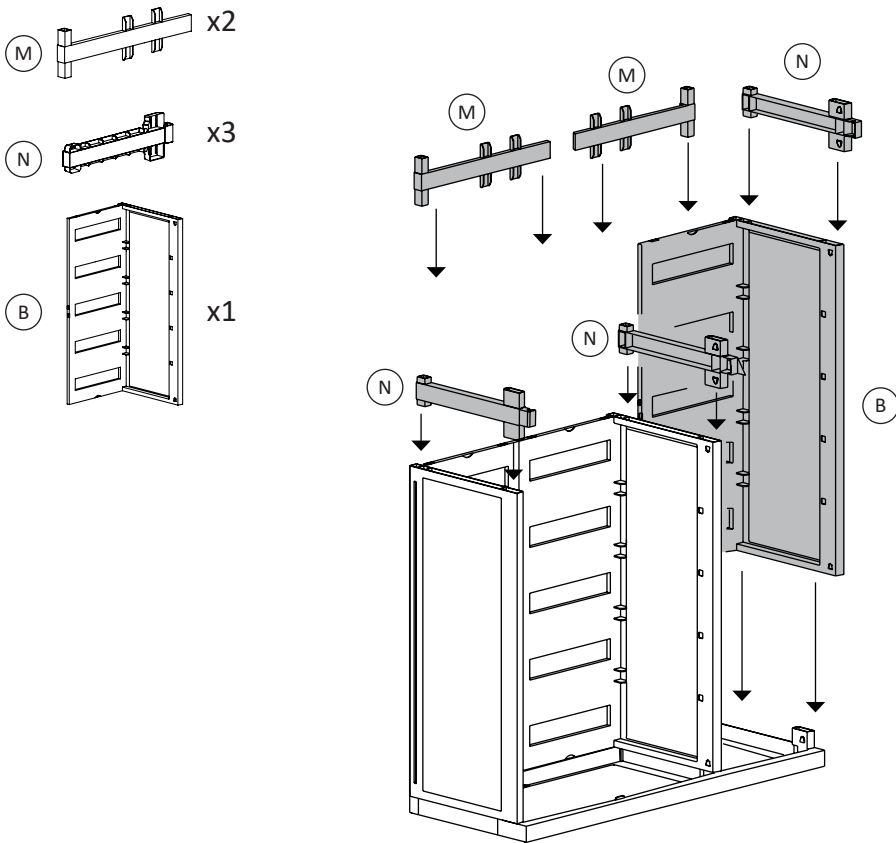

5

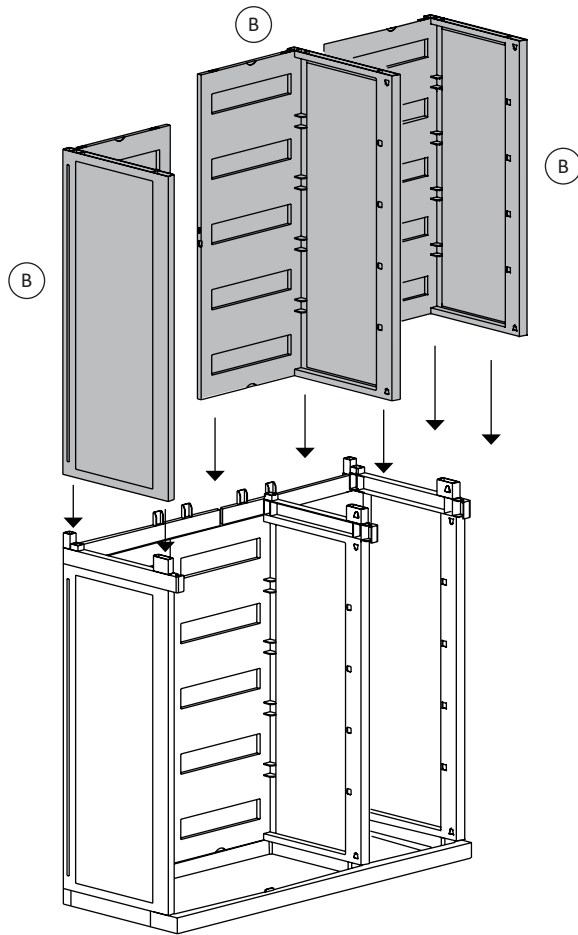
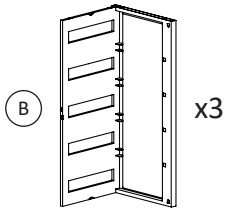

6

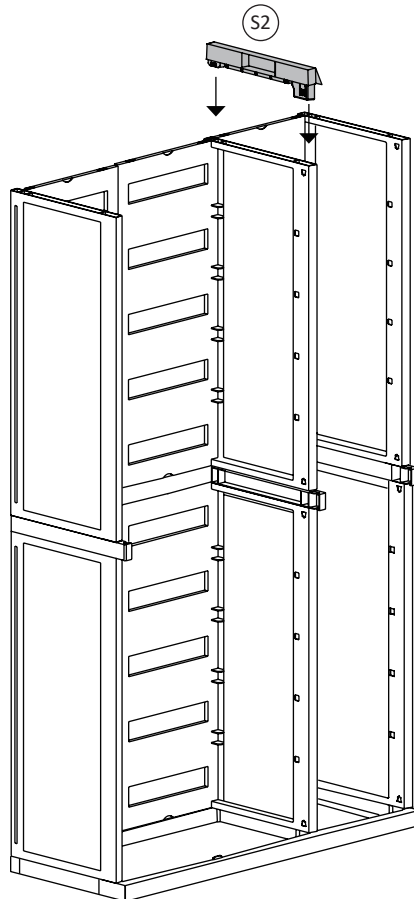
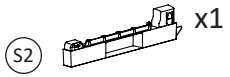

7

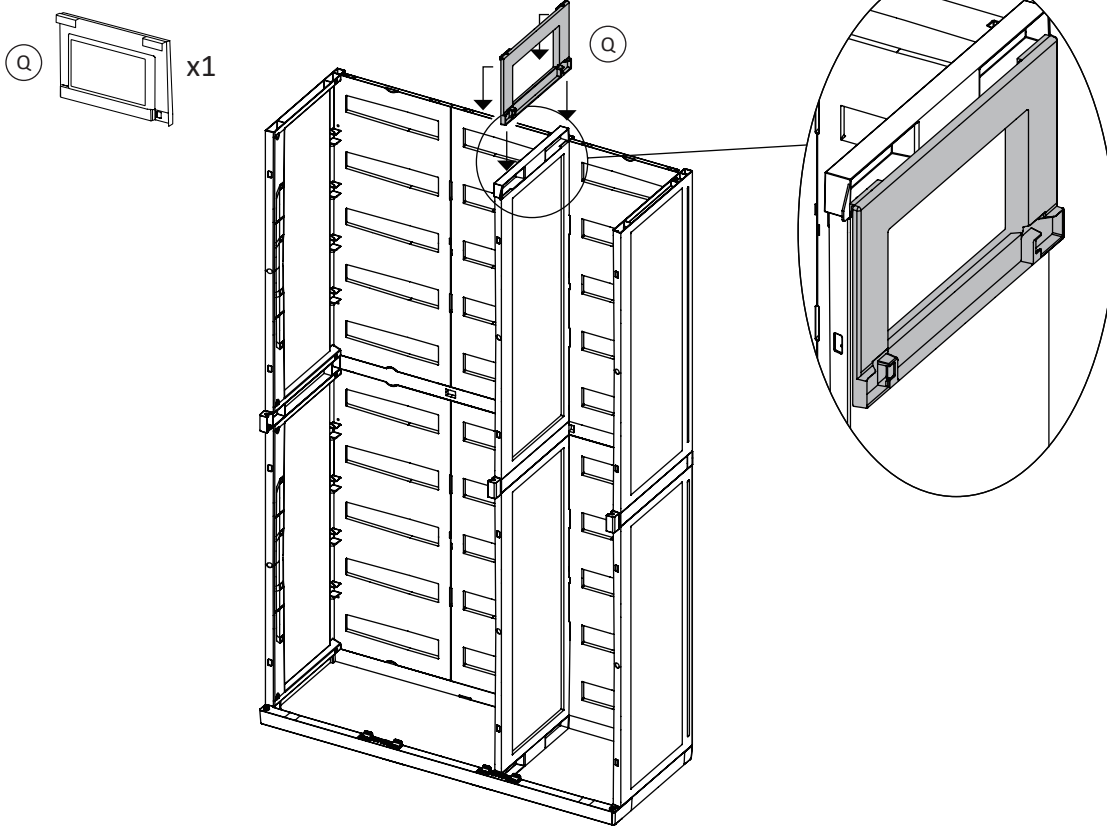

8

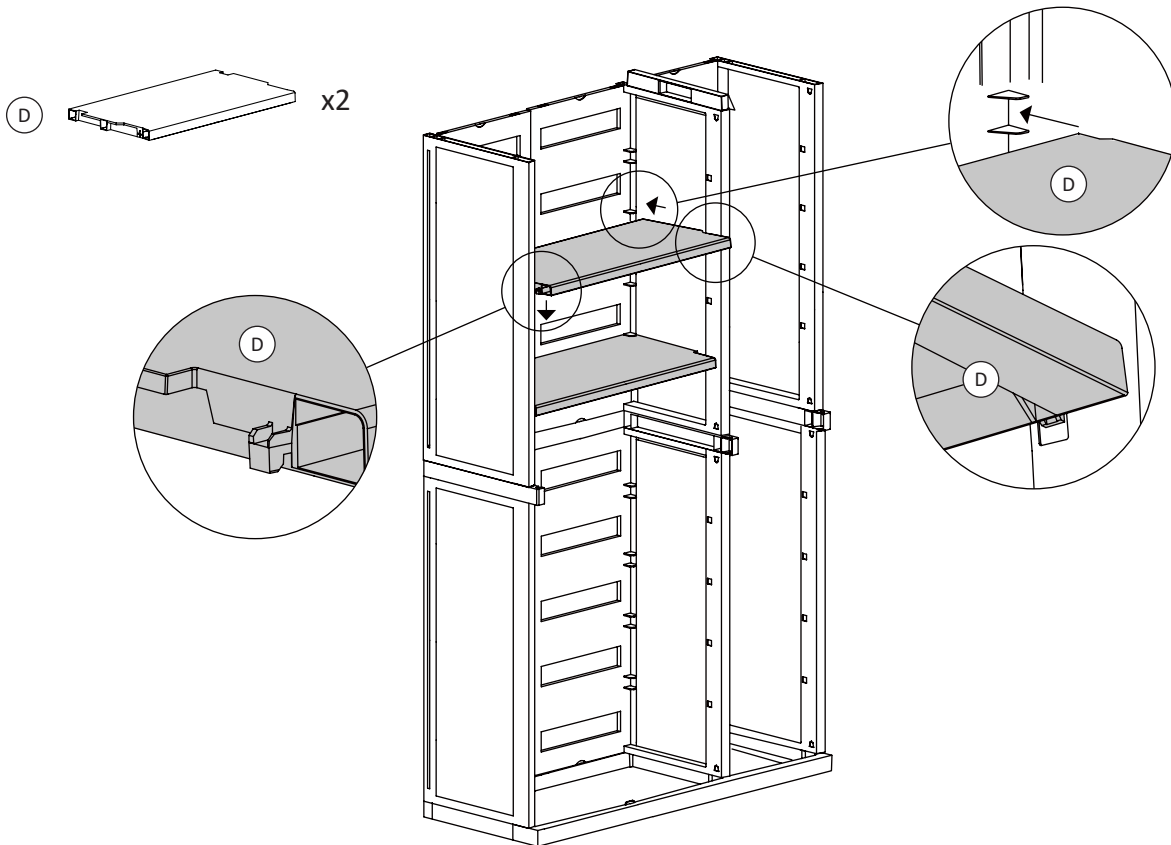

9

(V) x1

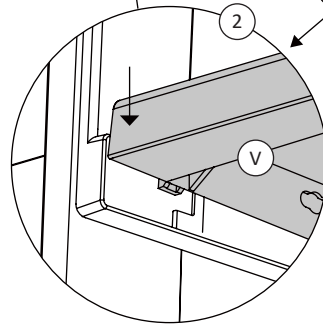
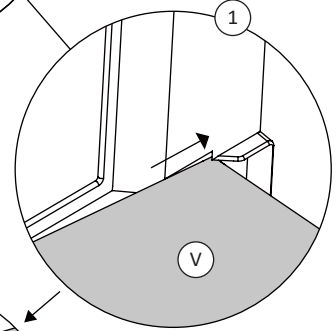
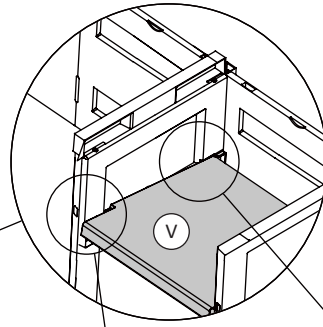
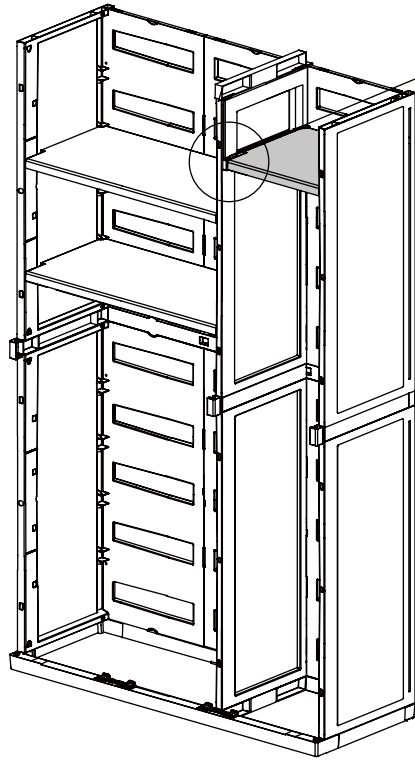

10

(C) x6
(P) x3
(H1) x3
(H2)

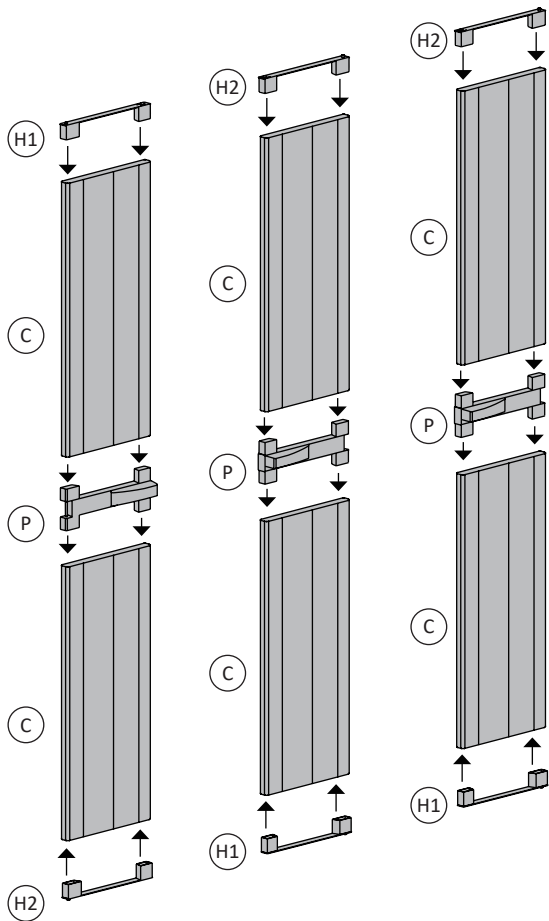

11

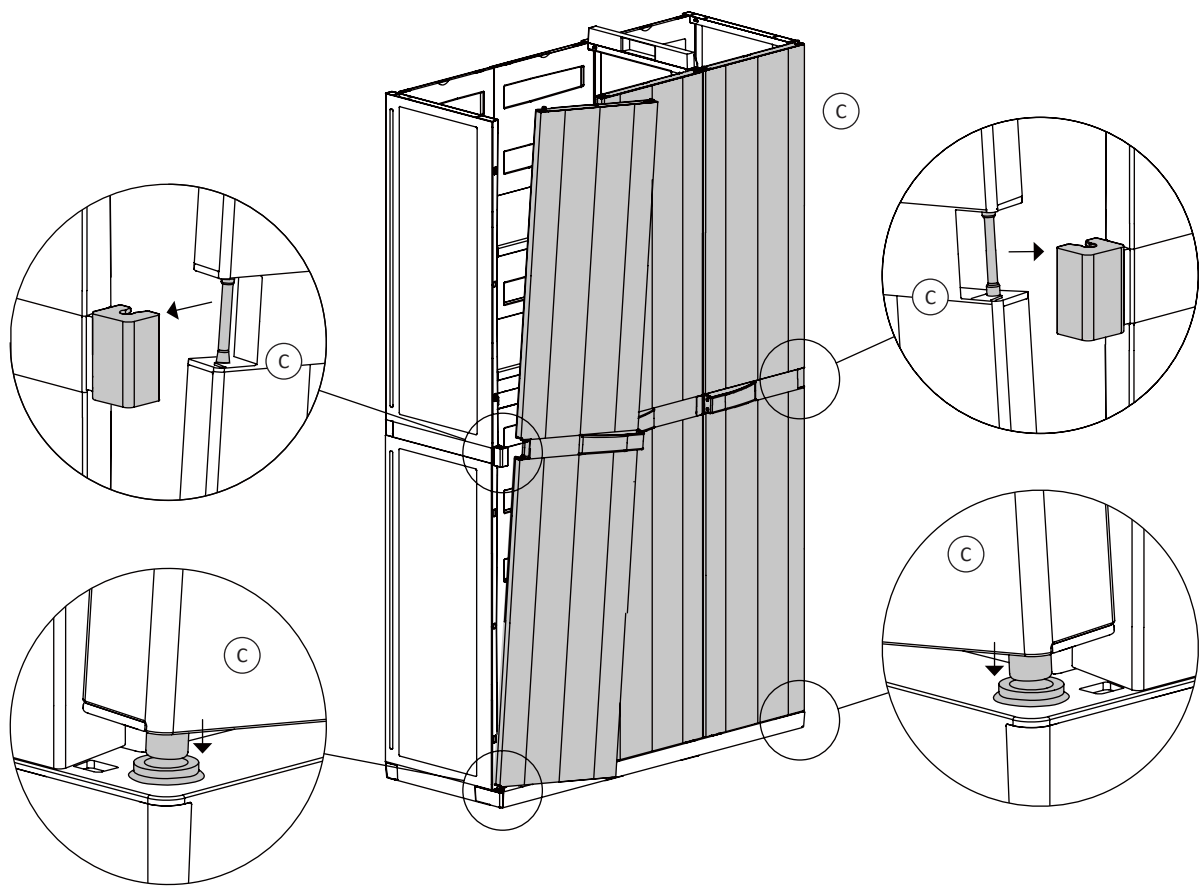

12

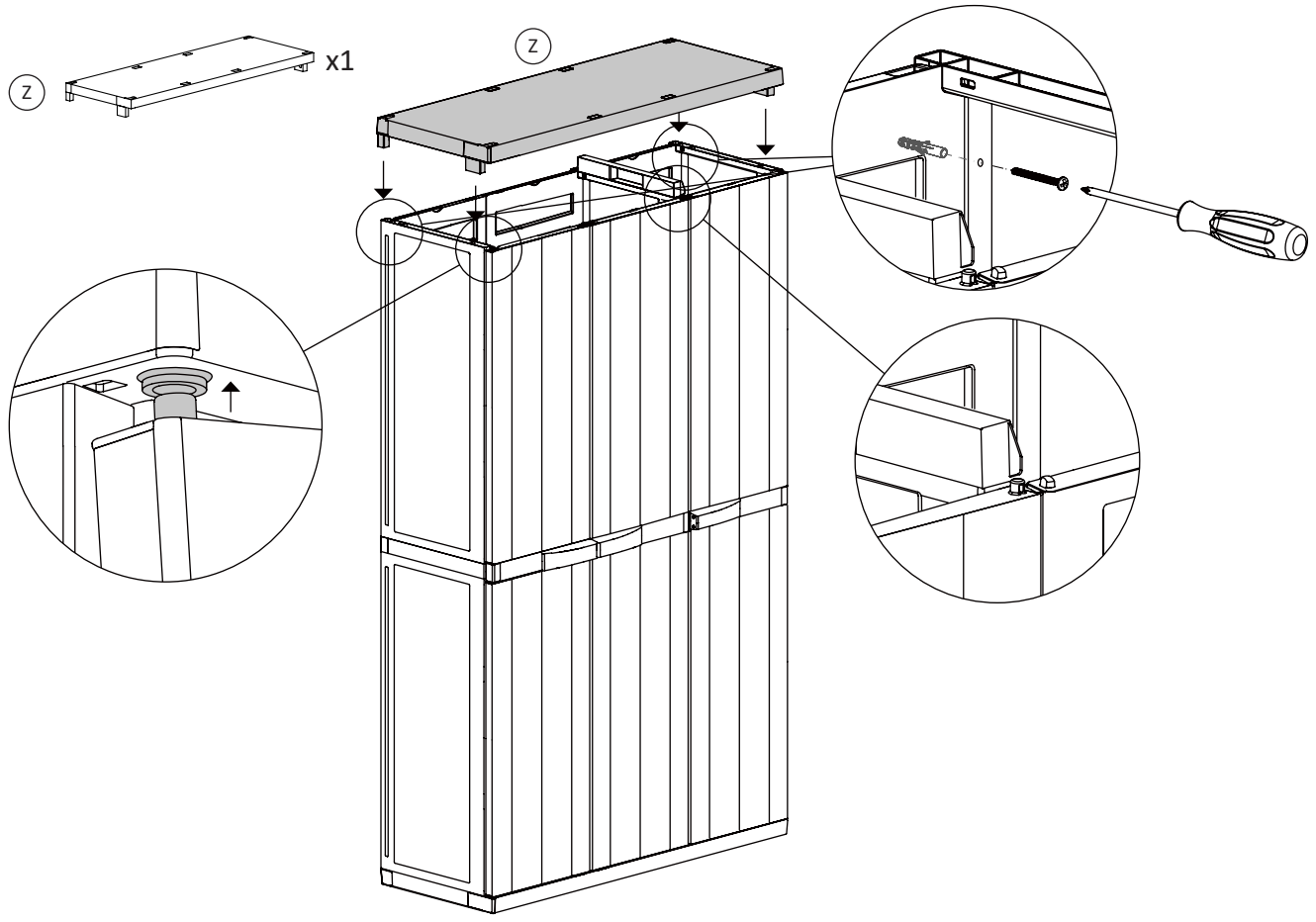

EN Warning

Serious or fatal crushing injuries can occur from furniture tip over. In order to prevent overturning, this product must be used with the wall attachment device. To help prevent tip over:

- Install wall attachment device.
- Place heaviest items on the bottom of this product.
- Do not set heavy objects on top of this product.
- Never allow children to climb or hang on doors or shelves.
- Use of wall attachment device will reduce, but not eliminate the risk of tipping.
- Warning! Please purchase your own anti-tip device and install it.

Important

- Installation should be carried out exactly according these instructions – otherwise a safety risk can occur if incorrectly installed.
- Regularly check that anchors are securely maintained.
- Stability of tall items may be affected by thick pile carpet or uneven floors.
- You need to source suitable fixings for your wall type.
- Check for any electrical wires or plumbing inside the wall before drilling any holes (if you are unsure please seek professional advice from a qualified tradesperson).
- Your local hardware store will have the necessary drills and fixings and can offer advice if needed. If in doubt, engage the services of a qualified tradesperson to install and anchor the product.

DE Achtung

Durch umkippende Möbel können schwere oder tödliche Quetschungen entstehen. Um ein Umkippen zu verhindern, muss dieses Produkt mit der Wandbefestigung verwendet werden. Um ein Umkippen zu verhindern:

- Wandbefestigung montieren.
- Legen Sie die schwersten Gegenstände auf die Unterseite dieses Produkts.
- Stellen Sie keine schwere Gegenstände auf die Oberseite dieses Produkts.
- Erlauben Sie Kindern niemals, auf die Türen oder Regale zu klettern oder sich an ihnen festzuhalten.
- Der Einsatz des Wandbefestigungsgeräts reduziert die Kippgefahr, beseitigt sie aber nicht.
- Warnung! Bitte kaufen Sie Ihren eigenen Kippschutz und installieren Sie ihn.

Wichtiger Hinweis

- Die Installation sollte genau nach diesen Anweisungen durchgeführt werden - sonst kann bei fehlerhafter Installation ein Sicherheitsrisiko auftreten.
- Überprüfen Sie regelmäßig, ob die Dübel gesichert sind.
- Die Stabilität von hohen Gegenständen kann durch dickflorige Teppiche oder unebene Böden beeinträchtigt werden.
- Sie müssen geeignete Befestigungen für Ihren Wandtyp beschaffen.
- Überprüfen Sie, ob es elektrische Leitungen oder Rohre innerhalb der Wand gibt, bevor Sie jegliche Löcher bohren (wenn Sie nicht sicher sind, bitte wenden Sie sich an einen qualifizierten Fachhandwerker für professionelle Beratung).
- Sie werden die notwendigen Bohrer und Befestigungen bei Ihrem örtlichen Haushaltswarenladen finden. Dort können Sie, falls notwendig, auch Beratung erhalten. Im Zweifelsfall wenden Sie sich an einen qualifizierten Fachhandwerker für die Montage und Verankerung des Produkts.

FR AVERTISSEMENT

Des blessures graves ou mortelles par écrasement peuvent survenir si les meubles se renversent. Afin d'éviter le renversement, ce produit doit être utilisé avec le dispositif de fixation murale. Pour aider à prévenir le basculement :

- Installez le dispositif de fixation murale.
- Placer les articles les plus lourds en bas de ce produit.
- Ne pas placer d'objets lourds sur le dessus de ce produit.
- Ne jamais permettre aux enfants de grimper ou de s'accrocher aux portes ou aux étagères.
- L'utilisation d'un dispositif de fixation murale réduira mais n'éliminera pas le risque de basculement.
- Avertissement! Veuillez acheter votre propre dispositif anti-basculement et l'installer.

Important

- L'installation doit être effectuée exactement selon ces instructions - sinon, un danger pour la sécurité peut survenir en cas d'installation incorrecte.
- Vérifier régulièrement que les ancrages soient maintenus de manière sûre.
- La stabilité des articles de grande taille peut être affectée par une moquette épaisse ou par des planchers inégaux.
- Vous devez vous procurer des fixations adaptées à votre type de mur.
- Vérifiez s'il y a des fils électriques ou de la plomberie à l'intérieur du mur avant de percer des trous (si vous n'êtes pas sûr, veuillez consulter un professionnel qualifié).
- Votre quincaillerie locale aura les perceuses et les fixations nécessaires et pourra vous conseiller si nécessaire. En cas de doute, faites appel aux services d'un professionnel qualifié pour installer et ancrer le produit.

NL Waarschuwing

Ernstige of dodelijke verwondingen door beknelling kunnen optreden als meubels omvallen. Om kantelen te voorkomen, moet dit product worden gebruikt met het wandbevestigingsapparaat. Om kantelen te helpen voorkomen:

- Installeer een wandbevestigingsapparaat.
- Plaats de zwaarste voorwerpen onderop.
- Plaats geen zware voorwerpen bovenop dit product.
- Sta nooit toe dat kinderen op de deuren of planken klimmen of hangen.
- Het gebruik van de wandbevestiging zal het risico op omvallen verminderen, maar niet uitsluiten.
- Waarschuwing! Koop uw eigen kantelbeveiliging en installeer deze.

Belangrijk

- Installatie moet exact volgens deze instructies worden uitgevoerd - er kan een veiligheidsrisico ontstaan wanneer het niet correct is geïnstalleerd.
- Controleer regelmatig of de verankering nog in goede staat verkeert.
- De stabiliteit van producten kan worden beïnvloed door dik tapijt of ongelijke vloeren.
- U moet geschikte bevestigingen vinden voor uw wandtype.
- Controleer voordat u gaten in de muur boort op elektrische bedradingen en leidingen in de muur (als u het niet zeker weet, vraag dan hulp aan een professionele vakman).
- De lokale doe-het-zelfzaak zal de benodigde boren en bevestigingsmaterialen kunnen leveren en eventueel advies kunnen geven, indien dat nodig is. Neem bij twijfel een erkende vakman in de arm om het product te installeren en te verankeren.

IT AVVERTIMENTO

Lesioni da schiacciamento gravi o mortali possono verificarsi a causa del ribaltamento dei mobili. Per evitare il ribaltamento, questo prodotto deve essere utilizzato con il dispositivo di fissaggio a parete. Per aiutare a prevenire il ribaltamento:

- Installare il dispositivo di fissaggio a parete.
- Posizionare gli oggetti più pesanti sul fondo di questo prodotto.

- Non posizionare oggetti pesanti sulla parte superiore del prodotto.
- Non permettere mai ai bambini di salire su porte o ripiani o appendersi ad essi.
- L'utilizzo del dispositivo di fissaggio a muro riduce, ma non elimina del tutto, il rischio di ribaltamento.
- Avvertimento! Si prega di acquistare il proprio dispositivo anti-ribaltamento e installarlo.

Important

- L'installazione deve essere eseguita esattamente in base a queste istruzioni. In caso contrario un rischio sulla sicurezza può verificarsi se è installato in modo errato.
- Controllare regolarmente che i dispositivi di fissaggio siano ben saldi.
- La stabilità degli elementi più alti può essere influenzata da moquette particolarmente spessa o pavimentazioni irregolari.
- È necessario procurarsi fissaggi adeguati per il tipo di parete.
- Prima di praticare fori nel muro verificare la presenza di eventuali cavi elettrici o tubature all'interno di essi (in caso di dubbi si prega di rivolgersi a un professionista qualificato per un consiglio professionale).
- Il negozio di ferramenta locale è in grado di fornire i necessari elementi necessari alla trapanazione e al fissaggio e può offrire suggerimenti se necessario. In caso di dubbio, rivolgersi ad un professionista qualificato per installare e fissare il prodotto.

PL Ostrzeżenie

Przewrócenie się mebli może spowodować poważne lub śmiertelne zniażdenie. Aby zapobiec przewróceniu, ten produkt musi być używany z uchwytem ściennym. Aby zapobiec przewróceniu:

- Zainstaluj urządzenie mocujące do ściany.
- Umieść najcięższe przedmioty na spodzie tego produktu.
- Nie ustawiaj ciężkich przedmiotów na tym meblu.
- Nigdy nie pozwalaj dzieciom wspinać się i zwiisać z drzwiczek i półek.
- Użycie mocowania ściennego zmniejszy, ale nie wyeliminuje ryzyka przewrócenia się mebla.
- Ostrzeżenie! Należy zakupić własne urządzenie zapobiegające przewróceniu i zainstalować je.

Ważne

- Instalacja powinna zostać przeprowadzona dokładnie według niniejszych instrukcji - w innym wypadku może pojawić się zagrożenie bezpieczeństwa z powodu nieprawidłowej instalacji.
- Regularnie sprawdzaj, czy kotwy są dokładnie przymocowane.
- Gruby dywan lub nierówna podłoga mogą przyczynić się do niestabilności wysokich mebli.
- Należy zaopatrzyć się w odpowiednie mocowania do rodzaju ściany.
- Przed nawierceniem otworów upewnij się, że nie uszkodzisz przewodów elektrycznych lub instalacji hydraulicznych w ścianie (w razie wątpliwości skonsultuj się z wykwalifikowanym sprzedawcą).
- Twój lokalny sklep z narzędziami będzie dysponował niezbędnymi wiertłami i łącznikami. W razie wątpliwości skorzystaj z usług wykwalifikowanego handlowca przed zamocowaniem produktu.

SE Varning

Allvarliga eller dödliga klämskador kan uppstå om möbler välter. För att förhindra vältning måste denna produkt användas med väggfästet. För att förhindra att välter:

- Installera väggfäste.
- Placera de tyngsta föremålen på botten av denna produkt.
- Placera ej tunga föremål ovanpå denna produkt.
- Låt aldrig barn klättra på eller hänga i dörrar eller hyllor.
- Användning av väggfästet minskar, men eliminerar inte, risken för vältning.
- Varning! Köp din egen tipskyddsnet och installera den.

Viktigt

- Installationen bör utföras exakt enligt dessa instruktioner - annars kan en säkerhetsrisk uppstå om den inte är korrekt installerad.
- Kontrollera regelbundet att alla ankare sitter ordentligt fast.
- Stabiliteten hos höga föremål kan påverkas av tjocka mattor eller ojämna golv.
- Du måste köpa lämpliga fästen för din väggtyp.
- Kontrollera för eventuella elektriska ledningar eller rör inuti väggen innan du borrar några hål (om du är osäker bör du söka professionell rådgivning från en kvalificerad yrkesperson).
- Din lokala maskinvaruhandel kommer att ha nödvändiga borrar och fästelement och kan erbjuda rådgivning om det behövs. Om du tvivlar, anlita en kvalificerad yrkesperson för installation och förankring av produkten.

ES Advertencia

Se pueden producir lesiones por aplastamiento graves o mortales si los muebles se vuelcan. Para evitar que se vuelque, este producto debe usarse con el dispositivo de fijación a la pared. Para ayudar a evitar que se vuelque:

- Instale el dispositivo de fijación a la pared.
- Coloque los artículos más pesados en la parte inferior de este producto.
- No coloque objetos pesados encima de este producto.
- Nunca permita que los niños trepen o se cuelguen de las puertas o estantes.
- El uso del dispositivo de fijación a la pared reducirá, pero no eliminará, el riesgo de vuelco.
- ¡Advertencia! Compre su propio dispositivo antivuelco e instálole.

Importante

- La instalación debe llevarse a cabo exactamente de acuerdo con estas instrucciones - de lo contrario se puede producir un riesgo de seguridad si se instala incorrectamente.
- Verifique regularmente que los anclajes estén bien sujetos.
- La estabilidad de artículos altos puede verse afectada por alfombras gruesas o suelos irregulares.
- Necesita obtener fijaciones adecuadas para su tipo de pared.
- Verifique si hay cables eléctricos o tuberías dentro de la pared antes de perforar cualquier agujero (si no está seguro, busque el consejo profesional de un comerciante calificado).
- Su ferretería local tendrá los taladros y las fijaciones necesarias y puede ofrecer asesoramiento si es necesario. En caso de duda, contrate los servicios de un comerciante calificado para instalar y anclar el producto.

DK Advarsel

Allorlige eller dødelige knuseskader kan opstå, hvis møbler vælter. For at forhindre væltning skal dette produkt bruges sammen med vægmonteringsanordningen. For at forhindre væltning:

- Installer vægmonteringsenhed.
- Placer de tungeste genstande i bunden af dette produkt.
- Anbring ikke tunge genstande oven på dette produkt.
- Lad aldrig børn klatre eller hænge på døre eller hylder.
- Brug af vægfastgørelsesenheden reducerer, men eliminerer ikke risikoen for væltning.
- Advarsel! Køb venligst din egen tipsikring og installer den.

Vigtigt

- Installationen skal udføres nøjagtigt i henhold til denne vejledning - der kan opstå en sikkerhedsrisiko, hvis den ikke installeres korrekt.
- Kontrollér regelmæssigt, at forankringerne er forsvarligt vedligeholdte.
- Høje genstandes stabilitet kan blive påvirket af tykke tæpper eller ujævne gulve.
- Du skal finde passende beslag til din vægtype.

- Kontroller, om der er elektriske ledninger eller VVS i væggen, før du borer huller (hvis du er i tvivl, så op­søg professionel rådgivning fra en kvalificeret fagmand).
- Din lokale isenkræmmer har de nødvendige bor og fastgørelses­elementer og kan tilbyde rådgivning, hvis det er nødvendigt. Hvis du er i tvivl, kontakt en kvalificeret fagmand til at montere og for­ankre produktet.

NO Advarsel

Alvorlige eller dødelige klemskader kan opstå ved at møbler velter. For å unngå velting må dette produktet brukes sammen med veggfeste­enheten. For å forhindre velt:

- Installer veggfeste­enhet.
- Plasser de tyngste gjenstandene på bunnen av dette produktet.
- Ikke sett tunge gjenstander oppå dette produktet.
- La aldri barn klatre eller henge på skuffer, dører eller hyller.
- Bruk av veggtilbehøret vil redusere, men ikke eliminere risikoen for velting.
- Advarsell! Vennligst kjøp din egen tippesikring og installer den.

Viktig

- Installasjonen skal utføres nøyaktig i henhold til disse instruksjonene - Det kan oppstå en sikkerhetsrisiko om det er fil installert.
- Kontroller regelmessig at ankrene er forsvarlig vedlikeholdt.
- Stabilitet av høye gjenstander kan påvirkes av tykt teppe eller ujevne gulv.
- Du må finne passende fester for din veggtype.
- Kontroller eventuelle elektriske ledninger eller rørløggerarbeid inne i veggen før du borer hull (hvis du er usikker, vennligst søk faglig råd fra en kvalifisert fagperson).
- Din lokale jernvarebutikk har de nødvendige borene og festemidler, og kan gi råd om nødvendig. Hvis du er i tvil, ta kontakt med en kvalifisert fagperson for å installere og for­ankre produktet.

PT Aviso

Lesões por esmagamento graves ou fatais podem ocorrer devido ao tombamento de móveis. Para evitar o tombamento, este produto deve ser usado com o dispositivo de fixação na parede. Para ajudar a evitar o tombamento:

- Instale o dispositivo de fixação na parede.
- Coloque os itens mais pesados na parte inferior deste produto.
- Não coloque objetos pesados em cima deste produto.
- Não autorize as crianças a subirem ou pendurem-se nas portas ou prateleiras.
- A utilização do dispositivo de fixação na parede reduzirá, mas não eliminará, o risco do produto tombar.
- Aviso! Adquira o seu próprio dispositivo anti-queda e instale-o.

Importante

- A instalação deve ser executada exatamente de acordo com estas instruções. Se o produto for instalado incorretamente poderão surgir riscos de segurança.
- Verifique regularmente se as âncoras estão seguras.
- A estabilidade dos artigos altos pode ser afetada por carpetes espessas ou pisos irregulares.
- Você precisa obter fixações adequadas para o seu tipo de parede.
- Antes de fazer furos verifique se existe algum fio elétrico ou cano no interior da parede (se não tiver a certeza peça ajuda a um profissional qualificado).
- A sua loja de ferragens local terá ao seu dispor os berbequins/brocas e fixações necessárias e poderá dar-lhe alguns conselhos, se assim o entender. Em caso de dúvida, contrate os serviços de um profissional qualificado para instalar e ancorar o produto.

RO Avertisment

Pot apărea leziuni grave sau fatale prin strivire din cauza răsturnării mobilierului. Pentru a preveni răsturnarea, acest produs trebuie utilizat împreună cu dispozitivul de atașare a peretelui. Pentru a preveni răsturnarea:

- Instalați dispozitivul de prindere pe perete.
- Plasați obiectele cele mai grele în partea de jos a acestui produs.
- Nu plasați obiecte grele pe partea de sus a acestui produs.
- Nu permiteți niciodată copiilor să urce sau să stea agățati de uși sau rafturi.
- Utilizarea dispozitivului de fixare pe perete va reduce, dar nu va elimina riscul de răsturnare.
- Avertizare! Vă rugăm să cumpărați propriul dispozitiv anti-răsturnare și să-l instalați.

Important

- Instalarea trebuie efectuată exact în conformitate cu aceste instrucțiuni - în caz contrar, poate apărea un risc de siguranță, dacă este instalat incorect.
- Verificați în mod regulat dacă dispozitivele de fixare sunt întretinute în siguranță.
- Stabilitatea obiectelor înalte poate fi afectată de covoarele groase sau de podele neuniforme.
- Trebuie să găsiți elemente de fixare potrivite pentru tipul dvs. de perete.
- Verificați dacă există cabluri electrice sau instalații sanitare în interiorul peretelui înainte de efectuarea orificiilor (dacă nu sunteți sigur, vă rugăm să solicitați sfaturi profesionale de la un comerciant calificat).
- Magazinul dvs. local de accesorii metalice vă va furniza dispozitive de găurire și fixare și vă poate oferi sfaturi, dacă este necesar. Dacă aveți îndoieli, folosiți serviciile unui comerciant calificat pentru a instala și a fixa produsul.

SI Opozorilo

Zaradi prevrnitve pohoštva lahko pride do resnih ali smrtnih zmečkanin. Da bi preprečili prevračanje, je treba ta izdelek uporabljati z napravo za pritrditev na steno. Da bi preprečili prevračanje:

- Namestite napravo za pritrditev na steno.
- Težje stvari postavite na dno tega izdelka.
- Na vrh tega izdelka ne postavljajte težkih stvari.
- Otrokom nikoli ne dovolite plezati ali viseti iz predalov ali polic.
- Uporaba naprave za pritrditev na steno bo zmanjšala, vendar ne bo izločila tveganja prevračanja.
- Opozorilo! Kupite lastno napravo proti prevrnitvi in jo namestite.

Pomembno

- Namestitev mora biti izvedena natančno po teh navodilih - v primeru nepravilne namestitve lahko pride do tveganja.
- Redno preverite, da so pritrdila varnostno vzdrževana.
- Debele preproge in neravna tla lahko vplivajo na stabilnost visokih predmetov.
- Za vašo vrsto stene morate pridobiti ustrezne pritrdilne elemente.
- Pred vrтанjem lukenj preverite notranjost stene in se prepričajte, da v njej ni morebitnih električnih žic ali vodovodne napeljave (v primeru dvoma, prosimo, da se za profesionalen nasvet obrnete na kvalificiranega mojstra).
- Potrebne svedre in pripomočke kakor tudi navsete lahko pridobite v lokalni trgovini z orodjem. V primeru dvoma, za namestitev in pritrditev izdelka uporabite storitev kvalificiranega mojstra.

HU Figyelmeztetés

A bútor felborulása súlyos vagy halálos zűződási sérűléseket okozhat. A felborulás elkerűlése érdekében ezt a terméket a falı rögzítűeszkűzzel együtt kell használni. A borulás elkerűlése érdekében:

- Szerelje fel a falra rögzítű eszkűzt.
- Tegye a legnehezebb tárgyakat a termék alsó részére.
- Ne tegyen nehéz tárgyakat a termék tetejére.
- Soha ne engedje meg, hogy gyermekek az ajtókra vagy a polcokra másszanak vagy azokba kapaszkodjanak.

- A falı tartűelem használatá csökkenteni a dűléés veszűlyét, de nem szűnteti meg azt.
- Figyelem! Kérűk, vásároljon saját boruláságtűtűt, és telepítse.

Fontos

- A felszerelést pontosan ennek az útmutatónak megfelelıen kell elvégezni, ugyanis biztonsági kockázatot eredményezhet, ha a termék nincs megfelelıen rögzítve.
- Rendszeresen ellenőrízze a rögzítűcsavarok állapotát.
- A magas termékek stabilitását egy vastag szűnyeg vagy egyenetlen padló is befolyásolhatja.
- A faltűpusnak megfelelı rögzítűelemeket kell beszereznie.
- Fűrás elűtt gyűződjűn meg róla, hogy a falban nem futnak-e elektromos kábelek és csűvezetűek (ha nem biztos benne, kérje ki egy szakember tanácsát).
- A helyi barkácsboltban megtalálhatja a szűksűges fűrókat és rögzítűelemeket, és segítsűget is kérhet, amennyiben szűksűge van rá. Ha kétsűge támad, a termék összeszereléséhez és rögzítéséhez vegye igénybe egy szakember segítsűgét.

CZ Varování

V dűsledku prevrácení nábytku műže dojít k vážným nebo smrtelným zraněním rozdrčením. Aby se zabránilo prevrácení, musí být tento výrobek používán s nástěnným upevňovacím zařízením. Abyste zabránili prevrácení:

- Nainstalujte zařízení pro připevnění na stěnu.
- Nejtěžší předměty umísťujte do spodní části tohoto produktu.
- Nepokládejte na tento výrobek žádné těžké předměty.
- Nikdy nedovolte dětem lézt po zásuvkách a policích nebo se na ně vėšet.
- Použití příslušenství pro upevnění ke zdi sníží riziko prevrácení, neműže jej však zcela vyloučit.
- Varování! Zakupte si vlastní zařízení proti prevrácení a nainstalujte jej.

Důležité

- Montáž je třeba provést přesně podle těchto pokynů — v opačném případě műže při nesprávné montáži dojít k bezpečnostnímu riziku.
- Pravidelně kontrolujte, zda ukotvení bezpečně drží.
- Tlustější koberec či nerovně podlahy mohou mít vliv na stabilitu vysokých produktů.
- Pro váš typ stěny musíte získat vhodně upevňovací prvky.
- Než začnete s vrtáním otvorů, zkontrolujte, zda ve zdi nevedou žádné elektrické kabely či vodovodní potrubí (pokud si nejste jisti, požádejte prosím o radu odborně způsobilou osobu).
- Veškeré potřebné vrtáky a upevňovací materiály najdete ve vašem místním železářství, kde vám také budou schopni v případě potřeby s čimkoliv poradit. Máte-li pochybnosti, požádejte o pomoc s montáží a připevněním výrobku kvalifikovaného řemeslníka.

SK Varovanie

Pri prevrátení nábytku môže dôjsť k vážnym alebo smrteľným poraneniam pomliaždením. Aby sa predišlo prevráteniu, tento výrobok sa musí používať so zariadením na pripevnenie na stenu. Ak chcete zabrániť prevráteniu:

- Nainštalujte zariadenie na pripevnenie na stenu.
- Najťažšie predmety umiestňujte do spodnej časti tohto výrobku.
- Na vrchnú plochu tohto výrobku neumiestňujte žiadne ťažké predmety.
- Nikdy nedovoľte deťom, aby liezli po dverách alebo policiach alebo sa na ne vešali.
- Použitie príslušenstva na upevnenie k stene zníží riziko prevrátania, ale nedokáže mu úplne zabrániť.
- POZOR! Zakúpte si vlastné zariadenie proti prevráteniu a nainštalujte ho.

Důležité

- Montáž by sa mala vykonávať presne podľa týchto pokynov - ak je príslušenstvo nesprávne namontované, dochádza k zvýšeniu bezpečnostného rizika.
- Pravidelne kontrolujte, či kotviace prvky pevne držia.
- Na stabilitu vysokých predmetov môže vplývať aj koberec s hrubým vlasom alebo nerovná podlaha.
- Pre váš typ steny musíte získat vhodně upevňovacie prvky.
- Pred tým, než začnete s vrtáním otvorov, skontrolujte, či sa v stene nenachádza elektrické vedenie alebo potrubie (Ak si nie ste istí, obráťte sa na odbornú pomoc kvalifikovaného remeselníka).
- Potrebne vrtáky a upevňovací materiál nájdete u svojho miestneho predajcu náradia, ktorý vám v prípade potreby poradí. Ak máte pochybnosti, využite pri montáži a upevňovaní výrobku služby kvalifikovaného odborníka.

UA Увага

Перекидання меблів може призвести до серйозних або смертельних травм. Щоб запобігти перекиданню, цей виріб слід використовувати з пристроєм для кріплення до стіни. Щоб уникнути перекидання:

- Встановіть пристрій для кріплення до стіни.
- Розміщуйте найважчі предмети в нижній частині цього виробу.
- Не кладіть важкі предмети на цей виріб.
- Ніколи не дозволяйте дітям залазити або оператися на дверцята або полиці.
- Використання елементів настінного кріплення зменшує, проте не виключає ризик перекидання.
- УВАГА! Будь ласка, придбайте власний пристрій проти перекидання та встановіть його.

Важливо

- Установку слід проводити у повній відповідності до цих інструкцій. В іншому випадку, внаслідок неправильної установки може виникнути загроза для вашої безпеки.
- Регулярно перевіряйте надійність кріплення анкерів.
- Товстий ворсистий килим або нерівна підлога можуть впливати на стійкість високих предметів.
- Вам потрібно знайти відповідні кріплення для вашого типу стіни.
- Перш ніж свердлити будь-які отвори, перевірте наявність електричних проводів або сантехнічних труб у стіні (якщо ви не впевнені, зверніться за професійною консультацією до профільного спеціаліста).
- Необхідні свердла та кріплення ви знайдете у вашій місцевій господарській крамниці, де, в разі необхідності, вас також можуть проконсультувати. В разі виникнення сумнівів, для встановлення та фіксації виробу зверніться за допомогою кваліфікованого спеціаліста.

TR Uyarı

Devrilen mobilyalar nedeniyle ciddi veya ölümcül ezilme yaralanmaları meydana gelebilir. Bu ürün devrilmeyi önlemek için duvar bağlantı aparatı ile birlikte kullanılmalıdır. Devrilmeyi önlemeye yardımcı olmak için:

- Duvar bağlantı cihazını takın.
- En ağır eşyaları ürünün alt kısmına yerleştirin.
- Bu ürünün üzerine ağır nesnelere koymayın.
- Çocukların kapaklara veya raflara tırmanmasına ya da asılmasına kesinlikle izin vermemeyin.
- Duvara sabitleme cihazının kullanılması, devrilme riskini azaltır, ancak tamamen yok etmez.
- Uyarı! Lütfen kendi devrilme önleme cihazınızı satın alın ve kurun.

Önemli

- Kurulum tam olarak verilen talimatlara göre yapılmalıdır - aksi takdirde, yanlış kurulum durumunda güvenlik riski oluşabilir.
- Bağlantı noktalarının güvenli bir şekilde bakımının yapıldığını düzenli olarak kontrol edin.
- Uzun parçaların dengesi, kalın tüylü halı veya düz olmayan zeminlerden etkilenebilir.

- Duvar tipinize uygun sabitleme malzemeleri bulmanız gerekir.
- Herhangi bir delik açmadan önce duvarın içinde elektrik kablosu veya tesisat olup olmadığını kontrol edin (emin değilseniz, lütfen kalifiye bir personelden profesyonel tavsiye alın).
- Yerel hırdavatçınız gerekli matkaplara ve sabitleyicilere sahiptir ve ihtiyaç halinde size tavsiyelerde bulunacaktır. Emin değilseniz, ürünü kurması ve sabitlemesi için kalifiye bir personelden hizmet satın alın.

IS Varúð

Devrilen mobilyalar nedeniyle ciddi veya ölümcül ezilme yaralanmaları meydana gelebilir. Bu ürün devrilmeyi önlemek için duvar bağlantı aparatı ile birlikte kullanılmalıdır. Devrilmeyi önlemeye yardımcı olmak için:

- Settu upp veggfestingartæki.
- Setjið þyngstu hlutina neðst í vöruna.
- Ekki setja þunga hluti ofan á þessa vöru.
- Leyfið börnum aldrei að klífra eða hanga á hurðum eða hillum.
- Notkun veggfestingarbúnaðar minnkar hættuna á veltu en útilokar hana ekki.
- Viðvörun! Vinsamlegast keyptu þitt eigið veltivarnartæki og settu það upp.

Mikilvægt

- Uppsetning ætti að vera framkvæmd nákvæmlega samkvæmt þessum leiðbeiningum - annars getur röng uppsetning leitt til öryggisáhættu.
- Athugið reglulega hvort stoðum er tryggilega viðhaldið.
- Þykk gólfteppi eða ójöfn gólf geta haft áhrif á jafnvægi hárra hluta.
- Þú þarft að fá viðeigandi festingar fyrir vegggerðina þína.
- Athugaðu hvort rafmagnsvírar eða pípuþagnir séu inni í veggnum áður en þú borar holur (leitaðu faglegar ráðgjafar frá fullgildum iðnaðarmanni ef þú ert óviss).
- Byggingarvörverslun í þinni heimabyggð mun hafa nauðsynlegu borana og festingar og getur boðið upp á aðstoð ef þess þarf. Sértu í vafa, þá er best að ráða fullgildan fagmann í starfið til að setja upp og festa vöruna.

JA 警告

家具の転倒により、重大または致命的な圧壊事故が発生する可能性があります。 転倒防止のため、必ず壁掛け金具をご使用ください。 転倒を防ぐには:

- 壁取り付け装置を取り付けます。
- 最も重量のある製品は本製品の下部に保管してください。
- 本製品の上に重い物を載せないでください。
- お子様か扉や棚に上ったり、ぶら下がったりするような行為は、絶対にさせないでください。
- 付属品の壁面取付具を使用した場合、家具転倒のリスクを軽減することは可能ですが、そのリスクを完全に無くすることはできません。

- 警告！ 転倒防止装置はおお客様でご購入いただき、取り付けてください。

重要

- 本説明書に記載された指示通りに本製品を設置してください。正しく取り付けられていない場合、安全上のリスクが発生する恐れがあります。
- 壁面用アンカーがしっかりと取り付けられた状態であることを定期的にご確認ください。
- 背の高い製品を毛足の長いカーペットや凹凸のある床面に設置すると安定性が低下する恐れがあります。
- 壁のタイプに適した固定具を調達する必要があります。
- 壁に穴を開ける前に、壁内の電線または配管の位置をご確認ください（不安な場合は、有資格の専門家にご相談ください）。
- 取り付けに必要なドリルや金具は、お近くのホームセンターでご購入ください。設置に関する相談が必要な場合は、その場で行ってください。不安な場合は、有資格の専門家に相談した上で、本製品を壁にしっかりと固定してください。

AR تحذير

يمكن أن تحدث إصابات سحق خطيرة أو مميتة من انقلاب الأثاث. من أجل منع الانقلاب ، يجب استخدام هذا المنتج مع جهاز التثبيت بالحائط. للمساعدة في منع الانقلاب:

- قم بتركيب جهاز التثبيت بالحائط.
- قم بوضع أثقل الأغراض في الجزء السفلي من هذا المنتج.
- لا تقم بوضع أية أغراض ثقيلة فوق هذا المنتج.
- لا تسمح أبدًا للأطفال الصعود على الأبواب والأرفف أو التعلق بها.
- استخدام جهاز التثبيت في الحائط سيقلل كثيرًا من خطر وقوع قطع الأثاث، لكنه لن يمنعها تمامًا.
- تحذير! يرجى شراء جهاز مكافحة التلميح الخاص بك وتثبيته.

هام:

- ينبغي الالتزام تمامًا بهذه التعليمات عند تثبيت الجهاز -- وإلا فإنه قد تقع بعض المخاطر في حال تم التثبيت بشكل غير صحيح.
- من وقت لآخر تأكد أن الحوامل مثبتة بشكل صحيح.
- قد يتأثر أوزان الأغراض الطويلة بسبب السجاد الفايبري أو الأسطح غير المستوية.
- أنت بحاجة إلى مصدر المثبتات المناسبة لنوع الحائط الخاص بك.
- تأكد من خلو الحائط الذي ستقوم بعمل ثقوب فيه من أي توصيلات كهربائية أو مواسير سباكة (يُفضل أن تسأل ذوي الخبرة في هذا المجال إذا لم تكن متأكدًا).
- عادةً ما ستجد جميع الأدوات اللازمة مثل المثقاب والحوامل في متاجر المعدات الموجودة في بلدك كما أنهم يُمكنهم تقديم يد العون والمشورة إذا كنت بحاجة إلى أي شيء. إذا لم تكن متأكدًا من قدرتك على تركيب وتثبيت المنتج، يُمكنك أن تستعين بأحد التجار أو الفنيين الأكفاء للقيام بذلك.