

# BLACK+<sup>®</sup> DECKER



**ACTIVATE  
WARRANTY**

**BUILT-IN DISHWASHER**

**LAVE-VAISSELLE ENCASTRÉ  
LAVAVAJILLAS EMPOTRABLE**

**USE AND CARE MANUAL  
MANUEL D'UTILISATION ET  
D'ENTRETIEN  
MANUAL DE USO Y CUIDADO**

**CATALOG NUMBER  
NUMÉRO DE CATALOGUE  
NÚMERO DE CATÁLOGO**

**BDW200MW,  
BDW200MB,  
BDW200MS**

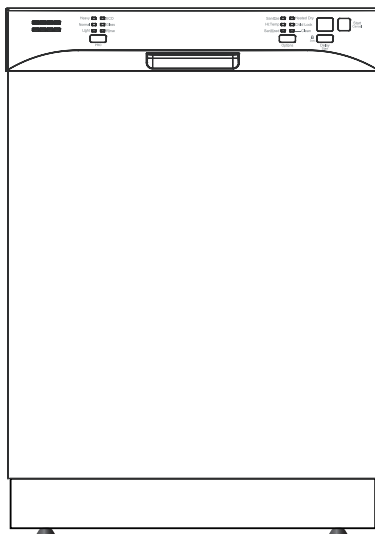

**Thank you for choosing BLACK+DECKER!  
Merci d'avoir choisi BLACK+DECKER!  
¡Gracias por elegir BLACK+DECKER!**

**PLEASE READ BEFORE RETURNING THIS PRODUCT FOR ANY REASON.**

**VEUILLEZ LIRE AVANT DE RETOURNER CE PRODUIT POUR QUELQUE  
RAISON.**

**POR FAVOR, LEA ESTE MANUAL ANTES DE DEVOLVER EL PRODUCTO POR  
CUALQUIER RAZÓN.**

If you have a question or experience a problem with your BLACK+DECKER purchase, go to [www.blackanddecker.com/instantanswers](http://www.blackanddecker.com/instantanswers) If you can't find the answer or do not have access to the Internet, call 844-299-0879 from 10:30 a.m. to 6:30 p.m. EST Mon. - Fri. to speak with an agent. Please have the catalog number available when you call.

Si vous avez une question ou rencontrez un problème avec votre achat Black+Decker, allez sur [www.blackanddecker.com/instantanswers](http://www.blackanddecker.com/instantanswers) Si vous ne trouvez pas la réponse ou n'avez pas accès à l'Internet, appelez nous al 844-299-0879 desde las 10h30 à 18h30 HNE du lun. au ven. pour parler avec un agent. Veuillez avoir le numéro de catalogue disponible lorsque vous appelez.

Si tiene una pregunta o experimenta un problema con tu compra de BLACK+DECKER, vaya a [www.blackanddecker.com/instantanswers](http://www.blackanddecker.com/instantanswers) Si no puede encontrar las respuestas que necesita o no tiene acceso a Internet, llame al 844-299-0879 desde las 10:30 a.m. a las 6:30 p.m. EST de lunes a viernes para hablar con un agente. Por favor, tenga el número de catálogo a mano cuando llame.

**SAVE THIS MANUAL FOR FUTURE REFERENCE.  
CONSERVEZ CE MANUEL POUR TOUTE CONSULTATION ULTÉRIEURE.  
GUARDE ESTE MANUAL PARA SU REFERENCIA FUTURA.**



# PRODUCT REGISTRATION

Thank you for purchasing our BLACK+DECKER product. This easy-to-use manual will guide you in getting the best use of your product.

Remember to record the model and serial numbers. They are on a label on the rear.

Staple your receipt to your manual. You will need it to obtain warranty service.

---

Model number

---

Serial number

---

Date of purchase

# SAFETY INFORMATION



## DANGER

**DANGER** - Immediate hazards which **WILL** result in severe personal injury or death



## WARNING

**WARNING** - Hazards or unsafe practices which **COULD** result in severe personal injury or death



## CAUTION

**CAUTION** - Hazards or unsafe practices which **COULD** result in minor personal injury

# IMPORTANT SAFETY INSTRUCTIONS



## WARNING

When using your dishwasher, follow basic precautions, including the following

1. READ ALL INSTRUCTIONS BEFORE USING THE DISHWASHER
2. Use the dishwasher only for its intended function.
3. Use only detergents or wetting agents recommended for use in a dishwasher and keep them out of the reach of children.
4. When loading items to be washed:
  - a. Locate sharp items so that they are not likely to damage the door seal;
  - b. Knives and other utensils with sharp points must be loaded in the basket with their points down or placed in a horizontal position.
5. Check that the detergent receptacle is empty after completion of the wash cycle.
6. Use only detergent and rinse additives designed for an automatic dishwasher.
7. Never use soap, laundry detergent, or hand washing detergent in your dishwasher. Keep these products out of the reach of children.
8. Keep children away from detergent and rinse aid. Keep children away from the open door of the dishwasher, there could still be some detergent left inside.
9. This appliance is not intended for use by persons (including children) with reduced physical, sensory or mental capabilities, or lack of experience and knowledge, unless they have been given supervision or instruction concerning use of the appliance by a person responsible for their safety.
10. Children should be supervised to ensure that they do not play with the appliance.
11. Dishwasher detergents are strongly alkaline, they can be extremely dangerous if swallowed. Avoid contact with skin and eyes and keep children away from the dishwasher when the door is open.
12. The door should not be left in the open position since this could present a tripping hazard.
13. Do not abuse, sit on, or stand on the door or dish rack of the dishwasher.

## SAFETY INFORMATION

14. Remove the door to the washing compartment when removing an old dishwasher from service or discarding it.
15. Please dispose of packing materials properly.
16. Use the dishwasher only for its intended function.
17. During installation, the power supply must not be excessively or dangerously bent or flattened. Do not tamper with controls.
18. The appliance is to be connected to the water mains using new hose sets and that old hose-sets should not be reused.
19. The maximum number of place settings to be washed is 12.
20. Do not use this dishwasher outdoors.
21. This appliance must be properly installed in accordance with the installation instructions before its use.
22. This appliance must be connected to a proper electrical outlet with the correct electrical supply.
23. Disconnect electrical power and water intake hose to dishwasher before cleaning and/or servicing.
24. Under certain conditions, hydrogen gas may be produced in a hot-water system that has not been used for two weeks or more. **HYDROGEN GAS IS EXPLOSIVE.** If the hot-water system has not been used for such a period, before using the dishwasher turn on all hot-water faucets and let the water flow from each for several minutes. This will release any accumulated hydrogen gas. As the gas is flammable, do not smoke or use an open flame during this time.
25. Do not wash plastic items unless they are marked as dishwasher safe. For plastic items not so marked, check the manufacturer's recommendations.
26. Do not touch the HEATING ELEMENT during or immediately after use.
27. Do not operate your dishwasher unless all ENCLOSURE panels are properly in place.
28. Do not tamper with controls.  
Do not abuse, sit on, or stand on the door or dish rack of the dishwasher.

## SAVE THESE INSTRUCTIONS HOUSEHOLD USE ONLY GROUNDING INSTRUCTIONS ELECTRICAL REQUIREMENTS

This appliance must be grounded. In the event of a malfunction or breakdown, grounding will reduce the risk of electric shock by providing a path of least resistance

## SAFETY INFORMATION

for electric current. This appliance is equipped with a cord having an equipment-grounding conductor and a grounding plug. The plug must be plugged into an appropriate outlet that is installed and grounded in accordance with all local codes and ordinances.

### POWER SUPPLY CORD

- If the power supply cord is too short, do not use an extension cord.

#### **WARNING**

Improper connection of the equipment-grounding conductor can result in a risk of electric shock. Check with a qualified electrician or service representative if you are in doubt whether the appliance is properly grounded. Do not modify the plug provided with the appliance, if it will not fit the outlet, have a proper outlet installed by a qualified electrician.

Have a qualified electrician or serviceman install an outlet near the appliance.

# SAFETY INFORMATION

## INSTALLATION INSTRUCTIONS

### **WARNING**

Electrical Shock Hazard - Disconnect electrical power before installing dishwasher.  
Failure to do so can result in death or electric shock.

**CAUTION:** The installation of the pipes and electrical equipment should be done by professionals.

The installation position of dishwasher should be near the existing inlet and drain hoses and power cord.

One side of the cabinet sink should be chosen to facilitate the connection of drain hoses of the dishwasher.

Position the appliance in the desired location. The back should rest against the wall behind it, and the sides, along the adjacent cabinets or wall. The dishwasher is equipped with water supply and drain hoses that can be positioned to the right or the left to facilitate proper installation.

**WARNING:** DO NOT USE AN EXTENSION CORD OR AN ADAPTER PLUG WITH THIS APPLIANCE.  
DO NOT, UNDER ANY CIRCUMSTANCES, CUT OR REMOVE THE GROUND CONNECTION FROM THE POWER CORD.

### **WARNING**

Tip Over Hazard

- Do not use dishwasher until completely installed.
  - Do not push down on open door.
- Doing so can result in serious injury or cuts.

State of California Proposition 65 Warnings:

**WARNING:** Cancer and Reproductive Harm  
[www.P65Warnings.ca.gov](http://www.P65Warnings.ca.gov)

# SAFETY INFORMATION

## **WARNING**

Suffocation Hazard-Before you throw away your old appliance, remove the door or lid so that children cannot hide or get trapped inside your old appliance. Failure to follow these instructions can result in death or brain damage.

### **CAUTION:**

- Never use harsh chemicals to clean your dishwasher. Some chloride-containing products can damage your dishwasher and may present health hazards!
- Never use steam cleaning products to clean your dishwasher. The manufacturer will not be responsible for the possible damages or consequences.
- To avoid possible dishwasher damage, do not use harsh chemicals, abrasive cleaners, scouring pads (metal or plastic), or abrasive cloths/paper towels to clean your dishwasher's exterior door panel. Your dishwasher's exterior door panel can be damaged by doing so.
- It is highly recommended that the user become familiar with the procedure to shut off the incoming water supply and the procedure to shut off the incoming power supply. See the Installation Instructions or contact your installer for more information.
- If the dishwasher drains into a food disposer, make sure disposer is completely empty before running dishwasher.
- NSF/ANSI 184 Certified residential dishwashers are not intended for licensed food establishments.
- Protect your dishwasher from the elements. Protect against freezing to avoid possible damage to the fill valve. Damage caused by freezing is not covered by the warranty.
- Not for outdoor use.

# SAFETY INFORMATION

## OPERATING REQUIREMENTS

### ELECTRICAL REQUIREMENTS

#### **WARNING**

##### Electrical Shock Hazard-

- Electrically ground dishwasher.
- Connect ground wire to green ground connector in terminal box.
- Do not use an extension cord.
- Failure to follow these instructions can result in death, fire, or electrical shock.

This dishwasher is designed for operation on an adequately wired individual 120 V, 60 Hz, 15- or 20-amp fused electrical supply with copper wire only. It is recommended that a time-delay fuse or circuit breaker is used, and that a separate circuit serving only this appliance is provided. If an outlet is used, the outlet should be placed in adjacent cabinet.

### LOCATION REQUIREMENTS

- Install where dishwasher is protected from the elements. Protect against freezing to avoid possible rupture of fill valve. Such ruptures are not covered by the warranty. For winter storage information, see “Storing” in the “Dishwasher Care” section.
- Install and level dishwasher on a floor that will hold the weight and in an area suitable for its size and use.

### WATER SUPPLY REQUIREMENTS

- The water supply temperature should be 120°F to 150°F (49°C to 66°C).
- The water supply must maintain water pressure between 20 and 80 psi for sufficient flow.

# SET UP & USE

## PARTS AND FEATURES

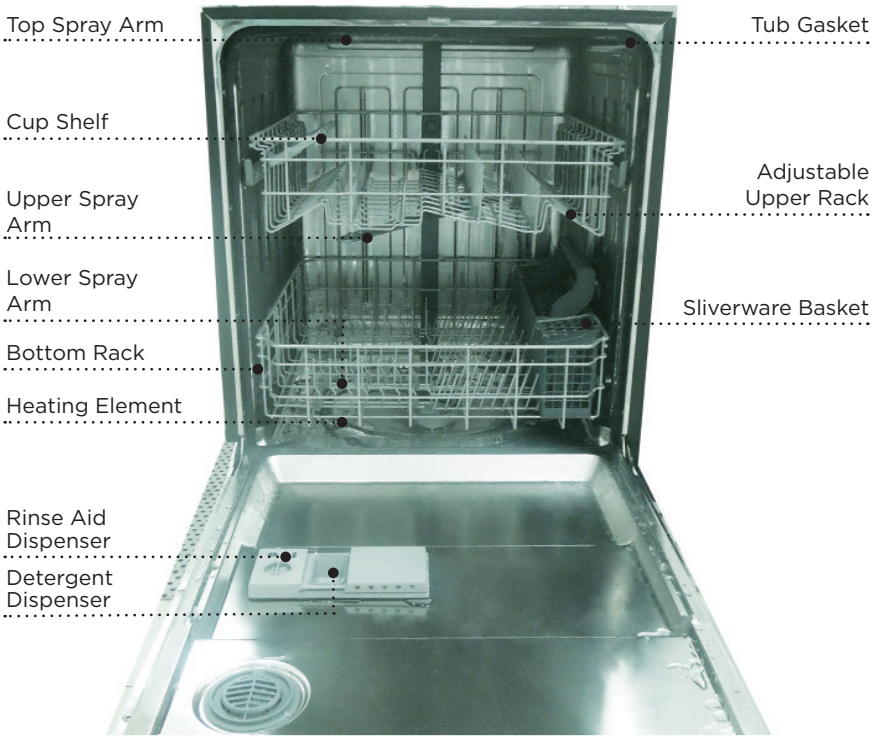

SPECIFICATIONS	
Capacity:	14 Place Settings
Dimensions (WxDxH):	23.9"x25.6"x33.7"
Weight Unpacked:	99 lb (45kg)
Power Supply:	120 volts, 60 Hz
Rated Power Usage:	Wash motor 50 W Heater 840 W
Water Feed Pressure:	20 - 120 psi (138 - 828 kPa)

# SET UP & USE

## DISHWASHER LOADING

### Dish preparation

Scrape away large pieces of food, bones, pits, toothpicks, etc. The continuous filtered wash system will remove the remaining food particles. Burned-on foods should be loosened before loading. Empty liquids from glasses and cups.

Foods such as mustard, mayonnaise, vinegar, lemon juice and tomato based products may cause discoloration of stainless steel and plastics if allowed to sit for a long period of time. Unless the dishwasher is to be operated at once it is best to rinse off these food soils.

If the dishwasher drains into a food disposer, be sure disposer is completely empty before starting dishwasher.

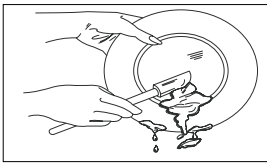

### Loading the top rack

The upper rack is designed for cups, glasses, small plates, bowls and plastic items marked "dishwasher safe" etc.

For best results, place the bowls, cups, glasses, sauce pans with soiled surface facing down or toward the center. Tilt slightly for better drainage.

**⚠️ WARNING:** Make sure the loaded dishes do not interfere with the rotation of the middle spray arm, which is located at the bottom of the upper rack. (Check this by rotating the middle spray arm by hand.)



8 place settings standard loading pattern (For best washing performance, the upper rack should be in the raised position.)



12 place settings standard loading pattern



14 place settings standard loading pattern

# SET UP & USE

## Loading the Bottom Rack

The bottom rack is designed to load plates, soup bowls, plates, saucers and cookware. The adjustable rack space will allow you to load maximum 13 inch items.

**⚠ WARNING:** Large items should be placed along the edge so they do not interfere with the middle spray arm rotation, and make sure they not prevent the detergent dispenser from opening. Large items should be turned so that the inside faces downward, and make sure these items do not interfere with the lower spray arm rotation.

The fold-down tines in the bottom rack make it easy to load those extra large and hard-to-fit items. The tines may be left up for normal use or folded down for more flexible loading. Fold down for more space to load large pots or pans.

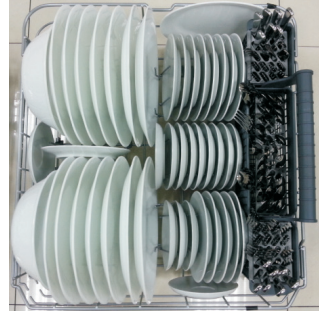

8 place settings standard loading pattern



12 place settings standard loading pattern

## Loading the Silverware Basket

The silverware basket is divisible into three separate modules that can be used in both upper and lower racks

1. Spoons
2. Knives
3. Salad forks
4. Forks
5. Large forks
6. Large spoons

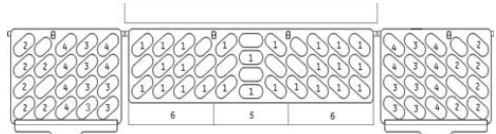

**⚠ WARNING:** Do not let any item extend through bottom.

**⚠ WARNING:** Be sure nothing protrudes through bottom of the basket or rack to block the lower spray arm.

## Adding A Dish

To add or remove items after wash cycle starts:

- 1 Open door slightly and wait a few seconds until wash action stops before completely opening.
- 2 Add the item.
- 3 Close door firmly to latch and cycle will automatically resume.

# SET UP & USE

## Adjustable Upper Rack

The upper rack height can be easily adjusted to accommodate loading taller dishes in either rack. To accommodate taller dishes in the bottom rack, there are 2 positions available:

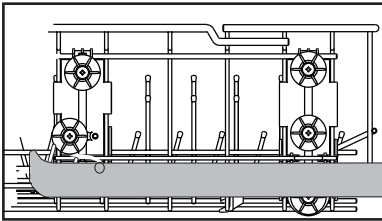

Upper Rack Position

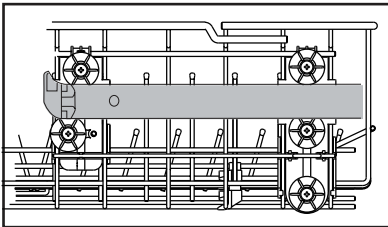

Lower Rack Position

Note: Height should be adjusted without dishes in the racks.

## Fold-down Tines

The fold-down tines in the rack make easy loading for those extra large and hard-to-fit items. The tines may be left up for normal use or folded down for more flexible loading. Fold down for more space to load large pots or pans.

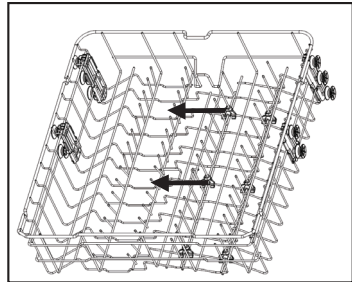

Upper Rack

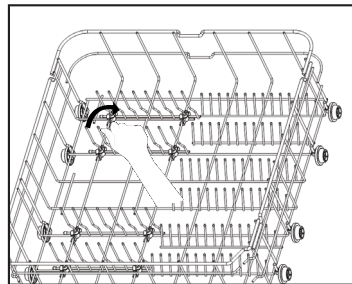

Lower Rack

# SET UP & USE

## Filling the detergent dispenser

The upper rack height can be easily adjusted to accommodate loading taller dishes in either rack. To accommodate taller dishes in the bottom rack, there are 2 positions available:

Rinse aid greatly improves drying and reduces water spots and filming. Without rinse aid your dishes and dishwasher interior will have excessive moisture. The Heated Dry option will not perform as well without rinse aid. The rinse aid dispenser, located next to the Detergent cup, automatically releases a measured amount of rinse aid during the last rinse.

If spotting and poor drying is a problem, increase the amount of rinse aid dispensed by rotating the dial to a higher number. The dial is located under the dispenser cap. If the rinse aid is low, the Rinse Aid light is illuminated at the beginning and end of the cycle indicating that it is time to refill.

### **⚠ WARNING:**

Your dishwasher is designed to use liquid rinse aid. The use of rinse greatly improves drying performance after the final rinse. Do not use a solid or bar-type rinse aid. Under normal conditions, the rinse aid will last approximately one month, try to keep it full, but do not over fill.

1. Rinse agent removes spots and prevents new film build up on your dishes, glasses, flatware, cookware and plastic.

## Filling the Dispenser

1. Try to keep it full, but do not over fill.
2. Turn the dispenser cap to the left and lift it out.
3. Add rinse agent until the indicator window looks full.
4. Clean up any spilled rinse agent with a damp cloth.
5. Replace the dispenser cap.

## Filling the detergent dispenser

1. Push the dispenser cover latch downwards and open it .

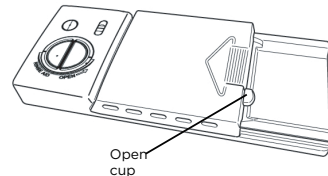

2. Add the detergent to the main wash compartment.

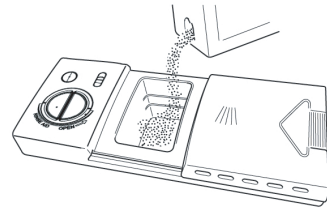

3. After pouring the detergent into the container, close the lid, first pushing (1) and then pressing on it (2) until hear the click.

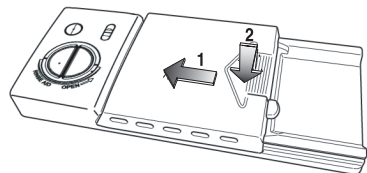

# SET UP & USE

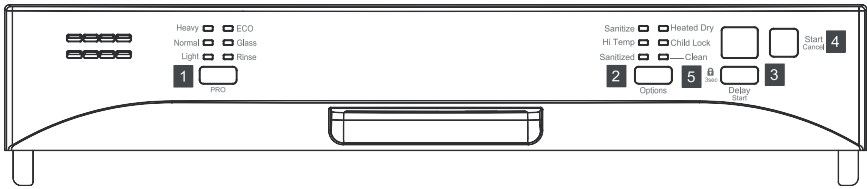

## 1. PRO

With the dishwasher door closed, you can press the PRO button to select the wash cycle. A light on the display will indicate which cycle has been selected.

### WASH CYCLE SELECTIONS

#### Heavy wash

This cycle is for hard-to-clean, heavily soiled dishes, pots, pans and dishes.

#### Normal wash

This cycle is for regularly soiled dishes or glasses.

#### Light wash

This cycle is for lightly soiled and pre-rinsed dishes and silverware.

#### Eco

This cycle is for all items. It can determine the condition of soil on the dishes and initiate the optimal cycle to obtain the best cleaning performance.

#### Glass

This cycle is for lightly dishes or glasses.

#### Rinse wash

This cycle is for pre-rinsing dishes or glasses. This is only a rinse that keeps food from drying on your dishes and reduces odor buildup in your dishwasher until you are ready to wash a full load. Do not use detergent.

## 2. OPTIONS

When the wash cycle has been selected, select from the following by pressing the "Options" button.

### ABOUT THE OPTIONS

#### Sanitize

To sanitize your dishes and glassware, select the Sanitize option. When selected, the light above the pad will turn on and remain on until end of cycle. The water temperature in the final rinse will be raised. The option is available in Auto Wash, Pots&Wash and Normal Wash.

#### Hi-Temp Wash

This option can increase the water temperature in the main wash and rinse. This increase in water temperature helps the dishwasher detergent remove food, grease and soil from dishes more effectively. The option is available in Auto Wash, Pots&Wash and Normal Wash.

#### Heated Dry

This option is available on all cycles except rinse only. The Heated Dry option in combination with rinse aid will enhance drying performance. You can turn off this option by pressing Heated Dry during the period of washing and the LED light will go off.

# SET UP & USE

## 3. DELAY START

To delay the start of a selected cycle, press Delay Start pad until the desired delay time shows in the LED indicator. It allows you to automatically start your dishwasher for a 1 to 24 hour delay. To cancel the Delay Start option and begin the cycle before the delay period is over press the Start/Cancel pad.

## 4. START/CANCEL

Push door firmly closed. The door latches automatically. Select the wash cycle and options desired, the indicator light above the pad will turn on. To start, press the Start/Cancel key once, the light will illuminate and the wash action begins. To cancel when a cycle is running, press Start/Cancel pad once and the dishwasher will start a 60 second drain and then shut off. At the end of the drain, you can select the desired cycle. When you want to load more dishes or pause the dishwasher while it is already running, make sure to open the door slowly and carefully as there is a possibility of injury from the hot steam inside the dishwasher. You can add more dishes before the main wash starts. Open the door and check the detergent dispenser. If the main wash section of the detergent dispenser is still closed, you can add items. If the door is opened while the dishwasher is running, a safety mechanism is activated and stops the cycle.

## 5. CHILD LOCK

You can lock all controls to prevent children from accidentally changing the dishwasher cycle or starting the dishwasher.

Press and hold the Delay Start pad for 3 seconds the lock light will turn on. To unlock, press and hold the Delay Start pad for 3 seconds, the lock light will turn off.

## INDICATOR LIGHT

### Sanitized

When "sanitize" option is selected, the temperature of the water will reach a maximum of 70°C (158°F).

Certified residential dishwashers are not intended for licensed food establishments. The sanitize cycle is NSF certified.

 **WARNING:** The sanitize option is available with "Heavy" "Normal" "Light" and "ECO" cycle.

### Clean

The clean light will turn on at the end of the cycle.

### Status Window

#### 01-24

If the Delay Start option is selected, the number of delay start hours shows in the Status Window. If the dishwasher is working and the wash cycle time is more than a hour, number of hours and minutes left shows alternately in the Status Window.

#### CL

Flashes once the program has been entered and the Start/Cancel key is pressed. It also flashes if the door is opened during a wash cycle. Close the dishwasher door to begin or continue a wash cycle.

#### MINUTES

Number of minutes left in a cycle (0-59 or 1H-2H). It shows hours and minutes alternately.

# SET UP & USE

**NOTE:** The remaining running time could suddenly increase or drop several minutes. This means the Smart Sensor has checked the soil level and determined if additional water fills are needed or if water fills can be eliminated.

Program	Description of Cycle	Detergent(g)	Water(L)	Running time (min)	Running time with Hi temp(min)	Running time with Sanitize (min)
Heavy	Pre Wash	0/9.9	22.8	140	150	170
	Pre Wash					
	Wash(48°C)					
	Rinse					
	Rinse					
	Rinse(58°C)					
Drying						
Normal	Pre Wash	AHAM/CU Test: 0/19.9 DOE Test: 0/9.9 CU Test : 15/15	10.8-23.0	105-135	130	135-165
	Auto(42-48°C)					
	Rinse(50-58°C)					
	Drying					
Light		0/9.9	11.4-19.3	115-120	125-130	145-150
ECO		0/9.9	19.3	105	115	150
Glass		0/9.9	19.3	120	/	/
Rinse		0	8.0	20	/	/

**NOTE:** NSF certification is Normal/Auto Cycle with the sanitize option selected.  
The CU test is Normal Cycle with the hi temp option selected.

# CLEANING & CARE

## CLEAN THE STAINLESS STEEL INNER DOOR AND TUB

The tub is made of Stainless Steel, it will not rust or corrode if the dishwasher should be scratched or dented.

## CLEAN THE CYLINDER FILTER

The Cylinder Filter is designed to collect some big items such as broken glass, bones and pits. The Cylinder Filter needs to be cleaned to maximize wash performance.

Remove the lower rack, rotate the Cylinder Filter as shown, lift it out, empty and clean it by rinsing it under running water and replace.

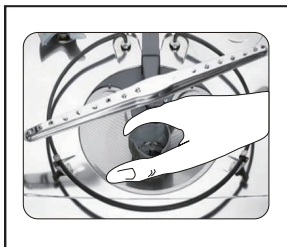

Because hard water chemicals will clog the spray arm jets and bearings, it is necessary to clean the spray arms regularly. Wash the arms in soapy, warm water and use a soft brush to clean the jets. Replace them after rinsing thoroughly.

To remove the upper or middle spray arm, unscrew the nut clockwise.

To remove the lower spray arm, pull upward.

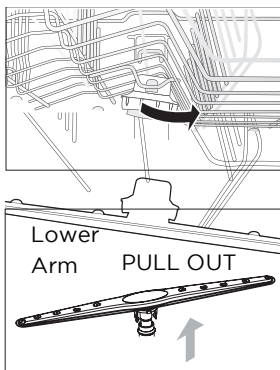

**⚠ WARNING:** Clean the spots on the steel inner door and tub with a damp non-abrasive cloth.

**⚠ WARNING:**  
Burn Hazard  
Allow heating element to cool before cleaning the interior.  
Failure to do so can result in burns.

# CLEANING & CARE

## CLEAN THE FINE FILTER

Take out the Cylinder Filter and remove the Fine Filter from the dishwasher tub bottom. To remove the Fine Filter you must first remove the bottom spray arm as shown below.

Flush the Fine Filter by holding it under running water and replace.

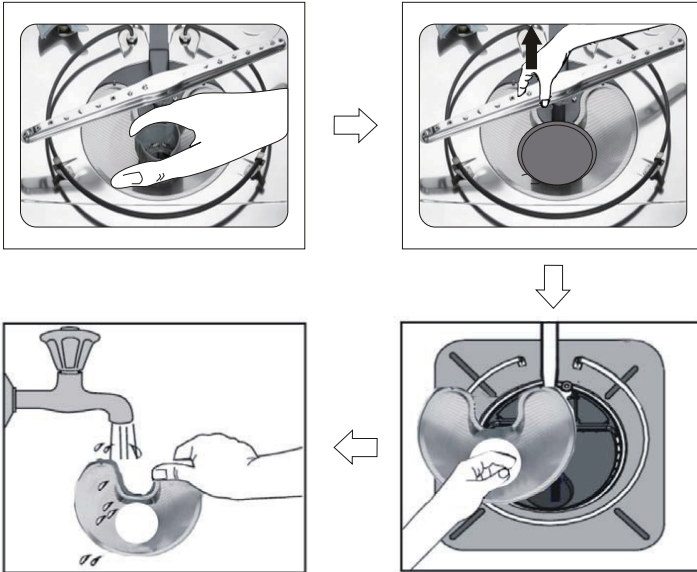

# TROUBLESHOOTING & WARRANTY

Troubleshoot your problem by using the chart below. If the appliance still does not work properly, contact W Appliance Co. customer service center or the nearest authorized service center. Customers must never troubleshoot internal components.

## DISHWASHER NOT OPERATING PROPERLY

TROUBLE	POSSIBLE CAUSE	POSSIBLE REMEDY
Dishwasher won't start	Door may not be closed properly.	Shut the door completely and make sure it is latched
	Power supply or power line is not connected.	Check and connect the power supply
	Delay Start option has been selected	Refer to Delay Start section in this manual to reset
	Child Lock activated(select models).	Deactivate the child lock, refer to child lock section in this manual
Dishwasher beeps at the end of the cycle	It indicates the wash cycle is finished.	Select the proper cycle as indicated by the manual.
Rinse Aid light on	The rinse aid level is low	Add rinse aid
Dishwasher operates too long	The dishwasher is connected to cold water.	Check the dishwasher, making sure it connected to the hot water supply.
	The cycle time will vary due to the soil.	When heavy soil is detected, the auto, normal, pots&pan cycle will automatically increase the cycle time.
	The sanitize option is selected	When sanitize option is selected, the cycle time will be increased to meet the sanitized temperature request.
Dishes are not clean enough	Water pressure is temporarily low	Use you dishwasher when the water pressure is normal
	The inlet water is low	Make sure the dishwasher is connected to the hot water supply. Try not use your dishwasher when hot water is being used elsewhere in the house
	Dishes are loaded too close together improper use of detergent	Load the dishes again as the manual shows. Add detergent depending on the water hardness and the cleaning cycle you chose. Use fresh detergent.
	The selected cycle is not suitable for food soil condition	Choose anther cycle for longer washing time
	Spay arms is blocked by some items	Make sure the spay arm is rotating freely

# TROUBLESHOOTING & WARRANTY

TROUBLE	POSSIBLE CAUSE	POSSIBLE REMEDY
Dishes not dry enough	Detergent dispenser is empty	Fill rinse aid dispenser or increase the amount of rinse aid.
	Improper loading of dishes	Load the dishes again as the manual indicates
	The cycle you chose did not include the drying.	Choose the proper cycle with drying
Spots and film on dishes	Water hardness is too high	For extremely hard water install a water softener
	Improper loading of dishes	Load the dishes again as the manual indicates
	Old or damp powder rinse aid is used	Use fresh rinse aid
	Rinse dispenser empty	Add rinse aid to the dispenser
Etching	Using too much detergent	Use less detergent if you have soft water
	The inlet water temperature exceeds 150 °F	Lower the inlet water temperature
Detergent left in dispenser cup	Detergent may be too old	Use fresh detergent
	Spray arm is blocked	Load the dishes, making sure the spray arms are not blocked.
Detergent dispenser will not shut	Improper operation of the detergent cover.	Add the detergent and rinse aid as indicated by the manual.
Water remains in the dishwasher	Previous cycle has not finished or has been interrupted.	Select the proper cycle as indicated by the manual.
Dishwasher does not drain properly	Drain is clogged.	Check to see if you have an air gap. If you have one, make sure the disposal is empty if the dishwasher is connected to it.
	Drain hose is kinked.	Make sure the drain hose is properly connected to the sink.
Suds in the tub	Improper detergent is used.	Make sure to use only automatic dishwasher detergent
Dishwasher leaks	Excessive suds caused by using the improper detergent.	Make sure to use only automatic dishwasher detergent.
	Dishwasher is not level	Level the dishwasher (see the installation manual)
Black or gray marks on dishes	Aluminum utensils have rubbed against dishes.	Chose a higher cycle Make sure the inlet water is no less than 120°F

# TROUBLESHOOTING & WARRANTY

TROUBLE	POSSIBLE CAUSE	POSSIBLE REMEDY
Stained tub interior	Coffee and tea soil	Using a spot cleaner to remove the soil
	Reddish stain	Some tomato food will cause this. Use of the rinse only cycle right after loading will decrease the staining
Noises	Detergent cup opening/Drain pump sound	This is normal
	A hard object has entered the wash module. When the object is ground up, the sound should stop.	If the noise persists after a complete cycle, call for service.
Dishwasher won't fill	Water valve is turned off	Check if the water valve is turned on
	Door latch may not be properly seated	Make sure the door is closed

## ERROR CODES

When some malfunctions occur, the appliance will display error codes to warn you:

CODES	MEANINGS	POSSIBLE CAUSE
E1	Longer inlet time.	Faucets are not open, or water intake is restricted, or water pressure is too low.
E4	Overflow.	Some element of dishwasher leaks .

## WARNING

- If overflow occurs, turn off the main water supply before calling for service.
- If there is water in the base pan because of an overflow or small leak, the water should be removed before restarting the dishwasher.

# LIMITED WARRANTY

## ACTIVATE WARRANTY

Any repair, replacement, or warranty service, and all questions about this product should be directed to W Appliance Co. at 844-299-0879 from the US, including Puerto Rico, or Canada.

Some issues can be addressed without service. Before contacting regarding your warranty, please visit the "Troubleshooting" section of your user manual.

All warranty service is provided exclusively by our authorized W Appliance Co. service providers. For service in US, including Puerto Rico, and Canada call 1-844-299-0879 to create a ticket. When calling, please have the following information available: date of purchase, model number, proof of purchase and a brief description of the problem.



## WHAT IS COVERED

YOUR SOLE AND EXCLUSIVE REMEDY UNDER THIS LIMITED WARRANTY SHALL BE PRODUCT REPAIR AS PROVIDED HEREIN. This limited warranty is valid only in the United States or Canada and applies only when the major appliance is used in the country in which it was purchased:

### ONE (1) YEAR FROM THE DATE OF DELIVERY OF THE ORIGINAL PURCHASE (PARTS AND LABOR INCLUDED):

W Appliance Co. will pay for factory-specified replacement parts and labor to correct defects in materials or workmanship that existed when this major appliance was purchased, or at its sole discretion, replace the product with a new, or remanufactured, unit equivalent to your original purchase. In the event of product replacement, your appliance will be warranted for the remaining term of the original unit's warranty period.

**YEARS TWO (2) THROUGH FIVE (5) FROM DATE OF DELIVERY OF THE ORIGINAL PURCHASE (CERTAIN COMPONENT PARTS ONLY - LABOR NOT INCLUDED):** W Appliance Co. will pay for factory-specified replacement parts for the component parts listed below to correct non-cosmetic defects in materials or workmanship in these parts that prevent function of this major appliance and that existed when this major appliance was purchased:

DISHWASHER	WASHING MACHINE	DRYER	REFRIGERATORS AND FREEZERS	MICROWAVE
Lower, Upper and Third Level (where applicable) Wire Racks (excludes cup shelves, silverware basket, and third rack trays), Chopper Blade, Stainless Steel Tub and Inner Door Liner	Drive Motor (Stator and Rotor Only)	Drive Motor Only	Compressor Only	Magnetron Tube Only

# LIMITED WARRANTY

## WHAT IS NOT COVERED / EXCLUSIONS

1. Commercial, non-residential or multiple family use or use inconsistent with the product instructions and manuals.
2. In-home instruction on how to use your product.
3. Repair to correct improper maintenance, installation not in accordance with installation instructions or electrical or plumbing codes, or repair of household electrical or plumbing systems.
4. Consumable parts (e.g., light bulbs, batteries, air or water filters, preservation solutions, etc.).
5. Defects or damage resulting from accident, misuse, abuse, alteration, fire, floods, acts of God or improper installation.
6. Damages, defects, or repairs caused by unauthorized servicers or use of non-genuine or third-party parts.
7. Any damage to the finish of appliance or home incurred during installation, including but not limited to floors, cabinets, walls, etc.
8. Cosmetic damage (e.g., scratches, dents, chips, and other damage to appliance finishes), unless such damage results from defects in materials and workmanship and is reported to W Appliance Co., within 48 hours from date of delivery.
9. If the appearance or exterior of the product has been damaged or defaced, altered or modified in design or construction.
10. Discoloration, rust or oxidation of surfaces resulting from caustic or corrosive environments (e.g., high salt concentrations, high moisture or humidity or exposure to chemicals).
11. Product pick-up or delivery. This warranty is for in-home repair only.
12. Travel or transportation expenses for service in remote locations where an authorized servicer is not available.
13. Products not accessible to provide required service or for expenses making the product accessible for servicing.
14. Surcharges including but not limited to, any after hour, weekend, or holiday service calls, tolls, ferry trip charges, or mileage expenses for service calls to remote areas, including the state of Alaska.
15. Repair, removal or reinstallation of inaccessible appliances or built-in fixtures (e.g., trim, decorative panels, flooring, cabinetry, islands, countertops, drywall) that interfere with servicing, removal or replacement of the product.
16. Appliances with original, factory installed model/serial numbers removed, altered or not easily determined.
17. Incidental or consequential damages (e.g., loss of food or medicine) resulting from appliance breakdown or delay in service, repair or replacement.
18. Transportation and shipping costs associated with the replacement of the unit.
19. Glass parts and other accessory items included with the unit.
20. Products that have been purchased as refurbished, like new, second-hand, under "as is" or "final sale" terms.
21. Units that have been transferred from the original owner/purchaser.
22. If there is damage due to power line surge, user damage to the AC power cord or connection to improper voltage source.
23. Products which are not defective or broken, or which are working as described in the owner's manual.

## DISCLAIMER OF IMPLIED WARRANTIES

Repair or replacement as provided under this warranty is the exclusive remedy to the customer. W Appliance Co. shall not be liable for any incidental or consequential damages for breach of any express or implied warranty on this product, except to the extent prohibited by applicable law. Any implied warranties, including any implied warranty of merchantability or implied warranty of fitness for a particular purpose, are limited to the duration of this warranty or the shortest period allowed by law. Some states do not allow the exclusion or limitations of consequential damages, or limitations on how long the warranty lasts. In these cases, the above exclusions or limitations may not apply to you. This warranty gives you specific legal rights and you may also have other rights which may vary from state to state.

W Appliance Co. does not warrant that the appliance will work properly in all environmental conditions and makes no warranty and representation, either implied or expressed, with respect to the quality, performance, merchantability, or fitness for a particular purpose other than the purpose identified within this user's manual. W Appliance Co. has made every effort to ensure that this user's manual is accurate and disclaims liability for any inaccuracies or omissions that may have occurred. Information in this user's manual is subject to change without notice and does not represent a commitment on the part of W Appliance Co. W Appliance Co. reserves the right to make improvements to this user's manual and/or to the product described at any time without notice. If you find information in this manual that is incorrect, misleading or incomplete, please call 844-299-0879.

W Appliance Co.  
New York, NY 10018

# EXTENDED WARRANTY COVERAGE

## Protect Your Appliance with Extended Warranty Coverage

Thank you for purchasing your new appliance! Your product comes with our one-year limited warranty, but why stop there? With our Extended Warranty and Accidental Damage Protection Plan, provided by Mulberry, you can ensure your appliances are covered for longer—without worrying about unexpected breakdowns or accidents.

### Why Upgrade to the Extended Warranty Plan?

- **Comprehensive Protection** – Extend your warranty coverage and get full protection for accidental damage and mechanical/electrical failures, giving you peace of mind well beyond the first year.
- **No Hidden Costs** – You won't pay any deductibles or service fees for repairs or replacements. We've got you covered!
- **Avoid Expensive Repairs** – Appliances like refrigerators, air conditioners, and dishwashers can be costly to repair. Keep your products running smoothly without the worry of unexpected repair bills.
- **Quick & Easy Claims** – Mulberry offers hassle-free claims and quick, reliable service when you need it most—no complicated paperwork, just fast and efficient help.



Coverage	Basic Warranty	Protection +
Mechanical / Electrical Failure Coverage	Yes (1 year)	Yes (2 - 4 years)
Service Fee or Deductible	Yes (may apply)	No
Parts & Labor Costs Covered	Yes (limited to 1 year)	Yes (2 - 4 years)
Hassle-Free Claims Process	Standard	Priority (faster service)
Repair / Replacement Options	Yes (limited to 1 year)	Yes (2 - 4 years)
Convenience & Peace of Mind	Limited to 1 year	Guaranteed for up to 4 years

# ENREGISTREMENT DU PRODUIT

Merci d'avoir acheté notre produit BLACK+DECKER. Ce manuel facile à utiliser vous aidera à tirer le meilleur parti de votre produit.

N'oubliez pas d'enregistrer les numéros de modèle et de série. Ils sont sur une étiquette à l'arrière.

---

Numéro de modèle

---

Numéro de série

---

Date d'achat

Agrafez votre reçu à votre manuel.  
Vous en aurez besoin pour obtenir le service de garantie.

# CONSIGNES DE SÉCURITÉ

## DANGER

**DANGER** - Dangers immédiats qui VONT entraîner des lésions corporelles graves ou la mort

## AVERTISSEMENT

**AVERTISSEMENT** - Dangers ou pratiques dangereuses qui PEUVENT entraîner des lésions corporelles graves ou la mort

## ATTENTION

**ATTENTION** - Dangers ou pratiques dangereuses qui PEUVENT entraîner des lésions corporelles mineures

# CONSIGNES DE SÉCURITÉ IMPORTANTES

## AVERTISSEMENT

Lorsque vous utilisez votre lave-vaisselle, suivez les précautions de base, notamment les suivantes

1. LIRE TOUTES LES INSTRUCTIONS AVANT D'UTILISER LE LAVE-VAISSELLE
2. Utilisez le lave-vaisselle uniquement pour la fonction prévue.
3. Utilisez uniquement des détergents ou agents mouillants recommandés pour une utilisation dans un lave-vaisselle et gardez-les hors de la portée des enfants.
4. Lors du chargement des articles à laver :
  - a) Localisez les objets pointus afin qu'ils ne risquent pas d'endommager le joint de porte;
  - b) Les couteaux et autres ustensiles avec des pointes tranchantes doivent être chargés dans le panier avec leurs pointes vers le bas ou placés dans une position horizontale.
5. Vérifiez que le récipient de détergent est vide après la fin du cycle de lavage.
6. Utilisez uniquement du détergent et des additifs de rinçage conçus pour un lave-vaisselle automatique.
7. N'utilisez jamais de savon, détergent à lessive ou détergent pour le lavage des mains dans votre lave-vaisselle. Gardez ces produits hors de la portée des enfants.
8. Gardez les enfants loin des détergents et des aides au rinçage. Gardez les enfants loin de la porte ouverte du lave-vaisselle, il pourrait encore y avoir du détergent à l'intérieur.
9. Cet appareil n'est pas destiné à être utilisé par des personnes (y compris des enfants) ayant des capacités physiques, sensorielles ou mentales réduites, ou un manque d'expérience et de connaissances à moins qu'elles n'aient reçu une supervision ou des instructions concernant l'utilisation de l'appareil par une personne responsable de leur sécurité.
10. Les enfants doivent être surveillés pour s'assurer qu'ils ne jouent pas avec l'appareil.
11. Les détergents pour lave-vaisselle sont fortement alcalins, ils peuvent être extrêmement dangereux en cas d'ingestion. Évitez tout contact avec

## INFORMATIONS DE SÉCURITÉ

- la peau et les yeux et gardez les enfants loin du lave-vaisselle lorsque la porte est ouverte.
12. La porte ne doit pas être laissée en position ouverte car ça pourrait présenter un risque de trébuchement.
  13. Retirez la porte du compartiment de lavage lorsque vous mettez un vieux lave-vaisselle hors service ou que vous le jetez.
  14. Veuillez disposer des matériaux d'emballage correctement.
  15. Utilisez le lave-vaisselle uniquement pour la fonction prévue.
  16. Lors de l'installation, l'alimentation électrique ne doit pas être excessivement ou dangereusement pliée ou aplatie. Ne pas altérer les contrôles.
  17. L'appareil doit être connecté au réseau d'eau à l'aide de nouveaux ensembles de boyaux et les anciens ensembles de boyaux ne doivent pas être réutilisés.
  18. Le nombre maximum de couverts à laver est de 12.
  19. N'utilisez pas ce lave-vaisselle à l'extérieur.
  20. Cet appareil doit être correctement installé conformément aux instructions d'installation avant son utilisation.
  21. Cet appareil doit être connecté à une prise électrique appropriée avec l'alimentation électrique appropriée.
  22. Débranchez l'alimentation électrique et le tuyau d'arrivée d'eau du lave-vaisselle avant le nettoyage et/ou l'entretien.
  23. Dans certaines conditions, de l'hydrogène peut être produit dans un système d'eau chaude qui n'a pas été utilisé pendant deux semaines ou plus. L'HYDROGÈNE EST EXPLOSIF. Si le système d'eau chaude n'a pas été utilisé pendant une telle période, avant d'utiliser le lave-vaisselle, ouvrez tous les robinets d'eau chaude et laissez couler l'eau pendant plusieurs minutes. Cela libérera tout l'hydrogène accumulé. Etant donné que le gaz est inflammable, ne pas fumer ou utiliser une flamme nue pendant ce temps.
  24. Ne lavez pas les articles en plastique à moins qu'ils ne soient marqués comme lavables au lave-vaisselle. Pour les articles en plastique qui ne portent pas ce marquage, vérifiez les recommandations du fabricant.
  25. Ne touchez pas l'ÉLÉMENT CHAUFFANT pendant ou immédiatement après l'utilisation.
  26. N'utilisez pas votre lave-vaisselle à moins que tous les PANNEAUX soient correctement en place.
  27. Ne pas altérer les contrôles.  
Ne pas abuser, s'asseoir ou se tenir sur la porte ou le porte-vaisselle du lave-vaisselle.

**GARDEZ CES INSTRUCTIONS  
USAGE DOMESTIQUE UNIQUEMENT**

**INSTRUCTIONS DE MISE À LA TERRE**

# INFORMATIONS DE SÉCURITÉ

## EXIGENCES ÉLECTRIQUES

Cet appareil doit être mis à la terre. En cas de mauvais fonctionnement ou de panne, la mise à la terre réduit le risque de choc électrique en fournissant un chemin de moindre résistance au courant électrique. Cet appareil est équipé d'un cordon d'alimentation muni d'un conducteur de mise à la terre et d'une fiche de mise à la terre. La fiche doit être branchée sur une prise appropriée qui est installée et mise à la terre conformément à tous les codes et ordonnances locaux.

## CORDON D'ALIMENTATION

Si le cordon d'alimentation est trop court, n'utilisez pas de rallonge.

### **AVERTISSEMENT**

Une mauvaise connexion du conducteur de mise à la terre de l'équipement peut entraîner un risque d'électrocution. Vérifiez auprès d'un électricien qualifié ou d'un représentant du service après-vente si vous avez des doutes quant à la mise à la terre de l'appareil. Ne modifiez pas la fiche connectée à l'appareil - si elle ne s'adapte pas à la prise, faites installer une prise appropriée par un électricien qualifié.

Demandez à un électricien ou un technicien qualifié d'installer une prise de courant près de l'appareil.

# INFORMATIONS DE SÉCURITÉ

## INSTRUCTIONS D'INSTALLATION

### **AVERTISSEMENT**

Risque de Choc Électrique - Débranchez l'alimentation électrique avant d'installer le lave-vaisselle.

Le non-respect de cette consigne peut entraîner la mort ou un choc électrique.

**ATTENTION:** L'installation des tuyaux et de l'équipement électrique doit être effectuée par des professionnels.

La position d'installation du lave-vaisselle doit être proche des tuyaux d'entrée et de vidange et du cordon d'alimentation existants.

Un côté de l'évier de l'armoire doit être choisi pour faciliter le raccordement des tuyaux

Placez l'appareil à l'endroit désiré. L'arrière doit reposer contre le mur derrière, et les côtés, le long des armoires ou du mur adjacent. Le lave-vaisselle est équipé de boyaux d'alimentation et de vidange d'eau qui peuvent être positionnés à droite ou à gauche pour faciliter une installation correcte.

**AVERTISSEMENT:** NE PAS UTILISER DE RALLONGE OU D'ADAPTATEUR AVEC CET APPAREIL.

NE COUPEZ OU NE RETIREZ EN AUCUN CAS LA CONNEXION À LA TERRE DU CORDON D'ALIMENTATION.

### **AVERTISSEMENT**

Risque de Basculement

- N'utilisez pas le lave-vaisselle tant qu'il n'est pas complètement installé.
  - Ne poussez pas vers le bas sur la porte ouverte.
- Cela peut entraîner des blessures graves ou des coupures.

Avertissements de la Proposition 65 de l'État de Californie:

**AVERTISSEMENT:** Cancer and Reproductive Harm  
[www.P65Warnings.ca.gov](http://www.P65Warnings.ca.gov)

# INFORMATIONS DE SÉCURITÉ

## **AVERTISSEMENT**

Risque de Suffocation - Avant de jeter votre ancien appareil, retirez la porte ou le couvercle afin que les enfants ne puissent pas se cacher ou se coincer à l'intérieur de votre ancien appareil. Le non-respect de ces instructions peut entraîner la mort ou des lésions cérébrales.

### **ATTENTION:**

- N'utilisez jamais de produits chimiques corrosifs pour nettoyer votre lave-vaisselle. Certains produits contenant du chlorure peuvent endommager votre lave-vaisselle et peuvent présenter des risques pour la santé!
- N'utilisez jamais de produits de nettoyage à la vapeur pour nettoyer votre lave-vaisselle. Le fabricant ne sera pas responsable des dommages ou conséquences possibles.
- Pour éviter d'endommager le lave-vaisselle, n'utilisez pas de produits chimiques agressifs, de nettoyeurs abrasifs, de tampons à récurer (en métal ou en plastique) ou de chiffons abrasifs/serviettes en papier pour nettoyer le panneau de porte extérieur de votre lave-vaisselle. Le panneau de porte extérieur de votre lave-vaisselle peut être endommagé en le faisant.
- Il est fortement recommandé à l'utilisateur de se familiariser avec la procédure de coupure de l'alimentation en eau entrante et la procédure de coupure de l'alimentation électrique entrante. Consultez les instructions d'installation ou contactez votre installateur pour plus d'informations.
- Si le lave-vaisselle se vide dans un broyeur à déchets, assurez-vous que le broyeur à déchets est complètement vide avant de faire fonctionner le lave-vaisselle.
- Les lave-vaisselle résidentiels certifiés NSF/ANSI 184 ne sont pas destinés aux établissements alimentaires agréés.
- Protégez votre lave-vaisselle des éléments. Protégez contre le gel pour éviter d'endommager la vanne de remplissage. Les dommages causés par le gel ne sont pas couverts par la garantie.
- Ne pas utiliser à l'extérieur.

# INFORMATIONS DE SÉCURITÉ

## EXIGENCES DE FONCTIONNEMENT

### EXIGENCES ÉLECTRIQUES

## AVERTISSEMENT

Risque de Choc Électrique-

- Mise à la terre électrique du lave-vaisselle.
- Connectez le fil de mise à la terre au connecteur de mise à la terre vert dans la boîte à bornes.
- Ne pas utiliser de rallonge.
- Le non-respect de ces instructions peut entraîner la mort, un incendie ou un choc électrique.

Ce lave-vaisselle est conçu pour fonctionner sur une alimentation électrique fusionnée individuelle de 120 V, 60 Hz, 15 ou 20 ampères avec fil de cuivre uniquement. Il est recommandé d'utiliser un fusible à retard ou un disjoncteur et de prévoir un circuit séparé desservant uniquement cet appareil. Si une prise est utilisée, la prise doit être placée dans l'armoire adjacente.

### EXIGENCES D'EMPLACEMENT

- Installez le lave-vaisselle à l'endroit où il est à l'abri des éléments. Protégez contre le gel pour éviter la rupture éventuelle de la vanne de remplissage. De telles ruptures ne sont pas couvertes par la garantie. Pour plus d'informations sur le rangement hivernal, voir "Entreposage" dans la section "Entretien du lave-vaisselle".
- Installez et nivelez le lave-vaisselle sur un plancher qui supportera le poids et dans une zone adaptée à sa taille et à son utilisation.

### EXIGENCES D'APPROVISIONNEMENT EN EAU

- La température de l'alimentation en eau doit être de 49°C à 66°C (120°F à 150°F).
- L'alimentation en eau doit maintenir la pression de l'eau entre 20 et 80 psi pour un débit suffisant.

# INSTALLATION ET UTILISATION

## PIÈCES ET CARACTÉRISTIQUES

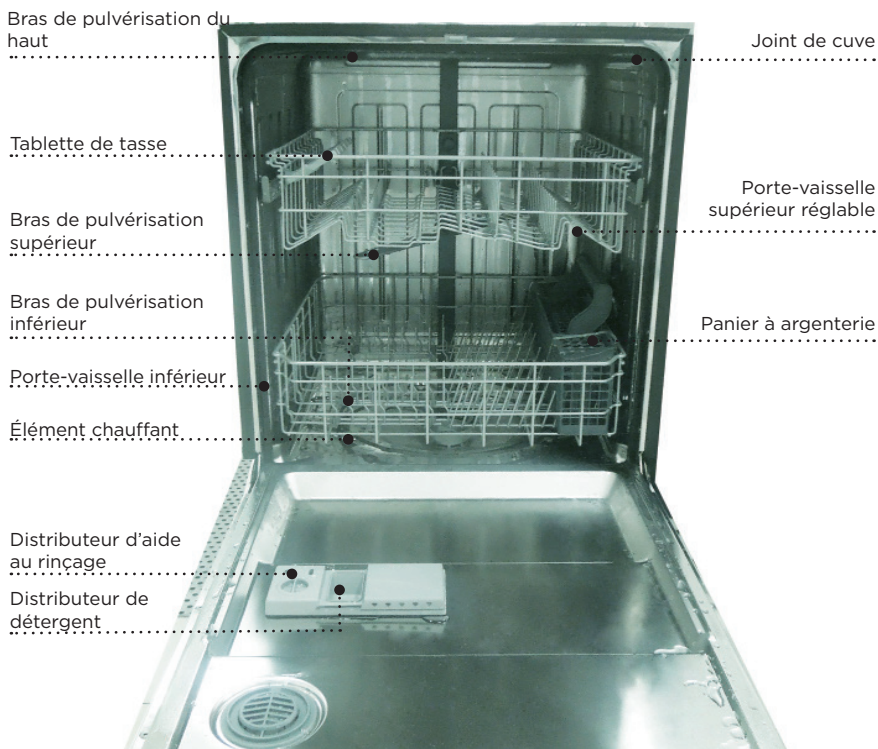

SPÉCIFICATIONS	
Capacité:	14 couverts
Dimensions (LxPxH) :	23,9 po x 25,6 po x 33,7 po
Poids Déballé :	45 kg (99 lb)
Alimentation électrique :	120 volts, 60 Hz
Consommation électrique nominale :	Moteur de lavage 50 W Chauffage 840 W
Pression d'alimentation en eau :	138 - 828 kPA (20 - 120 psi)

# INSTALLATION ET UTILISATION

## CHARGEMENT DU LAVE-VAISSELLE

### Préparation de la vaisselle

Grattez les gros morceaux de nourriture, os, noyaux, cure-dents, etc. Le système de lavage filtré en continu éliminera les particules alimentaires restantes. Les aliments brûlés doivent être décollés avant le chargement. Videz les liquides des verres et des tasses.

Les aliments comme la moutarde, la mayonnaise, le vinaigre, le jus de citron et les produits à base de tomates peuvent provoquer une décoloration de l'acier inoxydable et des plastiques si on les laisse reposer pendant une longue période. À moins que le lave-vaisselle ne soit actionné immédiatement, il est préférable de rincer ces sols alimentaires.

Si le lave-vaisselle se vide dans un broyeur à déchets, assurez-vous que le broyeur à déchets est complètement vide avant de démarrer le lave-vaisselle.

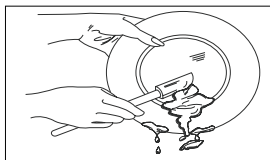

### Chargement du porte-vaisselle supérieur

Le porte-vaisselle supérieur est conçu pour les tasses, verres, petites assiettes, bols et articles en plastique marqués "va au lave-vaisselle", etc.

Pour de meilleurs résultats, placez les bols, tasses, verres, casseroles avec la surface souillée vers le bas ou vers le centre. Inclinez légèrement pour un meilleur drainage.

**⚠ AVERTISSEMENT:** Veillez à ce que la vaisselle chargée ne nuise pas à la rotation du bras de pulvérisation central, qui se trouve au bas du panier supérieur. (Vérifiez cela en tournant le bras de pulvérisation du milieu à la main.)



Modèle de chargement standard à 8 couverts (Pour de meilleures performances de lavage, le porte-vaisselle supérieur doit être en position surélevée.)



Modèle de chargement standard de 12 couverts



Modèle de chargement standard de 14 couverts

# INSTALLATION ET UTILISATION

## Chargement du porte-vaisselle inférieur

Le porte-vaisselle inférieur est conçu pour charger des assiettes, bols à soupe, assiettes, soucoupes et ustensiles de cuisine. L'espace de porte-vaisselle réglable vous permettra de charger des objets de 13 pouces maximum.

**⚠️ AVERTISSEMENT:** Les gros articles doivent être placés le long du bord de manière à ne pas gêner la rotation du bras de pulvérisation central et à ne pas empêcher l'ouverture du distributeur de détergent. Les gros articles doivent être tournés de manière à ce que l'intérieur soit tourné vers le bas, et assurez-vous que ces articles n'interfèrent pas avec la rotation du bras de pulvérisation inférieur.

Les dents rabattables dans le porte-vaisselle inférieur facilitent le chargement de ces articles extra-larges et difficiles à installer. Les dents peuvent être levées pour une utilisation normale ou rabattues pour une charge plus flexible. Rabattez pour plus d'espace pour charger de grandes casseroles ou poêles.



Modèle de chargement standard de 8 couverts

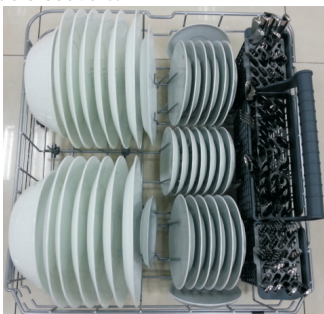

12 place settings standard loading pattern

## Chargement du panier d'argenterie

Le panier d'argenterie est divisible en trois modules distincts qui peuvent être utilisés dans les porte-vaisselle supérieurs et inférieurs

1. Cuillères
2. Couteaux
3. Fourchettes à salade
4. Fourchettes
5. Grandes fourchettes
6. Grandes cuillères

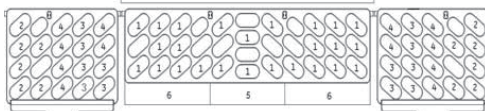

**⚠️ AVERTISSEMENT:** Aucun objet ne doit dépasser du fond.

**⚠️ AVERTISSEMENT:** Veillez à ce que rien ne dépasse du fond du panier ou du support et ne bloque le bras de pulvérisation inférieur.

### Ajouter un article

Pour ajouter ou supprimer des articles après le début du cycle de lavage :

- 1 Ouvrez légèrement la porte et attendez quelques secondes jusqu'à ce que l'action de lavage s'arrête avant de l'ouvrir complètement.
- 2 Ajoutez l'article.
- 3 Fermez fermement la porte pour verrouiller et le cycle reprendra automatiquement.

# INSTALLATION ET UTILISATION

## Porte-vaisselle supérieur réglable

La hauteur du porte-vaisselle supérieur peut être facilement ajustée pour permettre le chargement de vaisselle plus grande dans l'un ou l'autre des porte-vaisselle. Pour accueillir des plats plus grands dans le porte-vaisselle inférieur, il y a 2 positions disponibles :

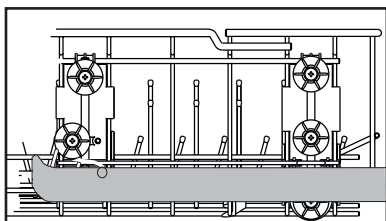

Position du porte-vaisselle supérieur

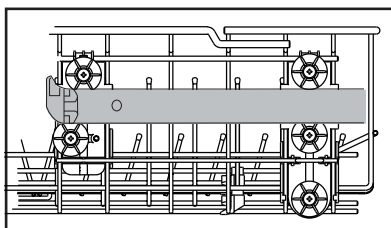

Position du porte-vaisselle inférieur

Remarque: La hauteur doit être ajustée sans vaisselle dans les porte-vaisselle.

## Dents rabattables

Les dents rabattables dans le porte-vaisselle facilitent le chargement de ces articles extra-larges et difficiles à placer. Les dents peuvent être levées pour une utilisation normale ou rabattues pour une charge plus flexible. Rabattez pour plus d'espace pour charger de grandes casseroles ou poêles.

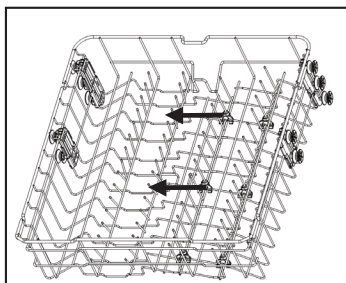

Porte-vaisselle supérieur

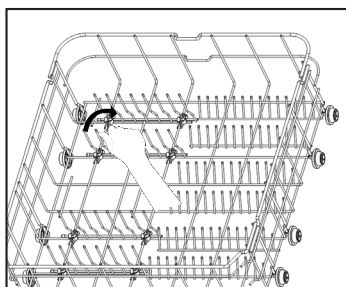

Porte-vaisselle inférieur

# INSTALLATION ET UTILISATION

## Remplissage du distributeur de détergent

La hauteur du porte-vaisselle supérieur peut être facilement ajustée pour permettre le chargement de vaisselle plus grande dans l'un ou l'autre des porte-vaisselle. Pour accueillir des plats plus grands dans le porte-vaisselle inférieur, il y a 2 positions disponibles :

L'aide au rinçage améliore considérablement le séchage et réduit les taches d'eau et le pelliculage. Sans aide au rinçage, votre vaisselle et l'intérieur du lave-vaisselle auront une humidité excessive. L'option Heated Dry ne fonctionnera pas aussi bien sans l'aide au rinçage. Le distributeur d'aide au rinçage, situé à côté de la tasse à détergent, libère automatiquement une quantité mesurée d'aide au rinçage lors du dernier rinçage.

Si les taches et le mauvais séchage sont un problème, augmentez la quantité d'aide au rinçage distribuée en tournant le cadran à un nombre plus élevé. Le cadran est situé sous le bouchon du distributeur. Si l'aide au rinçage est bas, le voyant Rinse Aid s'allume au début et à la fin du cycle, indiquant qu'il est temps de le remplir.

### **⚠ AVERTISSEMENT:**

Votre lave-vaisselle est conçu pour utiliser un aide au rinçage liquide. L'utilisation du rinçage améliore considérablement les performances de séchage après le rinçage final. N'utilisez pas un aide au rinçage solide ou en barre. Dans des conditions normales, le aide au rinçage durera environ un mois, essayez de le garder plein, mais ne remplissez pas trop.

1. L'aide au rinçage élimine les taches et empêche l'accumulation de nouveau film sur votre vaisselle, vos verres, vos couverts, vos ustensiles de cuisine et votre plastique.

### Remplissage du distributeur

1. Essayez de le garder plein, mais ne remplissez pas trop.
2. Tournez le capuchon du distributeur vers la gauche et soulevez-le.
3. Ajoutez l'aide au rinçage jusqu'à ce que la fenêtre de l'indicateur semble pleine.
4. Nettoyez tout aide au rinçage renversé avec un chiffon humide.
5. Remplacez le bouchon du distributeur.

## Remplissage du distributeur de détergent

1. Poussez le loquet du couvercle du distributeur vers le bas et ouvrez-le.

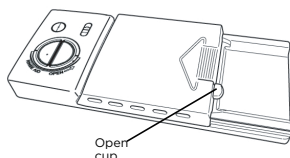

2. Ajoutez le détergent dans le compartiment de lavage principal.

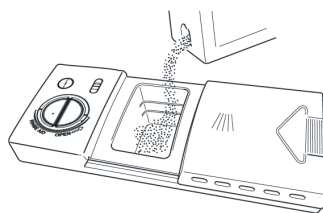

3. Après avoir versé le détergent dans le récipient, fermez le couvercle, d'abord en appuyant (1), puis en appuyant dessus (2) jusqu'à ce que vous entendiez le clic.

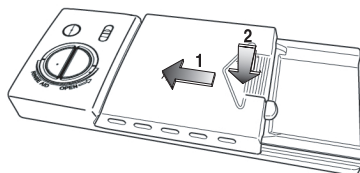

# INSTALLATION ET UTILISATION

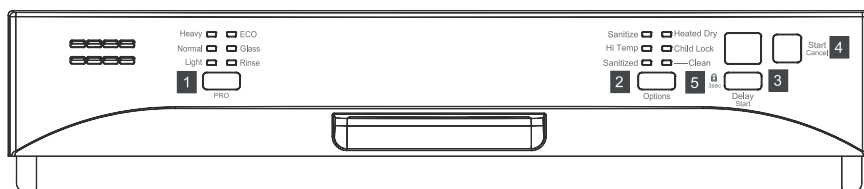

## 1. PRO

Une fois la porte du lave-vaisselle fermée, vous pouvez appuyer sur le bouton PRO pour sélectionner le cycle de lavage. Un voyant à l'écran indiquera quel cycle a été sélectionné.

## SÉLECTIONS DE CYCLE DE LAVAGE

### Lavage intensif

Ce cycle est destiné à la vaisselle, aux casseroles, aux poêles et à la vaisselle difficiles à nettoyer et très sales.

### Lavage normal

Ce cycle est pour la vaisselle ou les verres régulièrement souillés.

### Lavage léger

Ce cycle est destiné à la vaisselle et l'argenterie légèrement souillées et pré-rincées.

### Eco

Ce cycle est pour tous les articles. Il peut déterminer l'état de saleté sur la vaisselle et initier le cycle optimal pour obtenir les meilleures performances de nettoyage.

### Verre

Ce cycle est pour la vaisselle ou les verres légèrement souillés.

### Rinçage

Ce cycle est pour le pré-rinçage de la vaisselle ou des verres. Ce n'est qu'un rinçage qui empêche les aliments de sécher sur votre vaisselle et réduit l'accumulation d'odeurs dans votre lave-vaisselle jusqu'à ce que vous soyez prêt à laver une charge complète.

N'utilisez pas de détergent.

## 2. OPTIONS

Lorsque le cycle de lavage a été sélectionné, sélectionnez l'une des options suivantes en appuyant sur le bouton "Options."

## A PROPOS DES OPTIONS

### Sanitize

Pour désinfecter votre vaisselle et votre verrerie, sélectionnez l'option Sanitize. Lorsqu'il est sélectionné, le voyant situé au-dessus du pavé tactile s'allume et reste allumé jusqu'à la fin du cycle. La température de l'eau dans le rinçage final sera augmentée. L'option est disponible dans Auto Wash, Pots&Wash et Normal Wash.

### Lavage Hi-Temp

Cette option peut augmenter la température de l'eau dans le lavage et le rinçage principaux. Cette augmentation de la température de l'eau aide le détergent pour lave-vaisselle à éliminer plus efficacement les aliments, la graisse et la saleté de la vaisselle. L'option est disponible dans Auto Wash, Pots&Wash et Normal Wash.

### Heated Dry

Cette option est disponible sur tous les cycles sauf le rinçage uniquement. L'option Heated Dry en combinaison avec l'aide au rinçage améliorera les performances de séchage. Vous pouvez désactiver cette option en appuyant sur Heated Dry pendant la période de lavage et le voyant DEL s'éteindra.

# INSTALLATION ET UTILISATION

## 3. DELAY START

Pour retarder le démarrage d'un cycle sélectionné, appuyez sur le bouton Delay Start jusqu'à ce que le temps de retard souhaité s'affiche dans l'indicateur DEL. Il vous permet de démarrer automatiquement votre lave-vaisselle pendant un délai de 1 à 24 heures. Pour annuler l'option Delay Start et commencer le cycle avant la fin de la période de délai, appuyez sur la touche Start/Cancel.

## 4. START/CANCEL

Pousser la porte fermement pour la fermer. La porte se verrouille automatiquement. Sélectionnez le cycle de lavage et les options souhaitées, le voyant situé au-dessus du pavé tactile s'allume. Pour démarrer, appuyez une fois sur la touche Start/Cancel, la lumière s'allume et l'action de lavage commence. Pour annuler lorsqu'un cycle est en cours, appuyez une fois sur la touche Start/Cancel et le lave-vaisselle démarrera une vidange de 60 secondes, puis s'éteindra. À la fin de la vidange, vous pouvez sélectionner le cycle souhaité. Lorsque vous souhaitez charger plus de vaisselle ou mettre le lave-vaisselle en pause alors qu'il est déjà en marche, assurez-vous d'ouvrir la porte lentement et soigneusement car il y a une possibilité de blessure due à la vapeur chaude à l'intérieur du lave-vaisselle. Vous pouvez ajouter plus de vaisselle avant le début du lavage principal. Ouvrez la porte et vérifiez le distributeur de détergent. Si la section de lavage principale du distributeur de détergent est toujours fermée, vous pouvez ajouter des articles. Si la porte est ouverte alors que le lave-vaisselle est en marche, un mécanisme de sécurité est activé et arrête le cycle.

## 5. VERROUILLAGE ENFANT

Vous pouvez verrouiller toutes les commandes pour empêcher les enfants de changer accidentellement le cycle du

lave-vaisselle ou de démarrer le lave-vaisselle.

Appuyez et maintenez enfoncé le bouton de Delay Start pendant 3 secondes, le voyant de verrouillage s'allume. Pour déverrouiller, appuyez et maintenez enfoncé le bouton de Delay Start pendant 3 secondes, le voyant de verrouillage s'éteint.

## VOYANT LUMINEUX

### Sanitized

Lorsque l'option "sanitize" est sélectionnée, la température de l'eau atteindra un maximum de 70°C (158°F).

Les lave-vaisselle résidentiels certifiés ne sont pas destinés aux établissements alimentaires agréés. Le cycle de désinfection est certifié NSF.

 **AVERTISSEMENT:** L'option Sanitize est disponible avec le cycle "Heavy", "Normal", "Light" et "ECO".

### Clean

La lumière clean s'allume à la fin du cycle.

### Fenêtre d'état

#### 01-24

Si l'option Delay Start est sélectionnée, le nombre d'heures de démarrage différé s'affiche dans la fenêtre d'état. Si le lave-vaisselle fonctionne et que la durée du cycle de lavage est supérieure à une heure, le nombre d'heures et de minutes restantes s'affiche alternativement dans la Fenêtre d'État.

### CL

Clignote une fois que le programme a été entré et que la touche Start/Cancel est enfoncée. Il clignote également si la porte est ouverte pendant un cycle de lavage. Fermez la porte du lave-vaisselle pour commencer ou continuer un cycle de lavage.

### MINUTES

Nombre de minutes restantes dans un cycle (0-59 ou 1H-2H). Il affiche les heures et les minutes alternativement.

# INSTALLATION ET UTILISATION

**REMARQUE:** Le temps de fonctionnement restant peut soudainement augmenter ou diminuer de plusieurs minutes. Cela signifie que le capteur intelligent a vérifié le niveau de saleté et déterminé si des remplissages d'eau supplémentaires sont nécessaires ou si les remplissages d'eau peuvent être éliminés.

Programme	Description du Cycle	Détergent(g)	Eau(L)	Autonomie (min)	Autonomie avec Hi temp (min)	Autonomie avec Sanitize (min)
Heavy	Prélavage	0/9.9	22.8	140	150	170
	Prélavage					
	Lavage (48°C)					
	Rinçage					
	Rinçage (58°C)					
Séchage						
Normal	Prélavage	Test AHAM/CU: 0/19,9 Test DOE: 0/9,9 Test CU: 15/15	10.8-23.0	105-135	130	135-165
	Auto (42-48°C)					
	Rinçage (50-58°C)					
	Séchage					
Light		0/9.9	11.4-19.3	115-120	125-130	145-150
ECO		0/9.9	19.3	105	115	150
Verre		0/9.9	19.3	120	/	/
Rinse		0	8.0	20	/	/

**REMARQUE:** La certification NSF est un cycle Normal/Auto avec l'option Sanitize sélectionnée. Le test CU est un cycle Normal avec l'option haute température sélectionnée.

# NETTOYAGE ET SOINS

## NETTOYER L'INTÉRIEUR EN ACIER INOXYDABLE PORTE ET CUVE

La cuve est en Acier Inoxydable, elle ne rouillera pas ou ne se corrodéra pas si le lave-vaisselle est rayé ou bosselé.

## NETTOYER LE FILTRE À CYLINDRE

Le filtre à cylindre est conçu pour collecter de gros articles comme du verre brisé, des os et des noyaux. Le filtre à cylindre doit être nettoyé pour maximiser les performances de lavage.

Retirez le porte-vaisselle inférieur, faites pivoter le filtre à cylindre comme indiqué, soulevez-le, videz-le et nettoyez-le en le rinçant sous l'eau courante et remplacez-le.

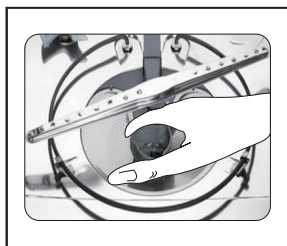

Étant donné que les produits chimiques d'eau dure obstruent les jets et les roulements du bras de pulvérisation, il est nécessaire de nettoyer régulièrement les bras de pulvérisation. Lavez les bras à l'eau tiède savonneuse et utilisez une brosse douce pour nettoyer les jets. Remplacez-les après un rinçage minutieux.

Pour retirer le bras de pulvérisation supérieur ou du milieu, dévissez l'écrou dans le sens horaire.

Pour retirer le bras de pulvérisation inférieur, tirez vers le haut.

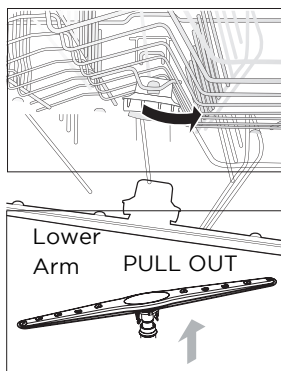

**AVERTISSEMENT:** Clean the spots on the steel inner door and tub with a damp non-abrasive cloth.

**AVERTISSEMENT:**  
Risque de brûlure  
Laissez refroidir l'élément chauffant avant de nettoyer l'intérieur.  
Le non-respect peut entraîner des brûlures.

# NETTOYAGE ET SOINS

## NETTOYER LE FILTRE FIN

Retirez le filtre à cylindre et retirez le filtre fin du fond de la cuve du lave-vaisselle. Pour retirer le filtre fin, vous devez d'abord retirer le bras de pulvérisation inférieur comme indiqué ci-dessous.

Rincez le filtre fin en le tenant sous l'eau courante et remplacez-le.

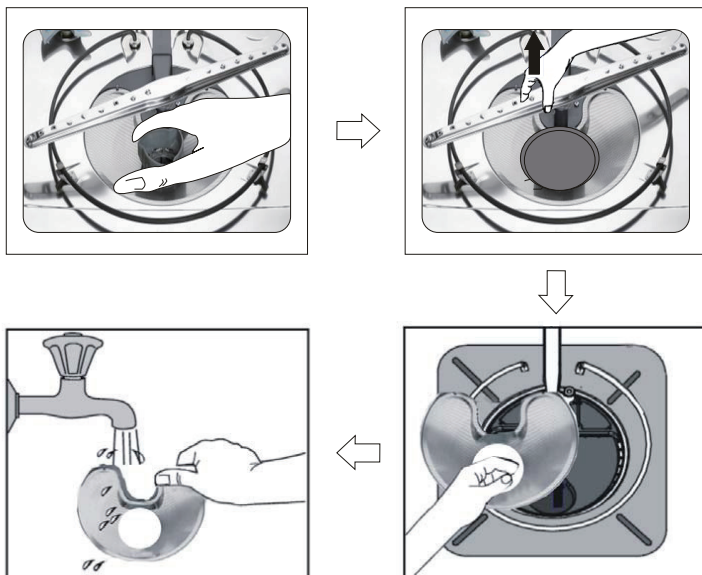

# DÉPANNAGE ET GARANTIE

Résolvez votre problème en utilisant le tableau ci-dessous. Si l'appareil ne fonctionne toujours pas correctement, contactez le centre de service client de W Appliance Co. ou le centre de service agréé le plus proche. Les clients ne doivent jamais dépanner les composants internes.

## LE LAVE-VAISSELLE NE FONCTIONNE PAS CORRECTEMENT

TROUBLE	CAUSE POSSIBLE	RECOURS POSSIBLE
Le lave-vaisselle ne démarre pas	La porte peut ne pas être fermée correctement.	Fermez complètement la porte et assurez-vous qu'elle est verrouillée
	L'alimentation électrique ou la ligne électrique n'est pas connectée.	Vérifiez et connectez l'alimentation électrique
	L'option de Delay Start a été sélectionnée	Reportez-vous à la section Delay Start dans ce manuel pour réinitialiser
	errouillage Enfant activé (sur certains modèles).	Désactivez le verrouillage enfant, reportez-vous à la section relative au verrouillage enfant dans ce manuel
Le lave-vaisselle émet un bip à la fin du cycle	Cela indique que le cycle de lavage est terminé.	Sélectionnez le cycle approprié comme indiqué dans le manuel.
Voyant d'aide au rinçage allumé	Le niveau d'aide au rinçage est bas	Ajouter l'aide au rinçage
Le lave-vaisselle fonctionne trop longtemps	Le lave-vaisselle est connecté à l'eau froide.	Vérifiez le lave-vaisselle en vous assurant qu'il est raccordé à l'alimentation en eau chaude.
	Le temps de cycle variera selon la saleté.	Lorsque la saleté lourde est détecté, le cycle auto, normal, pots&pan augmentera automatiquement la durée du cycle.
	L'option Sanitize est sélectionnée	Lorsque l'option de désinfection est sélectionnée, la durée du cycle sera augmentée pour répondre à la demande de température hygiénique.
La vaisselle n'est pas assez propre	La pression d'eau est temporairement basse	Utilisez votre lave-vaisselle lorsque la pression de l'eau est normale
	L'eau d'entrée est basse	Assurez-vous que le lave-vaisselle est raccordé à l'alimentation en eau chaude. Essayez de ne pas utiliser votre lave-vaisselle lorsque l'eau chaude est utilisée ailleurs dans la maison
	La vaisselle est chargée trop près l'une de l'autre, mauvaise utilisation du détergent	Chargez à nouveau la vaisselle comme le montre le manuel. Ajoutez du détergent en fonction de la dureté de l'eau et du cycle de nettoyage que vous avez choisi. Utilisez un détergent frais.
	Le cycle sélectionné ne convient pas à l'état de saleté alimentaire	Choisissez un autre cycle pour un temps de lavage plus long
	Les bras de pulvérisation sont bloqués par certains articles	Assurez-vous que le bras de pulvérisation tourne librement

# DÉPANNAGE ET GARANTIE

TROUBLE	CAUSE POSSIBLE	RECOURS POSSIBLE
La vaisselle n'est pas assez sèche	Le distributeur de détergent est vide	Remplissez le distributeur d'aide au rinçage ou augmentez la quantité d'aide au rinçage.
	Chargement incorrect de la vaisselle	Chargez à nouveau la vaisselle comme l'indique le manuel
	Le cycle que vous avez choisi n'incluait pas le séchage.	Choisissez le cycle approprié avec séchage
Taches et film sur la vaisselle	La dureté de l'eau est trop élevée	Pour l'eau extrêmement dure, installez un adoucisseur d'eau
	Chargement incorrect de la vaisselle	Chargez à nouveau la vaisselle comme l'indique le manuel
	Un aide au rinçage en poudre vieux ou humide est utilisé	Utiliser un aide au rinçage frais
	Distributeur de rinçage vide	Ajouter l'aide au rinçage au distributeur
Gravure	Utilisé trop de détergent	Utilisez moins de détergent si vous avez de l'eau douce
	The inlet water temperature exceeds 150 oF	Abaisser la température de l'eau d'entrée
Détergent laissé dans le gobelet distributeur	Le détergent peut être trop vieux	Utilisez un détergent frais
	Le bras de pulvérisation est bloqué	Chargez la vaisselle en vous assurant que les bras de pulvérisation ne sont pas bloqués.
Le distributeur de détergent ne se ferme pas	Mauvais fonctionnement du couvercle du détergent.	Ajoutez le détergent et l'aide au rinçage comme indiqué dans le manuel.
Il reste de l'eau dans le lave-vaisselle	Le cycle précédent n'est pas terminé ou a été interrompu.	Sélectionnez le cycle approprié comme indiqué dans le manuel.
Le lave-vaisselle ne se vide pas correctement	Le drain est bouché.	Vérifiez si vous avez un entrefer. Si vous en avez un, assurez-vous que le broyeur à déchets est vide si le lave-vaisselle y est connecté.
	Le boyau de vidange est plié.	Assurez-vous que le boyau de vidange est correctement connecté à l'évier.
Mousse dans la cuve	Un détergent inapproprié est utilisé.	Assurez-vous d'utiliser uniquement du détergent pour lave-vaisselle automatique
Fuites du lave-vaisselle	Mousses excessives causées par l'utilisation d'un détergent inapproprié.	Assurez-vous d'utiliser uniquement du détergent pour lave-vaisselle automatique.
	Le lave-vaisselle n'est pas de niveau	Nivelez le lave-vaisselle (voir le manuel d'installation)
Marques noires ou grises sur la vaisselle	Les ustensiles en aluminium ont frotté contre la vaisselle.	Choisir un cycle plus élevé Assurez-vous que la température de l'eau à l'entrée n'est pas inférieure à 120°F

# DÉPANNAGE ET GARANTIE

TROUBLE	CAUSE POSSIBLE	RECOURS POSSIBLE
Intérieur la cuve taché	Saleté de café et thé	Utilisez un nettoyeur pour taches pour enlever la saleté
	Tache rougeâtre	Certains aliments à base de tomates causeront cela. L'utilisation du cycle de rinçage uniquement juste après le chargement diminuera la coloration
Bruits	Ouverture du gobelet de détergent/ Son de la pompe de vidange	C'est normal
	Un objet dur est entré dans le module de lavage. Lorsque l'objet est broyé, le son devrait s'arrêter.	Si le bruit persiste après un cycle complet, appelez le service.
Le lave-vaisselle ne se remplit pas	La vanne d'eau est fermée	Vérifiez si la vanne d'eau est allumée
	Le loquet de la porte peut ne pas être correctement installé	Assurez-vous que la porte est fermée

## CODES D'ERREUR

Lorsque certains mauvais fonctionnements surviennent, l'appareil affiche des codes d'erreur pour vous avertir :

CODES	SIGNIFICATIONS	CAUSE POSSIBLE
E1	Temps d'entrée plus long.	Les robinets ne sont pas ouverts, ou l'entrée d'eau est limitée, ou la pression d'eau est trop basse.
E4	Débordement.	Certains éléments du lave-vaisselle fuient.



## AVERTISSEMENT

- En cas de débordement, fermez l'alimentation en eau principale avant d'appeler le service.
- S'il y a de l'eau dans le bac à cause d'un trop-plein ou d'une petite fuite, l'eau doit être éliminée avant de redémarrer le lave-vaisselle.

# GARANTIE LIMITÉE

## ACTIVER LA GARANTIE

Toute réparation, remplacement ou réparation sous garantie, et toutes les questions sur ce produit doivent être adressées à W Appliance Co. au 844-299-0879 des États-Unis, y compris de Porto Rico, ou du Canada.

Certains problèmes peuvent être résolus sans service. Avant de contacter concernant votre garantie, veuillez visiter la section "Dépannage" de votre manuel d'utilisation.

Tous les services de garantie sont fournis exclusivement par nos fournisseurs de services autorisés W Appliance Co. Pour le service aux États-Unis, y compris à Porto Rico, et au Canada, appelez le 1-844-299-0879 pour créer un billet. Lors de l'appel, veuillez disposer des informations suivantes : date d'achat, numéro de modèle, preuve d'achat et une brève description du problème.



## CE QUI EST COUVERT

VOTRE SEUL ET UNIQUE RECOURS EN VERTU DE CETTE GARANTIE LIMITÉE SERA LA RÉPARATION DU PRODUIT COMME PRÉVU AUX PRÉSENTES. Cette garantie limitée est valable uniquement aux États-Unis ou au Canada et s'applique uniquement lorsque l'appareil principal est utilisé dans le pays dans lequel il a été acheté :

### UN (1) AN À COMPTER DE LA DATE DE LIVRAISON DE L'ACHAT INITIAL (PIÈCES ET MAIN-D'ŒUVRE INCLUSES):

W Appliance Co. paiera pour les pièces de rechange et la main-d'œuvre spécifiées en usine afin de corriger les défauts de matériaux ou de fabrication qui existaient au moment de l'achat de cet appareil majeur, ou à sa seule discrétion, remplacera le produit par une unité neuve ou remanufacturée équivalente à votre achat initial. En cas de remplacement du produit, votre appareil sera garanti pour la durée restante de la période de garantie de l'unité d'origine.

### ANNÉES DEUX (2) À CINQ (5) À COMPTER DE LA DATE DE LIVRAISON DE L'ACHAT INITIAL (CERTAINES PIÈCES COMPOSANTES SEULEMENT - MAIN-D'ŒUVRE NON INCLUSE):

W Appliance Co. paiera pour les pièces de rechange spécifiées en usine pour les pièces composantes énumérées ci-dessous afin de corriger les défauts non cosmétiques dans les matériaux ou la fabrication de ces pièces qui empêchent le fonctionnement de cet appareil majeur et qui existaient au moment de l'achat de cet appareil majeur :

LE LAVE-VAISSELLE	LAVEUSE	SÉCHEUSE	RÉFRIGÉRATEURS ET CONGÉLATEURS	MICRO-ONDES
Porte-vaisselle de niveau inférieur, supérieur et troisième (le cas échéant) (à l'exclusion des tablettes à tasses, du panier d'argenterie et des plateaux de troisième tablette), lame de hachoir, cuve en acier inoxydable et doublure de porte intérieure	Moteur d'entraînement (stator et rotor uniquement)	Moteur d'entraînement Seulement	Compresseur Seul	Tube Magnétron Seul

# GARANTIE LIMITÉE

## CE QUI N'EST PAS COUVERT / EXCLUSIONS

1. Utilisation commerciale, non résidentielle ou familiale multiple ou utilisation incompatible avec les instructions et les manuels du produit.
2. Instructions à domicile sur la façon d'utiliser votre produit.
3. Réparation pour corriger un entretien incorrect, une installation non conforme aux instructions d'installation ou aux codes électriques ou de plomberie, ou réparation des systèmes électriques ou de plomberie domestiques.
4. Pièces consommables (p. ex., ampoules, piles, filtres à air ou à eau, solutions de conservation, etc.).
5. Défauts ou dommages résultant d'un accident, d'une mauvaise utilisation, d'un abus, d'une modification, d'un incendie, d'une inondation, d'un cas de force majeure ou d'une installation incorrecte.
6. Dommages, défauts ou réparations causés par des réparateurs non autorisés ou par l'utilisation de pièces non authentiques ou de tiers.
7. Tout dommage à la finition de l'appareil ou de la maison encouru lors de l'installation, y compris, mais sans s'y limiter, les planchers, les armoires, les murs, etc.
8. Dommages cosmétiques (par exemple, rayures, bosses, éclats et autres dommages aux finitions de l'appareil), à moins que ces dommages ne résultent de défauts de matériaux et de fabrication et ne soient signalés à W Appliance Co., dans les 48 heures suivant la date de livraison.
9. Si l'appareil ou l'extérieur du produit a été endommagé ou dégradé, altéré ou modifié dans la conception ou la construction.
10. Décoloration, rouille ou oxydation des surfaces résultant d'environnements caustiques ou corrosifs (par exemple, concentrations élevées de sel, humidité élevée ou exposition à des produits chimiques).
11. Ramassage ou livraison des produits. Cette garantie est pour la réparation à domicile seulement.
12. Frais de déplacement ou de transport pour le service dans des endroits éloignés où un réparateur autorisé n'est pas disponible.
13. Produits non accessibles pour fournir le service requis ou pour les dépenses rendant le produit accessible pour l'entretien.
14. Les suppléments, y compris, mais sans s'y limiter, les appels de service après l'heure, la fin de semaine ou les jours fériés, les péages, les frais de traversier ou les frais de kilométrage pour les appels de service dans les régions éloignées, y compris l'État de l'Alaska.
15. Réparation, retrait ou réinstallation d'appareils inaccessibles ou d'appareils encastrés (par exemple, garnitures, panneaux décoratifs, revêtements de saleté, armoires, îlots, comptoirs, cloisons sèches) qui interfèrent avec l'entretien, le retrait ou le remplacement du produit.
16. Appareils avec des numéros de modèle/série d'origine installés en usine supprimés, modifiés ou difficiles à déterminer.
17. Dommages accessoires ou consécutifs (par exemple, perte de nourriture ou de médicaments) résultant d'une panne de l'appareil ou d'un retard dans l'entretien, la réparation ou le remplacement.
18. Frais de transport et d'expédition associés au remplacement de l'unité.
19. Pièces en verre et autres accessoires inclus avec l'appareil.
20. Produits qui ont été achetés comme remis à neuf, comme neuf, d'occasion, sous les termes "tel quel" ou "vente finale".
21. Unités qui ont été transférées du propriétaire/acheteur d'origine.
22. En cas de dommages dus à une surtension de la ligne électrique, de dommages causés par l'utilisateur au cordon d'alimentation CA ou de connexion à une source de tension inappropriée.
23. Produits qui ne sont pas défectueux ou brisés, ou qui fonctionnent comme décrit dans le manuel du propriétaire.

## EXCLUSION DES GARANTIES IMPLICITES

La réparation ou le remplacement tel que prévu en vertu de cette garantie est le recours exclusif du client. W. Appliance Co. décline toute responsabilité pour tout dommage accessoire ou indirect en cas de violation de toute garantie expresse ou implicite sur ce produit, sauf dans la mesure interdite par la loi applicable. Toute garantie implicite, y compris toute garantie implicite de qualité marchande ou garantie implicite d'adéquation à un usage particulier, est limitée à la durée de cette garantie ou à la période la plus courte autorisée par la loi. Certains États n'autorisent pas l'exclusion ou la limitation des dommages indirects, ou la limitation sur la durée de la garantie. Dans ces cas les exclusions ou limitations ci-dessus peuvent ne pas s'appliquer à vous. Cette garantie vous donne des droits légaux spécifiques et vous pouvez également avoir d'autres droits qui peuvent varier d'un état à l'autre.

W. Appliance Co. ne garantit pas que l'appareil fonctionnera correctement dans toutes les conditions environnementales et ne fait aucune garantie et représentation, soit implicite ou explicite, en ce qui concerne la qualité, performance, qualité marchande ou aptitude à un usage particulier autre que celui identifié dans ce manuel de l'utilisateur. W Appliance a fait tout son possible pour s'assurer que le manuel de l'utilisateur est exact et décline toute responsabilité pour toute inexactitude ou omission qui aurait pu se produire. Les informations contenues dans ce manuel d'utilisation peuvent être modifiées sans préavis et ne constituent pas un engagement de la part de W Appliance. W Appliance Co. se réserve le droit d'apporter des améliorations à ce manuel de l'utilisateur et/ou au produit décrit à tout moment et sans préavis. Si vous trouvez des informations dans ce manuel qui sont incorrectes, trompeuses ou incomplètes, veuillez appeler le 844-299-0879.

W Appliance Co.  
NewYork, NY 10018

## EXTENDED WARRANTY COVERAGE

### Protégez Votre Appareil Avec Une Couverture De Garantie Étendue

Merci d'avoir acheté votre nouvel appareil! Votre produit est livré avec notre garantie limitée d'un an, mais pourquoi s'arrêter là? Avec notre garantie prolongée et notre plan de protection contre les dommages accidentels, fournis par Mulberry, vous pouvez vous assurer que vos appareils sont couverts plus longtemps, sans vous soucier des pannes ou des accidents inattendus.

Pourquoi passer au plan de garantie prolongée?

- **Protection Complète** – Étendez votre couverture de garantie et obtenez une protection complète contre les dommages accidentels et les défaillances mécaniques/électriques, vous offrant une tranquillité d'esprit bien au-delà de la première année.
- **Aucun Coût Caché** – Vous ne paierez aucune franchise ou frais de service pour les réparations ou les remplacements. Nous avons tout ce qu'il vous faut.
- **Évitez les Réparations Coûteuses** – Les appareils comme les réfrigérateurs, les climatiseurs et les lave-vaisselle peuvent être coûteux à réparer. Gardez vos produits en bon état de fonctionnement sans vous soucier des factures de réparation inattendues.
- **Réclamations Rapides et Faciles** – Mulberry offre des réclamations sans tracas et un service rapide et fiable lorsque vous en avez le plus besoin - pas de paperasse compliquée, juste une aide rapide et efficace.



Couverture	Garantie de base	Protection +
Couverture des Défaillances Mécaniques / Électriques	Oui (1 an)	Oui (2 - 4 ans)
Frais de Service ou Franchise	Oui (peut s'appliquer)	Non
Coûts des pièces et de la Main-D'oeuvre Couverts	Oui (limité à 1 an)	Oui (2 - 4 ans)
Processus de Réclamation Sans Tracas	Standard	Priorité (service plus rapide)
Options de Réparation / Remplacement	Oui (limité à 1 an)	Oui (2 - 4 ans)
Commodité et Tranquillité d'Esprit	Limité à 1 an	Garantie jusqu'à 4 ans









BLACK & DECKER, BLACK+DECKER, the BLACK & DECKER and BLACK+DECKER logos and product names are trademarks of The Black & Decker Corporation, used under license. All rights reserved.

BLACK & DECKER, BLACK+DECKER, y los logos y nombres de productos de BLACK & DECKER y BLACK+DECKER y el esquema de colores naranja y rojo son marcas registradas de The Black & Decker Corporation, usados bajo licencia. Todos los derechos reservados.

BLACK & DECKER, BLACK + DECKER, les logos et noms de produits BLACK & DECKER et BLACK + DECKER, ainsi que la palette de couleurs orange et noir sont des marques de commerce de The Black & Decker Corporation, utilisées sous licence. Tout droit réservé.

Product in this box may differ slightly from that pictured. Does not affect function. Not all accessories shown in photography are included in this package.

El producto en esta caja puede diferir ligeramente del representado en las imágenes. Esto no afecta su función. No todos los accesorios mostrados en las fotografías son incluidos en este paquete.

Le produit dans cette boîte peut différer légèrement de celui illustré. N'affecte pas la fonction. Pas tous les accessoires présentés dans la photographie sont inclus dans ce paquet.

Imported by W Appliance, Inc., 1356 Broadway, New York, NY 10018  
Customer Service: 844-299-0879

Importado por W Appliance, Inc., 1356 Broadway, New York, NY 10018  
Servicio al Cliente: 844-299-0879

Importé par W Appliance, Inc., 1356 Broadway, New York, NY 10018  
Service À La Clientèle: 844-299-0879