

SKU : 335958-335961

Batch Nr : 2602327001

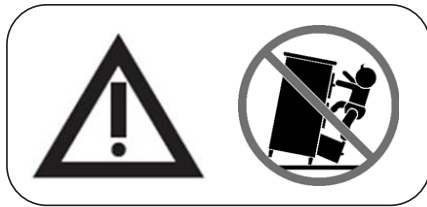

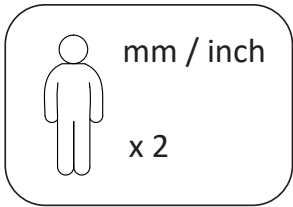

(Only in Australia)

⚠ WARNING

Children have died from furniture tipover.

- ALWAYS secure it with an anchor device.
- NEVER allow children to stand, climb or hang on drawers, doors, or shelves.
- NEVER open more than one drawer at a time.
- Place heavy items down low.

NEVER put a TV on this furniture

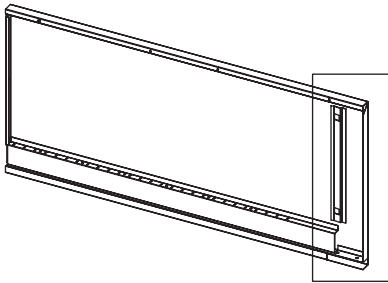
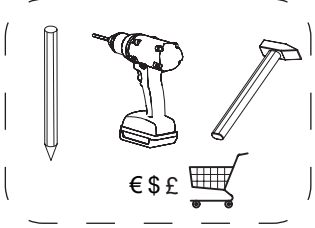

Ax1

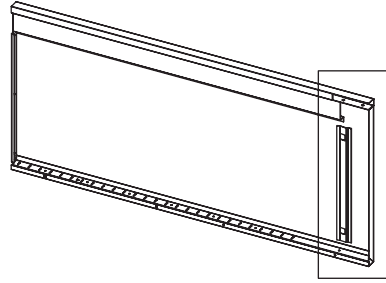
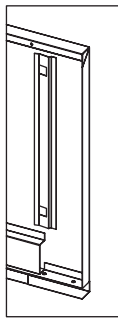

Bx1

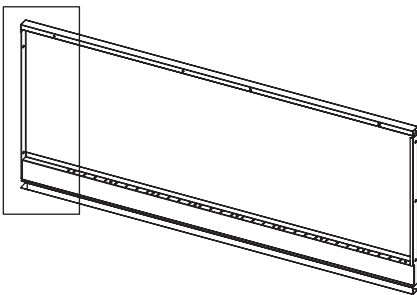
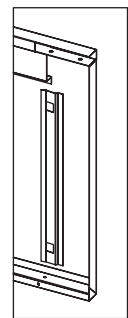

Cx1

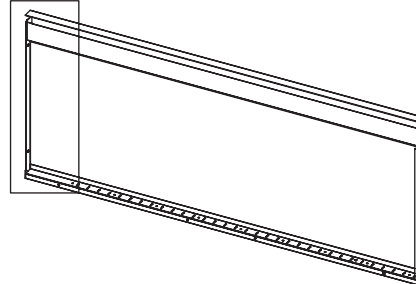
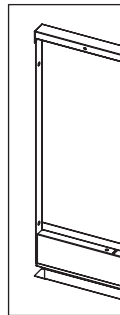

Dx1

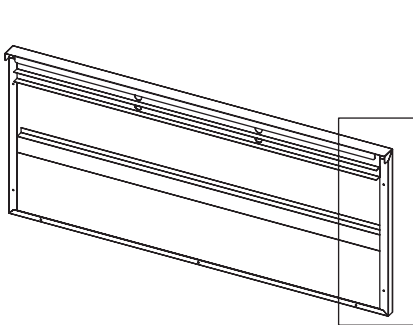

Ex1

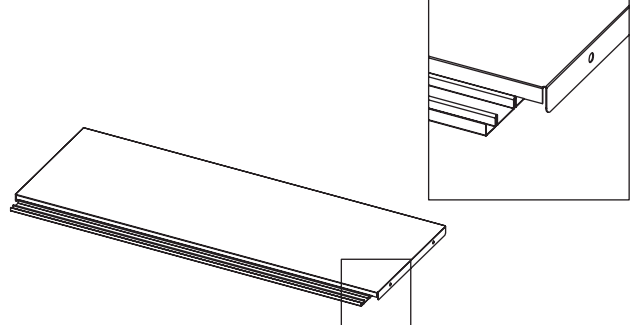
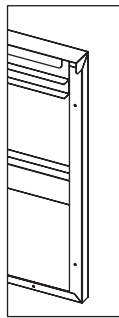

Fx1

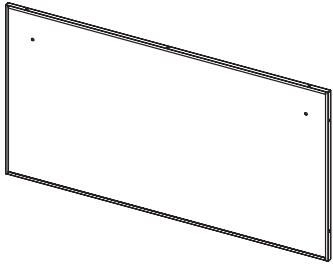

855x462.5/33.7x18.2

Gx1

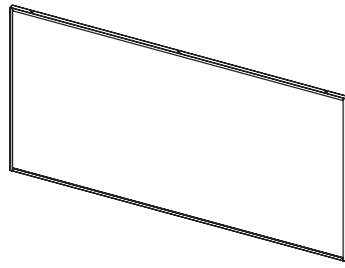

855x462.5/33.7x18.2

Hx1

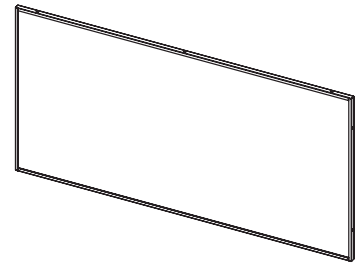

856x428/33.7x16.9

lx2

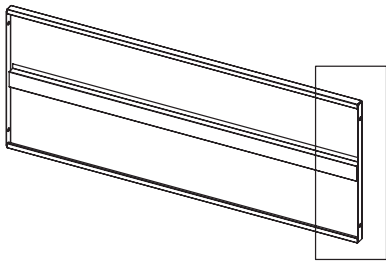

Jx4

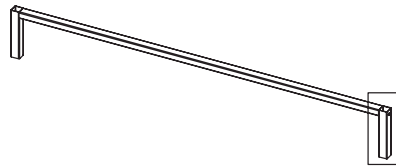
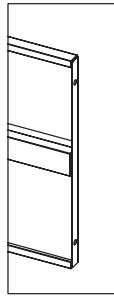

Kx1

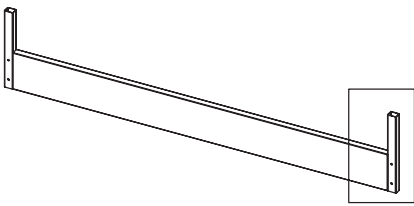
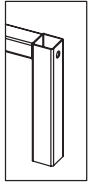

Lx1

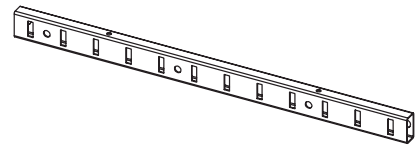
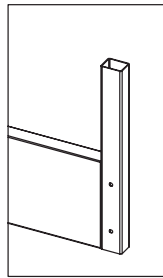

20x10x300/0.8x0.4x11.8

Mx2

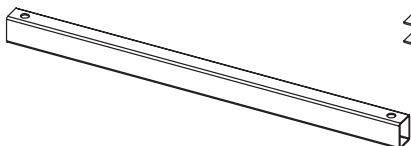

20x15x300/0.8x0.6x11.8

Nx2

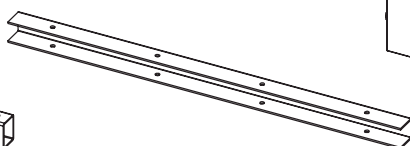

16x16x300/0.6x0.6x11.8

Ox4

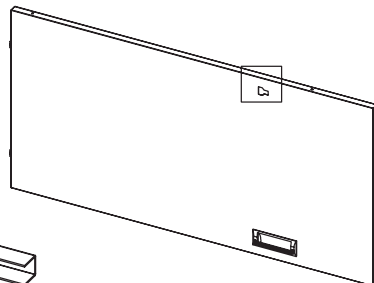

Px1

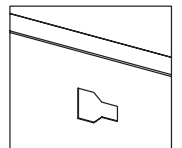

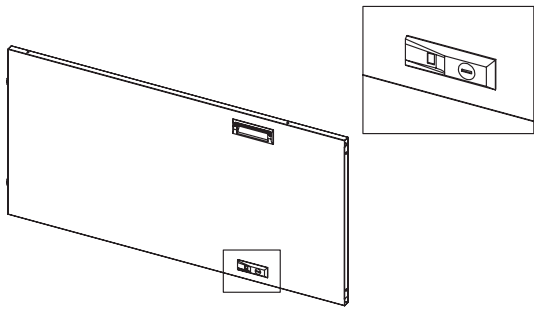

Qx1

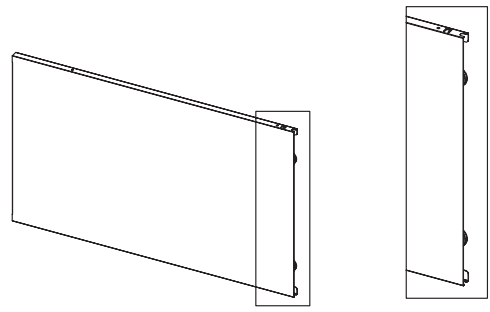

Rx2



M4x10/0.4

Sx45



M5x12/0.5

Vx19



M5

Wx19



Xx16



M4x40/1.6



Yx2

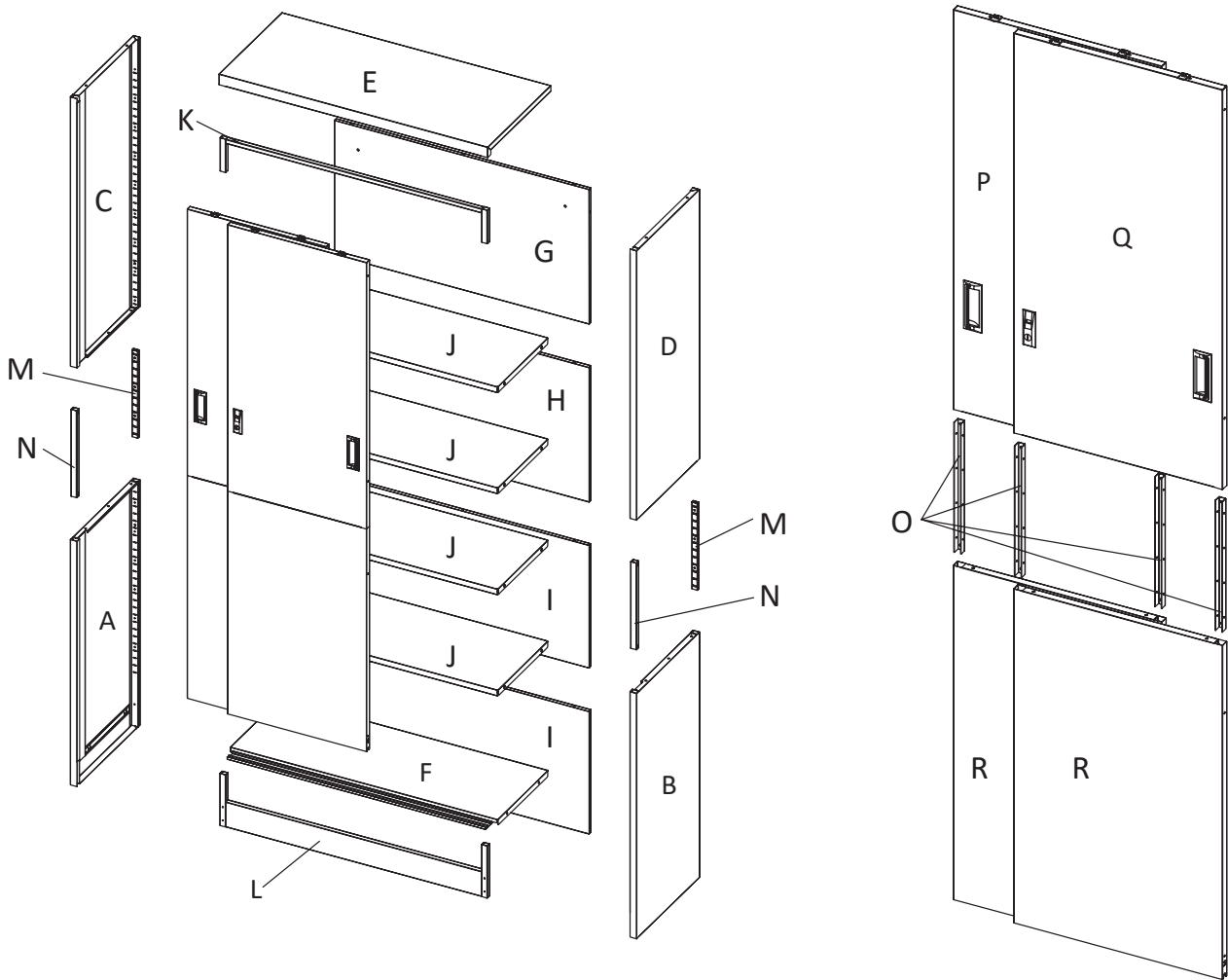

1

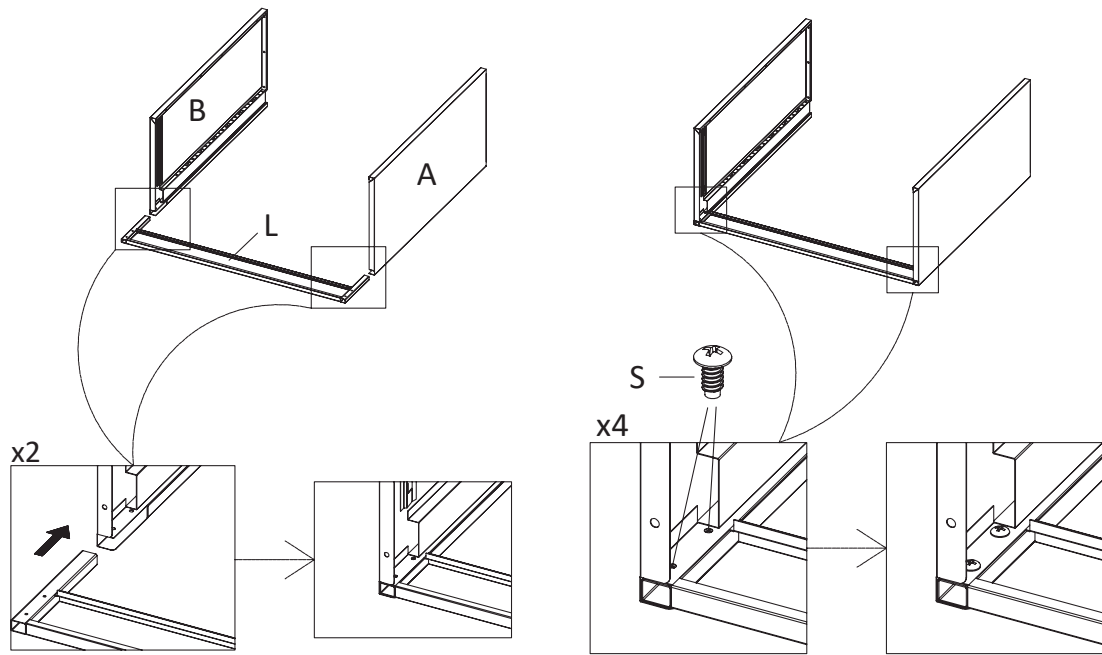

Sx4

2

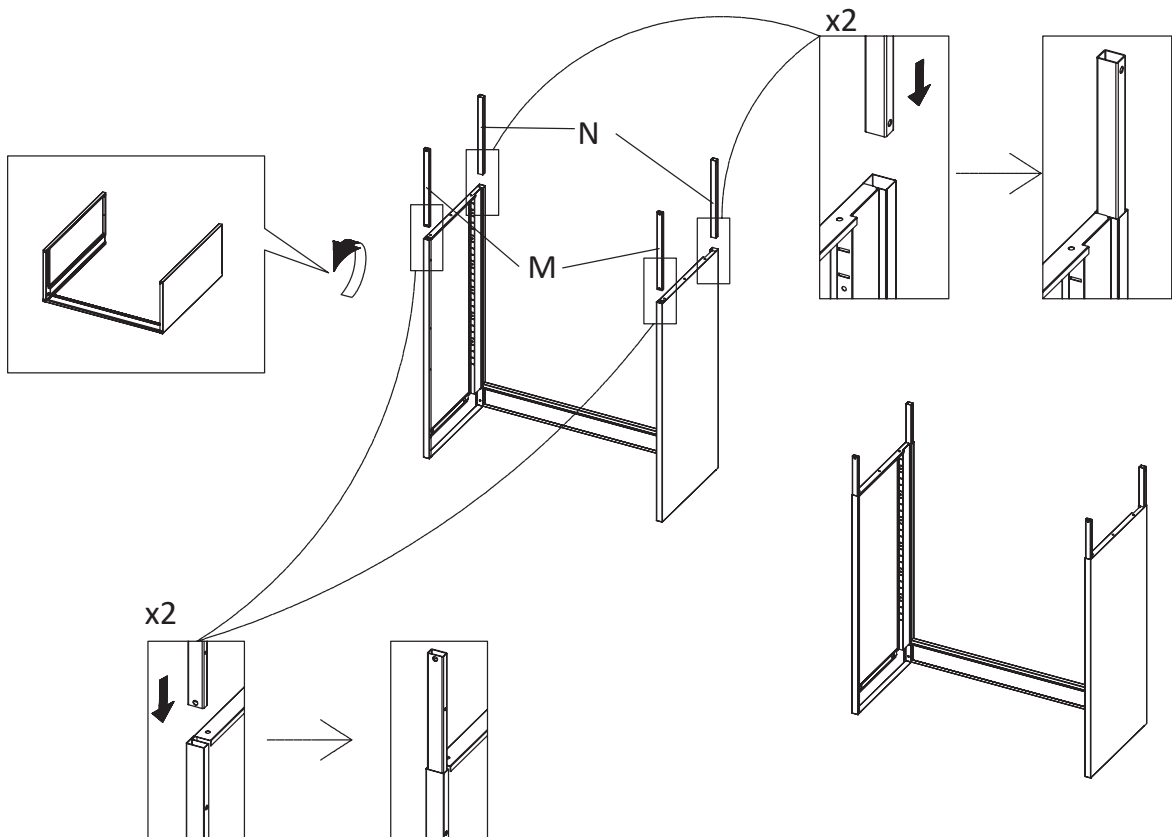

3

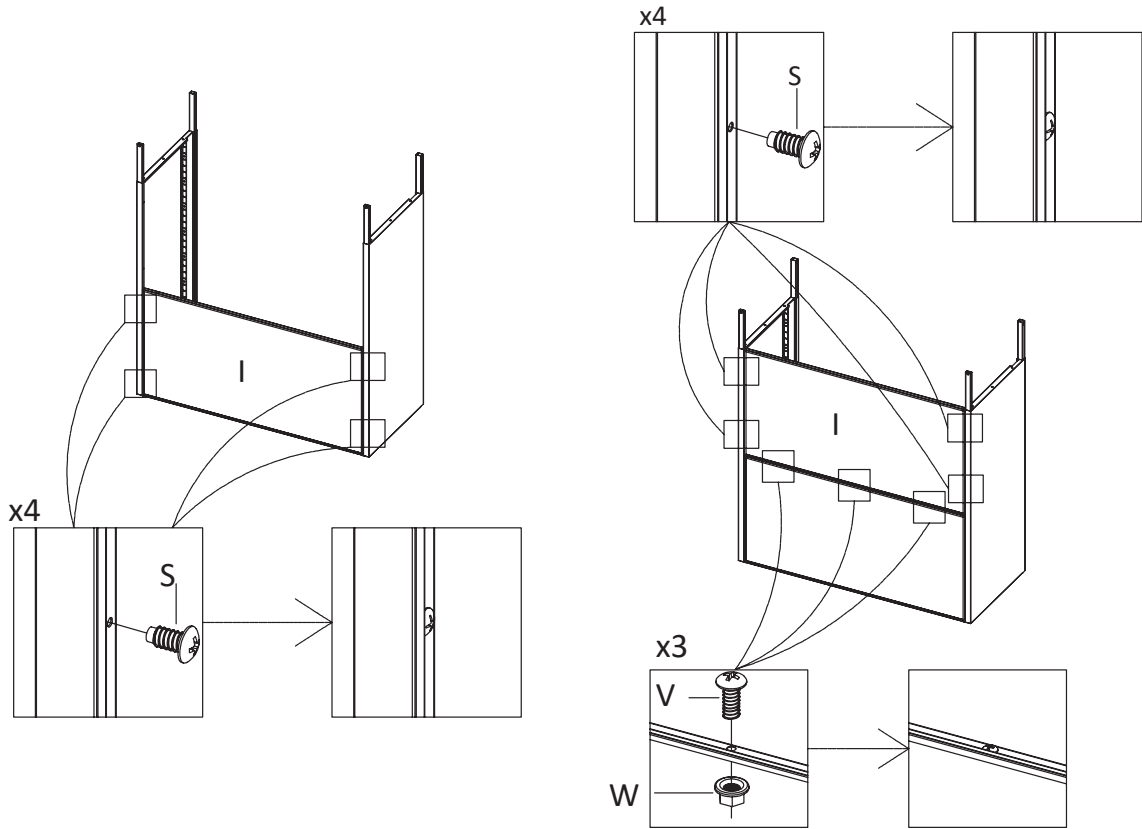

Sx8	Vx3	Wx3
-----	-----	-----

4

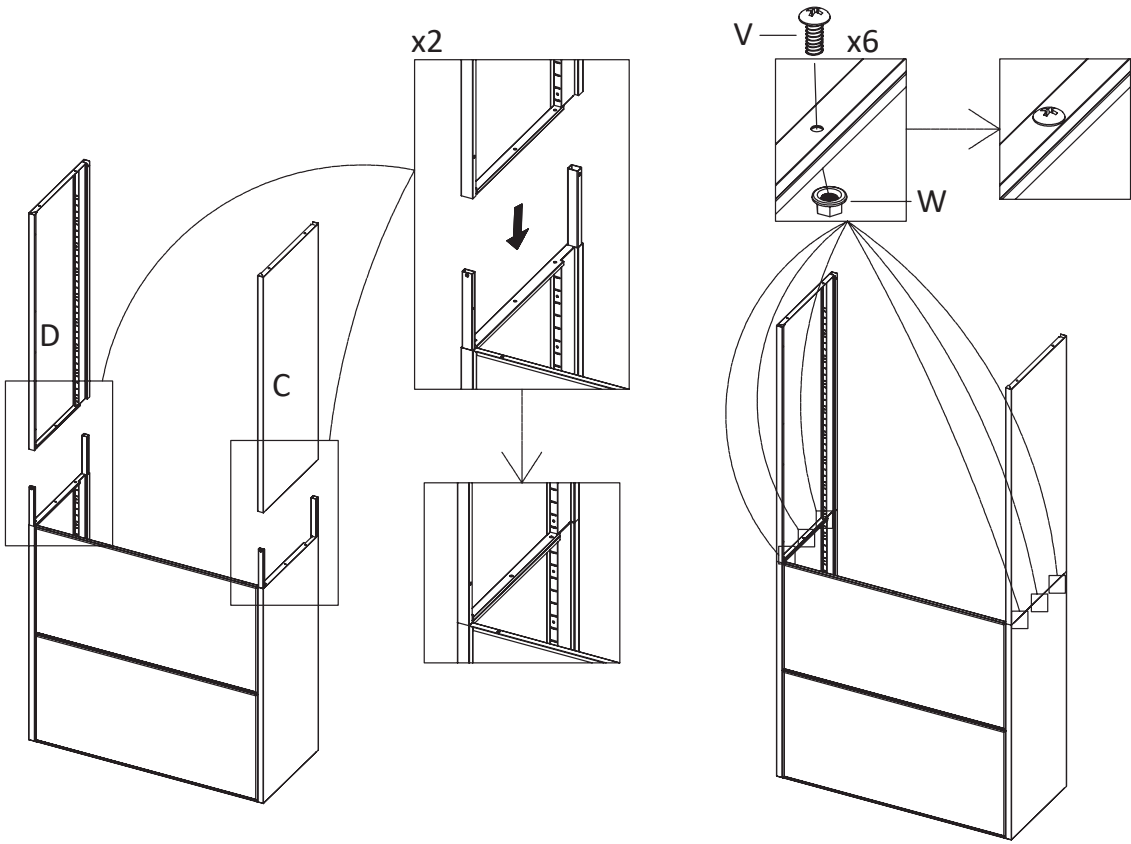

Vx6	Wx6
-----	-----

5

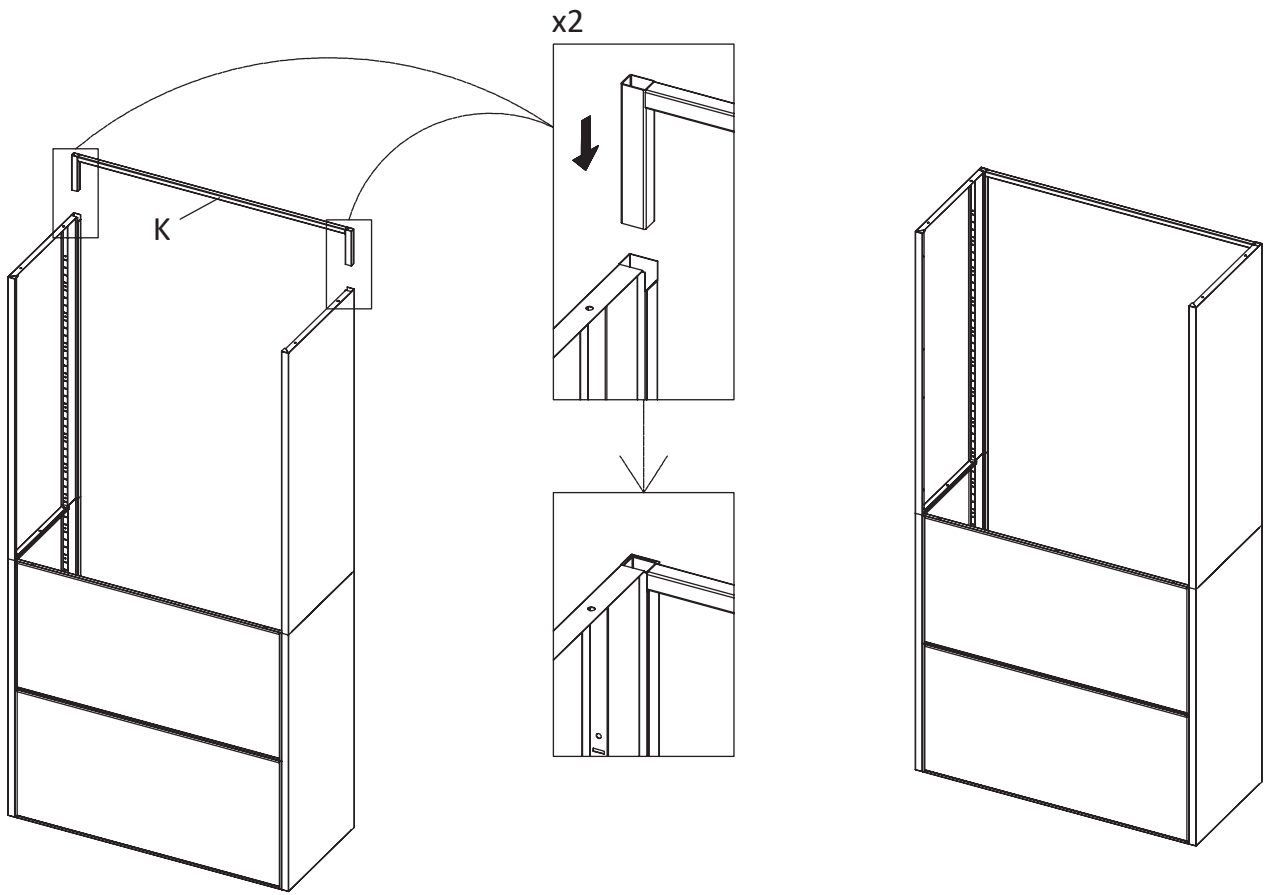

6

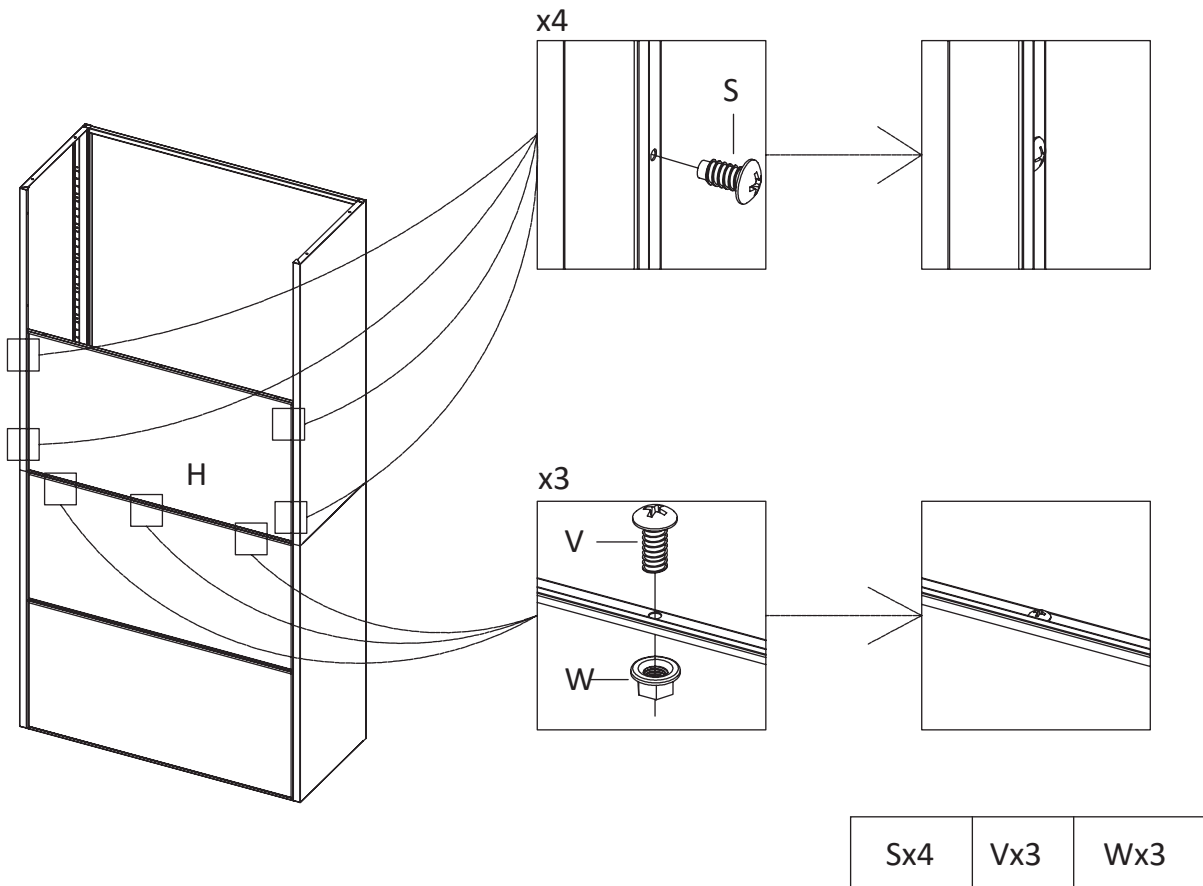

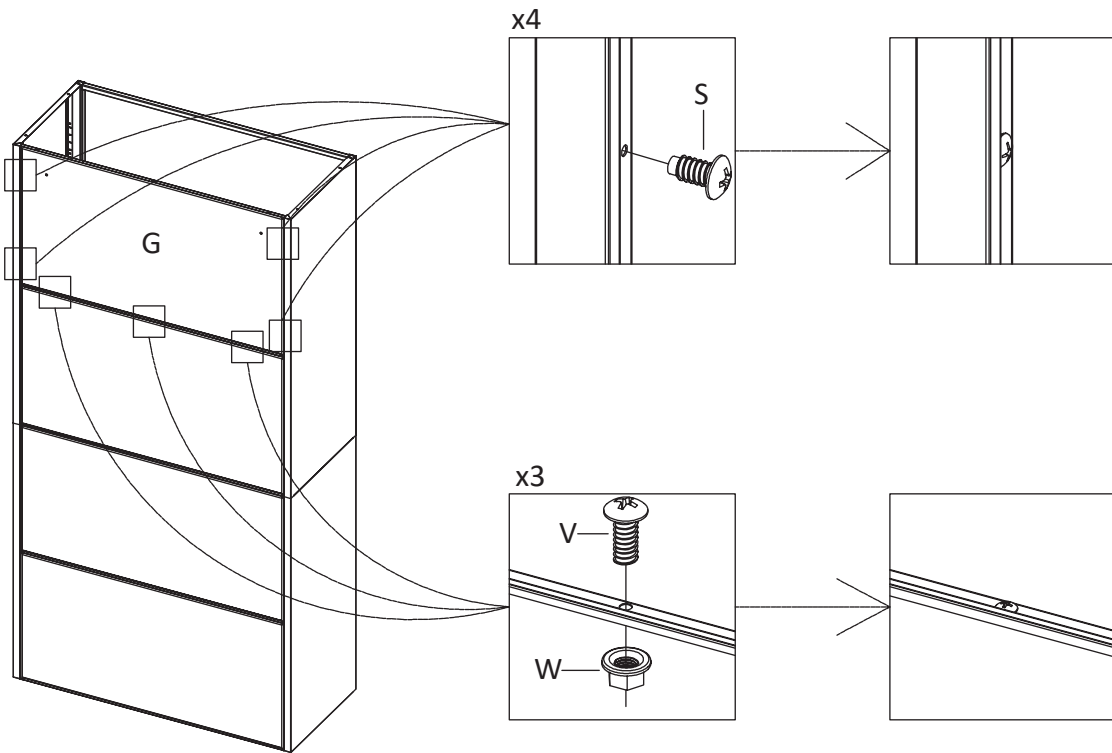

Sx4	Vx3	Wx3
-----	-----	-----

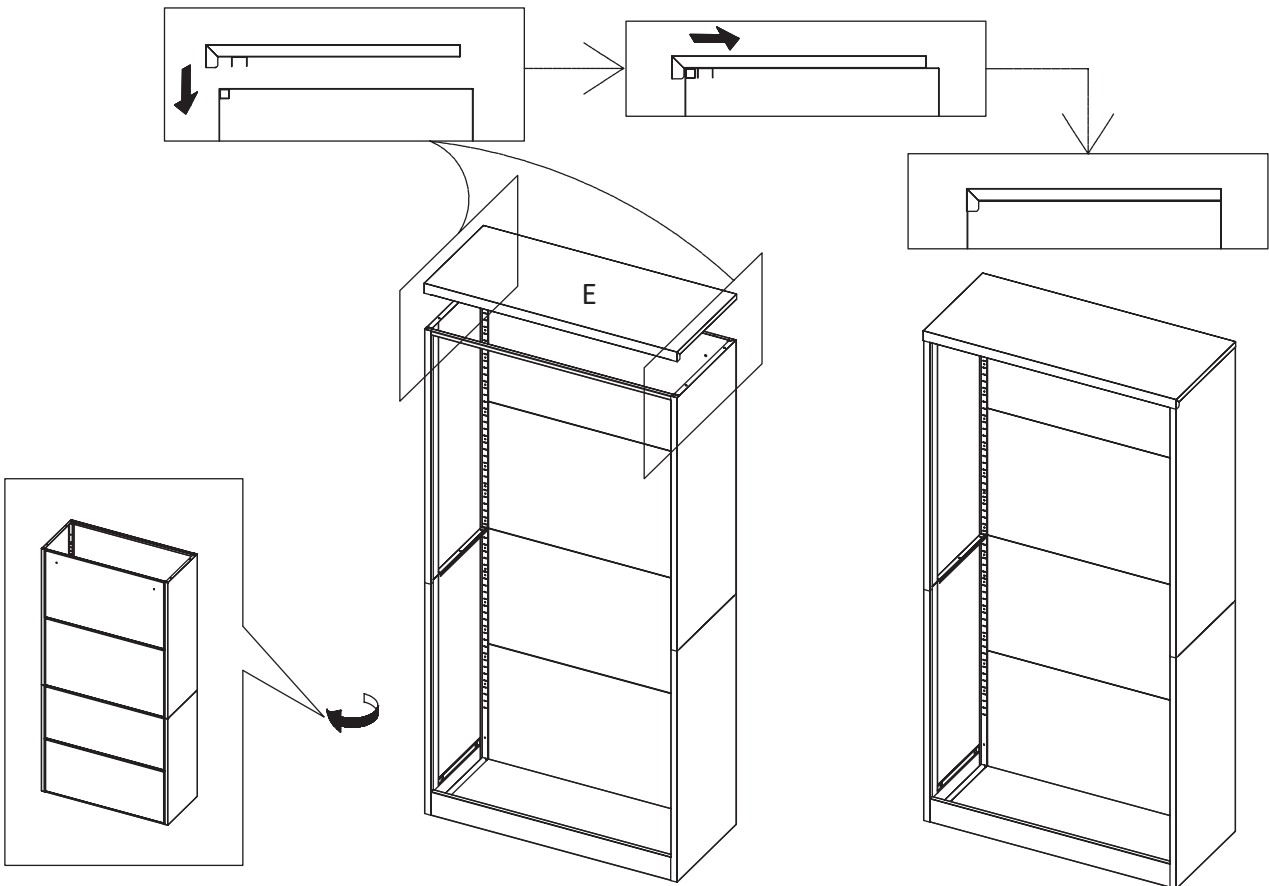

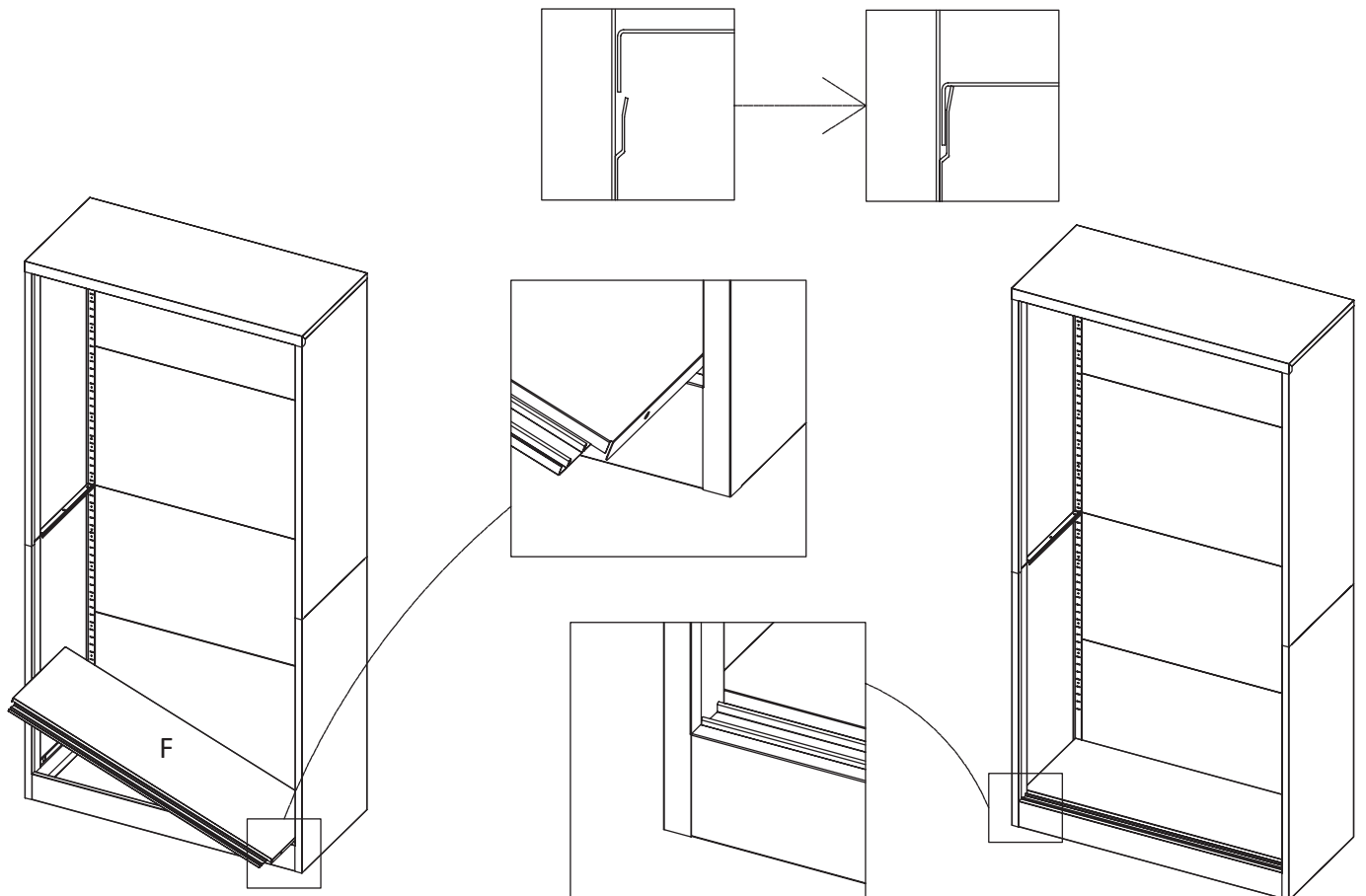
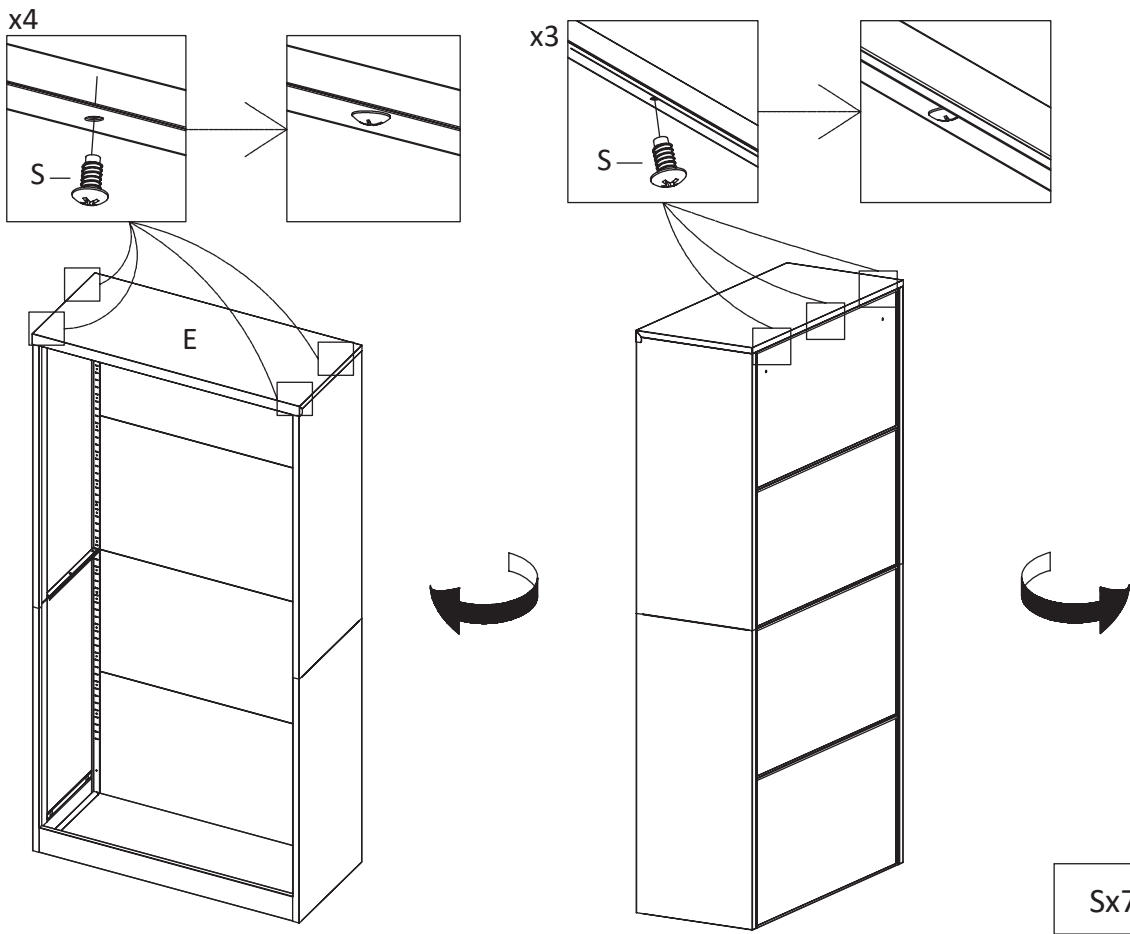

11

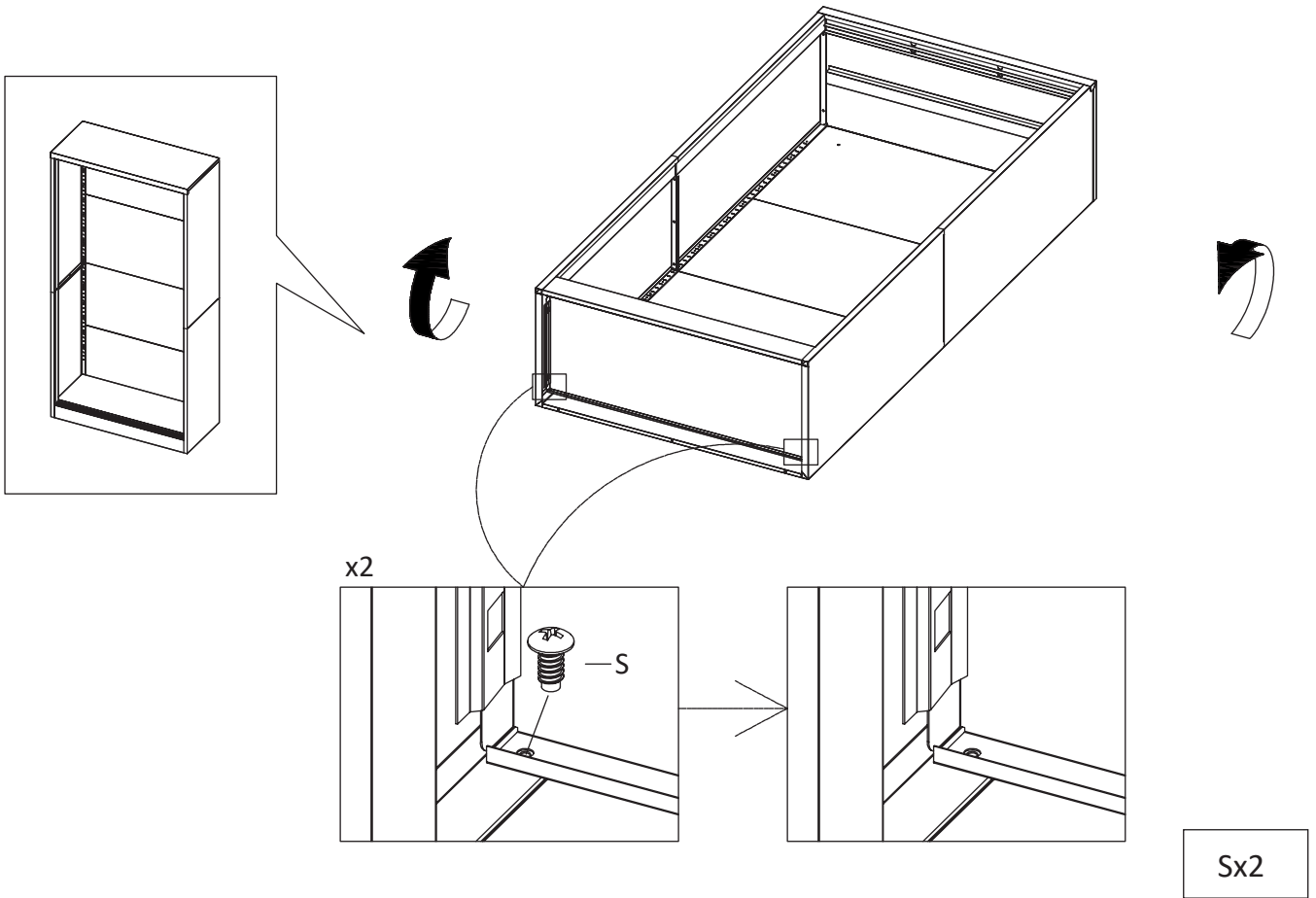

12

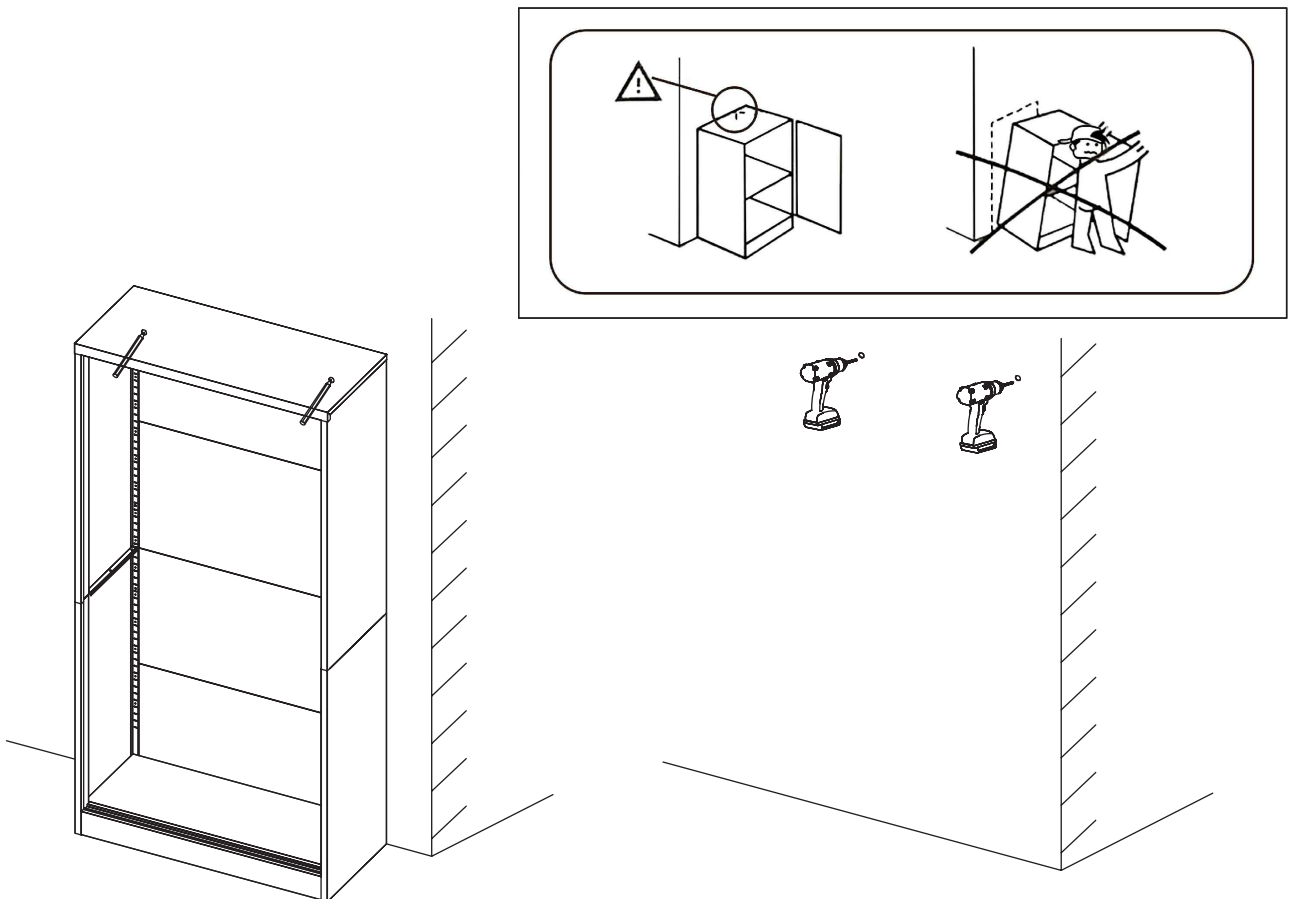

13

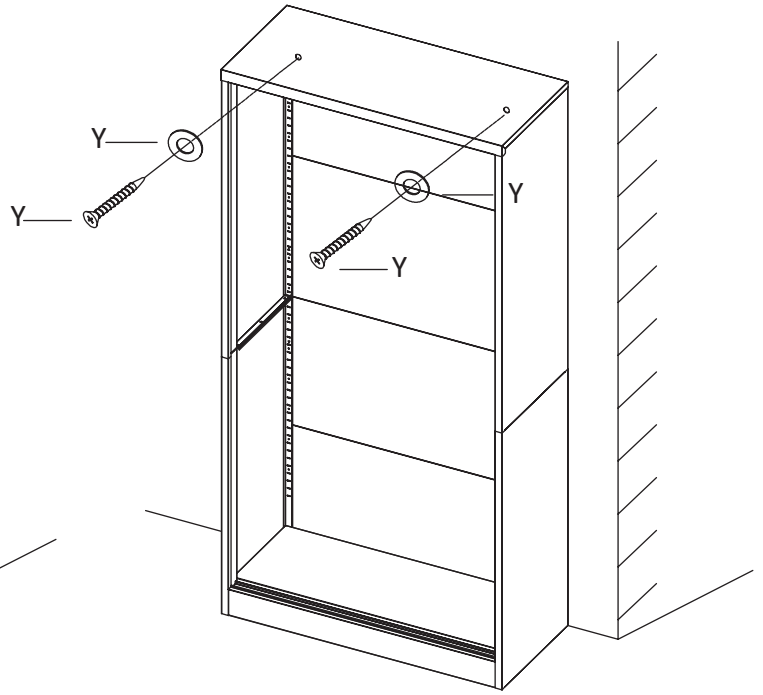
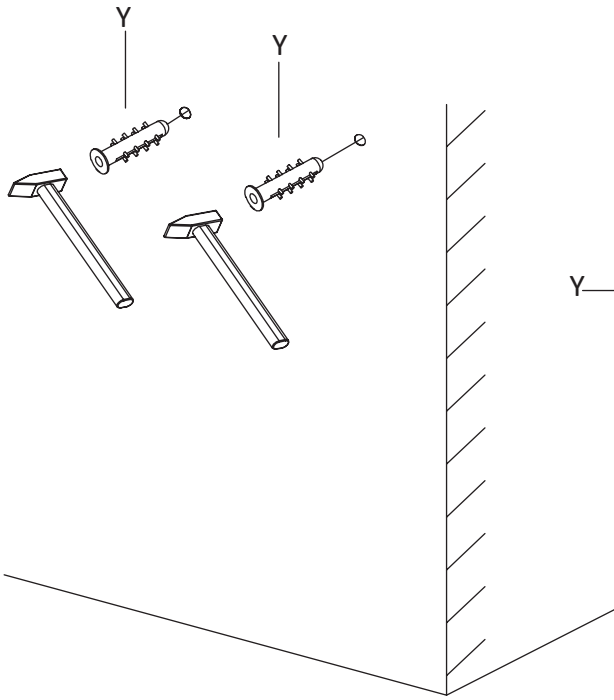

Yx2

14

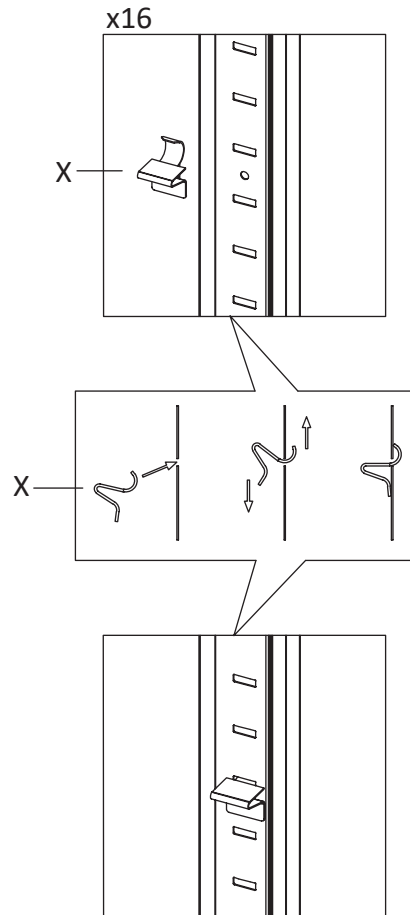
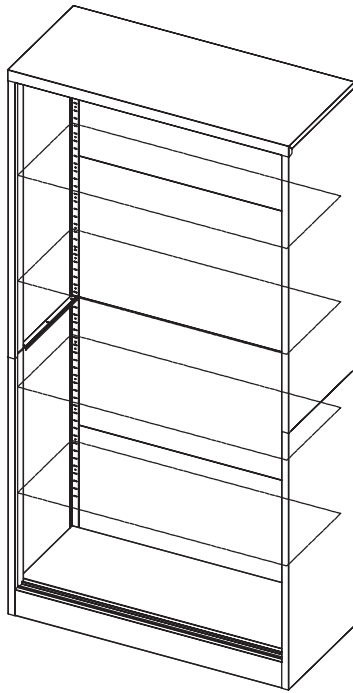

Xx16

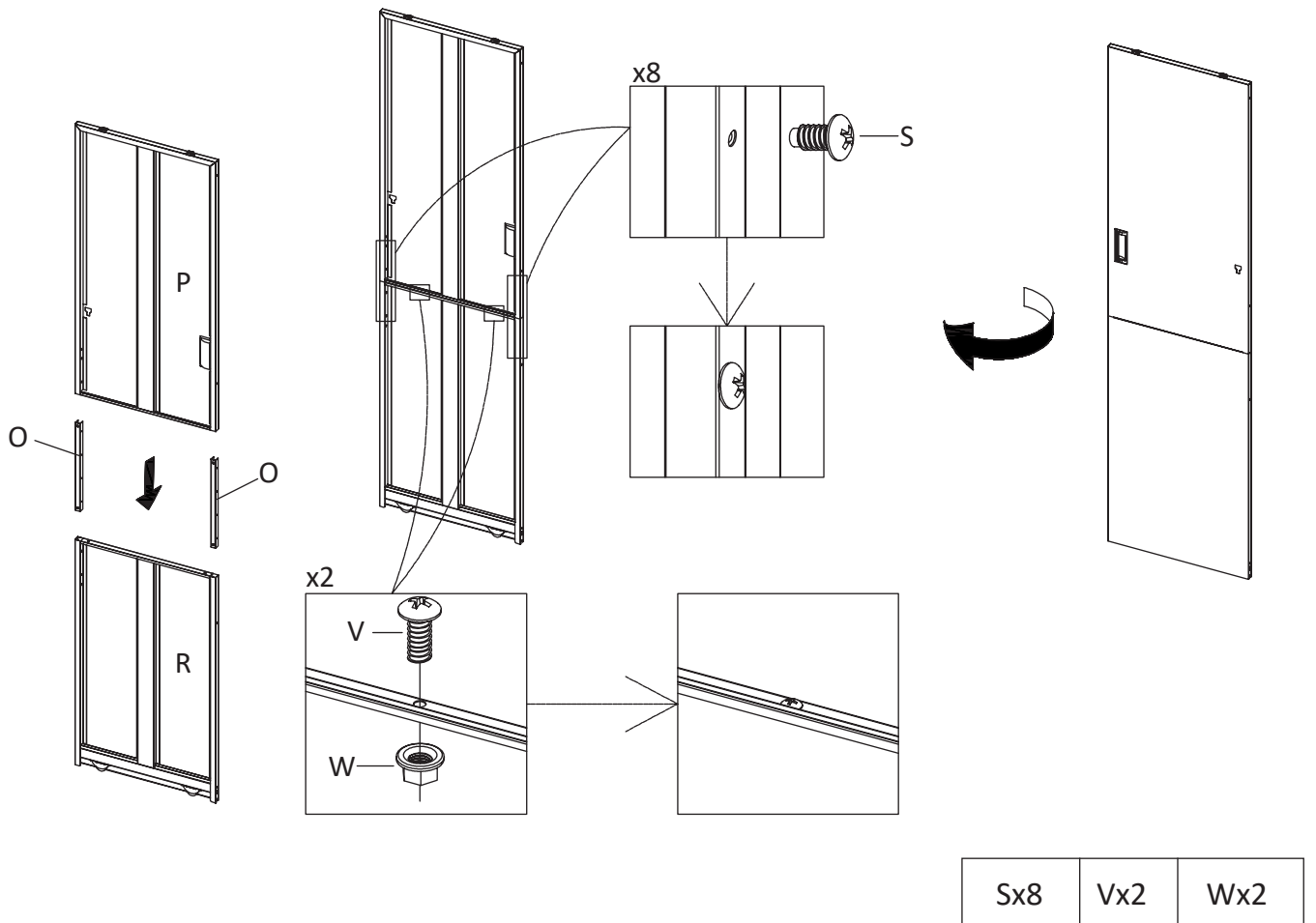
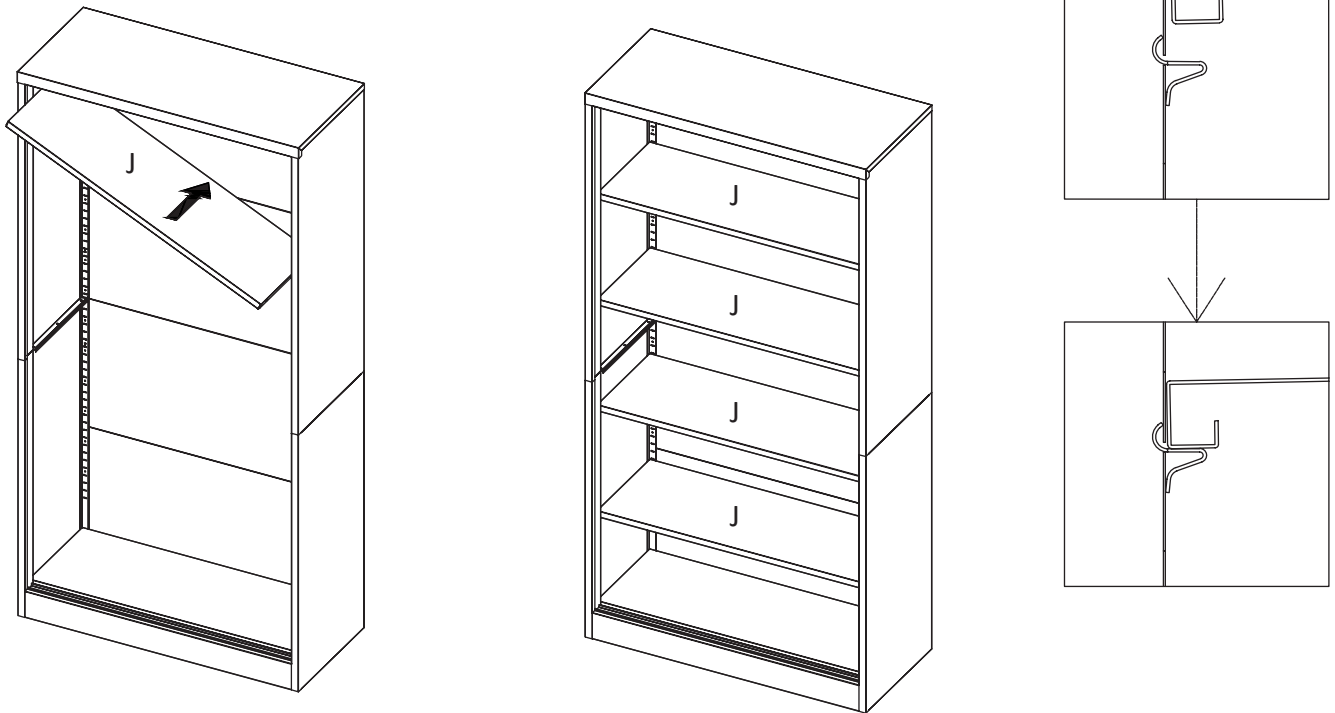

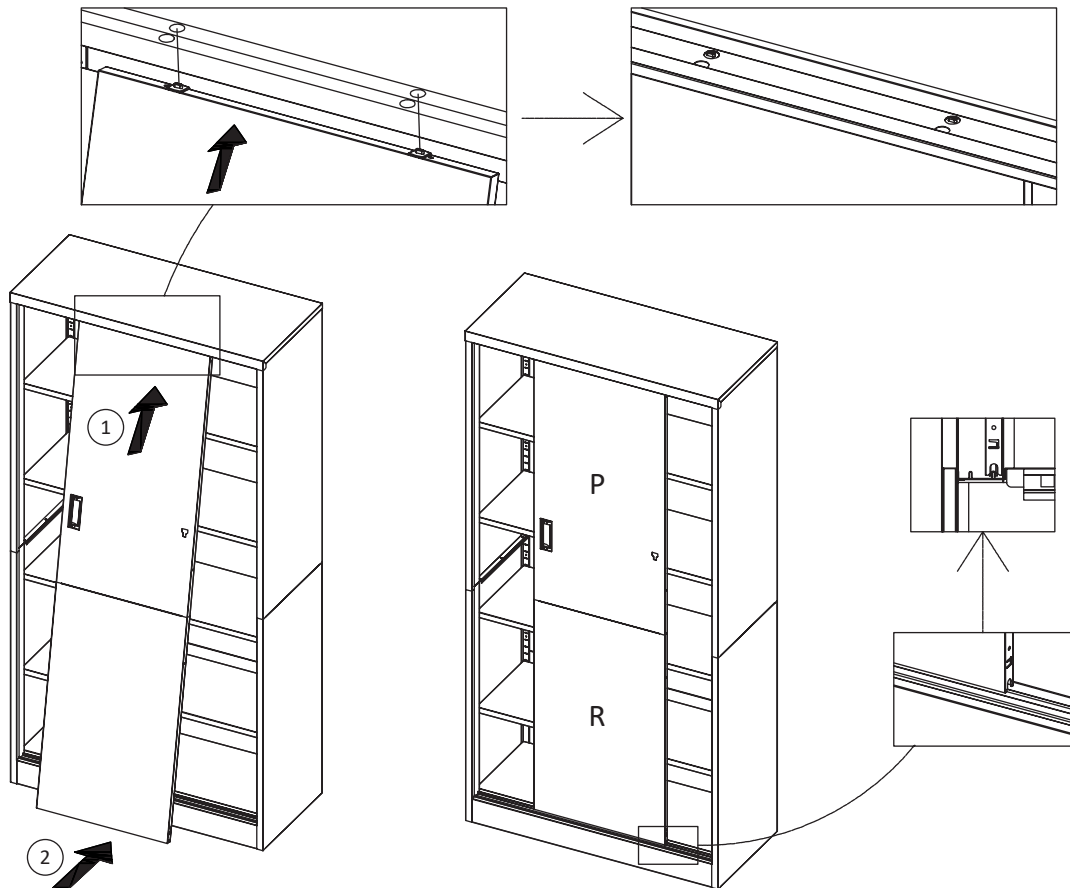
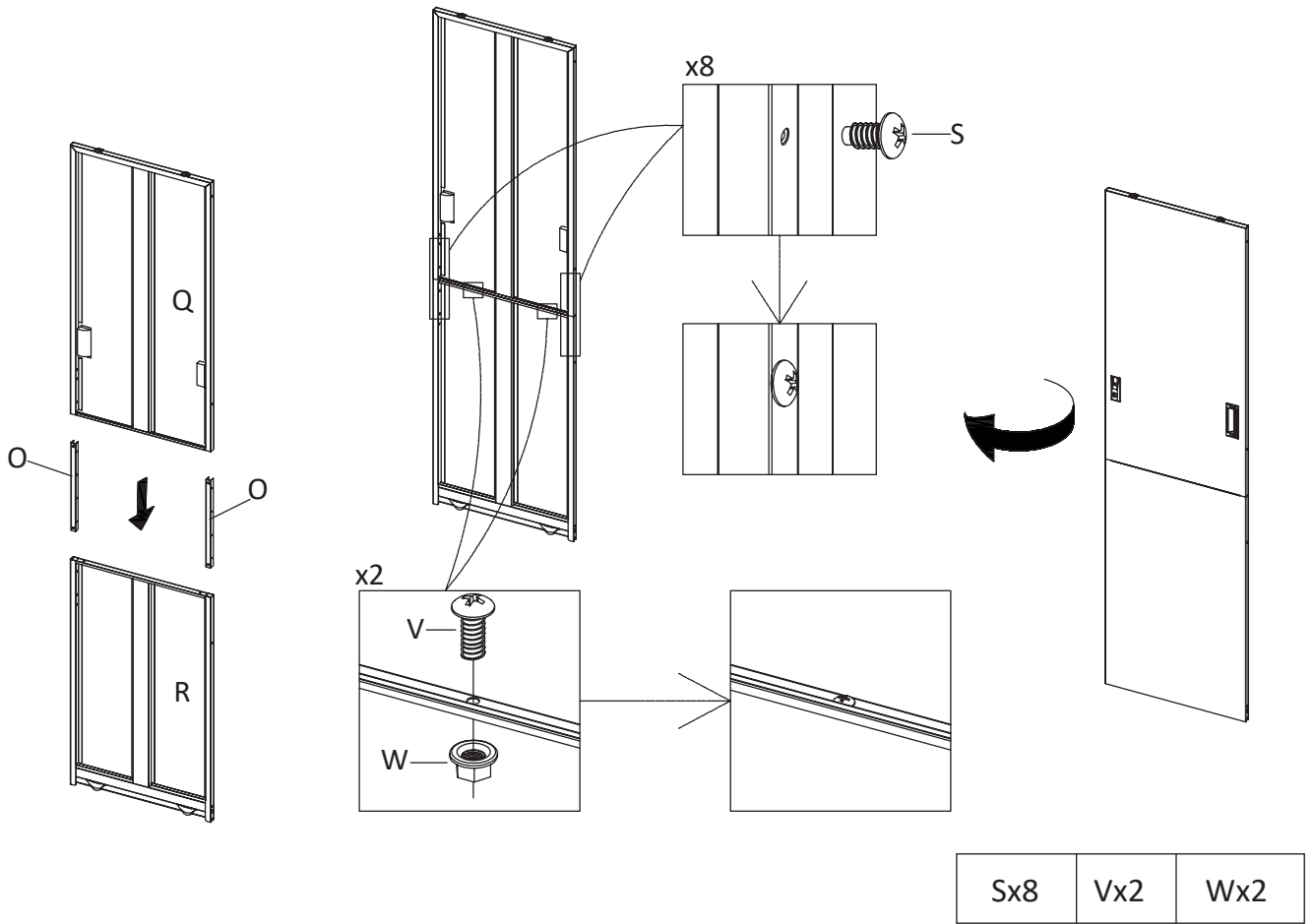

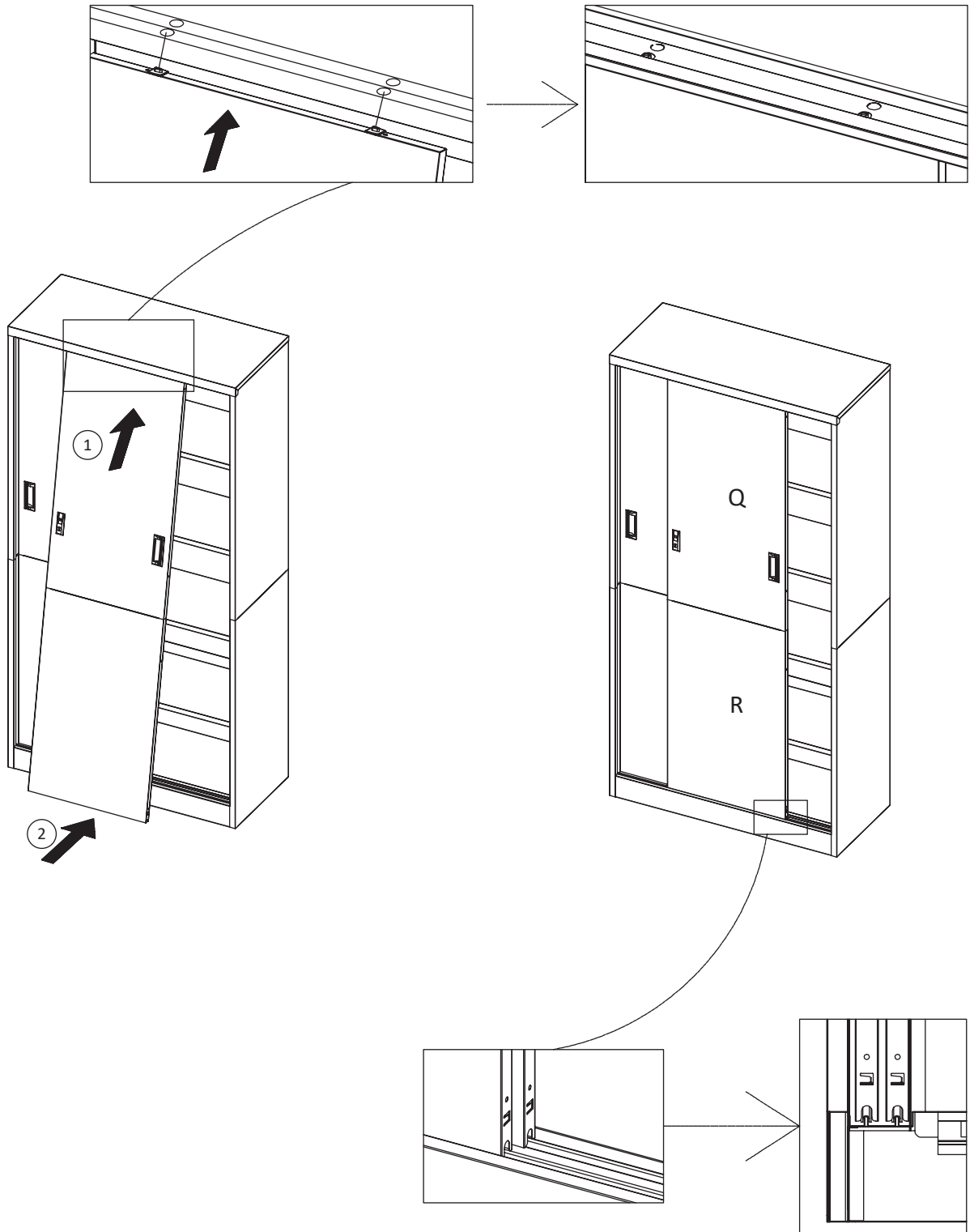

EN_Warning:

• Serious or fatal crushing injuries can occur from furniture tip over. • This product must be used with the wall attachment device to help prevent tip over. • Place heavy items down low. • Never allow children to stand, climb or hang on drawers, doors, or shelves. • Do not set heavy objects on top of this product. • Please do not open more than one drawer at a time . • Use of wall attachment device will reduce, but not eliminate the risk of tipping.

DE_Achtung:

• Durch das Umkippen von Möbeln können schwere oder tödliche Quetscherletzungen auftreten. • Dieses Produkt muss mit der Wandbefestigung verwendet werden, um ein Umkippen zu verhindern. • Stellen Sie schwere Gegenstände nach unten. • Lassen Sie Kinder niemals auf Schubläden, Türen oder Regalen stehen, klettern oder hängen. • Stellen Sie keine schweren Gegenstände auf dieses Produkt. • Bitte öffnen Sie nicht mehr als eine Schublade gleichzeitig. • Der Einsatz des Wandbefestigungsgeräts reduziert die Kippgefahr, beseitigt sie aber nicht.

FR_Avertissement:

• Il basculement des meubles peut entraîner des blessures graves ou mortelles par écrasement. • Ce produit doit être utilisé avec le dispositif de fixation murale pour éviter tout basculement. • Placez les objets lourds en bas. • Ne laissez jamais les enfants se tenir debout, grimper ou se suspendre aux tiroirs, portes ou étagères. • Ne pas placer d'objets lourds sur le dessus de ce produit. • S'il vous plaît, ne ouvrez pas plus d'un tiroir à la fois. • L'utilisation d'un dispositif de fixation murale réduira, mais n'éliminera pas, le risque de basculement.

NL_Waarschuwing:

• Ernstig of dodelijk letsel kan ontstaan door kantelende meubels. • Dit product moet worden gebruikt met een muurbestijgingssysteem om kantelen te voorkomen. • Zet zware voorwerpen laag neer. • Laat kinderen nooit op lades, deuren of planken staan, klimmen of hangen. • Plaats geen zware voorwerpen op dit product. • Open alstublieft niet meer dan één lade tegelijk. • Het gebruik van de wandbestijging zal het risico op omvallen verminderen, maar niet uitsluiten.

IT_Attenzione:

• Il ribaltamento dei mobili può causare gravi lesioni o morte per schiacciamento. • Questo prodotto deve essere utilizzato con il dispositivo di fissaggio a parete per prevenire il ribaltamento. • Metti gli oggetti pesanti in basso. • Non permettere mai ai bambini di stare in piedi, arrampicarsi o appendersi a cassetti, porte o mensole. • Non collocare oggetti pesanti sopra questo prodotto. • Per favore, non aprire più di un cassetto alla volta. • L'uso del dispositivo di fissaggio a parete ridurrà, ma non eliminerà, il rischio di ribaltamento.

PL_Ostrzeżenie:

• Przewrócenie się mebli może spowodować poważne obrażenia lub śmierć. • Produkt musi być używany z urządzeniem mocującym do ściany, aby zapobiec przewróceniu. • Umieść ciężkie przedmioty na dole. • Nigdy nie pozwól dziecicom stać, wspinać się ani wieszac na szufladach, drzwiach lub półkach. • Nie umieszczaj ciężkich przedmiotów na górze tego produktu. • Proszę nie otwierać więcej niż jednej szuflady na raz. • Zainstalowanie mocowania ściennego zmniejszy ryzyko przewrócenia się produktu, ale nie wyeliminuje go całkowicie.

SE_Varning:

• Allvarliga eller dödliga klämskador kan uppstå om möbler välter. • Denna produkt måste användas med väggfäste för att förhindra att den välter. • Placera tunga föremål lågt. • Låt aldrig barn stå, klättra eller hänga på lådor, dörrar eller hyllor. • Placera inte tunga föremål ovanpå denna produkt. • Vänligen öppna inte mer än en låda åt gången. • Användning av väggfästsanordning kommer att minska, men inte eliminera risken att sängen välter.

ES_Advertencia:

• La caída de muebles puede causar lesiones graves o fatales por aplastamiento. • Este producto debe usarse con el dispositivo de fijación a la pared para evitar que se vuelque. • Coloque los objetos pesados abajo. • Nunca dejes que los niños se jeren, suban o se cuelguen de los cajones, puertas o estanterías. • No coloque objetos pesados encima de este producto. • Por favor, no abra más de un cajón a la vez. • El uso del dispositivo de fijación a la pared reduce aunque no elimina el riesgo de vuelco.

DK_Advarsel:

• Alvorlige eller dødelige kvæstelser kan opstå ved væltning af møbler. • Dette produkt skal bruges med vægmonteringsudstyr for at forhindre væltning. • Placer tunge genstande lavt. • Lad aldrig børn stå, klatre eller hænge på skuffer, døre eller hylder. • Anbring ikke tunge genstande oven på dette produkt. • Åbn venligst ikke mere end én skuffe ad gangen. • Anvendelse af vægfastgørelsesanordning vil reducere, men ikke fjerne risikoen for tipping.

NO_Advarsel:

• Alvorlige eller dødelige skader kan oppstå dersom møbler velter. • Dette produktet må brukes med veggfestet for å forhindre velt. • Plasser tunge gjenstander lavt. • La aldri barn stå, klatre eller henge på skuffer, dører eller hyller. • Ikke sett tunge gjenstander oppå dette produktet. • Vennligst åpne ikke mer enn én skuff om gangen. • Bruk av veggfeste vil redusere, men ikke eliminere risikoen for at sengen velter.

PT_Aviso:

• O tombamento de móveis pode causar ferimentos graves ou fatais. • Este produto deve ser usado com um dispositivo de fixação na parede para evitar tombamento. • Coloque itens pesados embaixo. • Nunca permita que as crianças fiquem em pé, subam ou se pendurem nas gavetas, portas ou prateleiras. • Não coloque objetos pesados em cima deste produto. • Por favor, não abra mais de uma gaveta de cada vez. • A utilização do dispositivo de fixação de parede reduz, mas não elimina, o risco de tombar.

RO_Avertizare:

• Răsturnarea mobilierului poate provoca răni grave sau fatale prin strivire. • Acest produs trebuie utilizat cu dispozitivul de fixare pe perete pentru a preveni răsturnarea. • Puneți obiectele grele jos. • Nu permiteți niciodată copiilor să stea în picioare, să se cațere sau să se agățe de sertare, uși sau rafturi. • Nu plasați obiecte grele pe partea de sus a acestui produs. • Vă rugăm să nu deschideți mai mult de un sertar deodată. • Utilizarea dispozitivului de prindere pe perete va reduce, dar nu va elimina riscul de răsturnare.

SI_Opozorilo:

• Prevrnitev pohištva lahko povzroči resne ali smrtne poškodbe zaradi zmečkanja. • Ta izdelek je treba uporabiti s pritrđilno napravo na steno, da se prepreči prevrnitev. • Postavite težke predmete na dno. • Nikoli ne dovolite, da otroci stojijo, plezajo ali se obešajo na predalih, vratih ali policah. • Na vrh tega izdelka ne postavljajte težkih stvari. • Prosimo, ne odpirajte več kot enega predala naenkrat. • Uporaba naprave za pritrđitev na steno zmanjša nevarnost prevrnitve, vendar je ne odpravi.

HU_Figyelmeztetés:

• A bútorok felborulása súlyos vagy halálós sérüléseket okozhat. • Ezt a terméket falra szerelhető rögzítő eszközzel

kell használni a felborulás megelőzése érdekében. • Helyezze a nehéz tárgyakat alulra. • Soha ne engedje meg, hogy a gyerekek álljanak, mászkáljanak vagy lógnak a fiókokon, ajtókon vagy polcokon. • Ne helyezzen nehéz tárgyakat a termék tetejére. • Kérem, ne nyissa ki egyszerre több fiókot. • A fal rögzítőelem használata csökkenti, de nem szünteti meg a felborulás kockázatát.

CZ_Varování:

• Převrácení nábytku může způsobit vážná nebo smrtelná zranění. • Tento výrobek musí být používán se zařízením pro upevnění ke stěně, aby se zabránilo převrácení. • Umístěte těžké předměty dolů. • Nikdy nedovolte dětem stát, šplhat nebo viset na šuplících, dveřích nebo policích. • Na tento výrobek nepokládejte těžké předměty. • Prosim, neotvírejte více než jednu zásuvku najednou. • Použití zařízení pro upevnění na stěnu sniží, ale nevyloučí riziko převrácení.

SK_Varovanie:

• Prevrhnutie nábytku môže spôsobiť vážne alebo smrteľné zranenia. • Tento výrobok musí byť používaný so zariadením na upevnenie k stene, aby sa zabránilo prevrátaniu. • Umiestnite ťažké predmety nižšie. • Nikdy nedovoľte deťom stáť, šplhať alebo visieť na zásuvkách, dverách alebo policiach. • Na tento produkt nekladte ťažké predmety. • Prosim, neotvárajte viac ako jednu zásuvku naraz. • Použitie zariadenia na prípevnenie na stenu zníži, ale nevylúči riziko prevrátania.

HR_Upozorenje:

• Prevrtanje namještaja može prouzročiti ozbiljne ili smrtonosne ozljede uslijed prigrijenja. • Ovaj proizvod mora se koristiti s pričvršnim uređajem za zid kako bi se spriječilo prevrtanje. • Stavite teške predmete dolje. • Nikada ne dopuštajte djeci da stoje, penju se ili vise na ladicama, vratima ili policama. • Ne stavljajte teške predmete na vrh ovog proizvoda. • Molimo vas, nemojte otvarati više od jednog ladicu u isto vrijeme. • Upotreba uređaja za pričvršćivanje na zid smanjit će, ali ne i ukloniti rizik od prevrtanja.

FI_Varoitus:

• Huonekalujen kaatuminen voi aiheuttaa vakavia tai hengenvaarallisia puristusvammoja. • Tätä tuotetta on käytettävä seinäkiinnityslaitteen kanssa kaatumisen estämiseksi. • Aseta raskaat esineet alas. • Älä koskaan sallii lasten seistä, kiivetä tai roikua laattoikossa, ovissa tai hyllyissä. • Älä aseta raskaita tuotteita tuotteen päälle. • Älä avaa enempää kuin yhtä laatikkoa kerrallaan. • Seinäkiinnityslaitteen käyttö vähentää kaatumisvaaraa, mutta poista mahdollisuutta kokonaan.

LT_Ispėjimas:

• Apvirtus baldams gali kilti rimty ar mirtinų sužalojimų dėl suspaudimo. • Šį gaminį būtina naudoti su sieniniu tvirtinimo įtaisu, kad būtų išvengta apvirtimo. • Padėkite sunkias prekes žemai. • Niekada neleidižiama vaikams stovėti, lipti ar kaboti ant stalčių, durų ar lentynų. • Ant šio gaminio viršaus nedėkite sunkių daiktų. • Prašome neatsidaryti daugiau nei vieno stalčiaus vienu metu. • Naudojant sieninį laikiklį sumažinsite, tačiau nepašalinsite apvirtimo rizikos.

GR_Προειδοποίηση:

• Η ανατροπή επίπλων μπορεί να προκαλέσει σοβαρούς ή θανατηφόρους τραυματισμούς από σύνθλιψη. • Αυτό το προϊόν πρέπει να χρησιμοποιείται με ασφαλή στερέωση στον τοίχο για την αποφυγή ανατροπής. • Τοποθετήστε τα βαριά αντικείμενα χαμηλά. • Μην επιτρέπετε ποτέ στα παιδιά να στέκονται, να σκαρφαλώνουν ή να κρέμονται από συρτάκια, πόρτες ή ράφια. • Μην τοποθετείτε βαριά αντικείμενα πάνω από αυτό το προϊόν. • Παρακαλώ μην ανοίγετε περισσότερα από ένα συρτάρι κάθε φορά. • Η χρήση του παρεχόμενου αξεσουάρ τοποθέτησης τοίχου θα μειώσει, αλλά δε θα εξαλείψει τον κίνδυνο ανατροπής.

BG_Предупреждение:

• Преобръщането на мебели може да доведе до сериозни или фатални наранявания. • Този продукт трябва да се използва със закрепващо устройство за стена, за да се предотврати преобръщане. • Поставете тежките предмети ниско. • Никога не позволявайте на децата да стоят, да се катерят или да висят на чекмеджета, врати или рафтове. • Не поставяйте тежки предмети върху този продукт. • Моля, не отваряйте повече от едно чекмедже едновременно. • Използването на приставката за стенен монтаж ще намали, но няма напълно да елиминира риска от преобръщане.

LV_Brīdinājums:

• Apgāzoties mēbeļēm, var rasties nopietni vai letāli ievainojumi. • Šis produkts jāizmanto ar sienas stiprinājumu, lai novērstu apgāšanos. • Novietojiet smagos priekšmetus zemāk. • Nekad nelaižiet bērniem stāvēt, kāpt vai karāties uz atvilktnēm, durvīm vai plauktiem. • Nelieciet smagus priekšmetus šī produkta augšdaļā. • Lūdzu, neatveriet vairāk nekā vienu atvilktni vienlaicīgi. • Sienas stiprinājumu uzstādīšana samazinās, bet ne pilnībā novērsīs apgāšanās risku.

EE_Hoiatus:

• Mööbli ümberkukkumine võib põhjustada tõsiseid või surmavaid vigastusi. • Selle toote kasutamisel tuleb kasutada seinale kinnitatavat seadet, et vältida ümberkukkumist. • Asetage rasked esemed madalale. • Ärge laske kunagi lastel seista, ronida ega riputada sahtlitel, ustel ega riulitel. • Ärge asetage toote peale raskeid esemeid. • Palun ärge avage rohkem kui ühte sahtlit korraga. • Seinakinnitusvahendi kasutamine vähendab, kuid ei kõrvalda ümbermineku ohtu.

IS_Varúð:

• Húsgögn geta valdið alvarlegum eða banvænum klemmuslysum ef þau velta. • Þessi vara verður að vera notuð með veggfestingu til að koma í veg fyrir að hún velti um. • Settu þungar vörur neðar. • Leyfðu aldrei börnum að standa, klifra eða hanga á skúffum, hurðum eða hillum. • Ekki setja þunga hluti ofan á þessa vöru. • Vinsamlegast ekki opna fleiri en eina skúffu í einu. • Notkun veggfestingarbúnaðar minnkar hættuna á veltu en útlíkur hana ekki.

JA_警告:

• 家具が転倒すると、重大なまたは致命的な圧迫傷害を引き起こす可能性があります。
• 転倒を防ぐために、本製品は必ず壁固定装置と併用してください。
• 重い物は下に置いてください。
• 子供が引き出し、ドア、棚に立ったり、登ったり、ぶら下がったりしないようにしてください。
• 本製品の上に重い物を載せないでください。
• 一度に1つの引き出しを開けないでください。
• 付属品の壁面取付具を使用した場合、家具転倒のリスクを軽減することは可能ですが、そのリスクを完全に無くすることはできません。

AR_تحذير:

• قد يؤدي انقلاب الأثاث إلى إصابات خطيرة أو مميتة بسبب السحق. • يجب استخدام هذا المنتج مع جهاز التثبيت على الحائط للمساعدة في منع الانقلاب. • ضع العناصر الثقيلة في الأسفل. • لا تسمح للأطفال أبدًا بالوقوف أو التسلق أو التعليق على الأدراج أو الأبواب أو الرفوف. • لا تقم بوضع أية أغراض ثقيلة فوق هذا المنتج. • يرجى عدم فتح أكثر من درج واحد في نفس الوقت. • استخدام جهاز التثبيت في الحائط سيقلل كثيرا من خطر وقوع قطع الأثاث، لكنه لن يمنع تماما.

vidaXL Haba Trading B.V.
Mary Kingsleystraat 1, 5928SK Venlo, The Netherlands
[DE] Die Niederlande
[PL] Królestwo Nederlandow
[ES] Países Bajos
[PT] Países Baixos
[RO] Olanda
[HU] Hollandia
[CZ] Nizozemsko
[SK] Holandsko
[LT] Nyderlandai;
HB Commerce PTY LTD
Level 16, 201 Elizabeth Street, Sydney NSW 2000, Australia;
vidaXL LLC
2250 Palmetto Ave, Redlands, CA 92374, USA;
HBI COMMERCE LIMITED
C/O Tmf Group, 13th Floor, One Angel Court,London, United Kingdom, EC2R 7HJ;
ТОВАРИСТВО З ОБМЕЖЕНОЮ ВІДПОВІДАЛЬНІСТЮ відаХЛ
Yaroslavska str. 39G, Kyiv, 04071, Ukraine;
vidaXL 株式会社
千代田区麹町四丁目5番地20Kビル8F；
VIDAXL MARKETPLACE LTD.
300-939 GRANVILLE STREET, VANCOUVER BC V6Z 1L3, CANADA;
VIDAXL MARKETPLACE SOCIEDAD DE RESPONSABILIDAD LIMITADA DE CAPITAL VARIABLE
Avenida Insurgentes Centro, No. 64, Oficina B - 601, Colonia Juárez, Alcatlía Cuauhtémoc, Código Postal 06600, Ciudad de México, Mexico.
www.vidaXL.com



https://quefairedesdechets.fr

Ce logo Triman est le symbole de recyclage selon le décret français n°2014-1577. Veuillez ne pas jeter ces produits avec vos autres déchets ménagers ou municipaux. S'assurer de toujours profiter de l'occasion pour recycler les déchets d'emballage. Lorsque vous recyclez les déchets d'emballages, vous contribuez à éviter que les produits ne soient incinérés ou envoyés en décharge. Par conséquent, vous contribuez à minimiser l'impact négatif potentiel sur la santé humaine et l'environnement. Le recyclage responsable peut augmenter la réutilisation des ressources matérielles et il évite également les dommages potentiels à l'environnement ou à la santé résultant de l'élimination incontrôlée des déchets.