

Notice/Achtung/ Preparación/ Atenciones







- * Please make sure that you have all parts indicated before you begin assembly of this item
- * This item should be assembled on a soft surface to prevent scratching the finish during assembly
- * This item may require periodic tightening
- * This item may require a pair of pliers to unscrew the screws to a suitable length during assembly when feet are too short to fit into the item.

- *Avant de monter, s'assurez connaître toutes les pièces indispensables
- *Mettez le table sur un terrain soft et plat pour éviter d'avoir des rayures.
- *Le table doit être maintenu systématiquement.
- *Lors de l'assemblage, si la vis à pied bois est trop courte pour pénétrer dans l'article, une pince peut être nécessaire pour la visser à la longueur requise.

- *Stellen Sie vor der Montage sicher, dass Sie alle gebrauchten Ersatzteile klar haben.
- *Das Produkt muss auf der weichen und flachen Platte gelegt werden, um nicht gekratzt zu werden.
- *Das Produkt muss regelmäßig verstärkt werden.
- *Beim Zusammenbau, wenn die Holzfußschraube zu kurz ist, um in den Gegenstand einzuführen, kann es notwendig sein, eine Zange zu verwenden, um die Schraube auf die geeignete Länge zu drehen.

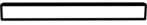
- *Antes de combinarlo ,debe asegurar las piezas de cada producto necesarias
- *Deben poner los productos en un lugar plano para que no los raspen
- *Necesitan reforzar los productos a intervalos regulares
- *Durante el montaje, si el tornillo de pata de madera es demasiado corto para insertarlo en el artículo, puede ser necesario usar unos alicates para enroscarlo a la longitud adecuada.



Part List and Hardware List/Pièces et quincaillerie/Liste der Artikelteile und Hardwareprodukte/las piezas del producto y la tabla de los metales

Piece	Description	Picture	Quantity
Pièce	Description	Picture	Nombre
Ersatzteile	Beschreibung	Bilder	Anzahl
Pieza	Descripción	Cuadro	Cantidad
A	Table Top / corps de table/Tischkopf/la mesa		1X
B	Side Panel/Panneau latéral/Seitenwand/Panel lateral		2X
C	Cross Bar/Barre transversale/Querstrebe/Barra transversal		1X
HW1	Allen Key Driver/Clé Allen/Inbusschlüssel/Llave Allen		1X
HW2	Allen Bot/Vis Allen/Inbusschraube/Tornillo Allen 8x1.41x35mm		10X
HW3	Wooden Plug/Cheville en bois/Holzdübel/Taco de madera		2X

 **SAFAVIEH**
FURNITURE

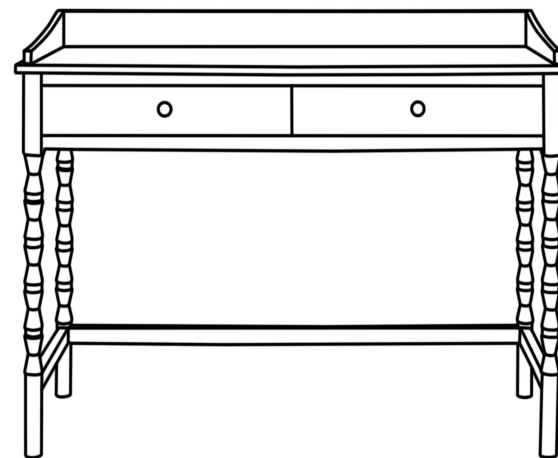
Model Artikel Modèle Modelo	DSK5716	Product Dimensions Diamtre Größe La medida del producto	47"W x 18.9"D x 33.9"H
--------------------------------------	---------	---	------------------------



 WARNING 

Weight Capacity: 40LBS

Warning: Do not stand on the table

Warning: Do not over torque bolts.

Preparation

*Before beginning assembly of product, make sure all parts are present. Compare parts with package contents list and hardware contents list.

*If any part is missing or damaged, do not attempt to assemble the product.

*Estimated Assembly Time: 5 minutes.

*If you are having difficulty, our friendly Customer Care team is always here to help.

Please email customersupport@safavieh.com

Préparation

*Avant de monter, s'assurez connaître toutes les

*pièces indispensables, vérifiez auprès de la liste des pièces et de quincaillerie si une pièce est perdue ou cassée, n'essayez pas d'assembler.

*durée: 5 min

*Si vous rencontrez des difficultés, notre sympathique équipe du service client est toujours là pour vous aider. Veuillez envoyer un e-mail à customersupport@safavieh.com

Vorbereitung

*Stellen Sie bitte vor der Montage sicher, dass alle Ersatzteile komplett sind. Bitte überprüfen Sie Ersatzteile, Artikelteile und Hardwareprodukte.

*Wenn irgendein Teil fehlt oder beschädigt wird, bitte versuchen Sie nicht, das Produkt zu montieren.

*Die gebrauchte Zeit zur Montage: 5 Minuten.

*Wenn Sie Schwierigkeiten haben, ist unser freundliches Kundendienstteam immer für Sie da. Bitte senden Sie eine E-Mail an customersupport@safavieh.com

Preparación

*Aseguran que las piezas del producto son completas antes de combinarlas, y revisan las piezas del producto según la tabla de los metales.

*Si hay algunas piezas perdidas o deterioradas, no traten de combinarlas.

*El tiempo que necesitan: más o menos 5 minutos.

*Si tiene dificultades, nuestro amable equipo de atención al cliente siempre está aquí para ayudarlo. Envíe un correo electrónico a customersupport@safavieh.com

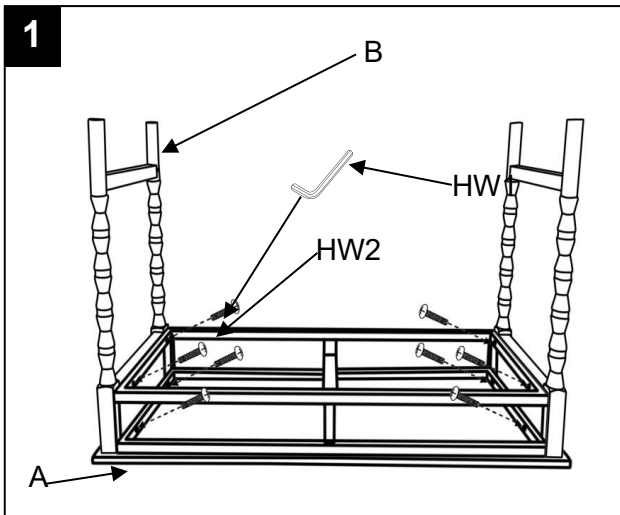

Step 1

Take all packaging off the table. Take out the drawer. Screw side panels 2pcs to table top. 8pcs screws required. Allen key driver required.

Sortez tous les articles d'emballage de la table. Sortez le tiroir. Fixez les 2 panneaux latéraux au plateau avec 8 vis, à l'aide d'une clé Allen.

Nehmen Sie alle Verpackungsmaterialien des Tisches heraus. Nehmen Sie die Schublade heraus. Befestigen Sie die 2 Seitenwände mit 8 Schrauben an der Tischplatte, unter Verwendung eines Inbusschlüssels.

Saque todos los artículos de embalaje de la mesa. Saque el cajón. Fije los 2 paneles laterales a la tabla con 8 tornillos, usando una llave Allen.

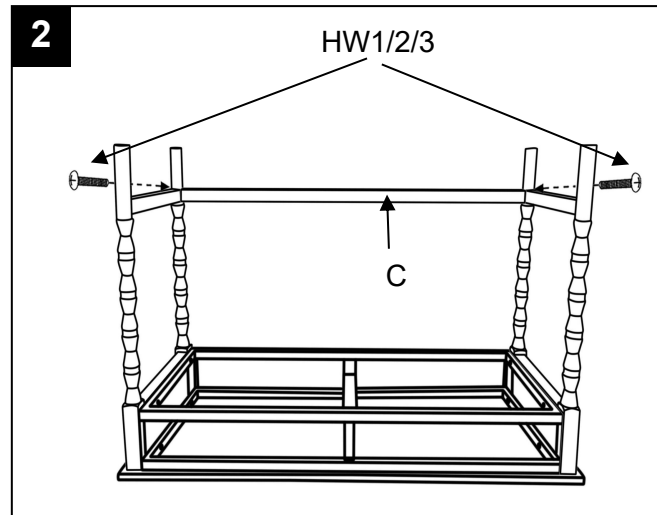

Step 2

Screw the crossbar to side panels. 2pc screw & Allen key driver required. 2pcs wooden plug to cork the screw holes.

Fixez la barre transversale sur les panneaux latéraux. Utilisez 2 vis et une clé Allen. Ajoutez 2 chevilles en bois pour boucher les trous de vis.

Befestigen Sie die Querstange an den Seitenwänden. Benötigt werden 2 Schrauben und ein Inbusschlüssel. Zusätzlich sind 2 Holzstopfen zum Verschließen der Schraublöcher erforderlich.

Fije la barra transversal a los paneles laterales. Se necesitan 2 tornillos y una llave Allen. También requieren 2 taponos de madera para sellar los agujeros de los tornillos.

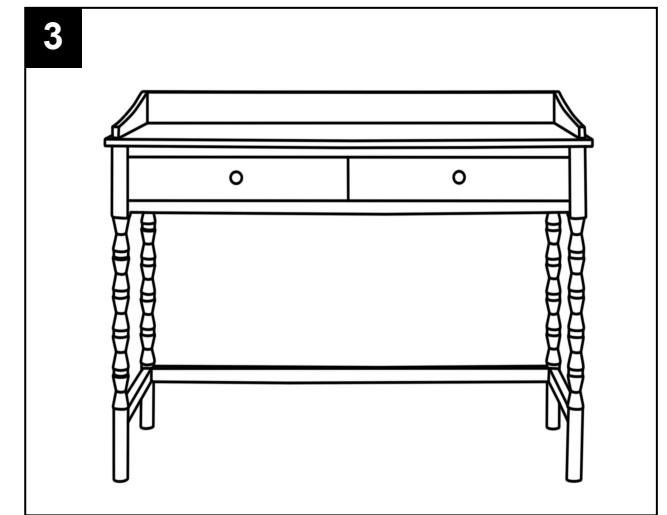

Step 3

Turn the table up to the right side. Put into the drawer. Assembling process done.

Retournez la table à l'endroit, insérez le tiroir. L'assemblage est terminé.

Drehen Sie den Tisch auf die richtige Seite, schieben Sie die Schublade ein. Die Montage ist abgeschlossen.

Voltee la mesa al lado correcto, coloque el cajón. El montaje está completo.