**PL - INSTRUKCJA OBSŁUGI****DANE TECHNICZNE**

Napięcie zasilające: 230V~50Hz, Napięcie zasilające opraw LED: 12VDC, Pozostałe parametry wyszczególnione na etykiecie produktu.

WARUNKI BEZPIECZNEGO MONTAŻU I UŻYTKOWANIA

Zestaw lamp LED wykonany jest na napięciu 230V~50Hz. Zestaw jest wykonany w II klasie ochronności i przeznaczony jest do montażu wewnątrz pomieszczeń. Zasilacz należy podłączyć w miejscu dostępnym, z dala od źródeł ciepła wyłącznie do sprawnie działającej instalacji elektrycznej. Sumaryczna moc lamp LED nie może przekroczyć znamionowej mocy zasilacza. Podczas konserwacji lamp LED należy bezwzględnie odłączyć zasilacz od sieci, do czyszczenia nie należy używać środków chemicznych. Montaż wykonać zgodnie z zaleceniami instrukcji montażu, w sposób i w kolejności pokazanej na rysunku. Podczas montażu oświetlenia zasilacz nie może być podłączony do źródła prądu. Lampy LED muszą być podłączone do rozdzielacza układu zasilającego. Nie należy używać niesprawnego zestawu. W przypadku nie używania oświetlenia przez dłuższy czas, w celu oszczędności energii elektrycznej należy odłączyć układ zasilający od sieci. Producent nie ponosi odpowiedzialności za uszkodzenia spowodowane nieprawidłowym montażem, nieprawidłowym stosowaniem wyrobu lub zmianami konstrukcyjnymi. W przypadku jakichkolwiek wątpliwości należy skontaktować się ze specjalistą. Jeżeli zewnętrzny przewód giętki lub sznur jest uszkodzony, powinien być wymieniony tylko przez producenta lub jego serwisanta, albo osobę o podobnych kwalifikacjach, w celu uniknięcia ryzyka.

MONTAŻ

Delikatnie wyciągnąć zestaw z opakowania. Wyznaczyć miejsce montażu lamp LED i miejsce przeprowadzenia przewodów przyłączeniowych. W razie potrzeby wywiercić otwory na przewody przyłączeniowe o średnicy umożliwiającej przełożenie wtyczki. Wtyczki lamp LED podłączyć do rozdzielacza układu zasilającego. Sprawdzić poprawność montażu i połączeń. Podłączyć zasilacz do gniazdka sieciowego 230V~50Hz.

DE - BETRIEBSANLEITUNG**TECHNISCHE DATEN**

Versorgungsspannung: 230 V ~ 50 Hz, Versorgungsspannung LED-Leuchten: 12VDC.

BEDINGUNGEN FÜR Einbau und die Bedienung

LED Set ist für 12V DC Versorgungsspannung ausgelegt. Der Set wird in Schutzklasse II ausgeführt, wird für die innere Installation vorgesehen. Das Trafo sollte an einem zugänglichen Ort angeschlossen werden, wo die freie Luftströmung gibt's und soll sich weit weg von Wärmequellen befinden. Die Gesamtleistung LED-Leuchten darf die Nennleistung nicht übersteigen. Während der Wartung der Leuchte kann nicht an eine Stromquelle angeschlossen werden. Um den Set zu reinigen, verwenden Sie nur weiches, trockenes Tuch, verwenden Sie keine Reinigungsmittel. Die Installation sollte nach den Installationsanweisungen durchgeführt werden. Bei der Montage der LED Leuchten kann das Trafo nicht an eine Stromquelle angeschlossen werden. Während der Installation LED-Lampen müssen an Verteilernetz angeschlossen werden. Wenn Sie der Set nicht für einen längeren Zeitraum verwendet werden, um Strom zu sparen, sollten Sie die Beleuchtung vom Stromnetz trennen. Der Hersteller übernimmt keine Verantwortung für Schäden durch unsachgemäßen Gebrauch des Produkts oder strukturelle Veränderungen des Produkts die verursacht werden. Bei evtl. Zweifel, wenden Sie sich bitte an Fachmann. Wenn der äußere Leitung oder Kabel beschädigt ist, um das Risiko zu vermeiden sollte der nur durch den Hersteller oder seinen Kundendienst ersetzt werden.

MONTAGE

Ziehen Sie den LED Beleuchtung aus dem Paket aus. Bestimmen Sie die Montagestelle. Falls notwendig, bohren Sie ein Loch für das Verbindungskabel. Schließen Sie das Netzteil an die Steuerbuchse für 230 V ~ 50 Hz.

CS - NÁVOD NA POUŽITÍ**PARAMETRY**

Napájecí napětí : 230V ~ 50Hz, napětí LED svítidla : 12VDC, Ostatní parametry jsou uvedeny na etiketě výrobku.

PODMÍNKY PRO BEZPEČNÉ INSTALACE A POUŽÍVÁNÍ

Sada LED žárovek je napětí 230V ~ 50Hz. Souprava je vyrobena v třídě ochrany II a je určena pro vnitřní instalaci. Napájecí zdroj musí být připojen na místě, přístupném, daleko od zdrojů tepla pouze na fungování elektrického systému. Celkový výkon LED žárovky se nesmí překročit jmenovité výstupní výkon. Při údržbě LED žárovky musí být odpojen od napájecí sítě k čištění nepoužívejte chemikálie. Editace provádět v souladu s pokyny pro instalaci, a to způsobem a v uvedeném pořadí. Během instalace osvětlení napájení nelze připojit ke zdroji napájení. LED žárovky musí být připojeny k napájení rozbočovače. Nepoužívejte vadný soubor. Pokud nechcete použít světlo po dlouhou dobu, aby se ušetřila energie, odpojte napájecí systém ze sítě. Výrobce není odpovědný za škody způsobené nesprávnou instalací, nesprávným použitím výrobku nebo konstrukčních změn. V případě jakýchkoli pochybností se obraťte na odborníka. Je-li vnější pružný kabel nebo kabel poškozen, musí být vyměněn pouze výrobcem nebo jeho servisním technikem nebo podobně kvalifikovanou osobou, aby se zabránilo riziku

INSTALACE

Opatrně vytáhněte sadu z obalu. Určete místo montáže LED lampy a místo propojovacích kabelů. Pokud je to nutné, jsou vrtané otvory, které mají průměr spojovacích kabelů pro průchod přes zátku. Připojte LED světla připojené k napájení rozbočovače. Zkontrolujte, montáž a připojení. Zapojte síťový adaptér do elektrické zásuvky 230 V ~ 50 Hz.

DA - BRUGSANVISNING**TEKNISKE DATA**

Forsyningsspænding: 230V~50Hz, Forsyningsspænding til LED-beslag: 12VDC. De øvrige parametre er anført på produktets etiket.

BETINGELSER FOR SIKKER MONTERING OG BRUG

LED-lampesættet er designet til en spænding på 230V~50Hz. Sættet er fremstillet i sikkerhedsklasse 2 og er beregnet til monteringen indendørs. Et fødeapparat skal tilsluttes på et let tilgængeligt sted, fjernt fra varmekilder og udelukkende til en velfungerende elinstallation. Den samlede LED-effekt bør ikke overskride fødeapparatets nominelle spænding. I forbindelse med lysdiødernes vedligeholdelse bør fødeapparatet først og fremmest frakobles forsyningssnetet. Lysdiødernes bør ikke rengøres med kemikalier. Monteringen foretages ifølge anvisningerne i monteringsvejledningen, på den måde og i den rækkefølge, som er vist på figuren. Under monteringen af belysningen bør fødeapparatet ikke være tilsluttet strømforsyningen. Lysdiødernes skal være tilsluttet til forsyningssystemets fordelere. Det er ikke tilladt at bruge et sæt, som ikke er funktionsdygtigt.

I tilfælde af, at belysningen ikke bruges i en længere periode, skal forsyningssystemet frakobles forsyningssnettet med henblik på elbesparelse. Fabrikanten frasiger sig ethvert ansvar for eventuelle skader, som skyldes produktets ukorrekte montering, produktets u hensigtsmæssige brug eller foretagelse af konstruktionsændringer ved produktet. Har man spørgsmål eller er man i tvivl, skal en specialist kontaktes.

Er den ydre fleksledning eller snor beskadiget, må den udelukkende udskiftes af fabrikanten, dennes servicemedarbejder eller en anden person, som har tilsvarende kvalifikationer, med henblik på at undgå risici.

MONTERING

Tag sættet forsigtigt ud af emballagen. Bestem lysdiødernes monteringssted samt stedet, hvor igennem tilslutningsledninger skal føres. Om nødvendigt bør huller til føring af tilslutningsledninger med en diameter, der muliggør føring af et stik igennem. Lysdiødernes stik skal tilsluttes til forsyningssystemets fordelere. Kontrollér derefter for korrekt montering og tilslutning. Tilslut føderen til en 230V~50Hz stikkontakt.

USA - MANUAL**SPECIFICATIONS:**

Supply voltage: 230V ~ 50Hz, Supply voltage of LED Lamps: 12VDC, The other parameters specified on the product label.

CONDITIONS FOR SAFE INSTALLATION AND USE

LED lighting set is made for 230V~50Hz. Set is made in the second class protection and is designed for internal use only. LED power supply should be connected in a place accessible, away from sources of heat only to efficiently working electrical installation. The total power LED lamps cannot exceed the rated output power. During maintenance LED lamps the power supply must be disconnected from the electrical network, and do not use cleaning chemicals. Installation perform according to the mounting instructions in the manner and sequence shown. During the installation of lighting power supply cannot be connected to a power source. LED lamps must be connected to the power splitter. Do not use faulty set. If you do not use the light for a long time, in order to save electricity disconnect the power supply from the mains system. Producer is not responsible for damage caused by incorrect installation, improper use a product or construction changes. In case of any doubt please contact with a specialist. If the external flexible cable or rope is damaged, it should be changed only by the producer or his service agent or a similarly qualified person to avoid the risk.

INSTALLATION

Gently pull out the set from the package. Select the place of installation the LED lamps and place for installation connecting cables. If necessary, Drill holes with a diameter that allows the installation of cables and plugs. LED lights plugs connected to the power splitter. Check mounting and connections. Plug the AC adapter into an AC outlet 230V ~ 50Hz.

EN - MANUAL**SPECIFICATIONS:**

Supply voltage: 230V ~ 50Hz, Supply voltage of LED Lamps: 12VDC. The other parameters specified on the product label.

CONDITIONS FOR SAFE INSTALLATION AND USE

LED lighting set is made for 230V~50Hz. Set is made in the second class protection and is designed for internal use only. LED power supply should be connected in a place accessible, away from sources of heat only to efficiently working electrical installation. The total power LED lamps cannot exceed the rated output power. During maintenance LED lamps the power supply must be disconnected from the electrical network, and do not use cleaning chemicals. Installation perform according to the mounting instructions in the manner and sequence shown. During the installation of lighting power supply cannot be connected to a power source. LED lamps must be connected to the power splitter. Do not use faulty set. If you do not use the light for a long time, in order to save electricity disconnect the power supply from the mains system. Producer is not responsible for damage caused by incorrect installation, improper use a product or construction changes. In case of any doubt please contact with a specialist. If the external flexible cable or rope is damaged, it should be changed only by the producer or his service agent or a similarly qualified person to avoid the risk.

INSTALLATION

Gently pull out the set from the package. Select the place of installation the LED lamps and place for installation connecting cables. If necessary, Drill holes with a diameter that allows the installation of cables and plugs. LED lights plugs connected to the power splitter. Check mounting and connections. Plug the AC adapter into an AC outlet 230V ~ 50Hz.

ES - MANUAL DE INSTRUCCIONES ESPECIFICACIONES

Tensión de alimentación: 230V ~ 50Hz, Tensión de alimentación de cubiertas LED : 12VDC.Otros parámetros se especifican en la etiqueta del producto.

CONDICIONES DE SEGURIDAD PARA EL CORRECTO MONTAJE Y UTILIZACIÓN

El juego de lámparas LED están hechas para 230V ~ 50Hz . El juego es producido en clase de protección II y ha sido diseñado para la instalación en interiores. La fuente de alimentación debe estar conectada sólo a una instalación eléctrica en perfecto funcionamiento, en un lugar accesible, lejos de fuentes de calor. La potencia total de las lámparas LED no puede exceder la potencia nominal de la fuente de alimentación. Durante el mantenimiento de las lámparas LED deben estar desconectadas de la red eléctrica , durante la limpieza no utilice productos químicos. Realiza el montaje de acuerdo con las instrucciones de montaje en la forma y orden que se muestra en el dibujo. Durante el montaje de la iluminación , la fuente de alimentación no puede estar conectada a una fuente de corriente . Las lámparas LED deben estar conectadas al repartidor de sistema de alimentación. No use un juego defectuoso. Si usted no utiliza la iluminación durante mucho tiempo , con el fin de ahorrar energía, desenchufe el sistema de alimentación de la red. El fabricante no se hace responsable de los daños causados por el montaje incorrecto , el uso indebido del producto o cambios en el diseño. En caso de duda, consulte a un especialista. Si la parte externa de la manguera o cable está dañado, debe ser sustituido únicamente por el fabricante o su agente de servicio o por personal calificado para evitar riesgos.

MONTAJE

Retire con cuidado el juego del paquete. Determine el lugar de montaje para las lámparas LED y lugar para colocar los cables de conexión. Si es necesario , taladre agujeros para los cables de conexión de un diámetro que permitan la colocación de los enchufes. Conecte los enchufes de las lámparas LED al repartidor de sistema de alimentación. Revise el montaje y las conexiones. Conecte la fuente de alimentación a una toma de 230V ~ 50Hz .

ET - KASUTUSJUHEND**TEHNILISED ANDMED**

Toitepinge: 230V~50Hz, LED-lambi pesa toitepinge: 12VDC. Ülejäänud parameetrid on toodud toote etiketil.

OHUTU PAIGALDAMISE JA KASUTAMISE TINGIMUSED

LED-lampide komplekt on ette nähtud kasutamiseks pingega 230V~50Hz. Komplekt on toodetud vastavalt II kaitseklassi normidele ja on ette nähtud paigaldamiseks siseruumidesse. Toitur tuleb ühendada juurdepääsetavas kohas, eemal soojusallikatest ja ainult häireteta töötavasse elektriseadmesse. LED-lampide koguvõimsus ei tohi ületada tooturi nimivõimsust. LED-lampide hoidlamise ajaks tuleb toitur alati toitevõrgust välja võtta, selle puhastamiseks ei tohi kasutada keemilisi vahendeid. Paigaldus tuleb teostada vastavalt paigaldusjuhendi instruksioonidele, joonisel näidatud viisil ja järjekorras. Valgusti paigaldamise ajal ei tohi toitur olla ühendatud vooluvõrku. LED-lambid tuleb ühendada toitesüsteemi voolujagajaga. Arge kasutage defektidega komplekti. Juhul, kui kasutate valgustust pikemat aega, tuleb energiasäästmise eesmärgil toitesüsteem võrgust välja võtta. Tootja ei kannva vastust ebaõige paigaldamise, toote ebaõige kasutamise või konstruktsiooni muudatuste tõttu tekkinud kahjustuste eest. Kahjustuste korral tuleb kontakteeruda spetsialistiga. Juhul, kui väline kaabel või nõõr on kahjustatud, tuleks see õnnetusjuhtumite vältimiseks välja vahetada ainult tootja poolt või teeninduskeskuses või vastavalt kvalifikatsiooniga isiku poolt.

PAIGALDAMINE

Võtke komplekt ettevaatlikult pakendist välja. Märkige LED-lambi ja ühendusjuhtmete paigaldamiseks koht. Vajadusel puurige ühendusjuhtmete paigaldamiseks avad läbimõõda, mis võimaldaks pistiku läbipanekut. Ühendage LED-lampide pistikud voolujagajaga. Kontrollige paigaldamise korrektsust ja ühendusi. Ühendage toitur toitevõrku 230V~50Hz.

FI - KÄYTTÖOHJE**TEKNIISET TIEDOT**

Syöttävännjännite: 230V~50Hz, LED-kehyyksen jännite: 12VDC. Kaikki muut parametrit luettelaa tuotteen taralla.

TURVALLISEN KOKOONPANOON JA KÄYTÖN EHDOT

LED Lamppusarja on valmistettu 230V~50Hz jännitteelle. Sarja on valmistettu toisessa suojaluokituksessa ja on tarkoitettu kokoonpanoon tilojen sisällä. Verkkoalaite täytyy kytkää saatavassa paikassa, kaukana lämmön lähteiltä, pelkästään tehokkaasti toimivaan sähköasennukseen. LED lampujen kokonainen teho ei voi ylittää verkkolaitteen nimellistehoä. LED lampujen kunnonosapidon aikana täytyy ehdottomasti irrottaa verkkolaite, ei saa käyttää kemiallisia aineita puhdistuksessa. Kokoonpano on tehtävä kokoonpano-ohjeiden mukaan, kuvassa näkyvällä tavalla ja kuvassa näkyvässä järjestyksessä. Kokoonpanon aikana verkkolaite ei saa olla kytketty virtalähteeseen. LED lamput täytyy kytkää syöttävän järjestelmän erottimeen. Ei saa käyttää viallista lamppusarjaa. Jos valoa ei käytetään pitkään, sähköenergian säästämiseksi on pakko irrottaa syöttävä järjestelmä verkosta. Valmistaja ei kannva vastuuta vääran kokoonpanon, vääran tuotteen käytön, tai rakennemuutoksien aiheuttamista vahingoista. Jos mikä tahansa on epävarmaa, otta yhteyttä asiantuntijan kanssa. Jos ulkoinen joustava johdin tai köysi on vahingoittunut, riskin välttämiseksi alnoastaan valmistaja tai hänen huolto-tekniikkonsa tai hänen pätevytensä kaltainen henkilö saa vaihtaa sen.

KOKOONPANO

Ota lamppusarja pois pakkauksesta huolellisesti. Valitse LED lampujen kokoonpanopaikka ja paikka jossa viedään liittävät johtimet. Tarpeen vaatiessa poraa reikiä liittävien johtimien vuoksi, joiden halkaisija mahdollistaa viedä pistoke sen läpi. Kytkä LED lampujen pistokkeet syöttävän järjestelmän johtimeen. Tarkista kokoonpanon ja liittämisen oikeellisuus. Kytke verkkolaite pistorasiaan 230V~50Hz.

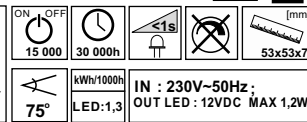
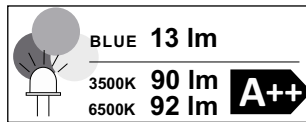

FR – NOTICE D'UTILISATION

DONNÉES TECHNIQUES

Tension d'alimentation : 230V~50Hz, Tension d'alimentation des luminaires LED: 12VDC. D'autres paramètres ont été indiqués sur l'étiquette du produit.

CONDITIONS DE L'INSTALLATION ET D'UTILISATION EN TOUTE SÉCURITÉ

Le kit des lampes LED est fabriqué pour une tension 230V~50Hz. Le kit a été fabriqué en classe II de protection et est destiné pour être installé à l'intérieur des locaux. L'alimentateur doit être connecté dans une zone accessible, à la distance des sources de chaleur, uniquement à un réseau électrique efficace. La puissance cumulée des lampes LED ne peut pas dépasser la puissance nominale de l'alimentateur. Lors de l'entretien des lampes LED il convient, obligatoirement, de couper l'alimentation du réseau ; il est strictement interdit d'utiliser pour le nettoyage des produits chimiques. La pose doit être effectuée conformément aux instructions de la notice de pose, de façon et suivant l'ordre indiqué sur les figures. Lors du montage des luminaires, l'alimentateur ne peut pas être connecté à la source de courant. Les lampes LED doivent être connectées au distributeur du circuit d'alimentation. Il est interdit d'utiliser le kit déféctueux. En cas d'une longue pause dans l'utilisation de lampes, afin d'économiser l'énergie électrique, il convient de couper le circuit d'alimentation du réseau. Le fabricant n'est pas responsable des défauts résultants du mauvais montage, de la mauvaise utilisation du produit ou des modifications de sa construction. En cas de doute, il convient de contacter le fabricant. Si le conduit flexible extérieur ou le cordon sont abîmés, ils ne peuvent être remplacés que par le fabricant ou pas son service, ou une personne ayant les mêmes qualifications pour éviter tout risque.

POSE

Sortir prudemment le kit de l'emballage. Indiquer la zone de la pose des lampes LED et la zone de passage des conduits de connexion. En cas de besoin percer les ouvertures devant recevoir les conduits, d'un diamètre permettant de passer la prise. Les prises des lampes LED doivent être connectées au circuit d'alimentation. Vérifier encore une fois l'exactitude de pose et des connexions. Connecter l'alimentateur à la prise du réseau 230V~50Hz.

HU – HASZNÁLATI UTASÍTÁS

MŰSZAKI ADATOK

Tápfeszültség: 230V~50Hz, LED-es lámpatestek kimeneti feszültsége: 12VDC. A többi paraméter a termék címkéjén van megadva.

A BIZTONSÁGOS HASZNÁLAT ÉS FELSZERELÉS FELTÉTELEI

A LED lámpakészlet 230V~50Hz tápfeszültségben készült. A készlet II érintésvédelmi osztályban és beltéri használatra készült. A tápegységet könnyen elérhető helyen, hőforrástól távol, heyesen működő áramkörhöz kell csatlakoztatni. A hálózatban működő LED lámpák egész teljesítménye nem haladhatja meg a névleges kimeneti teljesítményt. A lámpák karbantartásánál a lámpákat áramtalanítani kell, s a tisztításhoz nem szabad vegyszereket használni. A felszerelés a felszerelési útmutató szerint kell elvégezni, az útmutatóban leírt módon és az ábrákon megadott sorrendben. A felszerelés közben a tápegységet nem lehet áramhoz csatlakoztatni. A LED lámpákat a tápegység elektromos elosztójához kell csatlakoztatni. Ne használjon sérült illetve hibás elosztót. Ha hosszabb ideig nem használja a lámpákat, energiatakarékoság érdekében áramtalanítsa a tápegységet. A gyártó nem vállal felelősséget a nem megfelelő felszerelésből, használatból illetve a termék a felhasználó által történt módosításából eredő károkért. Ha bármely kétsége támadna, lépjen kapcsolatba szakemberrel. Ha a hálójelző kábel illetve a kábel megsérülne, ezt ki kell cserélni a gyártónál, a gyártó által meghatalmazott szakszervíznel illetve egy szakember által – a veszélyhelyzetek elkerülése érdekében.

FELSZERELÉS

Óvatosan vegye ki a készüléket a csomagolásából. Határozza meg a LED lámpák felszerelésének helyét valamint az összekötő kábele elhelyezését. Szükség esetén fúrjon megfelelő átmérőjű lyukat az összekötő kábel számára, hogy a konnektor dugó elférjen. A LED lámpák dugóit csatlakoztassa az elosztóba. Ellenőrizze a felszerelés és a csatlakozások helyességét. Csatlakoztassa a tápegységet egy 230V~50Hz konnektorba.

IT – MANUALE D'USO

CARATTERISTICHE TECNICHE

Tensione di alimentazione 230 V ~ 50 Hz, Tensione di alimentazione di apparecchi di illuminazione LED: 12 VDC. Altre proprietà tecniche sono state evidenziate sull'etichetta del prodotto.

CONDIZIONI D'INSTALLAZIONE E D'UTILIZZO IN CONDIZIONI SICURE

Il kit di lampadine a LED è stato prodotto per la tensione pari a 230 V~50 Hz. Il kit è costruito nella classe di protezione II ed è previsto per l'uso interno. L'alimentatore deve essere collegato nel posto facilmente accessibile, lontano dai fonti di calore, esclusivamente all'impianto elettrico ben funzionante. La potenza complessiva delle lampadine a LED non può oltrepassare la potenza nominale dell'alimentatore. Durante la manutenzione delle lampadine a LED bisogna staccare l'alimentatore dalla rete. Non utilizzare prodotti chimici per pulire l'apparecchio. L'installazione va eseguita secondo le disposizioni del manuale, rispettando le modalità e l'ordine indicato sulle figure. Durante l'installazione dell'illuminazione, l'alimentatore non può essere collegato alla sorgente elettrica. Le lampadine a LED devono essere collegate al distributore di alimentazione. Non utilizzare mai l'apparecchio difettoso. Nel caso in cui illuminazione non sia utilizzata per lungo tempo, per risparmiare energia elettrica, bisogna staccare l'alimentazione dalla rete. Il fabbricante non è responsabile per i danni causati dall'installazione non corretta, dall'uso inadeguato dell'apparecchio, nonché dalle modifiche meccaniche. Nel caso di qualsiasi dubbio, bisogna contattare un esperto. Se il tubo flessibile esterno oppure il cavo sono danneggiati, dovrebbero essere sostituiti esclusivamente dal fabbricante oppure dai manutentore certificato o da un'altra persona autorizzata, per evitare ogni rischio.

INSTALLAZIONE

Togliere con cura il kit dalla confezione e determinare il luogo d'installazione delle lampadine a LED e il luogo del passaggio dei cavi di collegamento. Se necessario, praticare dei fori per i cavi di collegamento di diametro che permetta l'allacciamento di presa. Le prese delle lampadine a LED vanno collegate al distributore del sistema di alimentazione. Verificare la correttezza dell'installazione e dei collegamenti. Collegare l'alimentatore alla presa di rete 230 V ~ 50 Hz.

LT – NAUDOJIMO INSTRUKCIJA

TECHNINIAI DUOMENYS

Maitinimo įtampa: 230V~50Hz, LED šviestuvų maitinimo įtampa: 12VDC. Kiti parametrai nurodyti ant produkto etiketės.

SAUGAUS MONTAVIMO IR NAUDOJIMO SĄLYGOS

LED šviestuvų rinkinys maitinamas 230V~50Hz įtampa srove. Rinkinys atitinka II saugos klasę ir skirtas montuoti patalpose. Maitinimo blokas turi būti jungiamas lengvai pasiekiamoje vietoje, atokiau nuo šilumos šaltinių, tik prie tvarkingo elektros tinklo. LED šviestuvų bendroji galia negali viršyti maitinimo bloko nominaliosios galios. Prieš atliekant LED šviestuvų priežiūrą, maitinimo bloką būtina atjungti nuo elektros tinklo; valymui nenaudoti cheminių priemonių. Montavimo metu būtina laikytis montavimo instrukcijų ir pakeičiškųjų nurodymų montavimo tvarkos. Prieš montavimą maitinimo bloką būtina atjungti nuo elektros tinklo. LED šviestuvai turi būti jungiami prie maitinimo sistemos skirstytuvo. Sistema turi būti tvarkinga. Jei apšvietimas nenaudojamas ilgesnį laiką, siekiant taupyti elektros energiją, maitinimo sistemą patartina atjungti nuo elektros tinklo. Gamintojas nėra atsakingas už gedimus, atsiradusius dėl netinkamo produkto montavimo, naudojimo arba konstrukcijos modifikacijų. Iškliūt bei kokios bebėjoms, kreipkitės į specialistą. Jei yra sugadintas išorinis lankstus laidas arba žarna, tam, kad nesudarytų pavojinga situacija, jį turėtų pakeisti gamintojas, gamintojo aptarnavimo specialistas arba panašią kvalifikaciją turintis asmuo.

MONTAVIMAS

Atsargiai išimti rinkinį iš pakavetės. Nustatyti LED šviestuvų montavimo vietą ir jungiamųjų kabelių tiesimo vietą. Jei reikia, išgręžti angas jungiamiesiems kabeliams, kurių skersmuo būtų pakankamas kištukui perkšti. LED šviestuvų kištukus prijungti prie maitinimo sistemos skirstytuvo. Patikrinti, ar visos detalės tinkamai sumontuotos ir pajungtos. Maitinimo bloką prijungti prie 230V~50Hz elektros tinklo

LV – LIETOŠANAS INSTRUKCIJA

TEHNISKIE DATI

Barošanas spriegums: 230V~50Hz, LED gaismekļu barošanas spriegums: 12VDC. Pārējie parametri ir norādīti uz produkta etiķetes.

DROŠAS MONTĀŽAS UN LIETOŠANAS NOTEIKUMI

LED lampu komplekts ir izgatavots 230V~50Hz spriegumam. Komplekts ir izgatavots pēc aizsardzības pakāpes 2. klases parametriem un ir paredzēts montāžai iekšējā telpā. Barošanas bloks ir jāpieslēdz pieejamā vietā, attālumā no karstuma avotiem, tikai pie funkcionējošas elektriskās instalācijas. LED lampu kopējā jauda nedrīkst pārsniegt barošanas avota nominālo jaudu. LED lampu konservācijas laikā barošanas bloks obligāti ir jāatslēdz no elektrotīkla, to tīrīšanai nedrīkst lietot ķīmiskās vielas. Montāžu veikt tikai saskaņā ar montāžas instrukciju, veidā un kārtībā, kāds ir norādīts zīmējumā. Apgaismes ierīču montāžas laikā barošanas bloks nedrīkst būt savienots ar strāvas avotu. LED lāmpām ir jābūt pieslēgtām pie barošanas sistēmas sadaļtājā. Nedrīkst lietot bojātu komplektu. Ja apgaismojums ilgāku laiku netiek lietots, atvienojiet barošanas sistēmu no elektrotīkla, lai ietaupītu elektroenerģiju. Ražotājs nav atbildīgs par bojājumiem, kas radušies montāžas, nepareizas ierīču lietošanas vai konstrukcijas maiņas dēļ. Gadījumā, ja ir radušās kādas šaubas, konsultējieties ar speciālistu. Ja ārējais vads vai aukla ir bojāta, lai novērstu risku, to drīkst nomainīt tikai ražotājs vai tā tehniķis, vai persona ar līdzīgām kvalifikācijām.

MONTĀŽA

Uzmanīgi izņemiet komplektu no iepakojuma. Izvēlieties LED lampu montāžas vietu un savienojuma vadu pieslēguma vietu. Nepieciešamības gadījumā izurbiet caurumus savienojuma vadiem tik lielus, lai varētu pārvilkt kontaktakšus. LED lampu kontaktakšus pieslēgt pie barošanas sistēmas sadaļtājā. Pārbaudiet montāžu un savienojumus. Pievienot strāvas adapteri kontaktligzdai 230V~50Hz.

NL – GEBRUIKSAANWIJZING

TECHNISCHE GEVEGENS

Voedingspanning: 230V~50Hz, Voedingspanning LED-frames: 12VDC. Overige parameters weergegeven op het etiket van het product.

VOORWAARDEN VOOR VEILIGE MONTAGE EN VEILIG GEBRUIK

De LED-lampset is bestemd voor de spanning 230V~50Hz. De set is uitgevoerd in de beschermklasse II en bestemd voor montage binnenshuis. De netadapter dient in een toegankelijke plaats, ver van warmtebronnen en uitsluitend aan een goed werkende elektrische installatie te worden aangesloten. Het opgetelde vermogen van de LED-lampen mag niet hoger zijn dan het nominale vermogen van de netadapter. Tijdens onderhoud van de LED-lampen dient de netadapter absoluut van netwerk te worden gescheiden; voor reiniging geen chemische middelen gebruiken. Volgens de aanbevelingen van de montage-instructie monteren op een manier en in de volgorde als op de afbeelding weergegeven. Tijdens montage van de verlichting mag de netadapter niet aan een voedingsbron worden aangesloten. De LED-lampen moeten aan een verdeling van het voedingsnet worden aangesloten. Indien het set niet goed functioneert, mag het niet gebruikt worden. Indien de verlichting langere tijd niet gebruikt wordt, dient het voedingsstelsel voor besparing van elektriciteit van het net te worden gescheiden. De fabrikant is niet aansprakelijk voor schade door onjuiste montage, onjuist gebruik van het product of aanpassing van de constructie. Bij enige twijfels dient men contact met een specialist op te nemen. Indien de externe flexibele leiding of kabel beschadigd is, dient hij enkel door de fabrikant of zijn service medewerker of door een persoon met gelijke bekwaamheden te worden vervangen om risico te voorkomen.

MONTAGE

De set voorzichtig uit de verpakking halen. De montageplaats voor de LED-lampen en voor de aansluitingskabels bepalen. Indien nodig openingen voor aansluitingskabels boren met diameter voldoende om de stekker door te trekken. De stekkers van de LED-lampen moeten aan een verdeling van het voedingsnet worden aangesloten. De juiste montage en aansluitingen controleren. De netadapter aan het netcontact 230V~50Hz aansluiten.

PT – MANUAL DE INSTRUÇÕES

DADOS TÉCNICOS

Tensão de alimentação: 230V~50Hz, Tensão de alimentação de quadros LED: 12VDC. Os restante parâmetros referidos na etiqueta do produto.

CONDIÇÕES DE MONTAGEM SEGURA E DO USO

O conjunto das lâmpadas LED é destinado para a tensão 230V~50Hz. O conjunto é feito na II classe de proteção e destinado para a montagem no interior. O adaptador deverá ser ligado no lugar acessível, longe das fontes de calor, apenas a instalação elétrica eficiente. A potência sumária das lâmpadas LED não pode ultrapassar a potência nominal do alimentador. Durante a manutenção das lâmpadas LED deverá obrigatoriamente desligar o alimentador da rede. Para a limpeza não usar meios químicos. A montagem deverá ser feita de acordo com as recomendações do manual de instruções, de modo e na ordem apresentada no desenho. Durante a montagem da iluminação o alimentador não pode ser ligado à fonte da corrente. As lâmpadas LED devem ser ligadas ao distribuidor do sistema de alimentação. Não se deve usar conjunto ineficaz. Caso a iluminação não estiver usada por muito tempo, para economizar a energia elétrica, deverá desligar o sistema de alimentação da rede. O produtor não assume responsabilidade pelo danos provocados na consequência da montagem inapropriada, uso inapropriado do produto ou modificações de construção. No caso de quaisquer dúvidas deverá contactar o especialista. O cabo elástico externo ou a corda danificada deverá ser trocada apenas pelo produtor ou pelo seu serviço ou pela pessoa com as qualificações similares para evitar o risco.

MONTAGEM

Retirar delicadamente o conjunto da embalagem. Marcar o local de montagem das lâmpadas LED e local para a condução dos cabos de ligação. Se necessário, perfurar os orifícios para os cabos de ligação de diâmetro que possibilite a colocação da ficha. As fichas das lâmpadas LED conectar com o distribuidor de sistema de alimentação. Verificar a correção da montagem e das ligações. Ligar o alimentador a tomada da rede 230V~50Hz.

RO - INSTRUCȚIUNI DE UTILIZARE

DATE TEHNICE

Tensiunea de alimentare: 230V~50Hz, Tensiunea de alimentare a corpurilor de iluminat LED: 12VDC.

Alți parametri sunt specificați pe eticheta produsului.

INSTALAREA ÎN CONDIȚII DE SIGURANȚĂ ȘI UTILIZARE CORECTĂ

Setul de lămpi LED este prevăzut pentru tensiunea de 230V~50Hz. Setul este fabricat în clasa de protecție II, și este prevăzut pentru montarea în interior. Alimentatorul trebuie să fie conectat într-un loc accesibil, departe de surse de căldură doar la o instalație electrică funcțională. Puterea sumară a tuturor lămpilor LED nu poate depăși puterea nominală a sursei de alimentare. În timpul lucrărilor de întreținere a lămpilor LED, alimentatorul trebuie neapărat deconectat de la rețea, nu folosiți detergenți pentru curățarea lămpilor. Montarea trebuie efectuată în conformitate cu instrucțiunile de instalare în modul și orinea prezentate pe diagramă. În timpul instalării, controlerul de comandă nu poate fi racordat la sursa de alimentare. Lămpile LED trebuie conectate la repartitorul sistemului de alimentare. Nu utilizați un set defect. În cazul în care nu folosiți setul pentru o perioadă îndelungată, deconectați sistemul de alimentare de la rețea pentru a economisi energie electrică. Producătorul nu-și asumă responsabilitatea pentru prejudiciul cauzat de instalare improprie, utilizarea incorectă a unui produs sau alte modificări de proiectare. În cazul oricăru dubiu, consultați un specialist în domeniu. În cazul în care cabul elastic exterior sau șnurul este deteriorat, pentru a se evita riscul, aceasta trebuie înlocuit doar de către producător sau agentul său de service, fie de o altă persoană calificată.

MONTAREA

Scoateți ușor setul din ambalaj. Desenați locul de montare a lămpilor LED și locul de plasare a caburilor de conectare. Dacă este necesar, efectuați găurile pentru caburile de conectare cu un diametru care permite trecerea mufei. Fișele lămpilor LED trebuie alimentate la repartitorul sistemului de alimentare. Verificați corectitudinea montării și conexiunilor. Conectați alimentatorul la prize de rețea 230V~50Hz.

RU - ИНСТРУКЦИЯ ПО ЭКСПЛУАТАЦИИ

ТЕХНИЧЕСКИЕ ХАРАКТЕРИСТИКИ

Напряжение питания : 230 В ~ 50 Гц , напряжение LED светильники : 12VDC. Другие параметры указываются на этикетке продукта .

УСЛОВИЯ ПО БЕЗОПАСНОЙ УСТАНОВКЕ И ИСПОЛЬЗОВАНИЮ

Набор светодиодных ламп разработан от сети 230V ~ 50Hz . В комплект отвечает нормам защиты класса II и предназначен для установки внутри помещений. Блок питания должен быть подключен в месте, доступном, вдали от источников тепла, только в исправную электрическую сеть. Суммарная мощность ламп/LED не может превышать номинальную выходную мощность блока питания . Во время сервиза и обслуживания светодиодные лампы должны быть отключены от сети питания, при чистке использовать мягкую сухую ткань , не использовать химические вещества. Монтаж выполнять в соответствии с инструкциями по установке в указанном в инструкции порядке. Во время установки освещения блок питания не может быть подключен к электросети. Не использовать неисправный комплект. Если вы не используете свет в течение длительного времени, в целях экономии электроэнергии отключайте систему питания от сети. Производитель не несет ответственности за ущерб, причиненный в результате неправильной установки, неправильного использования продукта или изменения конструкции. В случае каких-либо сомнений, обратитесь к квалифицированному специалисту. В случае повреждения кабеля, его следует заменить только производителем или его сервисным агентом или другим квалифицированным специалистом во избежание риска.

УСТАНОВКА

Осторожно выньте комплект из упаковки . Определите место установки светодиодных ламп и место прожидания соединительных кабелей. Если необходимо, просверлите отверстия, имеющие диаметр мини конектора находящегося на конце соединительных кабелей. Подключите светодиодные лампы, подсоединив миниконектор к распределителю питания. Проверьте установку и подключение . Вставьте адаптер переменного тока в розетку 230V ~ 50Hz .

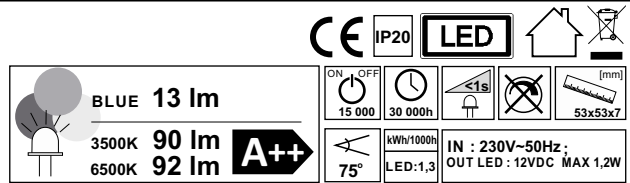
**SK – NÁVOD NA OBSLUHU****TECHNICKÉ ÚDAJE**

Napájacie napätie: 230V~50Hz, Napájacie napätie svetidiel LED: 12VDC, Zvyšné parametre sú uvedené na etikete výrobku.

BEZPEČNOSTNÉ PODMIENKY MONTÁŽE A POUŽÍVANIA

Súprava lampa LED je vykonaná pre napätie 230V~50Hz. Súprava je vyrobená v II. triede ochrany a je určená na montáž vo vnútri miestnosti. Zdroj energie je potrebné pripojiť na dostupnom mieste, v príslušnej vzdialenosti od tepelných zdrojov, vylúčne do dobre fungujúcej elektrickej inštalácie. Celkový výkon lampa LED nemôže prekročiť nominálny výkon zdroja energie. Počas konzervácie lampa LED je potrebné bezpodmienečne odpojiť zdroj energie zo siete, na čistenie sa nesmú používať chemické prostriedky. Montáž je potrebné vykonať podľa odporúčaní návodu na montáž, spôsobom a v poradí uvedenom na obrázku. Počas montáže svetidiel nemôže byť zdroj energie pripojený k zdroju elektriky. Výrobca nie je zodpovedný za škody spôsobené nesprávnou montážou, nesprávnym používaním výrobku alebo konštrukčnými zmenami. V prípade akýchkoľvek pochybností sa je potrebné skontaktovať so špecialistom. Ak vonkajší obytný kábel alebo šnúra sú poškodené, musia byť vymenené iba výrobcom alebo jeho servisným pracovníkom alebo osobou s podobnými oprávneniami, aby sa zabránilo riziku.

MONTÁŽ

Opatrne vytiahnuť súpravu z balenia. Určiť miesto na montáž lampa LED a miesto vytiahnuť pripájajúcich káblov. V prípade potreby vyvŕtať otvory na pripájacie káble s priemerom umožňujúcim preloženie zástrčky. Zástrčky lampa LED pripojiť k rozdeľovaču napájacieho systému. Skontrolovať, či montáž a spojenie bolo vykonané správne. Pripojiť zdroj energie k sieťovej zásuvke 230V~50Hz.

TR - KULLANIM KILAVUZU**TEKNİK BİLGİLER**

Besleme gerilimi: 230V~50Hz, LED besleme gerilimi: 12VDC.

Diğer parametreler ürün etiketinde bulunmaktadır.

GÜVENLİ MONTAJ VE KULLANIM ŞARTLARI

LED lamba takımı 230V~50Hz gerilim için tasarlanmıştır. Koruma sınıfı II olan ürün, iç mekanlara monte edilmeye uygundur. Güç kaynağının erişimi kolay ve sı kaynaklarından uzak yerlerde, arızası bulunmayan elektrik tesisatlarına bağlanması gerekmektedir. LED lambaların toplam gücü, güç kaynağının nominal gücünden daha fazla olamaz. LED lambaların bakımları sırasında güç kaynağının elektrik şebekesi bağlantısını kesin ve temizlik işlemlerinde kimyasal madde kullanmayın. Montajı, montaj talimatlarına uygun olarak, çizimde gösterilen sıra ile gerçekleştirin. Aydınlatma montajı sırasında güç kaynağı elektrik şebekesine bağlı olmamalıdır. LED lambaların, güç kaynağı ünitesinin bağlantı bölümlüne bağlanmalıdır. Arızalı takımı kullanmayın. Aydınlatma uzun bir süre kullanılmayacaksa, elektrik tasarrufu yapmak adına güç kaynağı ünitesini elektrik şebekesinden ayırınız. Hatırlı montaj, ürünün hatalı kullanımına veya üretime yapısal değişiklikler yapılmasına nedeniyse ortaya çıkan zararlardan üretici sorumlu tutulamaz. Herhangi bir süphe halinde bir uzmanla iletişime geçiniz. Hasar gören harici elektrik kablo veya telin, riskleri en aza indirilemek adına, sadece üretici, yetkili servisi veya yetkili bir personel tarafından değiştirilmesi gerekmektedir.

MONTAJ

Takımı ambalajından dikkatli bir şekilde çıkarınız. LED lambaların ve bağlantı kablolarının monte edilceği yerleri belirleyiniz. Gerek duyulması halinde, bağlantı kabloları için, fişlerin hareket etmelerine engel olmayacak çaplara sahip delikler açınız. LED lambalarının fişlerini, güç kaynağı ünitesinin bağlantı bölümlüne bağlayınız. Montaj ve bağlantıların doğru yapıpı yapılmadığını kontrol ediniz. Güç kaynağını 230V~50Hz elektrik şebekesinin prize bağlayınız.

BG – ИНСТРУКЦИЯ ЗА ЕКСПЛОАТАЦИЯ**ТЕХНИЧЕСКИ ДАННИ**

Захранващо напрежение: 230 В~50 Гц, Захранващо напрежение за LED-арматури: 12 В DC.

Другите параметри са посочени по етикета на продукта.

УСЛОВИЯ ЗА БЕЗОПАСЕН МОНТАЖ И УПОТРЕБА

Комплект от LED-лампи е изработен за напрежение 230 В~50 Гц. Комплектът е изработен във II клас на защита и е предназначен за монтаж вътре в помещението. Питателят трябва да се подклочи на достъпно място, далече от източници на топлина, изключително към изправно действаща електроуредба. Сумарната мощност на LED-лампите не може да превиши номиналната мощност на питателя. При поддържане на LED-лампите трябва безусловно питателят да се отклочи от мрежата, за почистване не трябва да се използват химически средства. Монтажът трябва да се изпълни съгласно препоръките на инструкцията за монтаж, по посочени на рисунката начин и последователност. При монтаж на осветлението питателят не може да е подключен към източник на тока. LED-лампите трябва да бъдат подключени към разпределител на захранващата система. Неизправен комплект не бива да се използва. В случай на неизползване на осветлението в течение на продължително време трябва за спестяване на електроенергия захранващата система да се отклочи от мрежата. Производителят не носи отговорност за повреди, предизвикани от неправилен монтаж, неправилно употребяване на изделието или конструкторски промени. В случай на кавито и да било съмнения свържете се със специалиста. Ако външният еластичен проводник или кабел е повреден, той трябва да бъде сменен от производителя, негов съвиз или лице с подобни квалификации, за да се избегне риска.

МОНТАЖ

Леко извадете комплекта от опаковката. Определете място за монтаж на LED-лампите и място за полагане на присъединителните кабели. При необходимост пробийте отвори за присъединителните кабели с диаметър, създаващ възможност за полагане на щепсел. Подключете щепсели на LED-лампите към разпределител на захранващата система. Проверете коректност на монтажа и присъединенията. Подключете питателя към мрежовото гнездо 230 В~50 Гц.

SLO – NAVODILA ZA UPORABO**TEHNIČNI PODATKI**

Napajalna napetost: 230V~50Hz, Napajalna napetost LED svetilk: 12VDC. Drugi parametri so navedeni na etiketi izdelka.

POGOJI ZA VARNO NAMESTITEV IN UPORABO

Komplet LED svetilk je izdelan za napetost 230V~50Hz. Je izdelan v 2. razredu zaščite in je namenjen za namestitev znotraj stavb. Napajalnik priključite na vidnem mestu, stran od virov toplote na brezhibno delujočo električno napeljavno. Skupna moč LED svetilk ne sme presegati nazivne moči napajalnika. Med vzdrževanjem LED svetilk napajalnik nujno izklopite iz omrežja; za čiščenje ne uporabljajte kemičnih sredstev. Namestitev izvedite v skladu z navodili za namestitev; način in vrstni red namestitve sta prikazana na sliki. Med nameščanjem svetilke napajalnik ne sme biti priključen na električno omrežje. LED svetilke morajo biti priključene na razdelilnik napajalne sestave. Nikoli ne uporabljajte sestava, ki je okvarjen. Če svetilke ne uporabljate dalj časa, napajalni nastav izklopite iz električnega omrežja, da s tem prihranite električno energijo. Proizvajalec ne odgovarja za okvare, nastale zaradi nepravilne namestitve, nepravilne uporabe ali sprememb konstrukcije izdelka. V primeru kakršnih koli dvomov se obrnite na strokovnjaka. Če je zunanji gibki vod ali kabel poškodovan, ga zaradi nevarnosti lahko zamenja le proizvajalec ali njegov servis ali oseba s podobnimi kvalifikacijami.

NAMESTITEV

Previdno vzemite sestav ven iz embalaže. Določite mesto, kjer želite namestiti led svetilko, in mesto, kjer boste položili priključne kable. Po potrebi izvrtajte odprtine za priključne kable z dovolj velikim premerom, da lahko skoznje pretaknete vtič. Vtiče LED svetilk priključite na razdelilnik napajalne sestave. Preverite pravilnost namestitve in priključkov. Napajalnik priključite na omrežno vtičnico 230V~50Hz.

M - MANUAL**SPECIFIKAZIONIJET:**

Provista tal-vultagg : 230V ~ 50Hz , Provista vultagg ta ' LED Lampi : 12VDC. Il parametri l-o h ra specificati fuq it-ticketta tal prodott.

KONDIZIONIJET GĦ ALL-INSTALLAZZJONI SAFE U L-UŻU

LED sett dawl hija magħ mulla għal 230V ~ 50Hz . Sett huwa magħ mħ mul fitieni protezzjoni klassi u hija mfassla għal all- użu intern biss . Provvista ta 'enerġija LED shoulderstand jiġi konness tkun f'post accessibbli , il bogħ u od minn sorsi ta ' sħ ana biss b' mod efficienti ta 'ħ dem installazzjoni elettrika . Il-lampi kollha qawwa LED ma jistax jaqbeż il-qawwa rata . Matul lampi manutenzjoni LED il-provvista ta 'enerġija għal andha tkun skonnettata milnetwork elettriku , u ma jużawx il-kimici tal-tindif . Issa , skond l-installazzjoni twestqat izstruzzjonijiet tal-immuntar bil-mod u s-sekwenza murija . Matul l-installazzjoni ta ' provvista ta 'enerġija tad-dawl ma jista ' jiġi konness ma' sors ta 'enerġija . Bozoz LED għal andhom ikunu konnessi ma' isplitter enerġija . Tużax sett difettuż . Jekk inti ma tuża l- dawl għal zmien twal , sabiex tiffirka skonnettata l-elekttriku l-provvista ta 'enerġija mill-mains mhux Systema responsabbli . Produttur għal dan i-kkważi mill-installazzjoni l- aħina , użu uħin ta 'prodott jew kostruzzjoni bidiet . Fil-każ ta ' dubju jekk jogħ bkok ikkuntatja ma ' speċjalista . Jekk il- cable flessibbli estern jew ħabel ħ sara , għandu jiġi mibdula biss mill-produttur jew l-aġent servizz tiegħ u jew persuna simli kwalifikata biex jiġi evitat ir-riskju .

INSTALLAZZJONI

Bil-mod iġġbed is-sett mill-pakkett . Agħ ħel il post ta ' installazzjoni l-bozoz LED u l-post għal kejbils installazzjoni konnessjoni . Jekk meħ tiegħ , f'affer toqob b' diametru għal amlet Tippermettiħ installazzjoni ta ' cables u plugs . LED dawl plug konnessi mal-isplitter enerġija . Iċċekja muntagg u l-konnessjonijet . l-plaggja l- AC adapter fil-ħ ruġ AC għal 230V ~ 50Hz .

Ixgħ il il-switch tad dawl jew kontroll remot .

HR – UPUTE ZA UPORABU**TEHNIČKI PODACI**

Napajajući napon: 230V~50Hz, napajajući napon okvira LED: 12VDC,

UVJETI ZA SIGURNU MONTAŽU I UPORABU

Komplet LED lampa izrađen je za napon od 230V~50Hz. Komplet je izrađen u II. klasi zaštite i namjenjen je montaži unutra prostorija. Napajač treba priključiti na prirupačno mjesto, udaljeno od izvora topline, isključivo za dobro radeću električnu instalaciju. Ukupna snaga LED lampa ne može premašiti nazivnu snagu napajača. Tijekom konzerviranja LED lampa treba bezobzirno otpočati napajač od mreže, za čišćenje ne koristite kemijska sredstva. Montažu treba izvršiti shodno uputama, na način i po redu, kao na crtežu. Tijekom montaže rasvjete napajač ne može biti priključen izvoru struje. Led lampe moraju biti spojene za razdjelnik napajajućeg sustava. Ne treba koristiti pokvaren komplet. U slučaju da se rasvjeta ne koristi dugo vrijeme, treba otpočati napajač od mreže, u svrhu štednje električne energije. Proizvođač ne odgovara za štetu nastalu uslijed nepravilne montaže, nepravilne uporabe proizvoda ili promjene u dizajnu. U slučaju bilo kakve dvojbe konzultirajte stručnjaka. Ako je vanjski fleksibilni kabel ili kabel oštećen treba ga zamijeniti isključivo proizvođač ili njegov servisni zastupnik ili osoba koja ima slične kvalifikacije, da se izbjegne opasnost.

MONTAŽA

Nježno izvadite komplet iz paketa. Odredite mjesto za ugradnju lampa i mjesto za kablove. Po potrebi izbušite otvore za kablove s promjerom koji će omogućiti prolazak utikača. Utikači od led lampa priključite za razdjelnik napajajućeg sustava. Provjerite ispravnost montaže i veza. Stavite napajač u utičnicu 230V~50Hz.

SV - BRUKSANVISNING**TEKNISKA DATA**

Matningsspänning för 230V~50Hz, Matningsspänning för LED-armaturer: 12VDC. Övriga parametrer anges på produktetiketten.

VILLKOR FÖR SÄKER MONTERING OCH ANVÄNDNING

Set med LED-lampor är tillverkat för spänning 230V~50Hz. Setet är utfört i skyddsklass II och avsett för inomhusmontering. Nätdaptern ska anslutas på en lättåtkomlig plats, bort från värmekällor och endast till en väl fungerande elinstallasjon. LED-lampornas totala effekt får inte överskrida nätdapterns märkeffekt. Vid underhåll av LED-lampor måste nätdaptern absolut kopplas bort från elnätet, för rengöring ska inga kemikalier användas. Montering ska utföras enligt monteringsanvisningen, på det sätt och i den ordning som visas på ritningen. Under monteringen av belysningen får nätdaptern inte vara kopplad till strömkällan. LED-lamporna måste anslutas till strömfördelaren. Använd inte setet om det är skadat. Om belysningen inte används under en längre tid ska nätdaptern kopplas bort från elnätet för att spara energi. Tillverkaren ansvarar inte för skador som orsakas av felaktig montering, felaktig användning av produkten eller konstruktionsändringar. Om du har några som helst tvksamheter, kontakta en behörig tekniker. Om den utvändiga flexibla kabeln eller sladden är skadad ska den bytas ut endast av tillverkaren eller en serviceman från tillverkaren eller en person med liknande kvalifikationer för att undvika risker.

MONTERING

Ta försiktigt ut setet ur förpackningen. Bestäm monteringsplats för LED-lamporna och plats där anslutningskabler ska föras. Borra vid behov hål för anslutningskabler med en diameter som gör det möjligt att trä igenom stickproppen. Anslut stickpropparna för LED-lamporna till strömfördelaren. Kontrollera att monteringen och anslutningarna har utförts på rätt sätt. Anslut nätdaptern till ett 230V~50Hz eluttag.

EL - ΟΔΗΓΙΕΣ ΧΡΗΣΗΣ**ΤΕΧΝΙΚΑ ΧΑΡΑΚΤΗΡΙΣΤΙΚΑ**

Τάση τροφοδοσίας: 230V~50Hz, Τάση τροφοδοσίας ανακρούς φωτισμού LED: 12VDC. Οι υπόλοιπες παράμετροι αναγράφονται στην ετικέτα του προϊόντος.

ΠΡΟΫΠΟΘΕΣΕΙΣ ΑΣΦΑΛΟΥΣ ΕΓΚΑΤΑΣΤΑΣΗΣ ΚΑΙ ΧΡΗΣΗΣ

Σε λαμπτήρων φωτισμού LED κατασκευασμένο για τάση 230V~50Hz. Το set είναι εκτελεσμένο σε II κλάση προστασίας και έχει σχεδιαστεί για εγκατάσταση σε εσωτερικούς χώρους. Το τροφοδοτικό θα πρέπει να συνδέεται σε προσβάσιμο χώρο, μακριά από πηγές θερμότητας και αποκλειστικά σε λειτουργική ηλεκτρική εγκατάσταση. Η συνολική ισχύ του λαμπτήρων LED δεν μπορεί να υπερβεί την ονομαστική ισχύ του τροφοδοτικού. Κατά τη διάρκεια συντήρησης των λαμπτήρων LED, πρέπει απαραίτητα να αποσυνδέεται το τροφοδοτικό από το δίκτυο, ενώ κατά τον καθαρισμό δεν θα πρέπει να γίνεται η χρήση χημικών ουσιών. Η εγκατάσταση θα πρέπει να εκτελείται σύμφωνα με τις οδηγίες εγκατάστασης, με τον τρόπο και με την σειρά που εμφανίζονται στην εικόνα. Κατά την εγκατάσταση του φωτισμού, το τροφοδοτικό δεν θα πρέπει να είναι συνδεδεμένο στην πηγή ρεύματος. Οι λαμπτήρες φωτισμού LED πρέπει να είναι συνδεδεμένοι στον διανομή του συστήματος τροφοδοσίας. Δεν χρησιμοποιείτε ελαττωματικό set. Σε περίπτωση μη χρήσης του φωτισμού για μεγάλο χρονικό διάστημα, για λόγους εξοικονόμησης ηλεκτρικής ενέργειας θα πρέπει να αποσυνδέεται το σύστημα τροφοδοσίας από το δίκτυο. Ο κατασκευαστής δεν αναλαμβάνει καμία ευθύνη για τυχόν ζημίες που προκαλούνται από λάθος εγκατάσταση, ακατάλληλη χρήση ενός προϊόντος ή από αλλαγές στην κατασκευή του. Σε περίπτωση οποιασδήποτε αμφιβολιών θα πρέπει να επικοινωνήσετε με κάποιο ειδικό. Εάν το εξωτερικό εύκαμπτο καλώδιο ή το σχοινί του καλωδίου έχει υποστεί βλάβη, θα πρέπει να αλλάξει μόνο από τον κατασκευαστή ή από κάποιο αντιπρόσωπό του, ή από κάποιο άτομο με παράρτια προσόντα προκειμένου να αποφευχθεί ο οποιοσδήποτε κίνδυνος.

ΕΓΚΑΤΑΣΤΑΣΗ

Τραβήξτε απαλά το περιεχόμενο από τη συσκευασία. Καθορίστε το σημείο εγκατάστασης των λαμπτήρων φωτισμού LED και το σημείο τοποθέτησης των καλωδίων σύνδεσης. Εάν χρειαστεί θα πρέπει να ανοίξετε οπές για τα καλώδια σύνδεσης σε διάμετρο που θα επιτρέπει την διέλευση του βύσματος. Συνδέστε τα βύσματα στον διανομή τροφοδοσίας. Ελέγξτε αν η εγκατάσταση και οι συνδέσεις είναι σωστές. Συνδέστε το τροφοδοτικό στην πρίζα δικτύου 230V~50Hz.

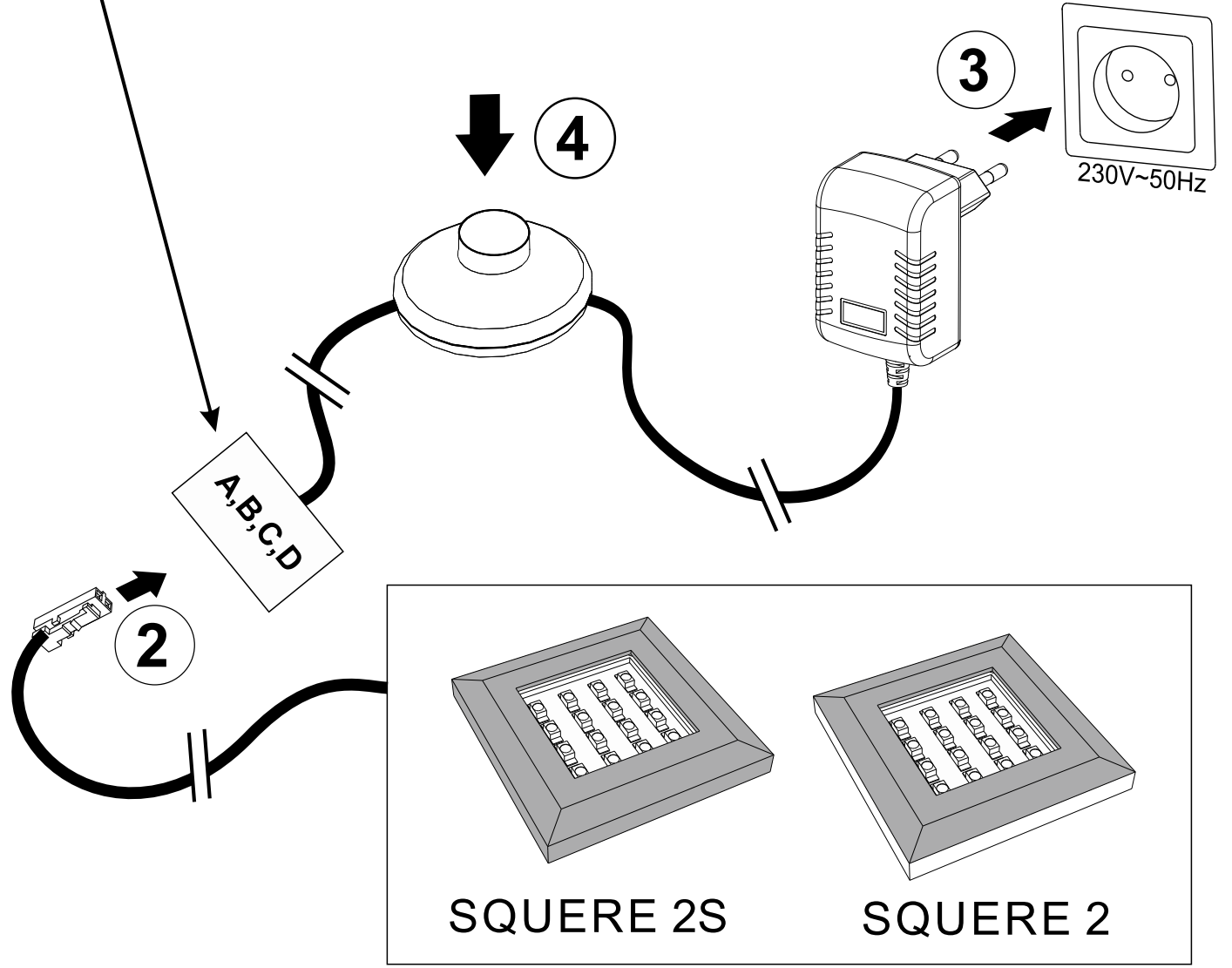
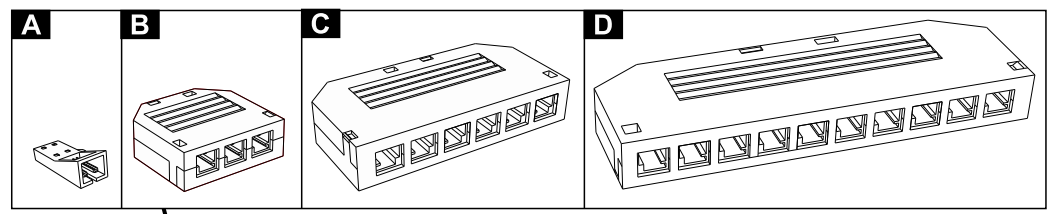
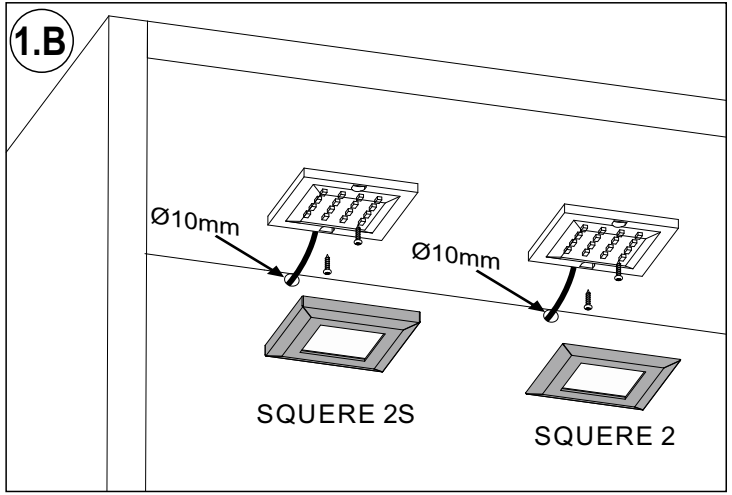
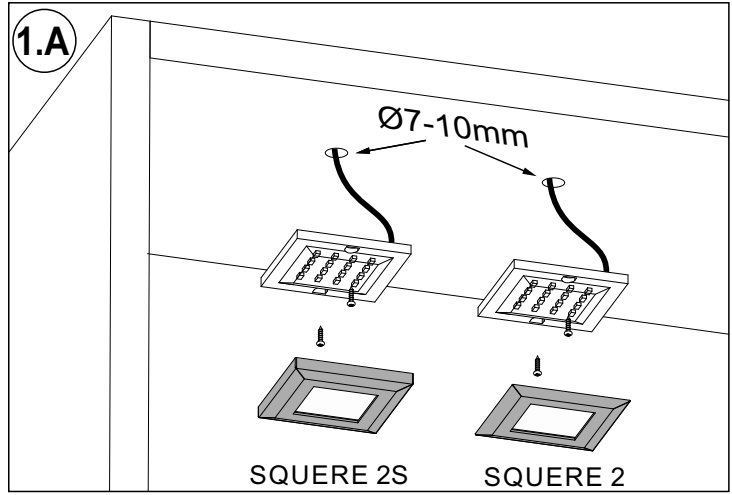

PL

OSTRZEŻENIE: Dostępne kable, przewody elektryczne, sznury, wstążki itp. stanowią zagrożenie uduszeniem dla małych dzieci. Dostępne elementy tego rodzaju powinny zawsze znajdować się poza zasięgiem małych dzieci.

Produkt do celów dekoracyjnych, nie jest przeznaczony do zapewnienia pełnego lub częściowego oświetlenia obszaru poprzez zastąpienie lub uzupełnienie światła naturalnego światłem sztucznym w celu poprawy widoczności na danym obszarze.

UTILIZACJA

Właściwa utylizacja sprzętu oświetleniowego na terenie UE:
Zgodnie z dyrektywą WEEE 2012/19/EU symbolem przekreślonego kołowego kontenera na odpady oznacza się wszelkie urządzenia elektryczne i elektroniczne podlegające selektywnej zbiórce.
Po zakończeniu okresu użytkowania nie wolno usuwać niniejszego produktu poprzez normalne odpady komunalne, lecz należy go oddać do punktu zbiórki i recyklingu urządzeń elektrycznych i elektronicznych. Informuje o tym symbol kołowego kontenera, umieszczony na produkcie, w instrukcji lub na opakowaniu. Informację o właściwym punkcie usuwania zużytych urządzeń elektrycznych i elektronicznych można uzyskać od administracji lokalnej lub od sprzedawcy sprzętu.



DE

WARNUNG: Die zugänglichen Kabel, elektrische Leitungen, Schnüre, Schleifen usw. stellen das Erdrösslungsrisiko bei Kindern dar. Die zugänglichen Elemente solcher Art sollen immer außer der Reichweite von Kindern sein.

Dieses für dekorative Zwecke bestimmte Produkt ist nicht dazu geeignet, einen Bereich zwecks Verbesserung der Sicht vollständig bzw. teilweise zu beleuchten, indem das Tages- durch das Kunstlicht ergänzt bzw. ersetzt wird.

ENTSORGUNG

Richtige Entsorgung der Leuchten in EU:
Gemäß Richtlinie WEEE 2012/19/EU werden mit einem Symbol des durchgestrichenen Abfallcontainers werden jegliche elektrische und elektronische Geräte gekennzeichnet, die der selektiven Entsorgung unterliegen. Nach dem Lebensdauerende soll dieses Produkt mit dem normalen Hausmüll nicht entsorgt, sondern an eine Sammelstelle für elektrische und elektronische Geräte abgegeben werden. Darüber informiert ein Containersymbol auf dem Produkt, in der Anleitung bzw. Produktverpackung. Information über Entsorgungsstellen der verbrauchten elektrischen und elektronischen Geräte erhalten Sie in Ihrer lokalen Behörde bzw. beim Verkäufer



EN

WARNING: Accessible cables, electrical wires, cords, strings, ribbons ... present a risk of strangulation for the young children. These accessible elements should always be kept out of reach of young children.

A product for decorative purposes; it is not intended to provide full or partial area lighting by replacing or supplementing the natural light with artificial light in order to improve visibility in a given area.

UTILISATION

Proper utilisation of lighting equipment in the EU:
In accordance with WEEE Directive 2012/19/EU, the symbol of a crossed-out wheeled bin is used for marking all electrical and electronic equipment subject to selective collection. After the end of use, it is forbidden to dispose of this product through regular municipal waste collection; instead, it must be returned to a collection and treatment facility for electrical and electronic equipment. This information is conveyed by the symbol of a crossed-out wheeled bin placed on the product, in the manual, or on the packaging. Information about the appropriate collection and treatment facility for electrical and electronic equipment can be obtained from the local administration or the seller of the equipment.



DA

ADVARSEL: Tilgængelige kabler, elledninger, snore, liner, mv., udgør kvælningfare for børn under tre år. Tilgængelige dele af den type bør altid opbevares uden for børns rækkevidde.

Produktet er beregnet til dekorationsformål. Det er ikke udformet til fuldstændig eller delvis belysning af et område og skal derfor ikke anvendes som supplement til el-erstatning for det naturlige lys af kunstigt lys med henblik på forbedring af lysforholdene i et givet område.

BORTSKAFFELSE

Korrekt bortskaffelse af belysningsudstyr i EU:
I overensstemmelse med WEEE direktivet 2012/19/EU markes enhver form for elektrisk og elektronisk udstyr, der skal underkastes selektiv indsamling, med et symbol af overstregt affaldsspand på hjul. Efter brug ma dette produkt ikke bortskaffes med almindeligt kommunalt affald, men det skal afleveres til et indsamlings- og genbrugscenter for elektrisk og elektronisk udstyr. Dette angives af pictogrammet med en overstregt affaldsspand på hjul anbragt på produktet, i betjeningsvejledningen el. på emballa-gen. Oplysninger om det rette bortskaffelsessted for opbrugt elektrisk og elektronisk udstyr kan rekvireres hos den lokale forvaltning el. udstyrets forhandler.



LV

BRĪDINĀJUMS: Neaizsargāti kabeli, elektrības vadī, auklas, lentes u.tml. rada nosmakšanas risku maziem bērniem. Šādiem neaizsargātiem elementiem vienmēr jāatrodas bērniem nesasniedzamā vietā.

Produkts paredzēts dekoratīviem mērķiem, nenodrošina pilnīgu vai daļēju platības apgaismojumu, aizstājot vai papildinot dabisku gaismu ar mākslīgu gaismu, lai uzlabotu redzamību.

LIKVIDĒŠANA

Pareiza apgaismojuma iekārtas likvidēšanas ES teritorijā: Saskaņā ar WEEE direktīvu 2012/19/ES ar pārsvītrotu apaļu atkritumu tvētnes simbolu ir marķētas visas elektriskās un elektroniskās iekārtas, uz kurām attiecas daļa savākšana. Pēc ekspluatācijas laika beigām šo produktu nedrīkst izmest kopā ar parastajiem sadzīves atkritumiem, bet nodot elektrisko un elektronisko iekārtu atkritumu savākšanas un pārstrādes punktā. Par to informē apaļš atkritumu tvētnes simbols, kas norādīts uz produkta, instrukcijā vai uz iepakojumā. Lai saņemtu informāciju par elektrisko un elektronisko iekārtu atkritumu pieņemšanas punktiem, sazinieties ar vietējo administrāciju vai iekārtas pārdevēju



CS

VAROVÁNÍ: Dostupné kabely, elektrické dráty, šňůry, pásky, apod. stanovi nebezpečí udusení pro malé děti. Přístupné prvky tohoto druhu by měly být vždy mimo dosah malých dětí.

Výrobek je určen k účelům dekarací, ne k poskytnutí plného, nebo částečného osvětlení prostoru nahrazením, nebo doplněním osvětlení přirozeného osvětlením umělým pro zlepšení viditelnosti v daném prostoru.

LIKVIDACE

Správní likvidace osvětlovací techniky na území EU:
Podle směrnice WEEE 2012/19/UE se symbolem přeškrtnutého kořového kontejneru na odpady označují veškerá elektrická a elektronická zařízení podléhající tříděnému sběru. Po ukončení doby používání tento výrobek nesmí být odstraněn do běžného komunálního odpadu, ale musí být odevzdán do sběrného místa a podroben recyklaci elektrických a elektronických zařízení. O tomto informuje symbol elektrická a elektronická zařízení umístěný na výrobku, v návodu nebo na obalu. Informaci o příslušném sběrném místě pro odstraňování opotřebených elektrických a elektronických zařízení lze získat od místní administrativy nebo od prodejce zařízení.



ES

ADVERTENCIA: Los cables y alambres eléctricos, cuerdas, cintas, etc. accesibles representan una posible amenaza de estrangulación a los niños pequeños. Este tipo de elementos accesibles deben guardarse fuera del alcance de los niños.

Producto para fines decorativos, no está destinado a asegurar iluminación completa ni parcial de la zona mediante la sustitución o para completar la luz natural con la luz artificial con el objeto de mejorar la visibilidad en una zona dada.

ELIMINACIÓN

La eliminación correcta de los aparatos de iluminación. Conforme a la directiva WEEE 2012/19/UE, se marcan con el símbolo de contenedor de basura con ruedas tachado todos los aparatos eléctricos y electrónicos destinados a recogida separada. Al final de su vida útil, este producto no debe eliminarse a través de los residuos municipales normales, sino que debe ser devuelto a una instalación de recogida y reciclado de equipos eléctricos y electrónicos. Esto se indica mediante el símbolo del contenedor de ruedas, colocado en el producto, en las instrucciones o en el embalaje. Para obtener información sobre la eliminación correcta de equipos eléctricos y electrónicos usados ,póngase en contacto con su administración local o con su distribuidor.



ET

HOIATUS: Kätesaadavad kaablid, elektrijuhtmed, nõõrid, paelad jms. võivad põhjustada lämbumisohtu väikestele lastele. Sellised elemendid peaksid alati olema lastele kättesaamatus kohas.

Toode on dekoratsioon ja ei ole ette nähtud ala täielikuks või osaliseks valgustamiseks, asendades või täiendades loomuliku valguse kunstliku valgustusega, et parandada antud ala nähtavust.

UTILISEERIMINE

Valgustusseadmete õige utiliseerimine EL piires:
Kooskõlas direktiiviga WEEE 2012/19/EL tähistatakse läbikriipsutatud prügikasti sümboliga kõik valikulisele vastuvõtmisele kuuluvad elektrilised ja elektroonilised seadmed. Peale kasutusaja lõppemist ei tohi käesolevat toodet koos normaalseste olmejäätmetega ära visata vaid see tuleb ära anda elektriliste ja elektrooniliste seadmete vastuvõtu ja taastootlemise punkti. Sellest teavitab tootele, juhendile või pakendile paigutatud prügikasti sümbol. Teavet pruugitud elektriliste ja elektrooniliste seadmete kõrvaldamise õige punkti kohta võib saada kohalikest administratiivorganitelt või varustuse müüjalt al administration or the seller of the equipment.



SV

WARNING: Åtkomliga kablar, elektriska ledningar, sladdar, snören, band, etc. medför en strypningsrisk för små barn. Åtkomliga element av denna typ ska alltid hållas utom räckhåll för små barn

Produkt för dekorativa ändamål som inte är avsedd att ge fullständig eller delvis belysning av områden genom att ersätta eller komplettera naturligt ljus med artificiellt ljus för att förbättra sikten i området.

BORTSKAFFANDE

Korrekt bortskaffande av belysningsutrustning i EU:
Enligt WEEE-direktivet 2012/19/EU märks all elektrisk och elektronisk utrustning som omfattas av selektiv insamling med symbolen av en överstruken soptunna. Vid slutet av användningstiden får denna produkt inte slängas med vanligt kommunalt avfall, utan ska lämna på en anläggning för insamling och återvinning av elektrisk och elektronisk utrustning. Detta anges med symbolen av en överstruken soptunna placerad på produkten, i bruksanvisningen och på förpackningen. För information om återvinningscentralen där du kan lämna förbrukat elektrisk och elektronisk utrustning, kontakta din lokala förvaltningen eller leverantören av utrustningen.



FR

ATTENTION : les cables, fils électriques, cordes, ficelles, rubans ... accessibles présentent un risque d'étranglement pour les jeunes enfants. Ces éléments accessibles doivent toujours être tenus hors de portée des jeunes enfants

Produit pour décoration. Il n'est pas prévu pour assurer l'éclairage total ou partiel d'une zone par le remplacement ou par le complètement de la lumière naturelle avec la lumière artificielle en vue d'améliorer la visibilité au sein de cette zone.

ÉLIMINATION

Élimination approprié du matériel d'éclairage au sein de l'UE : Selon la directive WEEE 2012/19/EU, le symbole présentant un conteneur à déchets barré est apposé sur tous les appareils électriques et électroniques faisant l'objet de la collecte sélective. Une fois son utilisation terminée, ne pas éliminer ce produit de la même manière que les déchets génériques, mais le rapporter au point de la collecte sélective et de recyclage des appareils électriques et électroniques. C'est indiqué avec le symbole du conteneur sur le produit, dans le mode d'emploi ou sur l'emballage. Demander aux autorités locales ou au vendeur du matériel les informations à propos du point de collecte le plus proche



HU

FIGYELEM: A hozzáférhető kábelek, vezetékek, zsinórok, szalagok stb. kisgyermeknél fulladás veszélyét okozhatják. Az ilyenfajta, hozzáférhető elemeket mindig is a kisgyermek számára el nem érhető helyen kell tartani.

Dekorációs célokot szolgáló termék, nem használható bizonyos területek teljes körű illetve részleges megvilágítására a természetes fény mesterséges fénnyel való pótlása illetve kiegészítése által az adott terület láthatóságának javítása érdekében.

UTILIZÁCIÓ

Az EU területén a világítási eszközök megfelelő utillizációjának módja a következő: A WEEE 2012/19/EU rendeletnek megfelelően áthúzott kerekos konténer jellel jelölnek minden olyan elektromos és elektronikus berendezést, melyekre selektív hulladékgyűjtés vonatkozik. Az ilyen berendezéseket elhasználódásuk után nem szabad kidobni a kommunális hulladékok közé, hanem azokat le kell adni az elektromos és elektronikus berendezések újrafeldolgozási gyűjtőpontjain. Az erről informáló áthúzott kerekos konténer jelzés, a terméken, a használati utasításban, vagy a termék csomagolásán van elhelyezve. Információt az elektromos és elektronikus berendezések leadási gyűjtőpontjairól a helyi adminisztrációs szerveknél, vagy a termék eladójától lehet beszerezni.



IT

AVVERTIMENTO: Cavi accessibili, conduttori elettrici, corde, nastri, ecc. presentano un pericolo di soffocamento per i bambini piccoli. Tutti gli elementi di questo tipo devono essere sempre fuori dalla portata dei bambini

Prodotto per uso decorativo. Non è destinato per garantire l'illuminazione completa o parziale dell'area in via di sostituzione o di integrazione della luce naturale con la luce artificiale al fine di migliorare la visibilità in detta area.

SMALTIMENTO

Smaltimento corretto degli apparecchi di illuminazione sul territorio dell'Unione Europea. Conformemente alla direttiva WEEE 2012/19/EU il simbolo del cassonetto barrato con la X si appone su tutte le apparecchiature elettriche ed elettroniche destinati alla raccolta differenziata. Al termine di utilizzo, è vietato smaltire questo tipo di rifiuti con i rifiuti urbani. È necessario conferirli nelle isole ecologiche specializzate nel riciclaggio delle apparecchiature elettriche ed elettroniche. Lo indica il simbolo nel cassonetto sbarrato, apposto sul prodotto (nelle istruzioni o nella confezione). Le informazioni sui centri di smaltimento degli apparecchi elettrici ed elettronici sono disponibili presso l'amministrazione locale o il venditore dell'apparecchiatura.



PT

AVISO: Os cabos, fios elétricos, cordas, fitas, etc., constituem um risco de sufocação por crianças pequenas. Todos os elementos deste tipo devem estar fora do alcance de crianças pequenas

Prodotto per uso decorativo. Non è destinato per garantire l'illuminazione completa o parziale dell'area in via di sostituzione o di integrazione della luce naturale con la luce artificiale al fine di migliorarne la visibilità in detta area.

GESTÃO DE RESÍDUOS ELÉTRICOS E ELETRÓNICOS

Gestão dos resíduos de equipamentos de iluminação na UE: De acordo com a Directiva WEEE 2012/19/UE, o símbolo de um contenedor de lixo barrado com uma cruz, é utilizado para marcar todos os equipamentos eléctricos e electrónicos sujeitos a uma recolha separada. No final de sua vida útil, este produto não deve ser descartado como lixo doméstico normal, mas levado a um ponto de recolha para a reciclagem de equipamentos eléctricos e electrónicos. Isto é indicado pelo símbolo do contenedor do lixo sobre rodas, colocado no produto, nas instruções ou na embalagem. Para obter mais informações sobre o descarte correcto de equipamentos eléctricos e electrónicos usados, contacte a sua administração local ou o vendedor do equipamento.

LT

ĮSPĖJIMAS !: Neapsaugoti kabeliai, elektros laidai, virvės, juostelės ir pan. kelia ūdusimo pavojų mažiems vaikams. Tokie neapsaugoti elementai visuomet turi būti vaikams nepasiekiamoje vietoje.

Produktas skirtas dekoratyviniams tikslams, neužtikrina visišką arba dalinį plotą apšvietimo, pakeičiant arba papildant natūralią šviesą dirbtine šviesa motomumui pagerinti.

UTILIZAVIMAS

Apšvietimo įrangos tinkamas utilizavimas ES teritorijoje: Pagal ES direktyvą 2012/19/ES dėl elektros ir elektroninės įrangos atliekų (WEEE), perbrauktas šiukšlių dėžės simbolis ant produkto arba jo pakuotės reiškia, kad šis produktas neturi būti išmetamas kartu su buitinėmis atliekomis. Pabaigus naudojimo laikotarpį, šio produkto negalima išmesti kartu su buitinėmis atliekomis, bet reikia perduoti į elektros ir elektroninės įrangos surinkimo ir perdirbimo punktą. Apie tai informuoja perbrauktas šiukšlių dėžės simbolis ant produkto, instrukcija arba ant pakuotės. Informacija, apie elektros ir elektroninės įrangos surinkimo punktus, galima gauti vietos administracijos institucijoje arba pas įrenginio pardavėją

SK

VAROVANIE: Káble kturé sú k dispozícii, elektrické drôty, žnúry, pásky, apod stanovia nebezpečnostvo udusenia pre malé deti. Dostupné prvky tohto druhu by mali byť vždy mimo dosahu malých detí.

Výrobok na dekoratívne ciele, nie je určený na zabezpečenie úplného alebo čiastočného osvetlenia priestoru prostredníctvom nahradenia alebo doplnenia prirodzeného svetla umelým za účelom zlepšenia viditeľnosti na danom priestore.

ODSTRANITEV

Pravilno odstranjanje svetlobne opreme v EU: V skladu z direktivo WEEE 2012/19/EU za vso električno in elektronsko opremo, ki je predmet selektivnega zbiranja, označuje se s simbolom prečrtanega kolesnega smetnjaka za odpadke. Ob koncu življenjske dobe tega izdelka ne smete odvreči v običajne komunalne odpadke, temveč ga je treba vrniti v posamezno zbirno in reciklažno mesto za električno in elektronsko opremo. To označuje simbol kolesnega smetnjaka za odpadke, ki je nameščen na izdelku, v navodilih ali na embalaži. Za informacije o pravilnem odlaganju rabljene električne in elektronske opreme se obrnite na lokalno upravo ali vašega prodajalca.

TR

UYARI: Erişilebilir kablolar, elektrik iletkenleri, ipler, kurdeleler, vs. küçük çocuklar için boğulma tehlikesi oluştururlar. Bu tür erişilebilir elemanların küçük çocukların erişemeyeceği yerlerde saklanması gerekmektedir.

Ürün, dekorasyon amaçlıdır. Belirli bir alandaki görünürlüğü iyileştirmek amacıyla doğa ışığı alternatif veya doğa ışığı tamamlayıcı kısmi veya tam bir aydınlatma sağlamanın amaçlıdır kullanılmamalıdır.

IMHA

Aydınlatma cihazlarının AB sınırları içerisinde yasal olarak imhası: WEEE 2012/19/EU direktifine uygun olarak, seçici toplama işleminde tabii olan bütün elektrikli ve elektronik cihazlar üzeri çizilmiş tekerlekli çöp konteyneri sembolü taşırlar. Bu ürün kullanım ömrünü tamamladıktan sonra normal ev atıklarıyla birlikte atılmamalıdır. Ürün elektrikli ve elektronik cihazların toplandığı ve geri dönüşüme gönderildiği toplama noktalarına verilmelidir. Ürünü üzerinde, kılavuzda veya ürünün ambalajında bulunan tekerlekli çöp konteyneri sembolü bu anlama gelmektedir. Ömrünü tamamlamış elektrikli ve elektronik cihazların geri dönüşümü için başvurulması gereken noktalara ilgili bilgileri bulunduğunuz yerdeki yerel yönetimden veya cihazın satışsından edinebilirsiniz.

RO

ATENȚIE: Cablurile, firele electrice, șnururile, panglicile etc. lăsa-te la îndemână reprezintă un pericol de strângulare pentru copii mici. Elementele accesibile de acest gen trebuie păstrate întotdeauna în afara zonei de acces a copiilor mici.

Produs pentru scopuri decorative, nu este destinat să asigure o iluminare completă sau parțială a zonelor prin înlocuirea sau completarea luminii naturale cu lumină artificială pentru a îmbunătăți vizibilitatea în zonă.

RECICLARE

Reciclarea corespunzătoare a echipamentului de iluminat pe teritoriul UE: În conformitate cu directiva WEEE 2012/19/EU cu simbolul containerul cu roți tăiat se marchează toate aparatele electrice și electronice care trebuie supuse colectării selective. După sfârșitul perioadei de utilizare, nu aruncați produsul împreună cu alte deșeurii comunale, acesta trebuie predat la un punct de colectare și reciclare a echipamentelor electrice și electronice. Acest lucru este menționat prin simbolul cu containerul cu roți amplasat pe produs, în instrucțiunile de utilizare sau pe ambalaj. Informații legate de punctul corespunzător de ridicare a aparatelor electrice și electronice puteți obține de la administrația locală sau de la vânzătorul echipamentului.

BG

ПРЕДУПРЕЖДЕНИЕ: Достъпните кабели, електрически проводници, върви, панделки и др. съставят за малки деца опасност от удавяне. Достъпни елементи от този род винаги трябва да се намират извън достъпа на малки деца

Продукт за декоративни цели, не е предназначен за осигуряване на пълно или частично осветление на пространството чрез заместване или допълване на естествената светлина с изкуствена светлина за подобряване на видимостта в даденото пространство.

UTILIZACIJA

Pravilna utilizacija na osvetlitelnoto oporudnane na teritorijata na ES: Съгласно директива WEEE 2012/19/EU със символа на зачертана кофа за отпадъци с кола се означават всякакви електрически и електронни уреди, подлежащи на селективно събиране. След приключване на експлоатационния срок не отстранявайте настоящия продукт с нормални битови отпадъци, но го предадете в пункт за събиране и рециклинг на електрически и електронни уреди. За това информира символът на кофа с кола, поместен върху продукта, в инструкцията или върху опаковката. Информация за съответен пункт за отстраняване на изразходваните електрически и електронни уреди можете да получите от местната администрация или от продавача на оборудването.

SLO

OPOZORILO: Na voljo kablji, električne žice, vrvi, trakovi, itd., ki predstavljajo tveganje zadušitve za majhne otroke. Razpoložljivi elementi te vrste morajo biti vedno izven dosega majhnih otrok.

Izdelek se uporablja le za okrasne namene in ni namenjen za popolno ali delno razsvetljavo okolice z nadomestitvijo ali dopolnitvijo naravne svetlobe z umetno svetlobo za izboljšanje vidljivosti na določenem območju.

ODSTRANITEV

Pravilno odstranjanje svetlobne opreme v EU: V skladu z direktivo WEEE 2012/19/EU za vso električno in elektronsko opremo, ki je predmet selektivnega zbiranja, označuje se s simbolom prečrtanega kolesnega smetnjaka za odpadke. Ob koncu življenjske dobe tega izdelka ne smete odvreči v običajne komunalne odpadke, temveč ga je treba vrniti v posamezno zbirno in reciklažno mesto za električno in elektronsko opremo. To označuje simbol kolesnega smetnjaka za odpadke, ki je nameščen na izdelku, v navodilih ali na embalaži. Za informacije o pravilnem odlaganju rabljene električne in elektronske opreme se obrnite na lokalno upravo ali vašega prodajalca.

NL

WAARSCHUWING: Toegankelijk kabels, elektrische draden, koorden, linten e.a. kunnen bij jonge kinderen verstikkingsgevaar opleveren. Zulke toegankelijke elementen moet buiten het bereik van kleine kinderen worden gehouden

Product voor decoratie, het is niet bestemd om bepaald gebied volledig of gedeeltelijk te verlichten door natuurlijk licht door middel van kunstmatig licht te vervangen of aan te vullen om zichtbaarheid in bepaald gebied te verbeteren.

VERWIJDEREN

Juste verwijdering van de verlichtingsapparatuur in de EU: Volgens de richtlijn WEEE 2012/19/EU worden met het symbool van de doorgestreepte container alle elektrische en elektronische producten voor gescheiden afvalverzameling gemarkeerd. Na afloop van de levensduur mag het product niet als normaal gemeentelijk afval worden verwijderd maar bij een inzamelings- en recyclinginstallatie voor elektrische en elektronische apparatuur worden ingeleverd. Dit wordt door het symbool van de doorgestreepte container op het product, in de gebruiksaanwijzing of op de verpakking gemarkeerd. De informatie over de correcte verwijdering van verbruikte elektrische en elektronische apparatuur bij uw lokale administratie of uw verkoper raadplegen

HR

UPOZORENJE: Dostupni kabeli, električni vodovi, žice, trake i sl. predstavljaju opasnost od gušenja za malu djecu. Dostupni elementi te vrste moraju se uvijek držati izvan dohvata male djece.

Proizvod za ukrasne svrhe, to se ne namjerava dati potpuno ili djelomično osvijetljenje površina zamjenom ili dopuniti prirodno svjetlo uz umjetno svjetlo u cilju poboljšanja vidljivost u tom području.

RECIKLIRANJE

Odgovarajuće recikliranje rasvijete opreme na teritoriju EU: U skladu s Direktivom WEEE 2012/19/EU simbolom prekržižene kante za smeće na kotačima označavaju se svi električni i elektronički uređaji koji podliježu odvojenom prikupljanju. Po završetku razdoblja uporabe ovaj proizvod ne se smije odložiti u obični komunalni otpad. Potrebno ga je predati na mjesto za prikupljanje i reciklažu električnih i elektroničkih uređaja. O tome obavještava simbol prekržižene kante za smeće koji se nalazi na proizvodu, u uputama ili na ambalaži. Informacija o odgovarajućem mjestu odlaganja iskorištenih električnih i elektroničkih uređaja može se dobiti od lokalne uprave ili prodavača opreme

RU

ПРЕДОСТЕРЕЖЕНИЕ: Присутствующие кабели, электропровода, шнуры, ленты и т.д. являются собой опасностью для маленьких детей. Данные элементы должны всегда находиться вне досягаемости маленьких детей

Декоративный продукт, не предназначен для обеспечения полного или частичного освещения выбранной зоны посредством замены или дополнения естественного света искусственным для улучшения видимости в выбранной зоне.

UTILIZACIJA

Соответствующая утилизация осветительного оборудования на территории ЕС: В соответствии с директивой WEEE 2012/19/EU, символом перечернутого колесного контейнера для отходов обозначаются все электрические и электронные устройства, подлежащие селективному сбору. По окончании эксплуатации запрещается выбрасывать прибор вместе с бытовыми отходами. Необходимо сдать его в пункт приема электрических и электронных устройств для вторичной переработки. Об этом информирует символ колесного контейнера, размещенный на продукте, в инструкции либо на упаковке. Информацию о местонахождении соответствующего пункта ликвидации использованных электрических и электронных устройств можно получить у локальной администрации либо у продавца оборудования.

FI

VAROITUS: Kosketettavissa olevat kaapelit, sähkökaapelit, narut, nauhat jne. aiheuttavat pienille lapsille kuristumisriskin. Nämä elementit on aina säilytettävä pienten lasten ulottumattomissa.

Tuote on tarkoitettu koristeluun, ei ole tarkoitettu alueen täydelliseen tai osaiseen valaistukseen varmistamiseen luonnollisen valon vaihtamisella tai lisäämisellä keinotekoisella valolla näkyvyyden parantamiseen annetulla alueella.

KIERRÄTYS

Asianmukainen valaistusten kierrätys EU:n alueella: Sähkö- ja elektroniikkalaiteromusta koskevan direktiivin WEEE 2012/19/EU mukaan symbolilla merkittään kaikki sähkö- ja elektroniikkalaitteet, joita lajitellaan. Käyttöään lopun jälkeen tuotetta ei saa laittaa tavallisiin talousjätteisiin, vaan sitä on vietävä sähkö- ja elektroniikkalaitteiden keräyspisteeseen. Siitä tiedottaa pyöreän kontin symboli, joka sijaitsee tuotteen päällä, käsikirjassa ja pakkauskassa. Tiedot asianmukaisesta sähkö- ja elektroniikkalaitteiden keräyspisteestä voidaan saada kunnan viranomaiselta tai laitteiden jälleenmyyjältä.

EL

ΠΡΟΕΙΔΟΠΟΙΗΣΗ: Πρόσβαση σε καλώδια, ηλεκτρικούς αγωγούς, σχοινιά, κορδέλες κλπ. αποτελεί κίνδυνο πνιγμού για μικρά παιδιά. Τέτοιου είδους αντικείμενα πρέπει να βρίσκονται μακριά από μικρά παιδιά.

Το προϊόν που προορίζεται για διακοσμητικούς σκοπούς, δεν έχει σχεδιαστεί για την παροχή πλήρους ή μερικού φωτισμού του χώρου, μέσω της αντικατάστασης ή της συμπλήρωσης του φυσικού φωτισμού με τεχνητό φως, για την βελτίωση της ορατότητας στον χώρο.

ΔΙΑΘΕΣΗ

Κατάλληλη διάθεση του φωτιστικού εξοπλισμού στο έδαφος της ΕΕ. Σύμφωνα με την Οδηγία ΑΗΝΕ 2012/19/ΕΕ με το σύμβολο του διαγραμμένου τροχήλατου κάδο απορριμμάτων, επισημαίνεται όλος ο ηλεκτρικός και ηλεκτρονικός εξοπλισμός που υπόκειται σε χωριστή συλλογή. Μετά από το τέλος της ωφέλιμης ζωής, δεν επιτρέπεται να απορριφτεί το παρόν προϊόν στα κανονικά δημοτικά απορρίμματα, αλλά πρέπει να το παραδώσετε στην υπηρεσία συλλογής και ανακύκλωσης ηλεκτρικού και ηλεκτρονικού εξοπλισμού. Για αυτό ενημερώνει το σύμβολο τροχήλατου κάδο που βρίσκεται πάνω στο προϊόν, στις οδηγίες χρήσης ή πάνω στη συσκευασία. Μπορείτε να λάβετε τις πληροφορίες για κατάλληλη διάθεση του μεταχειρισμένου ηλεκτρικού και ηλεκτρονικού εξοπλισμού από την τοπική διοίκηση ή από τον πωλητή του εξοπλισμού.