



Installation Support • Soporte de instalación • Support d'installation

Personal Assistance, Product Specs, & "How-to" Questions:

Asistencia personal, especificaciones del producto y preguntas sobre "cómo hacerlo":

Aide personnelle, spécifications du produit et questions « pratique-pratiques » :

1-800-PFAUCET (732-8238)

pfisterfaucets.com/support

Installation Videos Available
Videos de instalación a disposición
Vidéos d'installation disponibles



pfisterfaucets.com/videos

! WARNING / ADVERTENCIA / AVERTISSEMENT

To reduce the risk of injury or property damage, read all instructions before installing product. Wear safety goggles. Product must be installed in accordance with all state & local plumbing & building codes. Call a professional if you are uncertain about installing this product.

Para disminuir el riesgo de lesiones o daños a la propiedad, lea todas las instrucciones antes de instalar el producto. Utilice gafas de seguridad. El producto deberá instalarse de acuerdo con la normativa de plomería y construcción estatal y local. Llame a un profesional si no está seguro sobre cómo instalar este producto.

Pour réduire le risque de blessures ou de dommages, lisez toutes les instructions avant d'installer le produit. Portez des lunettes de sécurité. Le produit doit être installé en respectant tous les codes de construction et de plomberie locaux et provinciaux. Appelez un professionnel si vous n'êtes pas certain de la façon d'installer ce produit.

Required Tools Herramientas necesarias Outils nécessaires

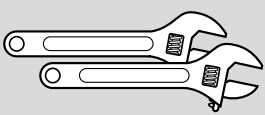

Adjustable Wrenches
Llaves ajustables
Clés réglables

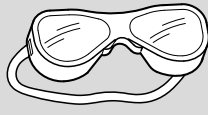

Safety Goggles
Gafas de seguridad
Lunettes de sécurité



Plumber's Putty
Masilla de plomería
Mastic de plombier

Additional Helpful Tools Otras herramientas útiles Outils supplémentaires utiles

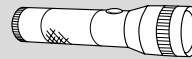

Flashlight
Linterna
Lampe De Poche

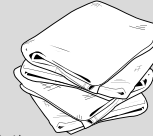

Cloth
Paño
Chiffon

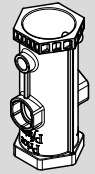

Order 931-077
Orden 931-077
Commandez 931-077

Parts in the Box • Piezas en la caja • Pièces dans la boîte

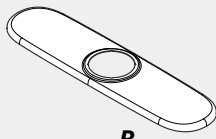
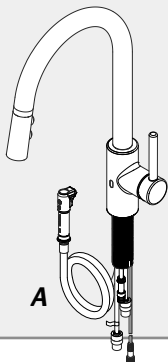

B



D



F



H

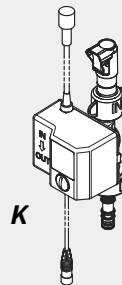

K

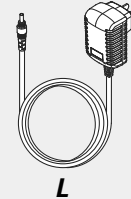

L

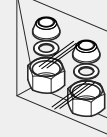

*M



Aerator Tool
Herramienta aireador
Outil d'aérateur

*Supply nuts not required for installation
No se requieren tuercas de suministro para la instalación
Écrous d'alimentation non requis pour l'installation

1 Turn Off Water Supply • Cierre el suministro de agua • Couper l'alimentation en eau



Locate water supply inlets and shut off the water supply valves. These are usually found under the sink or near the water meter. If you are replacing an existing faucet, remove the old faucet from the sink and clean the sink surface thoroughly.

Ubique las entradas del suministro de agua y cierre las válvulas de suministro. Estas se encuentran generalmente debajo del fregadero o cerca del medidor de agua. Si reemplaza el grifo actual, retirelo del fregadero y limpie muy bien la superficie de montaje.

Localisez les entrées d'alimentation en eau et fermez les robinets d'alimentation en eau. Ces robinets se trouvent généralement sous l'évier ou près du compteur d'eau. En cas de remplacement d'un robinet existant, retirez-le de l'évier et nettoyez soigneusement la surface de ce dernier.

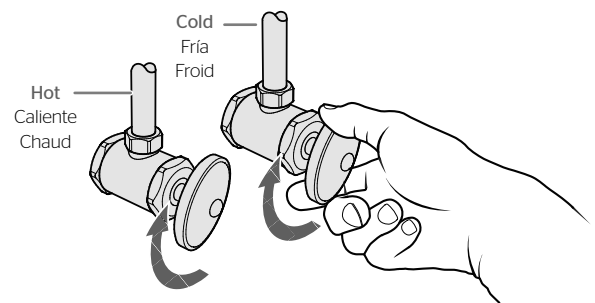

2

OPTION 1: Install Spout *without Deckplate*
OPCIÓN 1: Instale el surtidor sin la placa de cubierta
OPTION 1 : Installation du bec sans la plate-forme

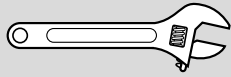
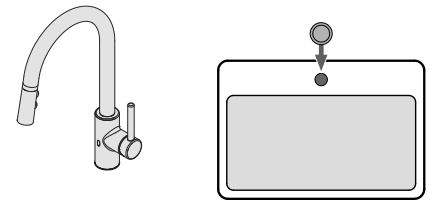

Adjustable Wrench
Llave ajustable
Clé réglable

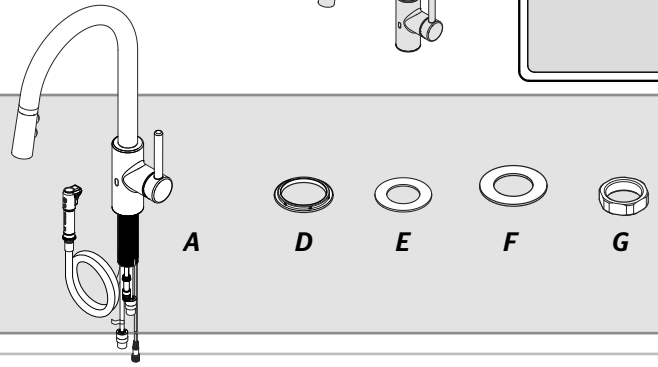

2A

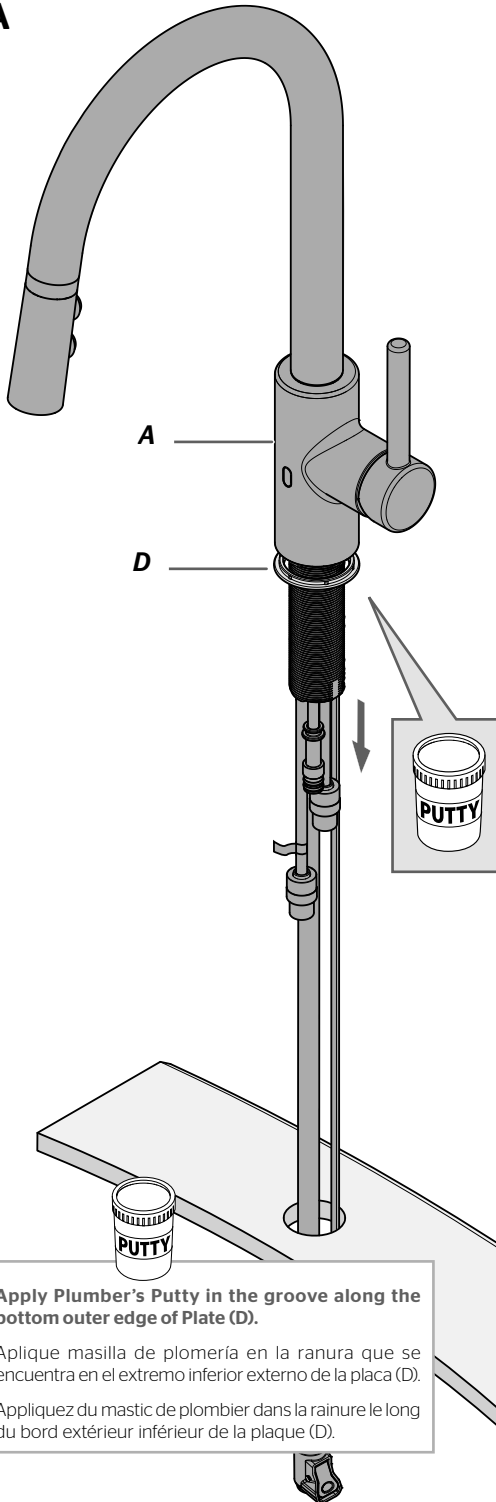

Apply Plumber's Putty in the groove along the bottom outer edge of Plate (D).

Aplique masilla de plomería en la ranura que se encuentra en el extremo inferior externo de la placa (D).

Appliquez du mastic de plombier dans la rainure le long du bord extérieur inférieur de la plaque (D).

2B

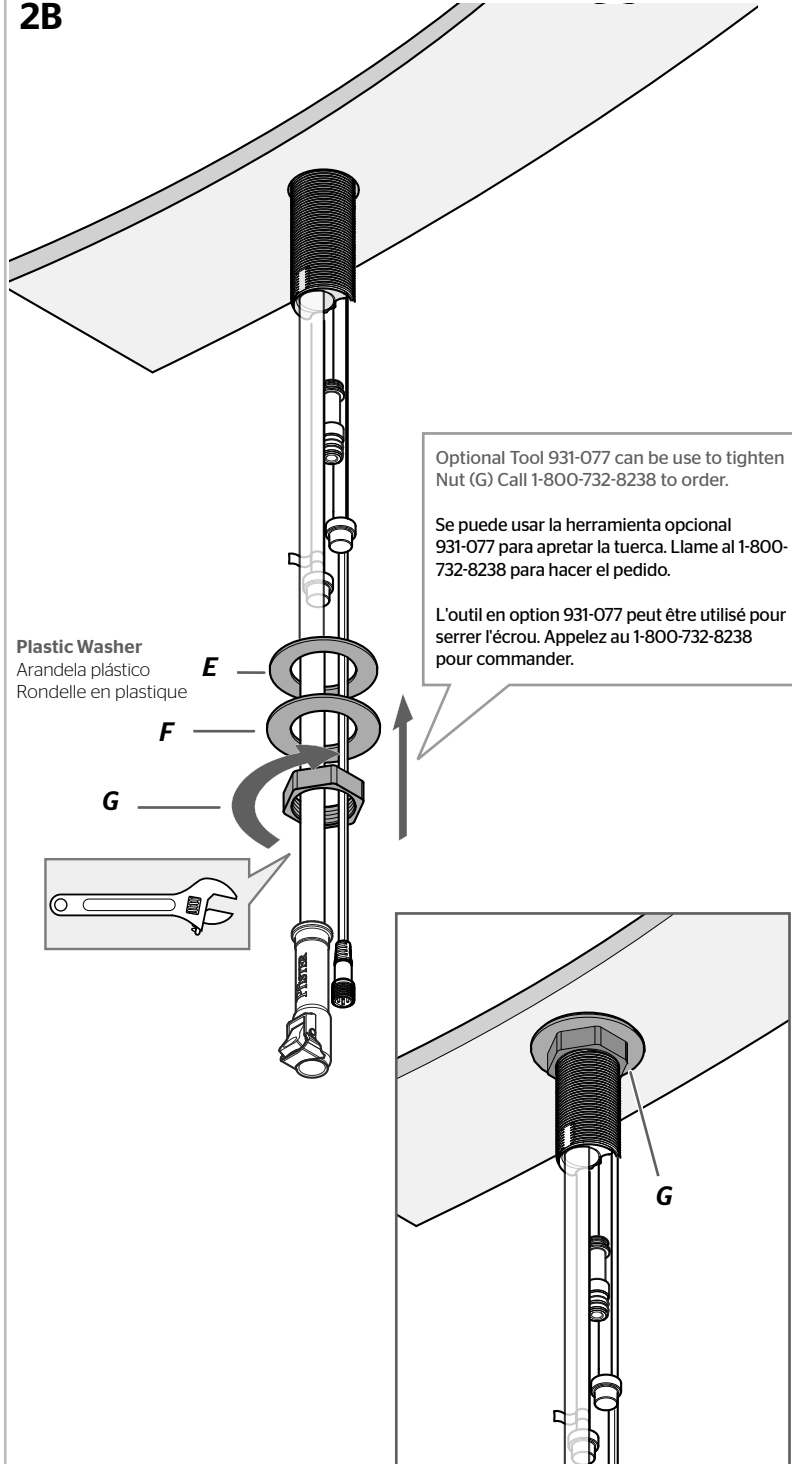

Plastic Washer
Arandela plástico
Rondelle en plastique

Optional Tool 931-077 can be use to tighten Nut (G) Call 1-800-732-8238 to order.
 Se puede usar la herramienta opcional 931-077 para apretar la tuerca. Llame al 1-800-732-8238 para hacer el pedido.
 L'outil en option 931-077 peut être utilisé pour serrer l'écrou. Appelez au 1-800-732-8238 pour commander.

2

OPTION 2: Install Spout *with Deckplate*

OPCIÓN 2: Instale el surtidor con la placa de cubierta

OPTION 2 : Installation du bec avec la plate-forme

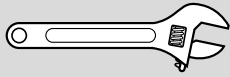

Adjustable Wrench
Llave ajustable
Clé réglable

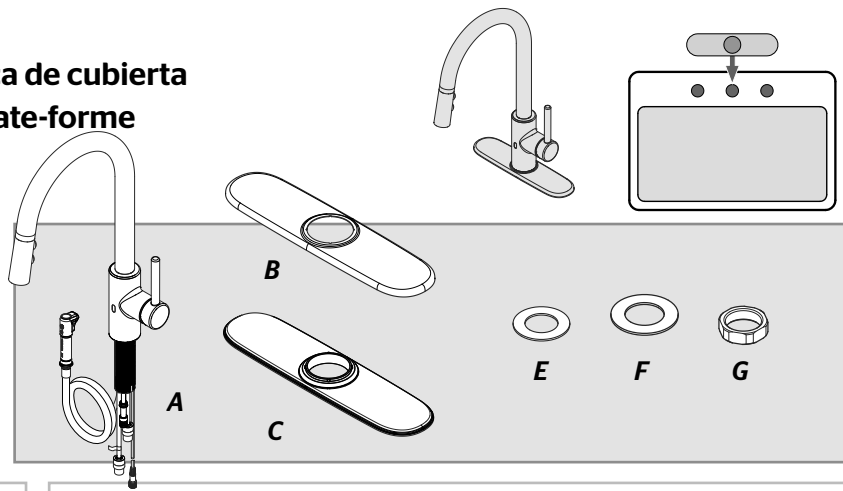

2A

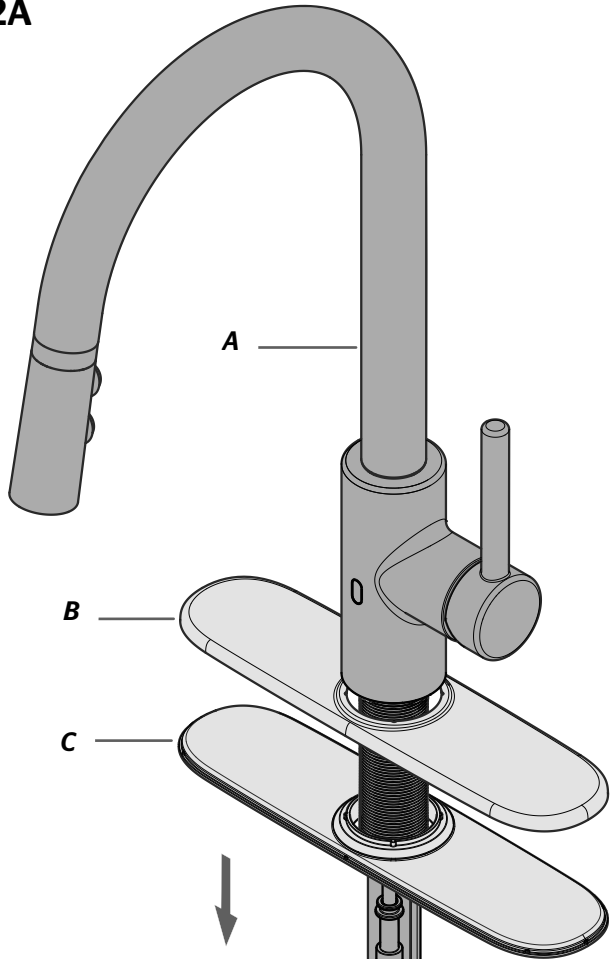

Apply Plumber's Putty in the groove along the bottom outer edge of Plate (C).

Aplique masilla de plomería en la ranura que se encuentra en el extremo inferior externo de la placa (C).

Appliquez du mastic de plombier dans la rainure le long du bord extérieur inférieur de la plaque (C).

2B

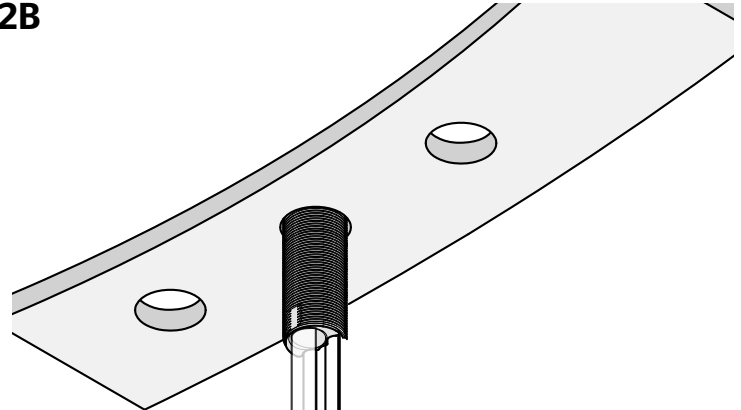

Plastic Washer
Arandela plástica
Rondelle en plastique

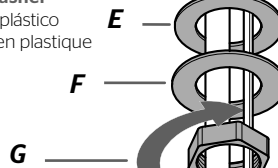

Optional Tool 931-077 can be use to tighten Nut (G) Call 1-800-732-8238 to order.

Se puede usar la herramienta opcional 931-077 para apretar la tuerca. Llame al 1-800-732-8238 para hacer el pedido.

L'outil en option 931-077 peut être utilisé pour serrer l'écrou. Appelez au 1-800-732-8238 pour commander.

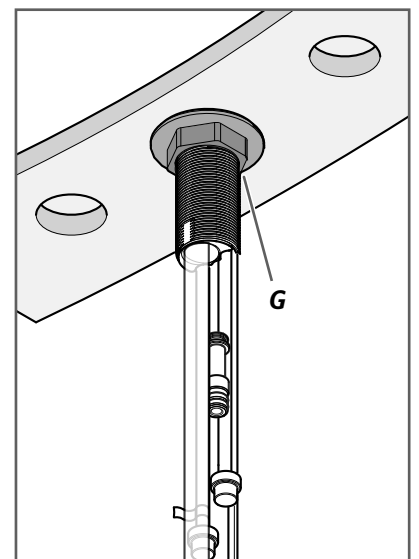
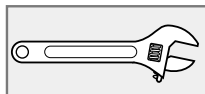

3

Install Control Box

Instale la Caja de Control

Installez le Boîtier de Commande

No Tools Required for This Step
No se necesitan herramientas para este paso
Pas d'outil nécessaire pour cette étape

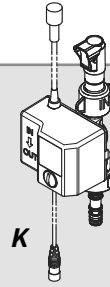

3A

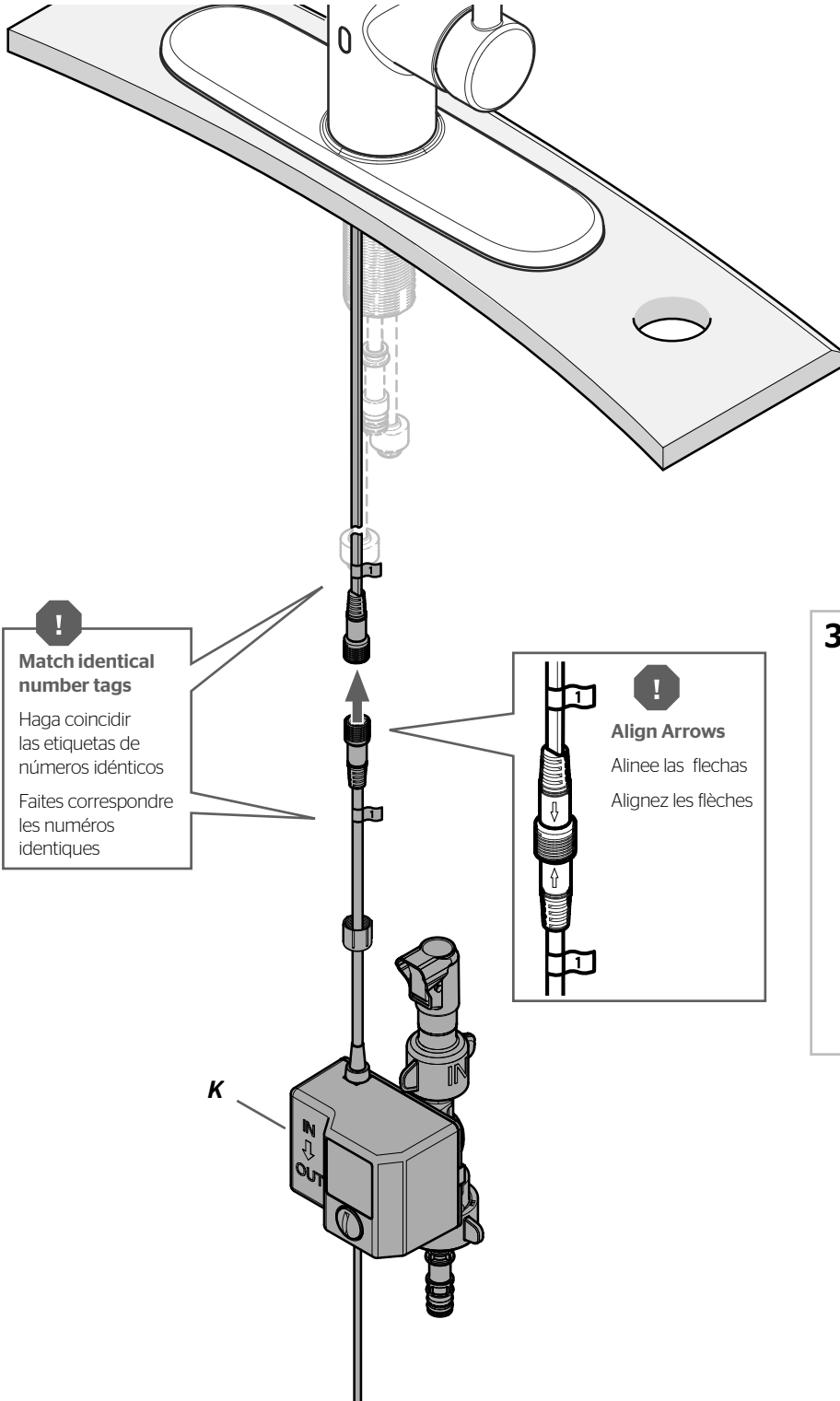

!
Match identical
number tags

Haga coincidir
las etiquetas de
números idénticos
Faites correspondre
les numéros
identiques

!
Align Arrows

Alinee las flechas
Alignez les flèches

3B

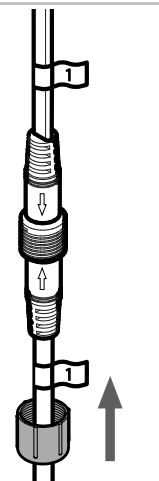

3C

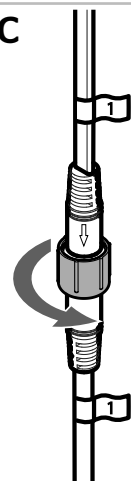

3

Install Control Box Instale la Caja de Control Installez le Boîtier de Commande

No Tools Required for This Step
No se necesitan herramientas para este paso
Pas d'outil nécessaire pour cette étape

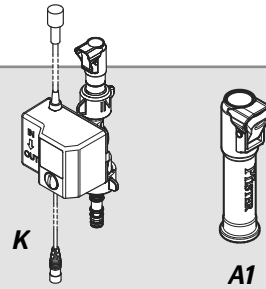

From Step 2.
Del paso 2.
De l'étape 2.

3D

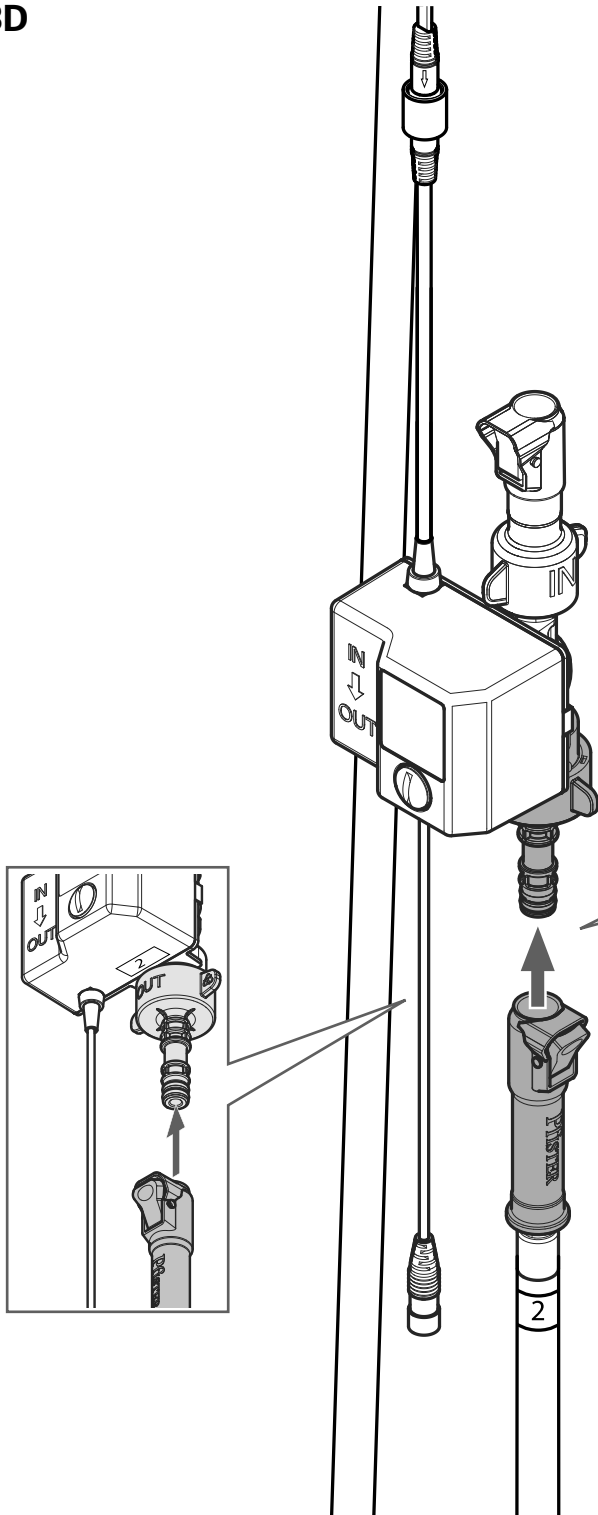

3E

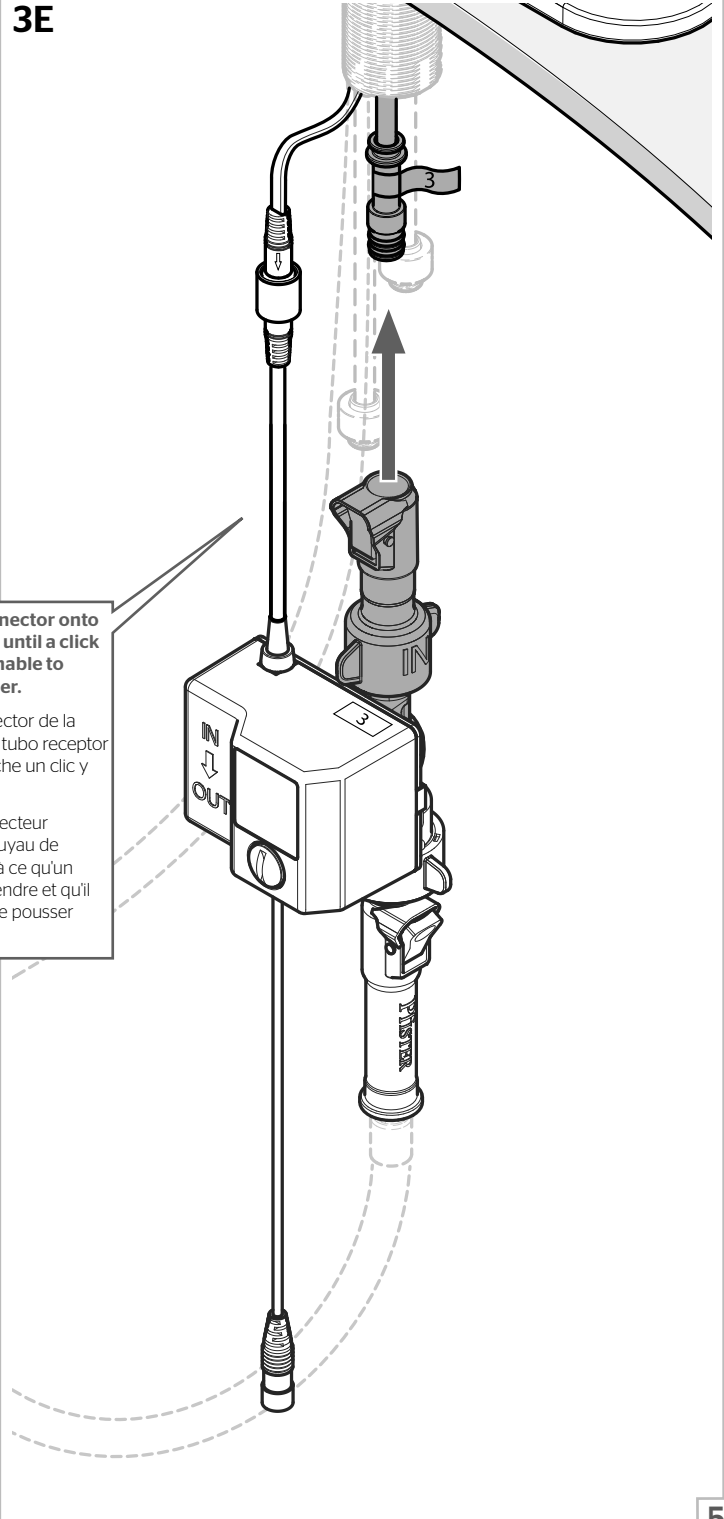

Push hose connector onto receiving tube until a click is heard and unable to push any further.
Presione el conector de la manguera en el tubo receptor hasta que escuche un clic y llegue al tope.
Poussez le connecteur de tuyau sur le tuyau de réception jusqu'à ce qu'un clic se fasse entendre et qu'il est impossible de pousser plus loin.

4

Install Power Adapter

Instale el Adaptador de Corriente Eléctrica

Installez l'Adaptateur de Courant

No Tools Required for This Step
No se necesitan herramientas para este paso
Pas d'outil nécessaire pour cette étape

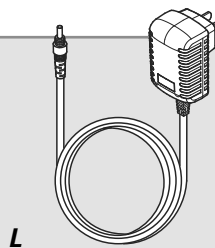

4A

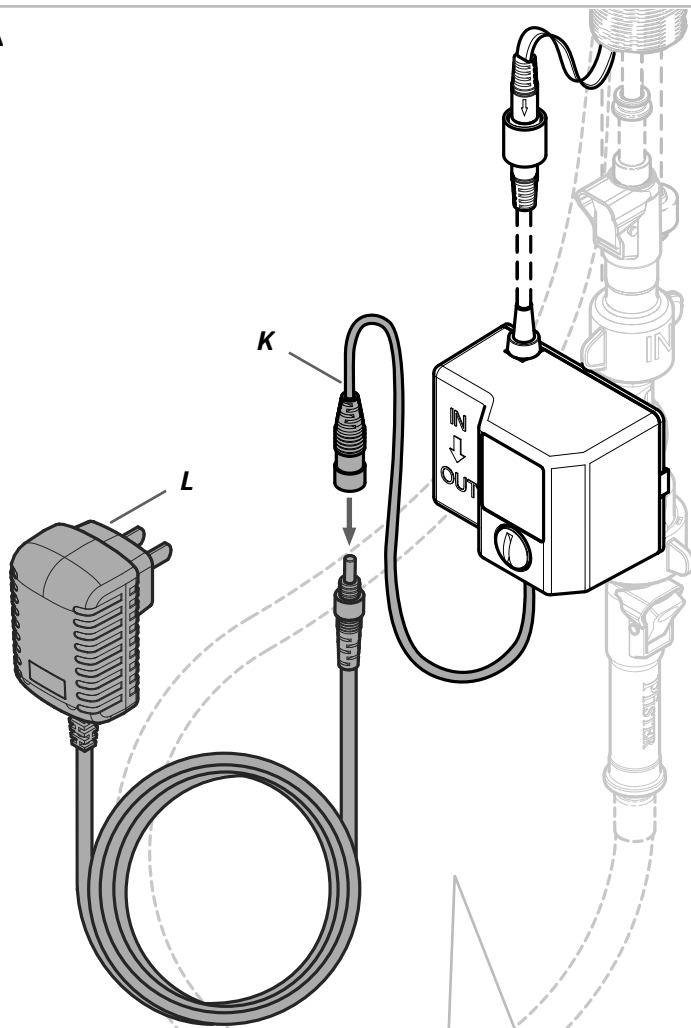

4B

Do not use the same outlet as the garbage disposal. The faucet will not work properly.

No utilice el mismo tomacorriente del triturador de desperdicios. El grifo no funcionará adecuadamente.

N'utilisez pas la même prise que le broyeur à déchets. Le robinet ne fonctionnera pas correctement.

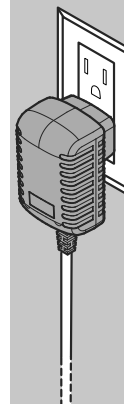
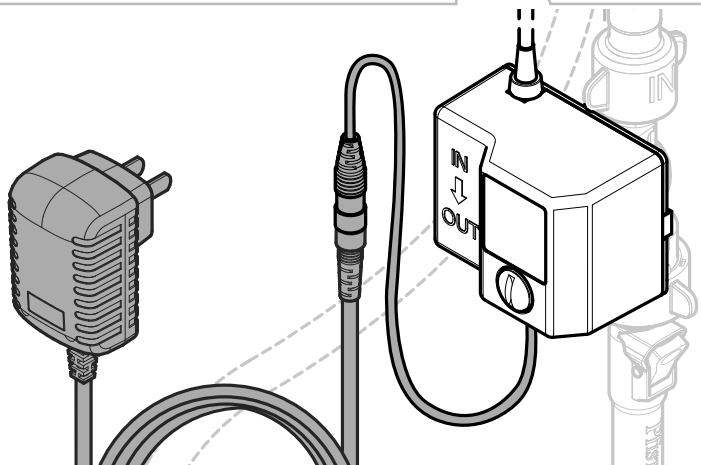
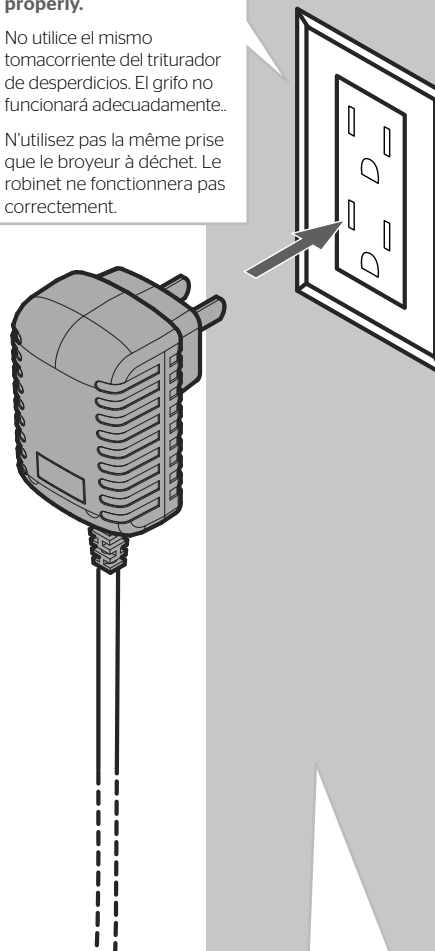

Optional battery pack is available, order 952-007 (does not include 4 AA batteries).

El paquete de baterías opcional está disponible, pida 952-007 (no incluye 4 baterías AA).

Un bloc-piles est disponible en option, commandez 952-007 (n'inclut pas les 4 piles AA).

5

Connect Pull-Down Hose & Weight Conecte la Manguera Extraíble y el Peso Connectez le Tuyau Amovible et Ajoutez le Poids

No Tools Required for This Step
No se necesitan herramientas para este paso
Pas d'outil nécessaire pour cette étape



H



A1

5A

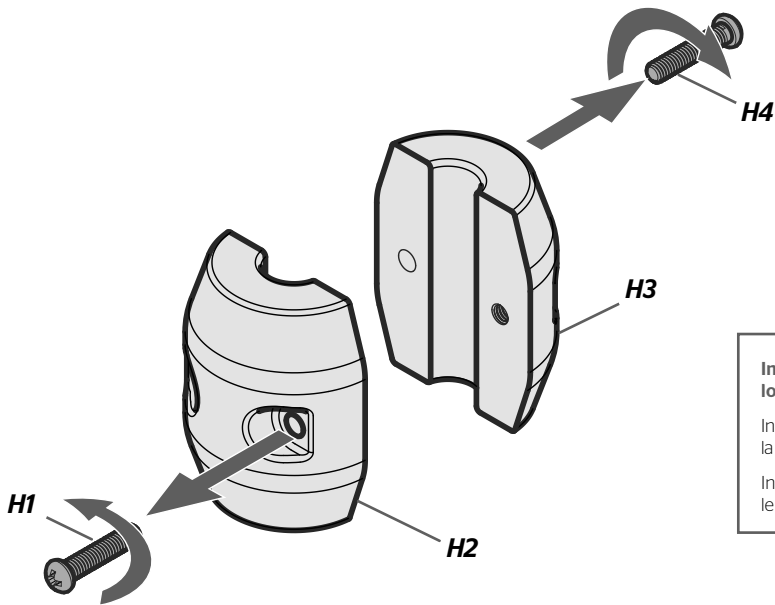

5B

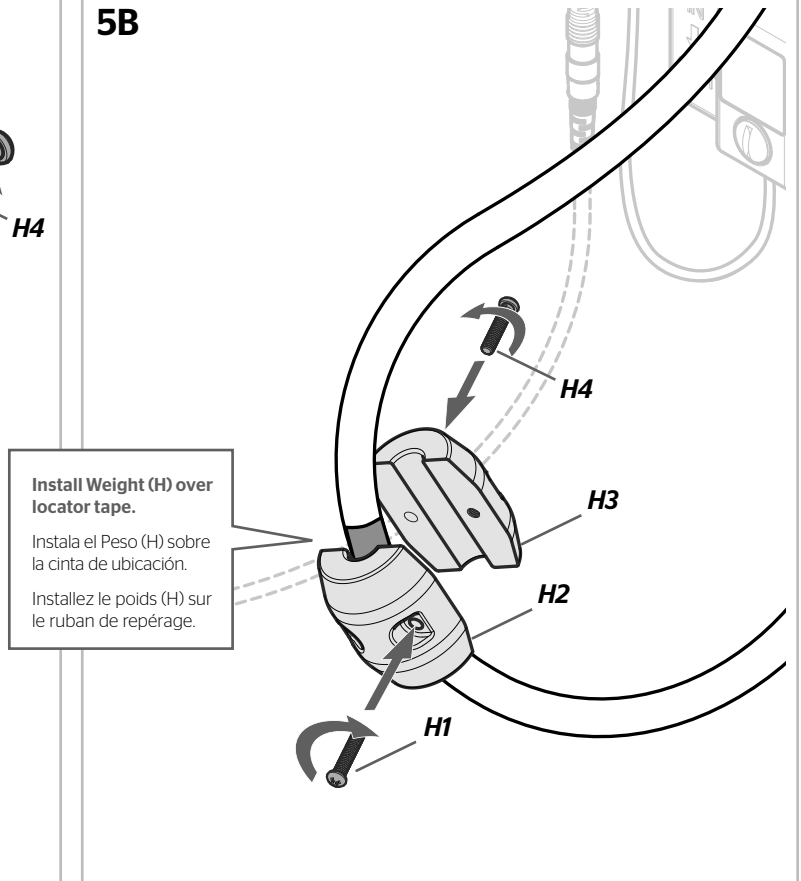

6

Connect Water Supply Lines

Conecte las Tuberías de Suministro de Agua

Raccordez les Conduites d'Alimentation

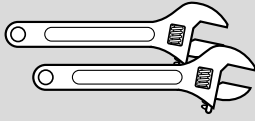

Adjustable Wrenches
Llaves ajustables
Clés à molette



J(x2)

6A

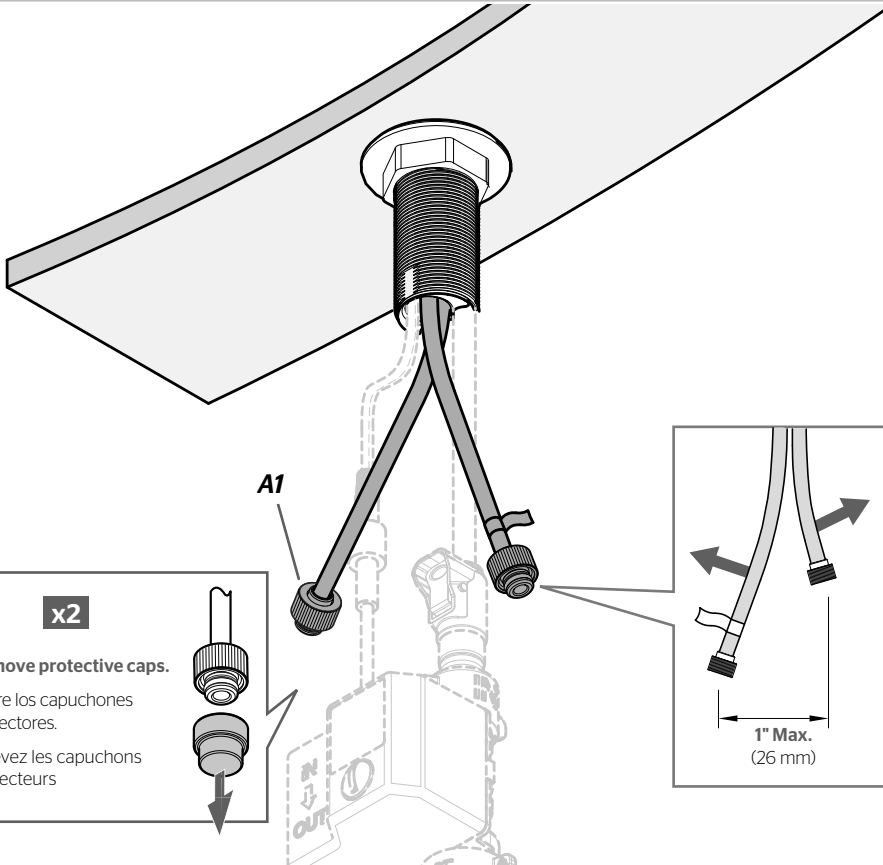

Hot water supply lines connect to left inlet indicated by red tag (A1). Cold water supply lines connect to right inlet.

Water Supply Lines not included. Please consult manufacturer and/or its instructions for the correct method of installation of supply lines and fittings.

NOTE: Incorrect application of supply lines and fittings may result in the failure or leak of the supply lines and fitting.

La tubería de suministro de agua caliente se conecta a la entrada de la izquierda indicada por la etiqueta (lado de la etiqueta). La tubería de suministro de agua fría se conecta a la entrada de la derecha.

No incluye los tubos de suministro de agua. Consulte con el fabricante y/o sus instrucciones para el método correcto de instalación de las tuberías de suministro y los adaptadores.

NOTA: La colocación incorrecta de las tuberías de suministro y los adaptadores puede ocasionar la falla o fuga en las tuberías de suministro y los adaptadores.

La conduite d'alimentation d'eau chaude se branche au robinet d'entrée gauche indiqué par l'étiquette (côté à étiquette).

La conduite d'alimentation d'eau froide se branche au robinet d'entrée droit.

Les conduites d'alimentation en eau ne sont pas fournies. Veuillez consulter le fabricant et/ou ses instructions pour la méthode correcte d'installation des conduites et des raccords d'alimentation.

REMARQUE : L'application incorrecte des conduites d'alimentation et des raccords peut causer la défaillance ou des fuites au niveau des conduites d'alimentation et des raccords.

x2

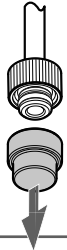

Remove protective caps.

Retire los capuchones protectores.

Enlevez les capuchons protecteurs

1" Max.
(26 mm)

6B



x2

Hot & Cold
Caliente y fría
Chaud et froid

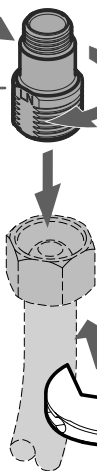

6C

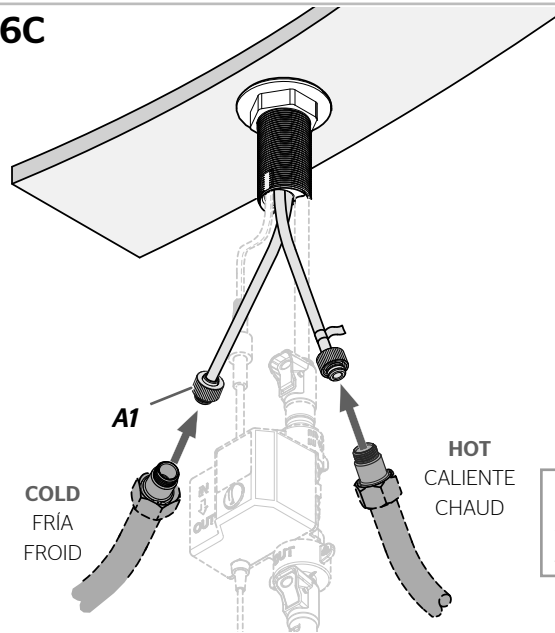

x2

Hot & Cold
Caliente y fría
Chaud et froid

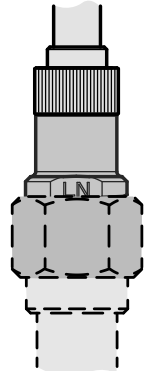

Hand Tighten

Apriete a mano

Serrez à la main

7 Turn On Water & Confirm Proper Installation

Abra el Suministro de Agua y Confirme que la Instalación está Adecuadamente Efectuada
Ouvrez l'Eau et Vérifiez que l'Installation est Adéquate

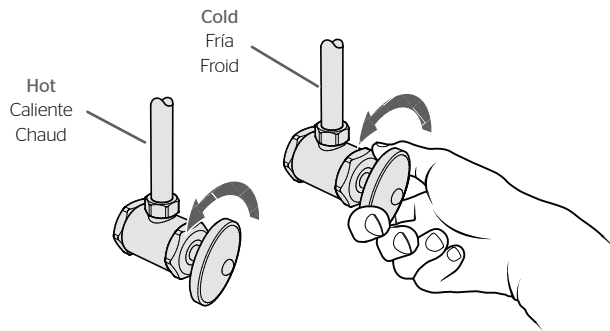

Check for leaks above and below the sink.

Revise si hay fugas encima y debajo del fregadero.

Assurez-vous qu'il n'y a pas de fuite au dessus et au dessous de l'évier.

8 Flush the Faucet Before Using

Purgue el Grifo Antes de Usarlo
Vidangez le Robinet Avant l'Utilisation

*No Parts Required for This Step
No se necesitan piezas para este paso
Pas de pièce nécessaire pour cette étape*

8A

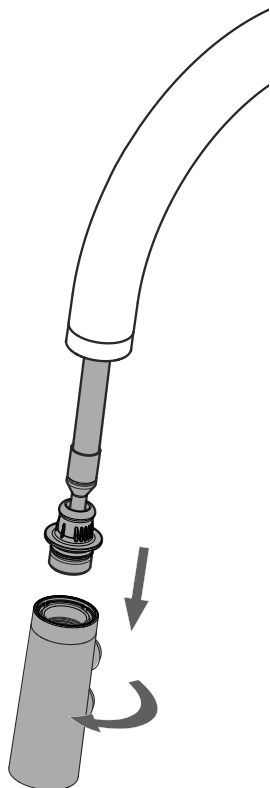

8B

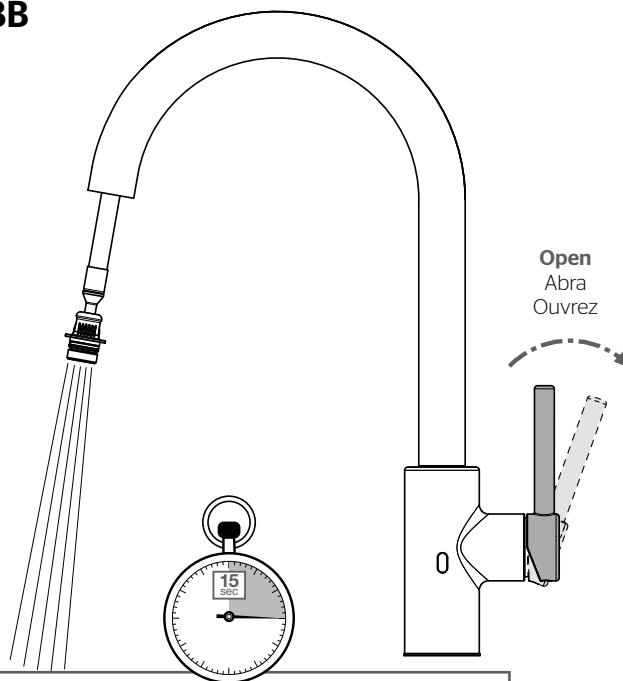

Allow full hot & full cold water to run for at least 15 seconds each.

Deje correr el agua caliente y fría durante al menos 15 segundos cada una.

Laissez de l'eau chaude et de l'eau froide couler à plein débit pendant au moins 15 secondes chacune

8C

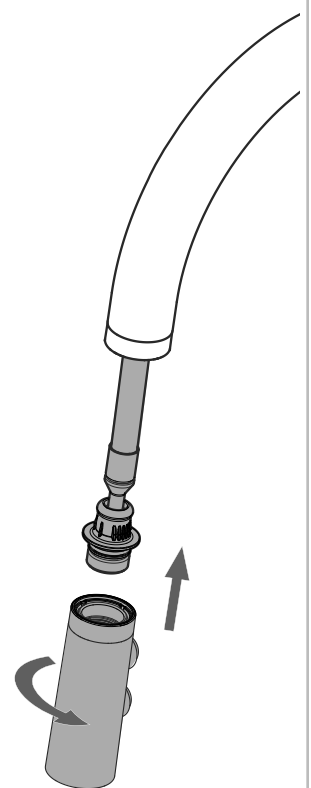

Faucet Functions

Funciones del Grifo

Fonctions du Robinet

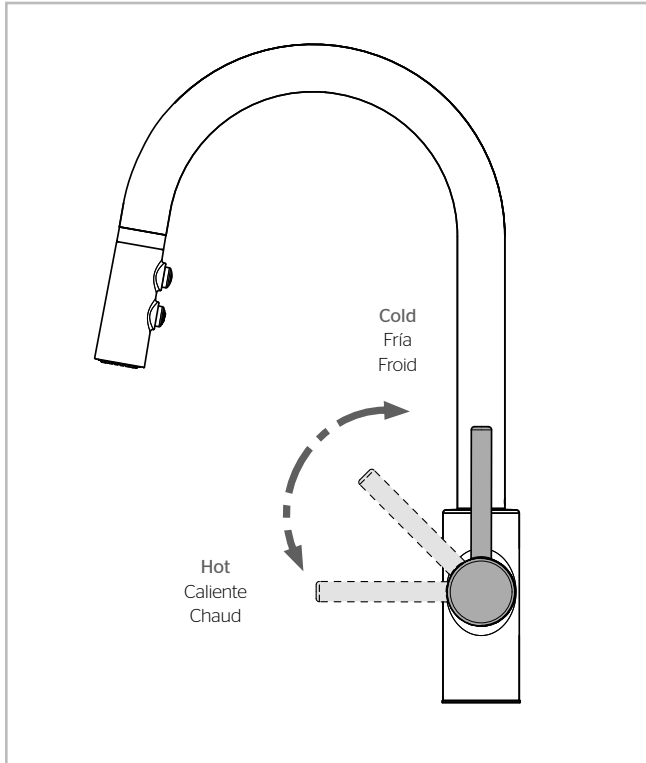

To activate the spray mode, press lower button.
To return to stream mode, quickly depress upper button.
To pause in either mode, depress and hold upper button.

Note: The faucet will always turn on in stream mode.

Para activar el modo de rocío, oprima el botón inferior. Para regresar al modo de chorro, oprima rápidamente el botón superior. Para hacer una pausa en cualquier modo, oprima y sostenga el botón superior.

Nota: El grifo siempre se activará en el modo de chorro.

Pour activer le mode de jet, appuyez sur le bouton inférieur. Pour revenir au mode débit moyen, appuyez rapidement sur le bouton supérieur. Pour interrompre un de ces modes, appuyez et maintenez le bouton supérieur.

Remarque: Le robinet s'ouvre toujours en mode jet.

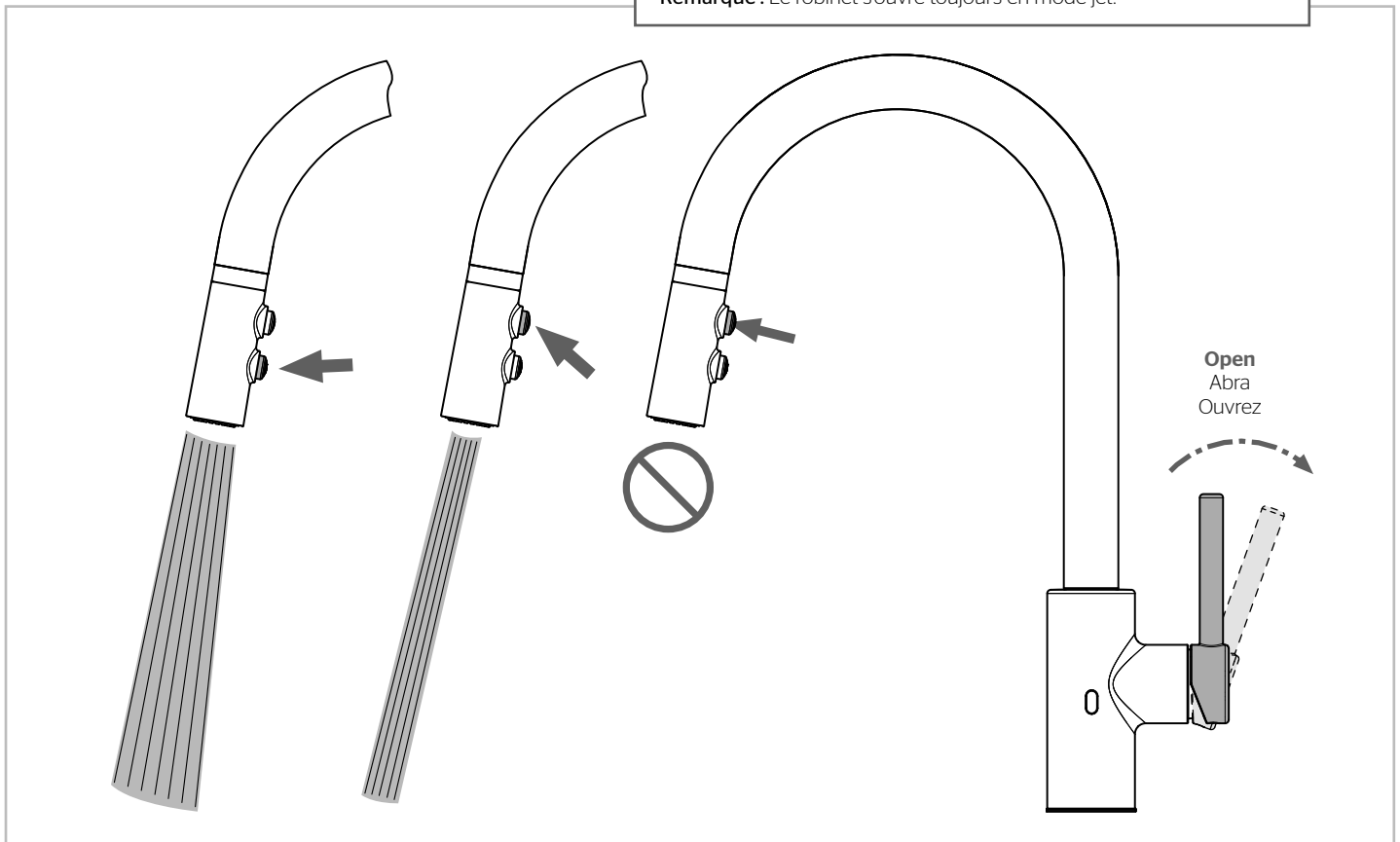

10 Sensor Functions

Funciones del Sensor

Fonctions du Capteur

10A

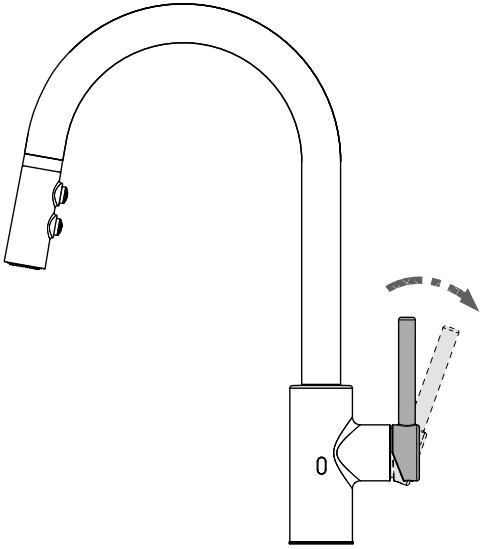

10B

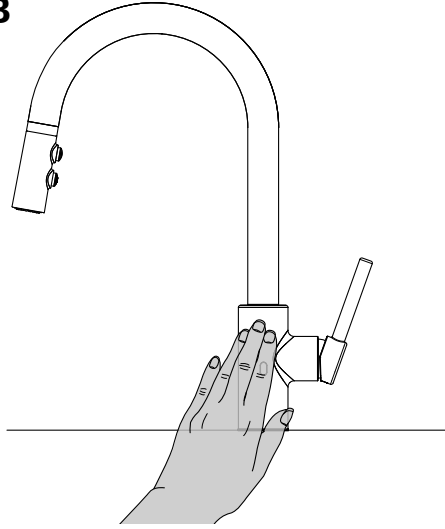

Wave hand within 3 inches from the sensor to activate or deactivate

Mueva la mano a 3 pulgadas (8 cm) del sensor para activar o desactivar.

Passez la main à moins de 8 cm (3 po) du capteur pour activer ou désactiver.

10C

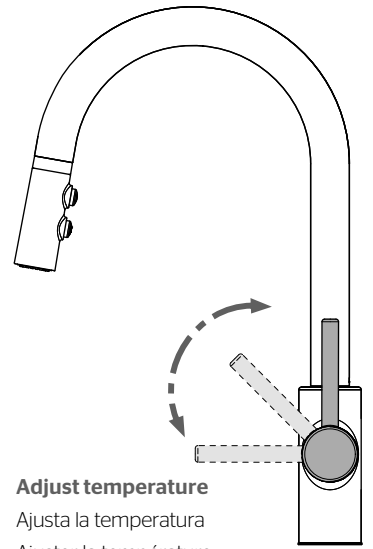

Adjust temperature

Ajusta la temperatura

Ajuster la température

Low Battery Indicator

Indicador de baterías con poca carga

Indicateur de piles faibles

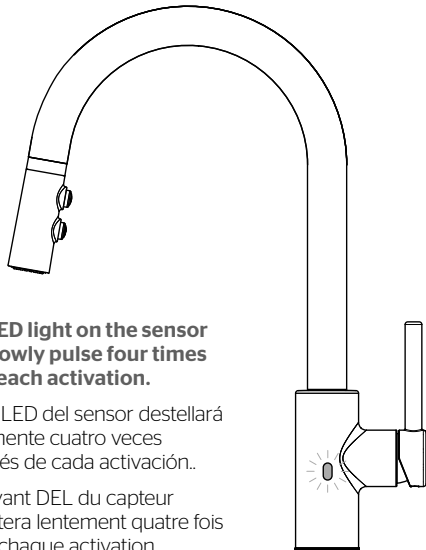

The LED light on the sensor will slowly pulse four times after each activation.

La luz LED del sensor destellará lentamente cuatro veces después de cada activación.

Le voyant DEL du capteur clignotera lentement quatre fois après chaque activation.

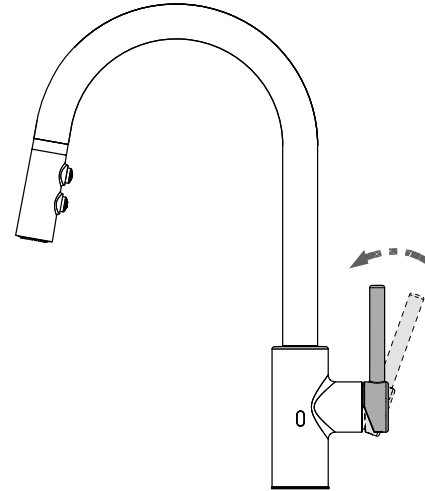

For long periods of non-use, return the handle to the closed position.

Durante largo periodos sin uso, coloque la llave en la posición cerrada.

Pendant de longues périodes de non utilisation, remettez la poignée à la position fermée.

Manual Override
Anulación Manual
Dérogation Manuelle

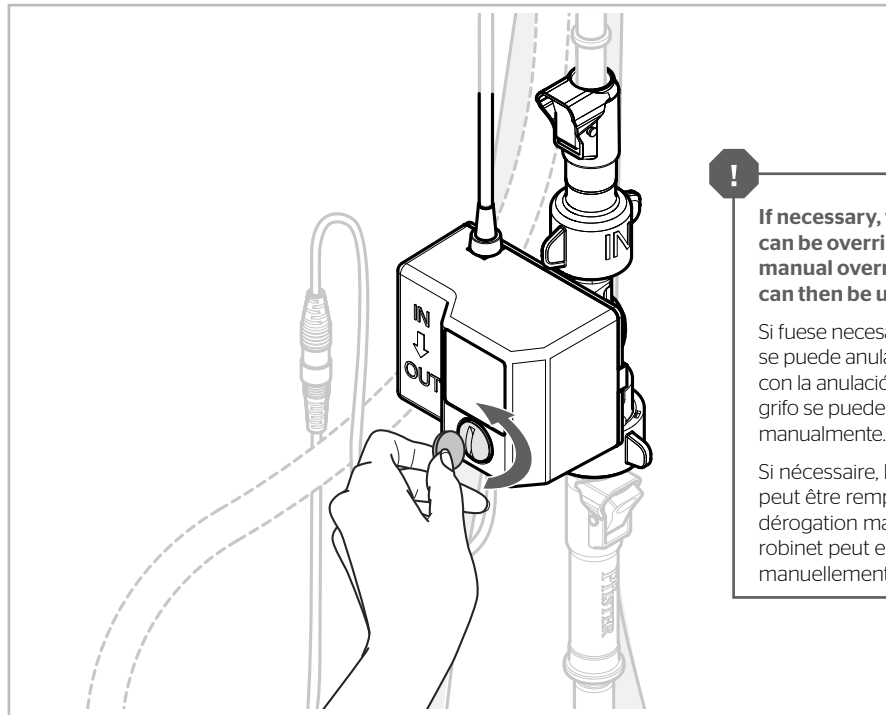

If necessary, the sensor can be overridden with the manual override. The faucet can then be used manually.

Si fuese necesario, el sensor se puede anular manualmente con la anulación manual. El grifo se puede usar entonces manualmente.

Si nécessaire, le capteur peut être remplacé par la dérogation manuelle. Le robinet peut ensuite être utilisé manuellement.

For Additional Installation Help:

Para ayuda adicional en la instalación:

Pour aider à l'installation supplémentaires:

Pfister

1-800-PFAUCET (732-8238)
pfisterfaucets.com