

# Assembly Instructions

## Instructions d'Assemblage

**Caution : You must read this before you proceed**  
**Attention : Vous devez lire ce document avant d'assembler**











### Care & Maintenance



- Not for commercial use. For residential use only.
- Furniture may scratch floors. We recommend using furniture pads to protect your floors.
- Do not put hot items directly on furniture surface.
- Do not clean furniture with harsh cleansers or polish.
- Do not place furniture under direct sunlight.
- Do not place furniture near heating or cooling vents.
- Do not write on furniture without a padded barrier to protect the surface.
- Do not place furniture outside . For indoor use only.
- Stains may be removed with mild soap solution and damp cloth.
- Children should not climb or jump on the furniture.
- Dust and pick-up spills using a clean, non-colored, lint-free cloth.

Please look in carton for hardware packs and legs.

# Soins et Maintenance

	<ul style="list-style-type: none"><li>● Pas pour usage commercial. Pour usage résidentiel seulement.</li></ul>
	<ul style="list-style-type: none"><li>● Les meubles peuvent rayer le sol. Nous vous recommandons d'utiliser des patins de meubles pour protéger votre sol.</li></ul>
	<ul style="list-style-type: none"><li>● Ne pas mettre les objets chauds sur la surface de la fourniture.</li></ul>
	<ul style="list-style-type: none"><li>● Ne pas laver la fourniture avec les détergents ou cires durs.</li></ul>
	<ul style="list-style-type: none"><li>● Ne pas exposer la fourniture à la lumière directe du soleil.</li></ul>
	<ul style="list-style-type: none"><li>● Ne pas mettre la fourniture proche de la ventilation air chaude ou air froide.</li></ul>
	<ul style="list-style-type: none"><li>● Ne pas écrire sur la fourniture sans une barrière matelassée pour protéger la surface.</li></ul>
	<ul style="list-style-type: none"><li>● Ne pas mettre la meuble à l'extérieur. Pour usage intérieur seulement.</li></ul>
	<ul style="list-style-type: none"><li>● Les taches peuvent être enlevés avec une solution de savon doux et un chiffon humide.</li></ul>
	<ul style="list-style-type: none"><li>● Les enfants ne doivent pas monter ou sauter sur la meuble.</li></ul>
	<ul style="list-style-type: none"><li>● Laver la poussière et les déversements avec un tissu propre, non coloré et non pelucheux.</li></ul>
<p>S'il vous plaît regarder dans cadre de siège pour les packs de matériel et les jambes.</p>	

# DINING CHAIR/ CHAISE DE SALLE À MANGER

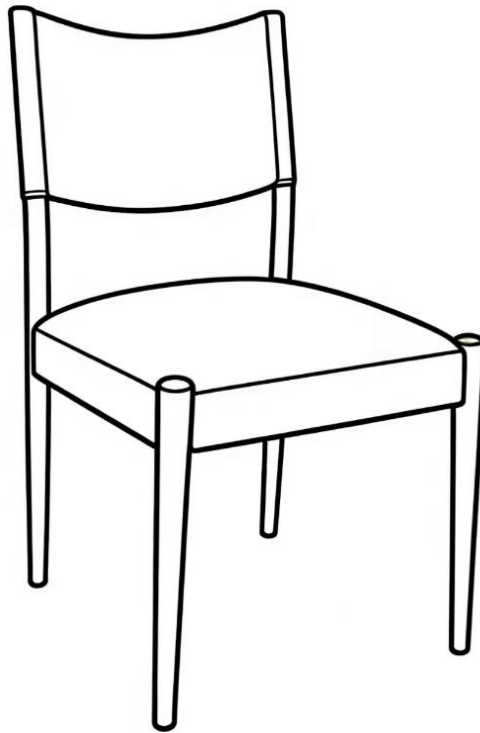

## Parts List /Liste des Pièces

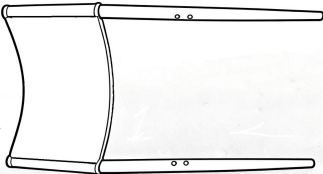
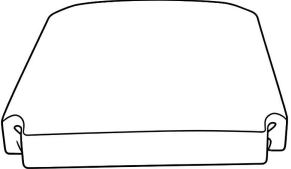
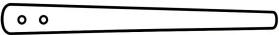
NO/Étiquette	Picture/Image	Description	QTY/ QTé:
A		Backrest/dossier	1
B		Seat/Siège	1
C		Front Leg/ Jambe avant	2





## Hardware/Liste des Pièces Détachées

N0/ Étiquette	Picture/Image	Description	QTY/ QTé:
①		Bolt (M8X55MM)/ Boulon(M8X55MM)	9
②		Spring Washer/ Rondelle grower	9
③		Flat Washer Ring/ Rondelle plate	9
④		Allen Key/ Clé d'allen	1
⑤		Seat Base Cover/Cache d'assise	1

## Assembly Preparation/Préparation d'Assemblage

<p>Before Beginning Assembly:/ Avant de commencer l'assemblage:</p>	Ax1              Bx1              Cx2              ⑤x1
	①x9              ②x9              ③x9              ④x1

- Read instructions, cover to cover-
- Have 2 adults on hand for assembly-
- Do not assemble on flooring or carpet-
- Assemble on a clean non-marring surface (packing foam)-
- Save all packaging until finished-

-  • Lire les instructions en entier.
-  • Avoir deux adultes disponibles pour l'assemblage
-  • Ne pas faire l'assemblage au sol ou sur un tapis
-  • Assembler sur une surface non-marquant propre (mousse)
-  • Garder les emballages jusqu'à la fin de l'assemblage

## Assembly Steps/Étape d'Assemblage

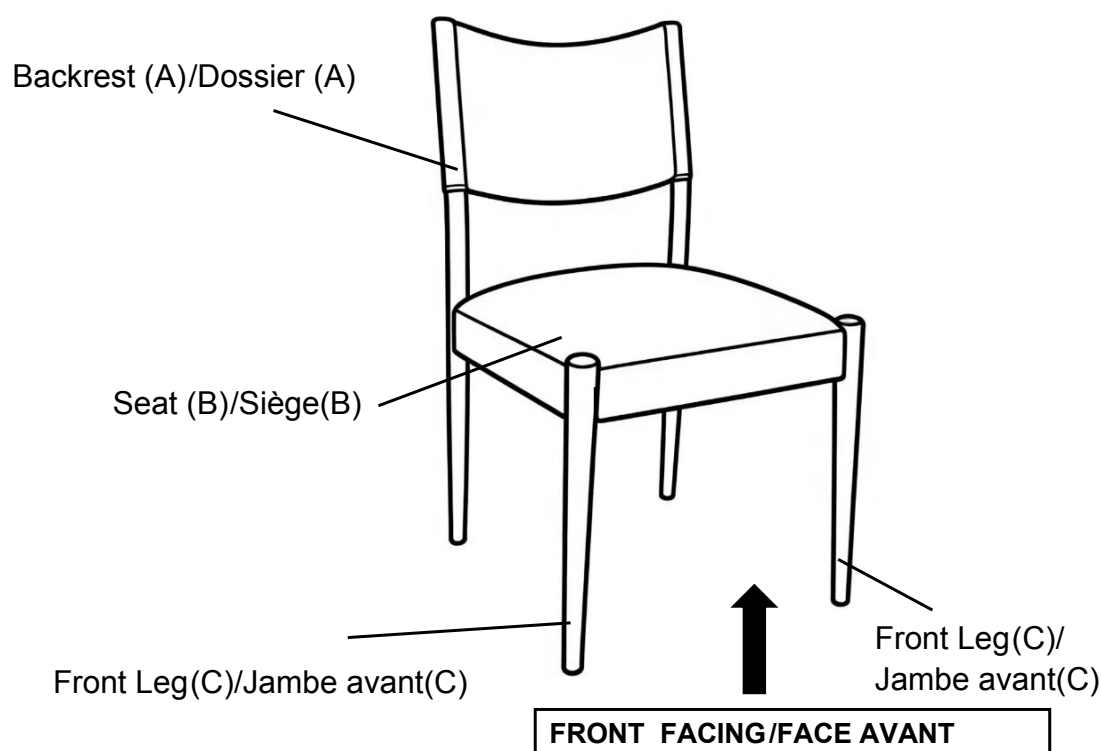

**This dining chair has multiple parts and may require up to some 20 minutes to assemble. To give you an overview of the dining chair parts, the above picture is to help you put the various parts into perspective. Please read through the instructions below to familiarise yourself with the parts and steps before assembly.**

**Cette chaise de salle à manger comporte plusieurs parties et peut nécessiter jusqu'à 20 minutes pour être assemblée. Pour vous donner un aperçu des pièces de la chaise de salle à manger, l'image ci-dessus est pour vous aider à mettre les différentes pièces en perspective. Veuillez lire les instructions ci-dessous pour vous familiariser avec les pièces et les étapes avant l'assemblage.**

**Step 1/  
Étape 1**

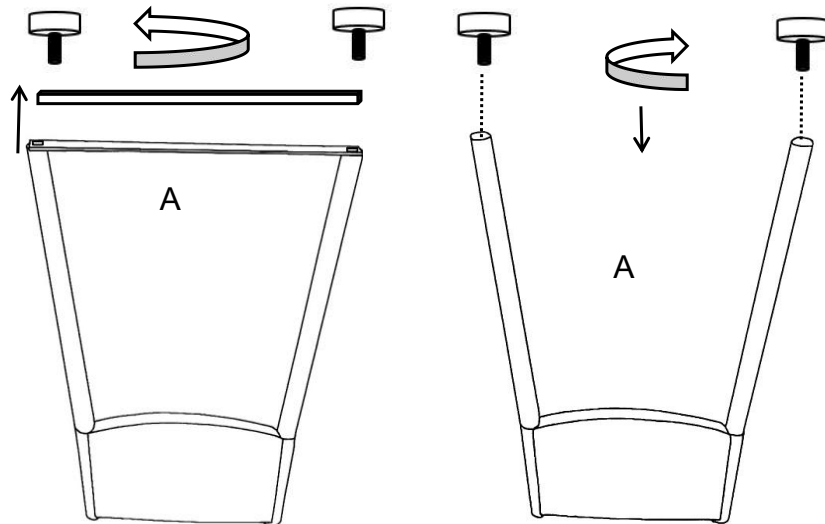

First, place the backrest (A) on a soft carpet. Then, loosen and remove the adjustment foot pegs on the backrest (A), along with the wooden boards fixed at both ends of the feet. Finally, tighten the adjustment foot pegs.

Placez d'abord le dossier (A) sur un tapis moelleux. Ensuite, desserrez et retirez les chevilles de réglage situées sur le dossier (A), ainsi que les planches en bois fixées aux deux extrémités des pieds. Enfin, resserrez les chevilles de réglage.

**Step 2/  
Étape 2**

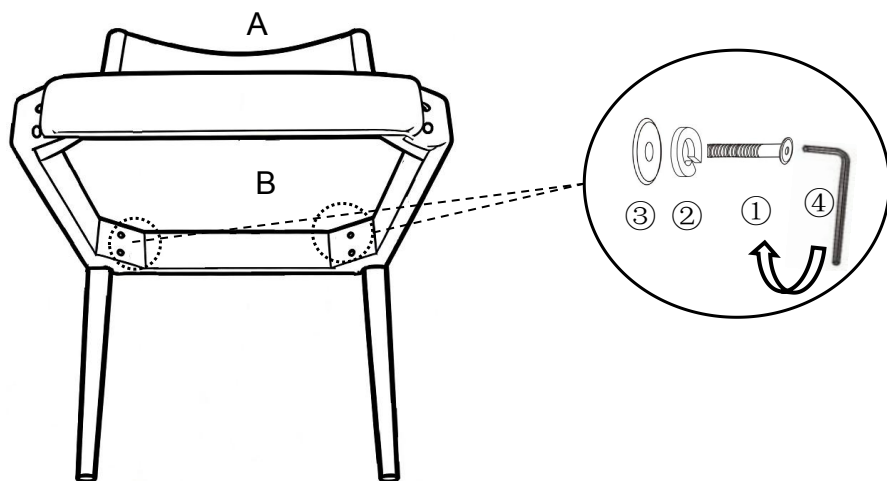

Place the backrest (A) upside down on the soft carpet, position the seat (B) on top with its holes aligned, and then tighten them using a bolt (①), a spring washer (②), and a flat washer ring (③) with an allen key (④).

Placez le dossier (A) à l'envers sur le tapis moelleux, positionnez la planche siège (B) dessus en alignant ses trous, puis serrez-les à l'aide d'une boulon (①), d'une rondelle grower (②), d'une rondelle plate (③) et d'une clé d'allen(④).

Step 3/  
Étape 3

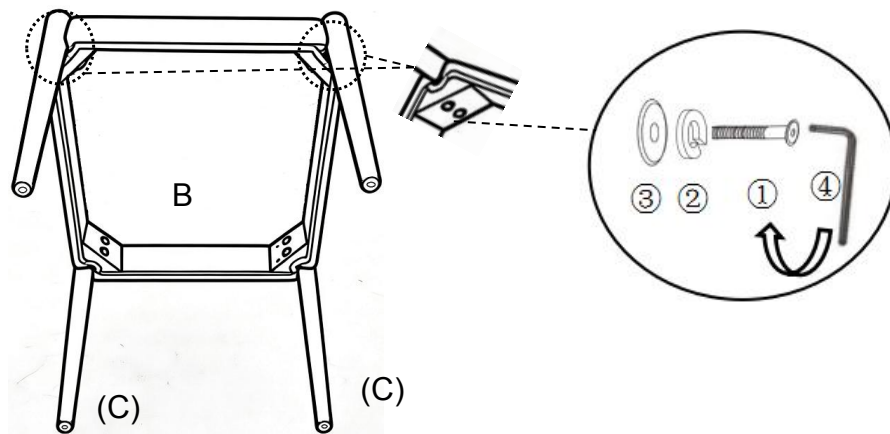

Place the front leg (C) on top of the seat (B) and align the holes, then use the bolt (①), spring washer (②), and flat washer ring (③), and tighten with the allen key (④).

Placez le pied jambe avant (C) sur la planche du siège (b), alignez les trous, puis utilisez le boulon (①), la rondelle grower (②) et la rondelle plate (③), et serrez à l'aide de la clé d'allen (④).

Step 4/  
Étape 4

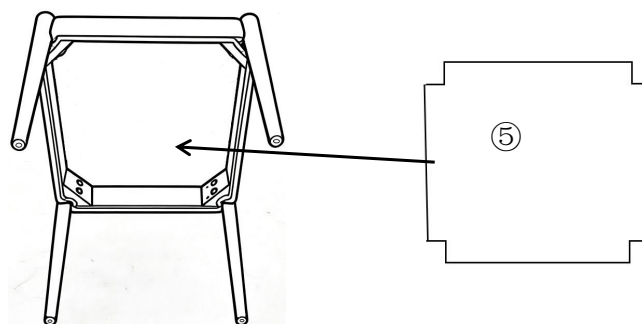

Paste the seat base cover (⑤) under seat (B).  
The chair is ready for use.

Collez le couvre-Cache d'assise (⑤) sous siège (B).  
La chaise peut maintenant être utilisée

Step 4/  
Étape 4

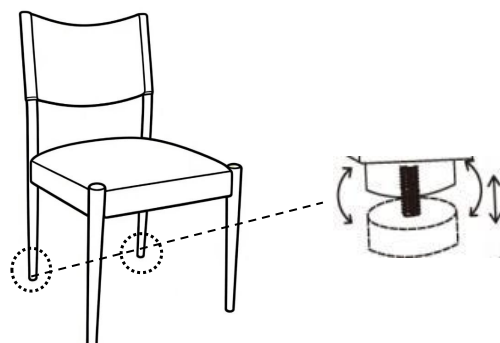

Place the assembled dining chair on a level ground surface. If the chair is found to be unstable, you can adjust it to a level position by rotating the adjustment foot pegs located beneath the rear legs.

Placez la chaise de salle à manger assemblée sur une surface de sol plane. Si la chaise est instable vous pouvez la niveler en tournant les chevilles de réglage situées sous les pieds arrière.

# Questions & Answers about Proposition 65

- What is Proposition 65?

Proposition 65 requires businesses to provide warnings to Californians about significant exposures to chemicals that cause cancer, birth defects or other reproductive harm. These chemicals can be in the products that Californians purchase, in their homes or workplaces, or that are released into the environment. By requiring that this information be provided, Proposition 65 enables Californians to make informed decisions about their exposures to these chemicals.

Proposition 65 also prohibits California businesses from knowingly discharging significant amounts of listed chemicals into sources of drinking water.

Proposition 65 requires California to publish a list of chemicals known to cause cancer, birth defects or other reproductive harm. This list, which must be updated at least once a year, has grown to include approximately 900 chemicals since it was first published in 1987.

- What types of chemicals are on the Proposition 65 list?

The list contains a wide range of naturally occurring and synthetic chemicals that include additives or ingredients in pesticides, common household products, food, drugs, dyes, or solvents. Listed chemicals may also be used in manufacturing and construction, or they may be byproducts of chemical processes, such as motor vehicle exhaust.

- What does a warning mean?

If a warning is placed on a product label or posted or distributed at a workplace, a business, or in rental housing, the business issuing the warning is aware or believes that it is exposing individuals to one or more listed chemicals.

By law, a warning must be given for listed chemicals unless the exposure is low enough to pose no significant risk of cancer or is significantly below levels observed to cause birth defects or other reproductive harm.

- Where can I get more information on Proposition 65?

If you have specific questions on the administration or implementation of Proposition 65, you can contact OEHHA's Proposition 65 program at [P65.Questions@oehha.ca.gov](mailto:P65.Questions@oehha.ca.gov), or by phone at (916) 445-6900.

# Questions & Réponses sur la Proposition 65

## ■ Qu'est-ce que la Proposition 65?

La Proposition 65 oblige les entreprises à fournir des avertissements aux Californiens concernant les expositions significatives à des produits chimiques qui provoquent le cancer, des malformations congénitales ou d'autres préjudices reproducteurs. Ces produits chimiques peuvent se trouver dans les produits que les Californiens achètent, dans leurs maisons ou leurs lieux de travail, ou être rejetés dans l'environnement par la Proposition 65. En exigeant que ces informations soient fournies, la Proposition 65 permet aux Californiens de prendre des décisions éclairées concernant leurs expositions à ces produits chimiques.

La Proposition 65 interdit également aux entreprises californiennes de rejeter sciemment des quantités significatives de produits chimiques figurant sur la liste dans les sources d'eau potable.

La Proposition 65 exige que la Californie publie une liste des produits chimiques connus pour provoquer le cancer, des malformations congénitales ou d'autres préjudices reproducteurs. Cette liste doit être mise à jour au moins une fois par an et a augmenté pour atteindre environ 900 produits chimiques depuis sa première publication en 1987.

## ■ Quels types de produits chimiques figurent sur la liste de la Proposition 65?

La liste contient une vaste gamme de produits chimiques d'origine naturelle et synthétiques, y compris des additifs ou ingrédients dans des pesticides, des produits ménagers courants, des aliments, des médicaments, des colorants ou des solvants. Les produits chimiques listés peuvent également être utilisés dans la fabrication et la construction, ou ils peuvent être des sous-produits de processus chimiques, tels que les émissions des véhicules.

## ■ Qu'est-ce qu'un avertissement signifie?

Si un avertissement est placé sur l'étiquette d'un produit ou affiché ou distribué dans un lieu de travail, une entreprise ou un logement, l'entreprise émettant l'avertissement sait ou croit qu'elle expose des individus à un ou plusieurs produits chimiques listés.

Par la loi, un avertissement doit être donné pour les produits chimiques listés, sauf si l'exposition est suffisamment faible pour ne pas présenter de risque significatif de cancer ou est significativement en dessous des niveaux observés pour provoquer des malformations congénitales ou d'autres préjudices reproducteurs.

## ■ Où puis-je obtenir plus d'informations sur la Proposition 65?

Si vous avez des questions spécifiques sur l'administration ou la mise en œuvre de la Proposition 65, vous pouvez contacter le programme Proposition 65 de l'OEHHA à l'adresse [P65.Questions@oehha.ca.gov](mailto:P65.Questions@oehha.ca.gov), ou par téléphone au (916) 445-6900.