

**SIDE CHAIR
CHAISE
SILLA**

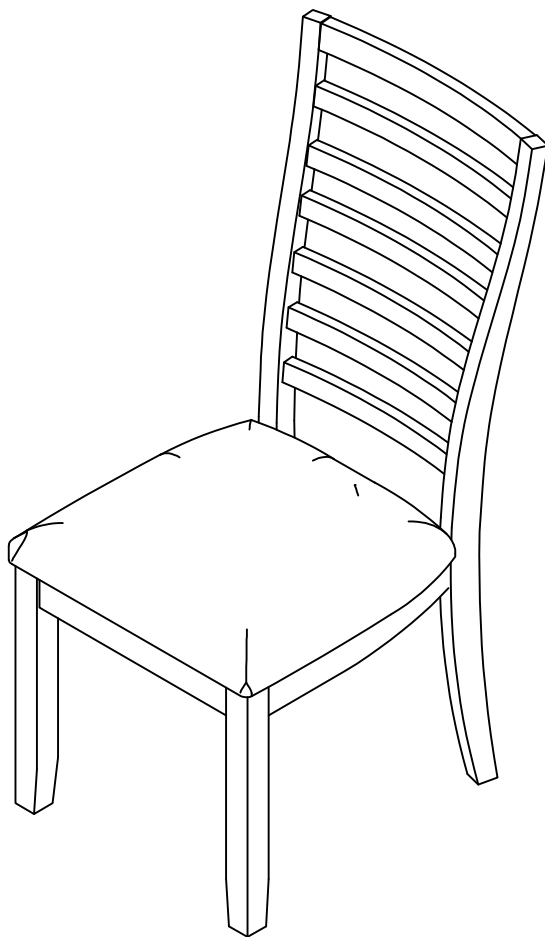

We are here to help!
Before ou return it - contact us.

Nous sommes là pour vous aider!
Avant de retourner le produit, veuillez communiquer avec nous.

Estamos aquí para ayudarle!
Antes de regresar el producto, comuníquese con nosotros.

HARDWARE IDENTIFICATION:

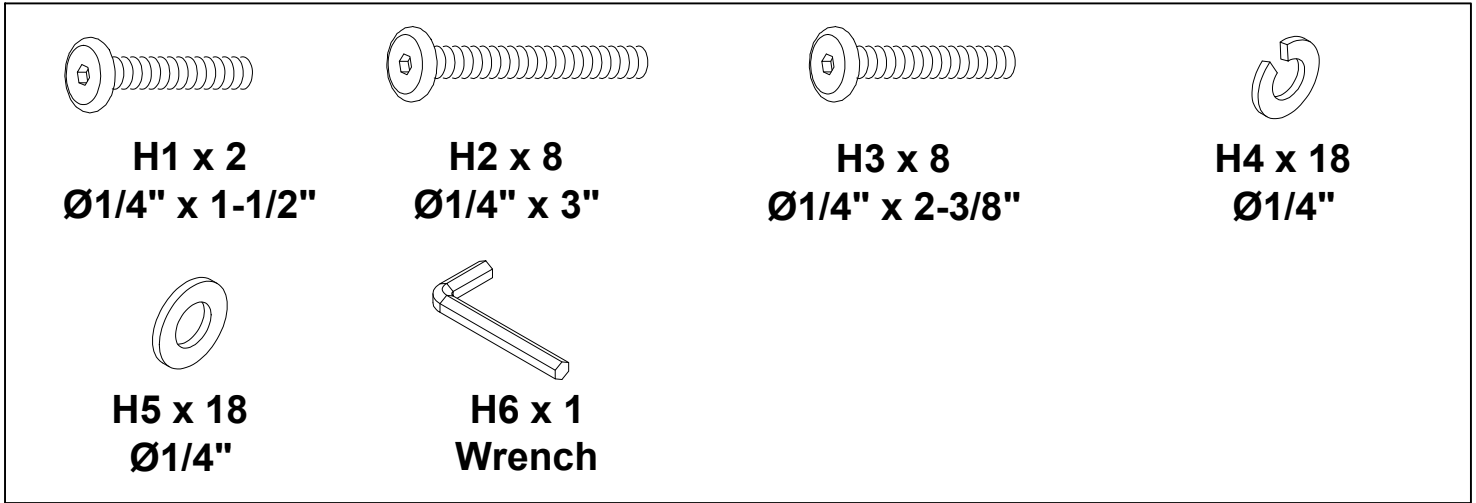

PART IDENTIFICATION:

PARTS	DESCRIPTION	QTY
A	BACK FRAME	2
B	CUSHION SEAT	2
C	CHAIR LEG	4

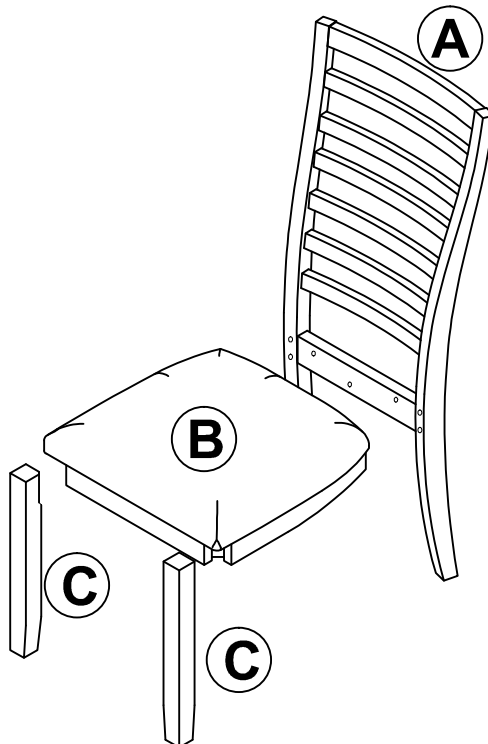

IMPORTANT:

1. Do not tighten bolts completely until all bolts are completely lined up and inserted into holes / nuts.
2. Do not over tighten screws and bolts to avoid stripping.
3. Please use hand tools to assemble this product. Do not use power tools.

IMPORTANT:

1. Ne serrez pas complètement les boulons jusqu'à ce qu'ils soient bien alignés et insérés dans les trous et les écrous.
2. Ne serrez pas excessivement les boulons pour éviter d'endommager les filets.
3. Veuillez utiliser des outils manuels pour assembler ce produit. Ne pas utiliser d'outils électriques.

IMPORTANTE:

1. No apriete completamente los pernos hasta que estén bien alineados e insertados en los orificios y las tuercas.
3. Favor de utilizar herramientas manuales para ensamblar este producto. No utilizar herramientas eléctricas.

STEP 1
ÉTAPE 1
PASO 1

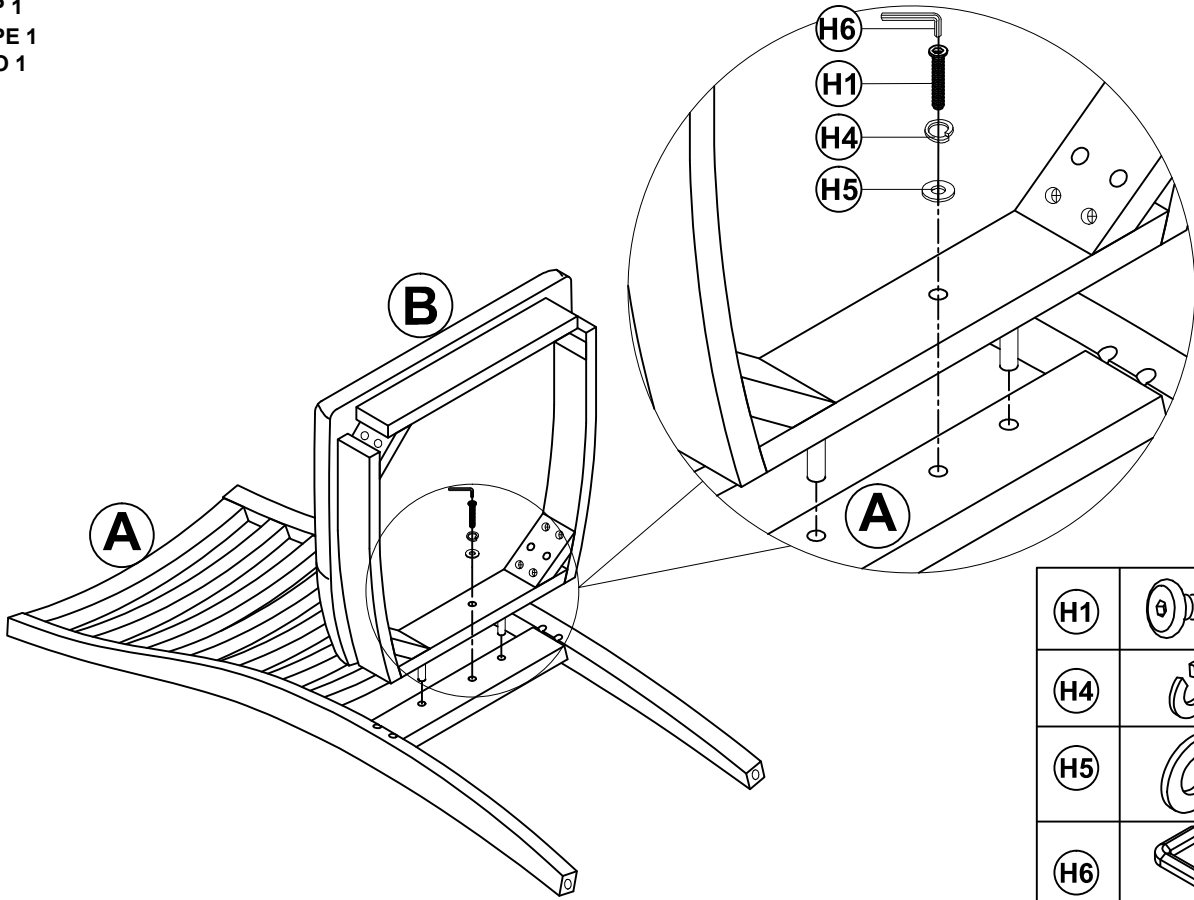

(H1)		1
(H4)		1
(H5)		1
(H6)		1

STEP 2
ÉTAPE 2
PASO 2

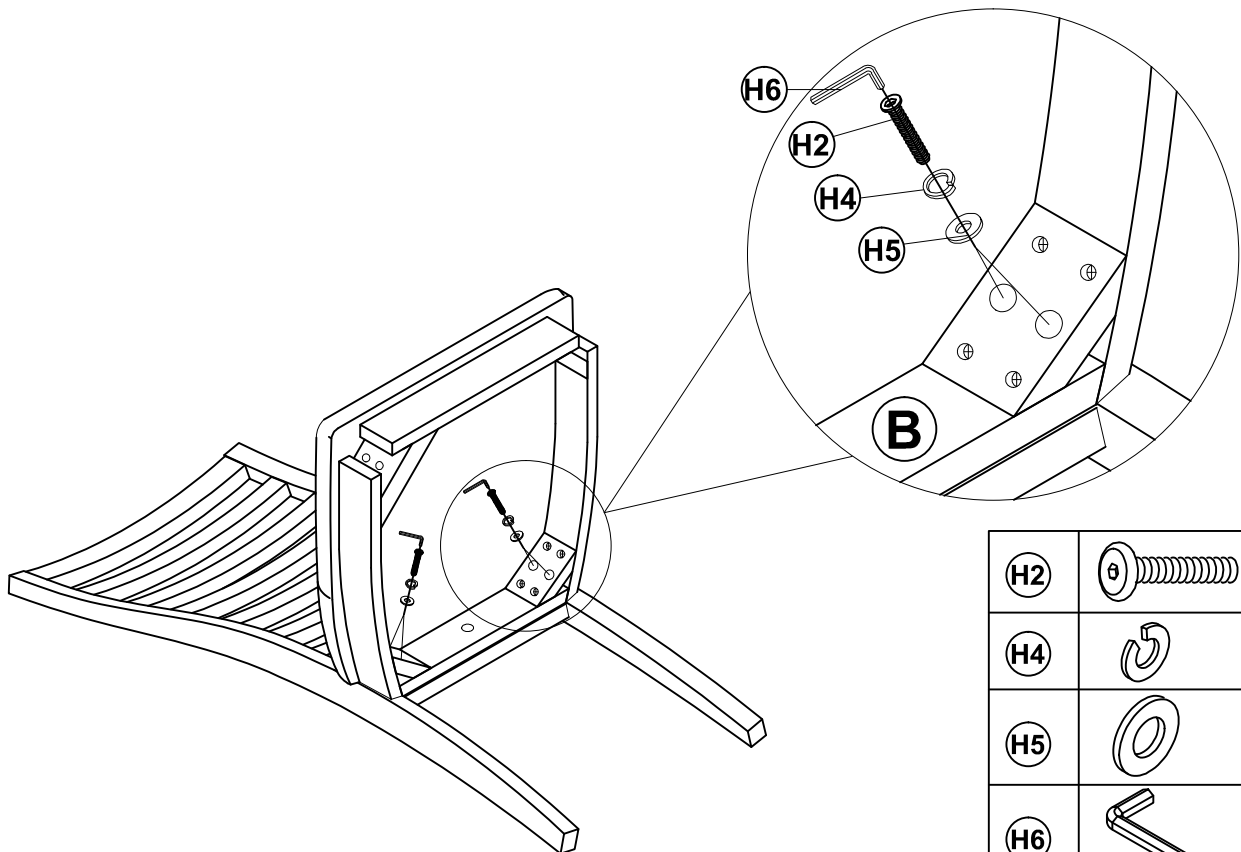

(H2)		4
(H4)		4
(H5)		4
(H6)		1

STEP 3
ÉTAPE 3
PASO 3

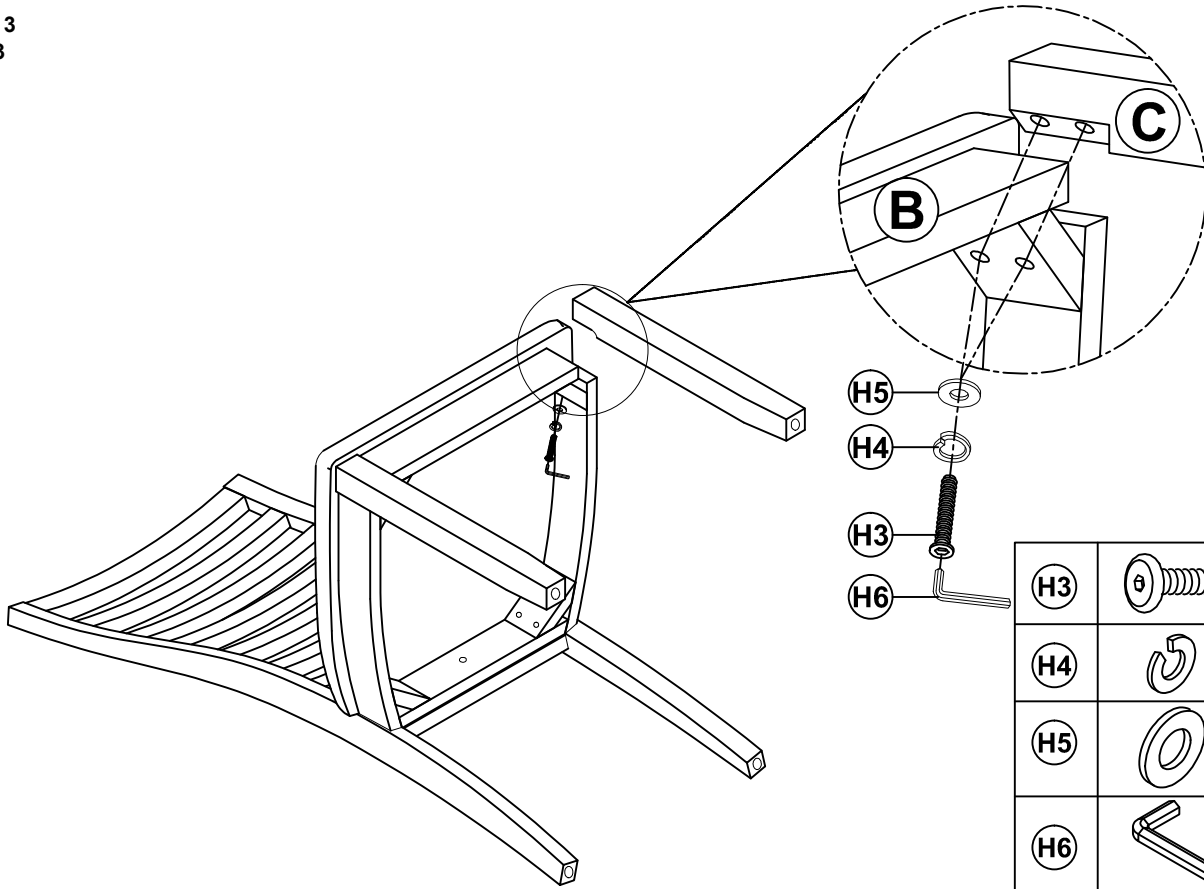

(H3)		4
(H4)		4
(H5)		4
(H6)		1

STEP 4
ÉTAPE 4
PASO 4

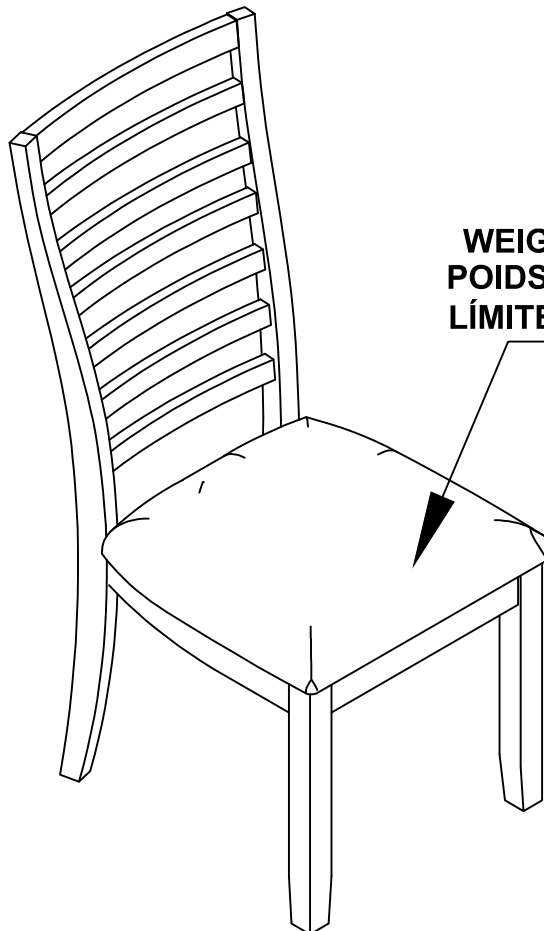

WEIGHT LIMITS 275LBS
POIDS MAXIMAL 275LBS
LÍMITE DE PESO 275LBS

**LIMITED WARRANTY
GARANTIE LIMITÉE
GARANTÍA LIMITADA**

