

Assembly Instruction For / Instruction D'assemblage Pour

1-DRAWER NIGHTSTAND WITH USB / 2-TABLE DE NUIT 1 TIROIR AVEC USB

Caution : Please read instructions thoroughly before unpacking assembly parts. Sharp, exposed staple tips can cause injury, therefore, for your protection, please remove any exposed staples used in packing.

1. We recommend that you should assemble this product with the assistance of another person; this will make assembly easier, and will help to eliminate damage to the product or injury to persons during assembly.
2. Be sure to check all packing materials carefully for small parts that may have come loose inside the carton during shipment.
3. Please do not over tighten screws or bolts.
4. Please put all parts on a non-abrasive floor before assembly, and follow the assembly steps to assemble your newly purchased product correctly and efficiently.

Attention: S'il vous plait lire attentivement les instructions avant de déballer les pièces d'assemblage. Pour votre protection et éviter les blessures, s'il vous plait retirer les agrafes exposés utilisés pour l'emballage.

1. Nous vous recommandons d'assembler ce produit avec l'aide d'une autre personne; cela facilitera le montage, et aidera à éliminer les dommages au produit ou des blessures lors de l'assemblage.
2. Assurez-vous de vérifier soigneusement tous les matériaux d'emballage pour les petites pièces qui peuvent avoir été lâche à l'intérieur du carton pendant le transport.
3. Nous vous demandons de ne pas trop serrer les vis ou des boulons.
4. Il est recommande' de mettre toutes les pièces d'assemblage sur un sol non abrasif avant l'assemblage et de suivre les étapes d'assemblage une par pour assembler votre nouveau produit correctement et efficacement.

PART LIST FOR NIGHTSTAND LISTE DES PIÈCES POUR TABLE DE NUIT

NO.	PART DESC/ LISTE DES PIÈCES	Q'TY
A	 NIGHTSTAND	1

HARDWARE LIST FOR NIGHTSTAND LISTE DE MATÉRIEL POUR TABLE DE NUIT

NO.	HARDWARE DESC/ LISTE DE QUINCAILLERIE	Q'TY
1	 SCREW-DRIVER (NOT PROVIDED)	

 Only tighten all bolts when all bolts aligned with bolt inserts /
Ne serrez tous les boulons que lorsque tous les boulons sont alignés avec les inserts de boulon.

STEP 1 Étape 1

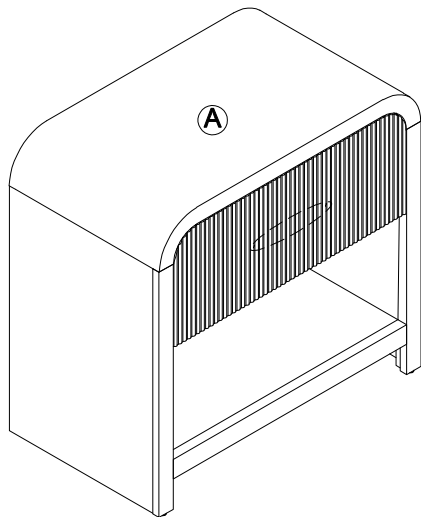

STEP 2 Étape 2

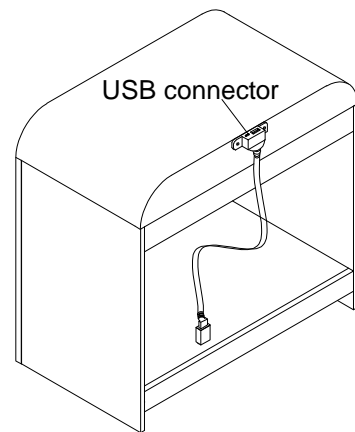

COMPLETED ACHEVÉE

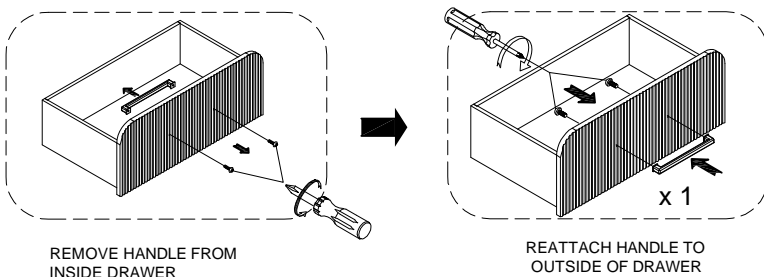
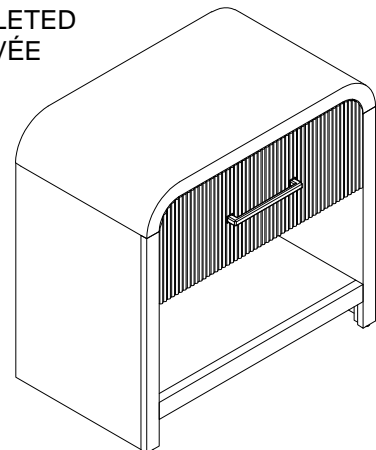

FCC Compliance Information / Informations Sur La Conformité De La FCC

Product Name / Nom Du Produit : Power Adapter / Adaptateur Secteur

This device complies with part 15 of the FCC Rules. Operation is subject to the following two conditions: (1) This device may not cause harmful interference, and (2) this device must accept any interference received, including interference that may cause undesired operation.

Cet appareil est conforme à la section 15 des règlements FCC. Le fonctionnement est sujet aux deux conditions suivantes: (1) cet appareil ne peut causer d'interférence nuisible et (2) cet appareil doit accepter toute interférence reçue incluant l'interférence pouvant causer un fonctionnement indésirable.

CAUTION: Changes or modifications not expressly approved by the party responsible for compliance could void the user's authority to operate the equipment.

ATTENTION : les changements ou modifications non expressément approuvés par la partie responsable de la conformité peuvent annuler l'autorisation de l'utilisateur à utiliser l'équipement.

NOTE: This equipment has been tested and found to comply with the limits for a Class B digital device, pursuant to part 15 of the FCC Rules. These limits are designed to provide reasonable protection against harmful interference in a residential installation. This equipment generates, uses and can radiate radio frequency energy and, if not installed and used in accordance with the instructions, may cause harmful interference to radio communications. However, there is no guarantee that interference will not occur in a particular installation. If this equipment does cause harmful interference to radio or television reception, which can be determined by turning the equipment off and on, the user is encouraged to try to correct the interference by one or more of the following measures:

- Reorient or relocate the receiving antenna.
- Increase the separation between the equipment and receiver.
- Connect the equipment into an outlet on a circuit different from that to which the receiver is connected.
- Consult the dealer or an experienced radio/TV technician for help.

REMARQUE : Cet équipement a été testé et jugé conforme aux limites d'un appareil numérique de classe B, conformément à la partie 15 des règles de la FCC. Ces limites sont conçues pour fournir une protection raisonnable contre les interférences nuisibles dans une installation résidentielle. Cet équipement génère, utilise et peut émettre de l'énergie de fréquence radio et, s'il n'est pas installé et utilisé conformément aux instructions, il peut provoquer des interférences nuisibles aux communications radio. Cependant, il n'y a aucune garantie que des interférences ne se produiront pas dans une installation particulière. Si cet équipement provoque des interférences nuisibles à la réception radio ou télévision, ce qui peut être déterminé en éteignant et en rallumant l'équipement, l'utilisateur est encouragé à essayer de corriger l'interférence en prenant une ou plusieurs des mesures suivantes :

- Réorienter ou déplacer l'antenne de réception.
- Augmenter la distance entre l'équipement et le récepteur.
- Brancher l'équipement sur une prise d'un circuit différent de celui auquel le récepteur est connecté.
- Consulter le revendeur ou un technicien radio/TV expérimenté pour obtenir de l'aide.

Assembly Instruction For / Instruction D'assemblage Pour

2-DRAWER NIGHTSTAND WITH USB / 3-TABLE DE NUIT 2 TIROIRS AVEC USB

Caution : Please read instructions thoroughly before unpacking assembly parts. Sharp, exposed staple tips can cause injury, therefore, for your protection, please remove any exposed staples used in packing.

1. We recommend that you should assemble this product with the assistance of another person; this will make assembly easier, and will help to eliminate damage to the product or injury to persons during assembly.
2. Be sure to check all packing materials carefully for small parts that may have come loose inside the carton during shipment.
3. Please do not over tighten screws or bolts.
4. Please put all parts on a non-abrasive floor before assembly, and follow the assembly steps to assemble your newly purchased product correctly and efficiently.

Attention: S'il vous plait lire attentivement les instructions avant de déballer les pièces d'assemblage. Pour votre protection et éviter les blessures, s'il vous plait retirer les agrafes exposés utilisés pour l'emballage.

1. Nous vous recommandons d'assembler ce produit avec l'aide d'une autre personne; cela facilitera le montage, et aidera à éliminer les dommages au produit ou des blessures lors de l'assemblage.
2. Assurez-vous de vérifier soigneusement tous les matériaux d'emballage pour les petites pièces qui peuvent avoir été lâche à l'intérieur du carton pendant le transport.
3. Nous vous demandons de ne pas trop serrer les vis ou des boulons.
4. Il est recommande' de mettre toutes les pièces d'assemblage sur un sol non abrasif avant l'assemblage et de suivre les étapes d'assemblage une par pour assembler votre nouveau produit correctement et efficacement.

PART LIST FOR NIGHTSTAND LISTE DES PIÈCES POUR TABLE DE NUIT

NO.	PART DESC/ LISTE DES PIÈCES	Q'TY
A	 NIGHTSTAND	1

HARDWARE LIST FOR NIGHTSTAND LISTE DE MATÉRIEL POUR TABLE DE NUIT

NO.	HARDWARE DESC/ LISTE DE QUINCAILLERIE	Q'TY
1	 SCREW-DRIVER (NOT PROVIDED)	

 Only tighten all bolts when all bolts aligned with bolt inserts /
Ne serrez tous les boulons que lorsque tous les boulons sont alignés avec les inserts de boulon.

STEP 1 Étape 1

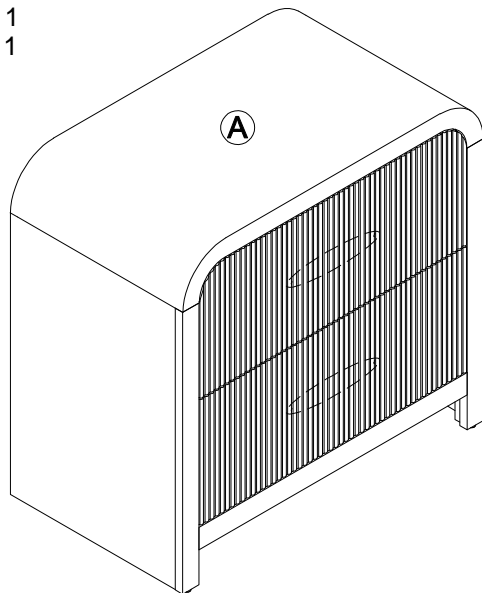

STEP 2 Étape 2

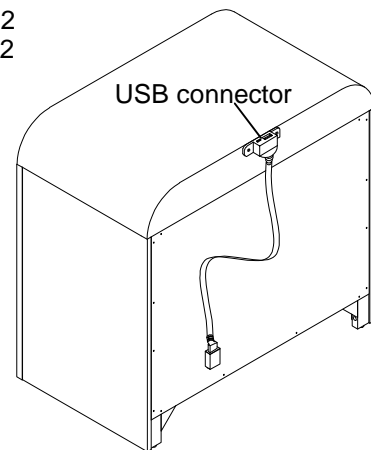

COMPLETED ACHEVÉE

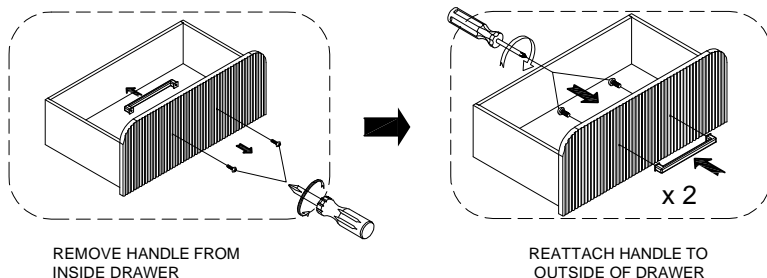
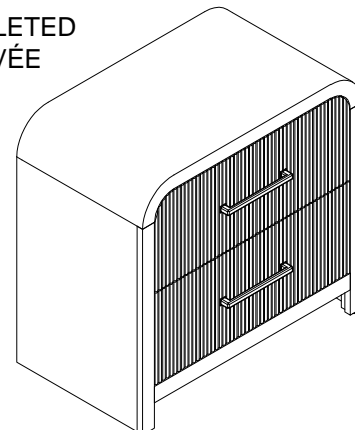

REMOVE HANDLE FROM
INSIDE DRAWER

REATTACH HANDLE TO
OUTSIDE OF DRAWER
x 2

FCC Compliance Information / Informations Sur La Conformité De La FCC

Product Name / Nom Du Produit : Power Adapter / Adaptateur Secteur

This device complies with part 15 of the FCC Rules. Operation is subject to the following two conditions: (1) This device may not cause harmful interference, and (2) this device must accept any interference received, including interference that may cause undesired operation.

Cet appareil est conforme à la section 15 des règlements FCC. Le fonctionnement est sujet aux deux conditions suivantes: (1) cet appareil ne peut causer d'interférence nuisible et (2) cet appareil doit accepter toute interférence reçue incluant l'interférence pouvant causer un fonctionnement indésirable.

CAUTION: Changes or modifications not expressly approved by the party responsible for compliance could void the user's authority to operate the equipment.

ATTENTION : les changements ou modifications non expressément approuvés par la partie responsable de la conformité peuvent annuler l'autorisation de l'utilisateur à utiliser l'équipement.

NOTE: This equipment has been tested and found to comply with the limits for a Class B digital device, pursuant to part 15 of the FCC Rules. These limits are designed to provide reasonable protection against harmful interference in a residential installation. This equipment generates, uses and can radiate radio frequency energy and, if not installed and used in accordance with the instructions, may cause harmful interference to radio communications. However, there is no guarantee that interference will not occur in a particular installation. If this equipment does cause harmful interference to radio or television reception, which can be determined by turning the equipment off and on, the user is encouraged to try to correct the interference by one or more of the following measures:

- Reorient or relocate the receiving antenna.
- Increase the separation between the equipment and receiver.
- Connect the equipment into an outlet on a circuit different from that to which the receiver is connected.
- Consult the dealer or an experienced radio/TV technician for help.

REMARQUE : Cet équipement a été testé et jugé conforme aux limites d'un appareil numérique de classe B, conformément à la partie 15 des règles de la FCC. Ces limites sont conçues pour fournir une protection raisonnable contre les interférences nuisibles dans une installation résidentielle. Cet équipement génère, utilise et peut émettre de l'énergie de fréquence radio et, s'il n'est pas installé et utilisé conformément aux instructions, il peut provoquer des interférences nuisibles aux communications radio. Cependant, il n'y a aucune garantie que des interférences ne se produiront pas dans une installation particulière. Si cet équipement provoque des interférences nuisibles à la réception radio ou télévision, ce qui peut être déterminé en éteignant et en rallumant l'équipement, l'utilisateur est encouragé à essayer de corriger l'interférence en prenant une ou plusieurs des mesures suivantes :

- Réorienter ou déplacer l'antenne de réception.
- Augmenter la distance entre l'équipement et le récepteur.
- Brancher l'équipement sur une prise d'un circuit différent de celui auquel le récepteur est connecté.
- Consulter le revendeur ou un technicien radio/TV expérimenté pour obtenir de l'aide.

Assembly Instruction For / Instruction D'assemblage Pour

5-DRAWER CHEST / HIFFONNIER 5 TIROIRS

Caution : Please read instructions thoroughly before unpacking assembly parts. Sharp, exposed staple tips can cause injury, therefore, for your protection, please remove any exposed staples used in packing.

1. We recommend that you should assemble this product with the assistance of another person; this will make assembly easier, and will help to eliminate damage to the product or injury to persons during assembly.
2. Be sure to check all packing materials carefully for small parts that may have come loose inside the carton during shipment.
3. Please do not over tighten screws or bolts.
4. Please put all parts on a non-abrasive floor before assembly, and follow the assembly steps to assemble your newly purchased product correctly and efficiently.



Attention: S'il vous plait lire attentivement les instructions avant de déballer les pièces d'assemblage. Pour votre protection et éviter les blessures, s'il vous plait retirer les agrafes exposés utilisés pour l'emballage.

1. Nous vous recommandons d'assembler ce produit avec l'aide d'une autre personne; cela facilitera le montage, et aidera à éliminer les dommages au produit ou des blessures lors de l'assemblage.
2. Assurez-vous de vérifier soigneusement tous les matériaux d'emballage pour les petites pièces qui peuvent avoir été lâche à l'intérieur du carton pendant le transport.
3. Nous vous demandons de ne pas trop serrer les vis ou des boulons.
4. Il est recommande' de mettre toutes les pièces d'assemblage sur un sol non abrasif avant l'assemblage et de suivre les étapes d'assemblage une par pour assembler votre nouveau produit correctement et efficacement.

PART LIST FOR CHEST LISTE DES PIÈCES POUR CHIFFONNIER

NO.	PART DESC/ LISTE DES PIÈCES	Q'TY
A	 CHEST	1

HARDWARE LIST FOR CHEST LISTE DE MATÉRIEL POUR CHIFFONNIER

NO.	HARDWARE DESC/ LISTE DE QUINCAILLERIE	Q'TY
1	 SCREW-DRIVER (NOT PROVIDED)	
2	 ANTI-TIP KIT - METAL (SET)	1

 Only tighten all bolts when all bolts aligned with bolt inserts /
Ne serrez tous les boulons que lorsque tous les boulons sont alignés avec les inserts de boulon.

STEP 1 Étape 1

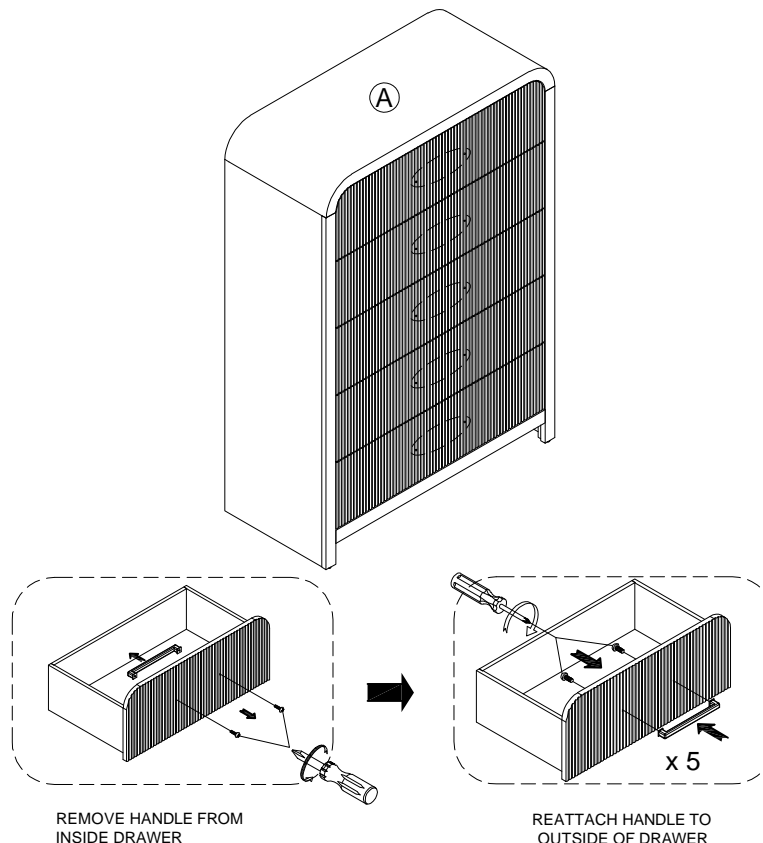

Assembly Instruction For / Instruction D'assemblage Pour
5-DRAWER CHEST /
CHIFFONNIER 5 TIROIRS

STEP 2
Étape 2

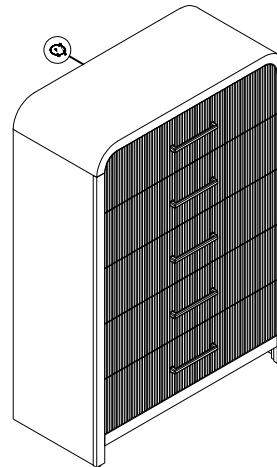
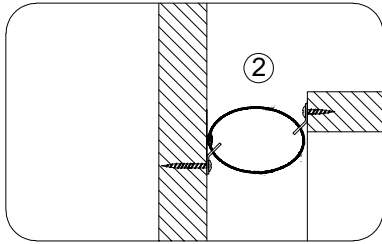

COMPLETED
ACHEVÉE

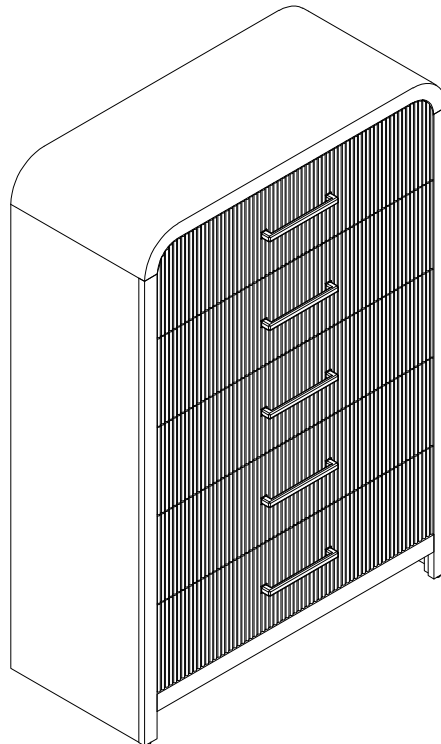

Assembly Instruction For / Instruction D'assemblage Pour

6-DRAWER DRESSER / COMMODE 6 TIROIRS



Caution : Please read instructions thoroughly before unpacking assembly parts. Sharp, exposed staple tips can cause injury, therefore, for your protection, please remove any exposed staples used in packing.

1. We recommend that you should assemble this product with the assistance of another person; this will make assembly easier, and will help to eliminate damage to the product or injury to persons during assembly.
2. Be sure to check all packing materials carefully for small parts that may have come loose inside the carton during shipment.
3. Please do not over tighten screws or bolts.
4. Please put all parts on a non-abrasive floor before assembly, and follow the assembly steps to assemble your newly purchased product correctly and efficiently.

Attention: S'il vous plait lire attentivement les instructions avant de déballer les pièces d'assemblage. Pour votre protection et éviter les blessures, s'il vous plait retirer les agrafes exposés utilisés pour l'emballage.

1. Nous vous recommandons d'assembler ce produit avec l'aide d'une autre personne; cela facilitera le montage, et aidera à éliminer les dommages au produit ou des blessures lors de l'assemblage.
2. Assurez-vous de vérifier soigneusement tous les matériaux d'emballage pour les petites pièces qui peuvent avoir été lâche à l'intérieur du carton pendant le transport.
3. Nous vous demandons de ne pas trop serrer les vis ou des boulons.
4. Il est recommande' de mettre toutes les pièces d'assemblage sur un sol non abrasif avant l'assemblage et de suivre les étapes d'assemblage une par pour assembler votre nouveau produit correctement et efficacement.

PART LIST FOR DRESSER LISTE DES PIÈCES POUR COMMODE		
NO.	PART DESC/ LISTE DES PIÈCES	Q'TY
A	 DRESSER	1

HARDWARE LIST FOR DRESSER LISTE DE MATÉRIEL POUR COMMODE		
NO.	HARDWARE DESC/ LISTE DE QUINCAILLERIE	Q'TY
1	 SCREW-DRIVER (NOT PROVIDED)	
2	 ANTI-TIP KIT - METAL (SET)	1

 Only tighten all bolts when all bolts aligned with bolt inserts /
Ne serrez tous les boulons que lorsque tous les boulons sont alignés avec les inserts de boulon.

STEP 1 Étape 1

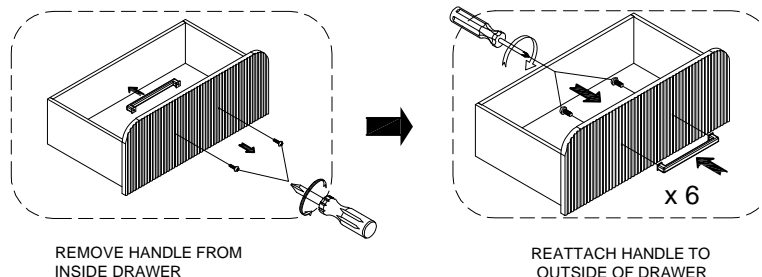
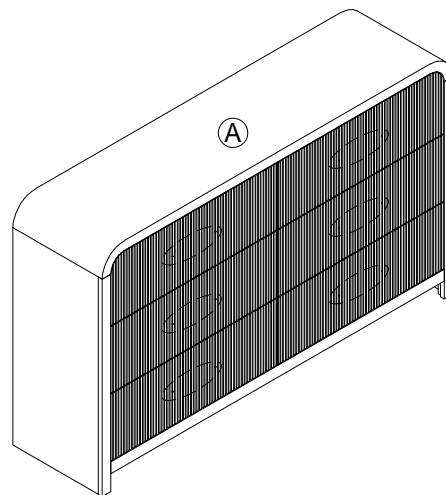

Assembly Instruction For / Instruction D'assemblage Pour 6-DRAWER DRESSER / COMMODE 6 TIROIRS

STEP 2
Étape 2

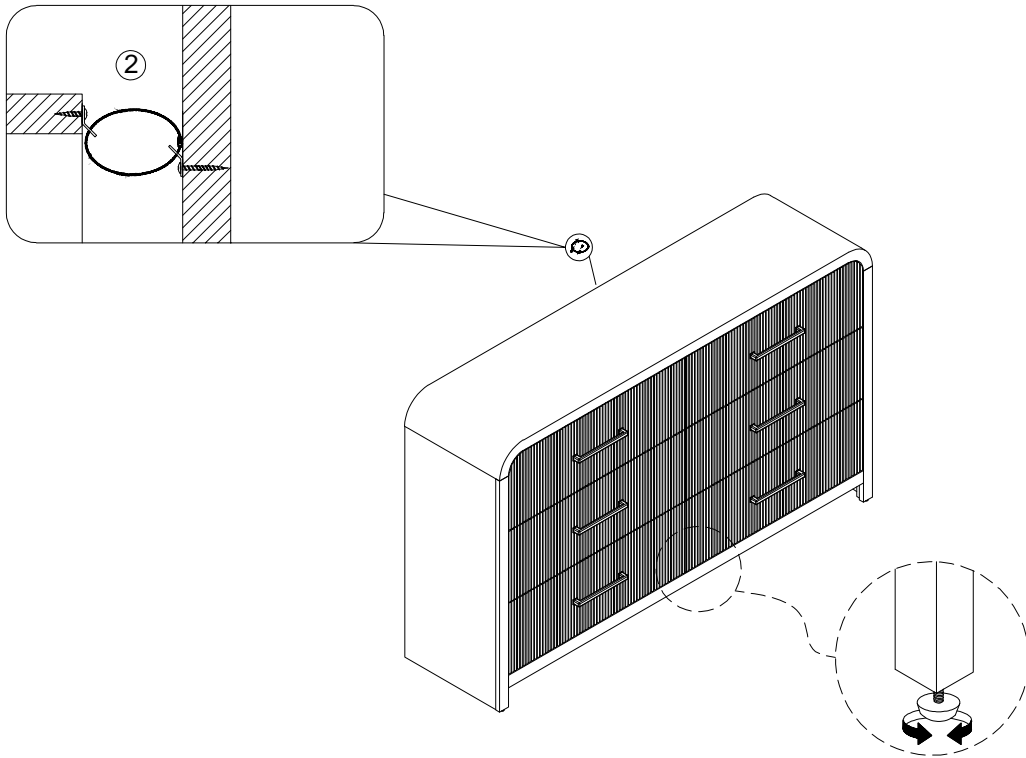

Leveler / Mise à niveau

COMPLETED
ACHEVÉE

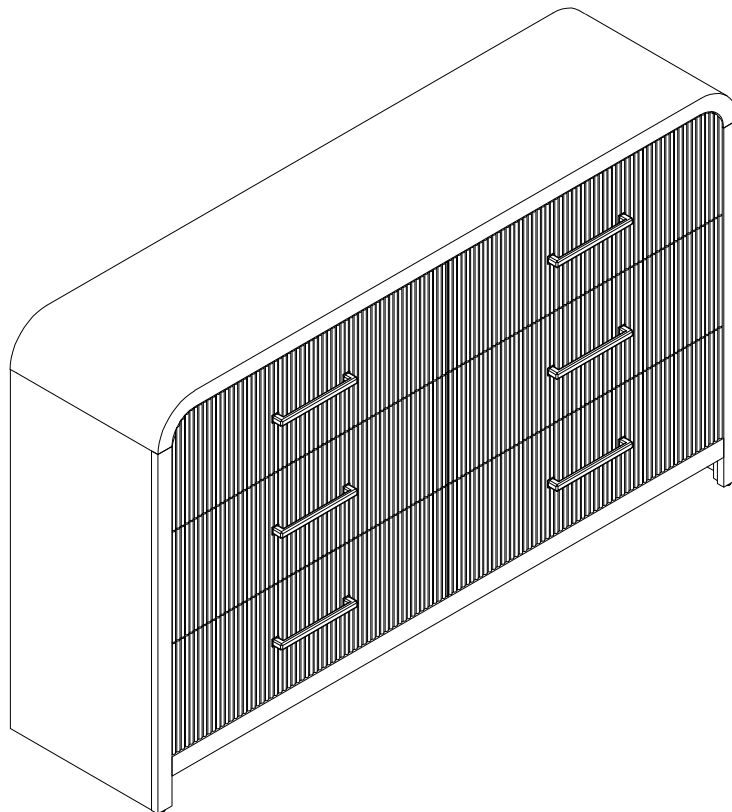

Assembly Instruction For / Instruction D'assemblage Pour

6-DRAWER DRESSER & MIRROR / 7-COMMODE 6 TIROIRS & MIROIR

Caution : Please read instructions thoroughly before unpacking assembly parts. Sharp, exposed staple tips can cause injury, therefore, for your protection, please remove any exposed staples used in packing.

1. We recommend that you should assemble this product with the assistance of another person; this will make assembly easier, and will help to eliminate damage to the product or injury to persons during assembly.
2. Be sure to check all packing materials carefully for small parts that may have come loose inside the carton during shipment.
3. Please do not over tighten screws or bolts.
4. Please put all parts on a non-abrasive floor before assembly, and follow the assembly steps to assemble your newly purchased product correctly and efficiently.

Attention: S'il vous plait lire attentivement les instructions avant de déballer les pièces d'assemblage. Pour votre protection et éviter les blessures, s'il vous plait retirer les agrafes exposés utilisés pour l'emballage.

1. Nous vous recommandons d'assembler ce produit avec l'aide d'une autre personne; cela facilitera le montage, et aidera à éliminer les dommages au produit ou des blessures lors de l'assemblage.
2. Assurez-vous de vérifier soigneusement tous les matériaux d'emballage pour les petites pièces qui peuvent avoir été lâche à l'intérieur du carton pendant le transport.
3. Nous vous demandons de ne pas trop serrer les vis ou des boulons.
4. Il est recommande' de mettre toutes les pièces d'assemblage sur un sol non abrasif avant l'assemblage et de suivre les étapes d'assemblage une par pour assembler votre nouveau produit correctement et efficacement.

PART LIST FOR MIRROR LISTE DES PIÈCES POUR MIROIR

NO.	PART DESC/ LISTE DES PIÈCES	Q'TY
A	MIRROR	1
B	SUPPORT SLATS	2
C	DRESSER	1

HARDWARE LIST FOR MIRROR LISTE DE MATÉRIEL POUR MIROIR

NO.	HARDWARE DESC/ LISTE DE QUINCAILLERIE	Q'TY
1	JCBB BOLT (1/4" x 1" 5/8)	8
2	SPRING WASHER (1/4")	8
3	FLAT WASHER (1/4" x 3/4")	8
4	ALLEN KEY(5/32")	1
5	SCREW-DRIVER (NOT PROVIDED)	

Only tighten all bolts when all bolts aligned with bolt inserts /
Ne serrez tous les boulons que lorsque tous les boulons sont alignés avec les inserts de boulon.

STEP 1 Étape 1

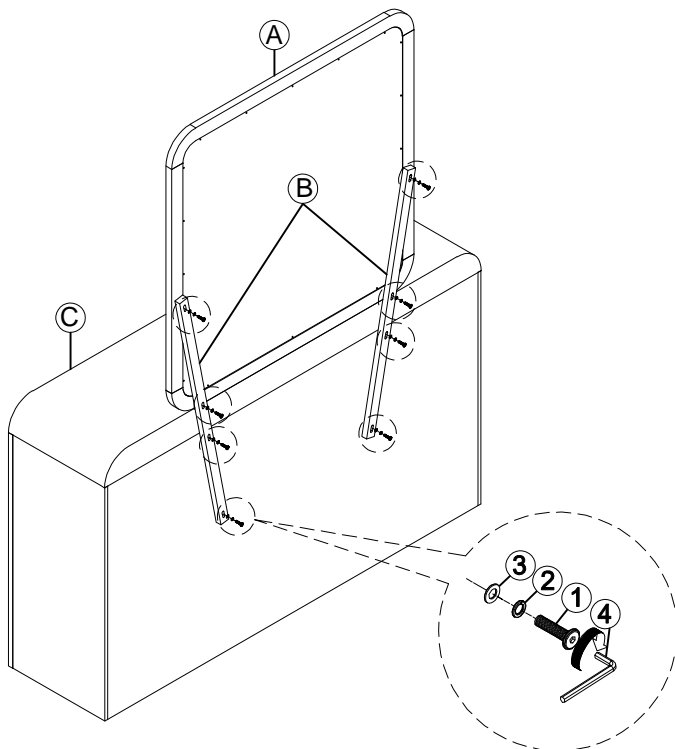

COMPLETED ACHEVÉE

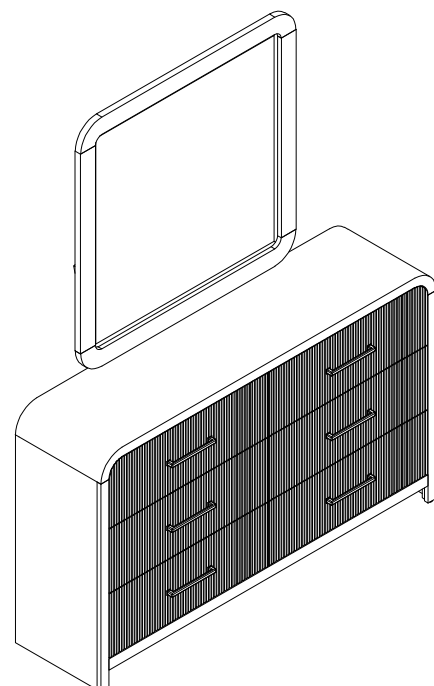

Assembly Instruction For / Instruction D'assemblage Pour

TWIN PANEL STORAGE BED /

















LIT DE RANGEMENT À PANNEAU JUMEAUX















Caution : Please read instructions thoroughly before unpacking assembly parts. Sharp, exposed staple tips can cause injury, therefore, for your protection, please remove any exposed staples used in packing.

1. We recommend that you should assemble this product with the assistance of another person; this will make assembly easier, and will help to eliminate damage to the product or injury to persons during assembly.
2. Be sure to check all packing materials carefully for small parts that may have come loose inside the carton during shipment.
3. Please do not over tighten screws or bolts.
4. Please put all parts on a non-abrasive floor before assembly, and follow the assembly steps to assemble your newly purchased product correctly and efficiently.

Attention: S'il vous plait lire attentivement les instructions avant de débiller les pièces d'assemblage. Pour votre protection et éviter les blessures, s'il vous plait retirer les agrafes exposés utilisés pour l'emballage.

1. Nous vous recommandons d'assembler ce produit avec l'aide d'une autre personne; cela facilitera le montage, et aidera à éliminer les dommages au produit ou des blessures lors de l'assemblage.
2. Assurez-vous de vérifier soigneusement tous les matériaux d'emballage pour les petites pièces qui peuvent avoir été lâche à l'intérieur du carton pendant le transport.
3. Nous vous demandons de ne pas trop serrer les vis ou des boulons.
4. Il est recommande' de mettre toutes les pièces d'assemblage sur un sol non abrasif avant l'assemblage et de suivre les étapes d'assemblage une par pour assembler votre nouveau produit correctement et efficacement.

PART LIST LISTE DES PIÈCES		
NO.	PART DESC/ LISTE DES PIÈCES	Q'TY
A	 HEADBOARD	1
B/L	 LEFT HEADBOARD LEG	1
B/R	 RIGHT HEADBOARD LEG	1
C	 HEADBOARD BOTTOM STRETCHER	1
D	 FOOTBOARD	1
E	 ROLL SLAT	1SET
F	 SLAT SUPPORT LEG	4
G	 SLAT SUPPORT BOTTOM LEG	1
H	 SIDE RAIL	2
I	 DRAWER BACK SUPPORT RAIL	1
J	 DRAWER SLAT SUPPORT	2
K	 METAL GLIDE SUPPORT	1
L	 DRAWER FRONT PANEL	1
M	 DRAWER SIDE PANEL - LEFT	1
N	 DRAWER SIDE PANEL - RIGHT	1
O	 DRAWER BACK PANEL	1
P	 DRAWER BOTTOM PANEL	1

HARDWARE LIST LISTE DE MATÉRIEL			
NO.	HARDWARE DESC/ LISTE DE QUINCAILLERIE		Q'TY
1	 JCBB BOLT (1/4" x 1" 5/8)		8
2	 JCBB BOLT (1/4" x 1" 3/8)		6
3	 SPRING WASHER (1/4")		14
4	 FLAT WASHER (1/4" x 5/8")		14
5	 ALLEN KEY (5/32")		1
6	 CSK SCREW (#4 x 1"1/8)		20
7	 WOOD DOWEL (M6*1"1/4)		4
8	 CAM LOCK		4
9	 CAM BOLT		4
10	 FB STORAGE DRAWER SLIDE		1
11	 CSK SCREW (#4 x 3/8")		2
12	 CSK SCREW (#4 x 5/8")		2
13	 HANDLE		1
14	 HANDLE BOLT (5/32" x 1"3/8)		2

*HARDWARE LOCATED IN LEG BOX / MATÉRIEL SITUÉ DANS LA BOÎTE DE JAMBES



Only tighten all bolts when all bolts aligned with bolt inserts /

Ne serrez tous les boulons que lorsque tous les boulons sont alignés avec les inserts de boulon.

Assembly Instruction For / Instruction D'assemblage Pour

TWIN PANEL STORAGE BED /

LIT DE RANGEMENT À PANNEAU JUMEAUX

STEP 1
Étape 1

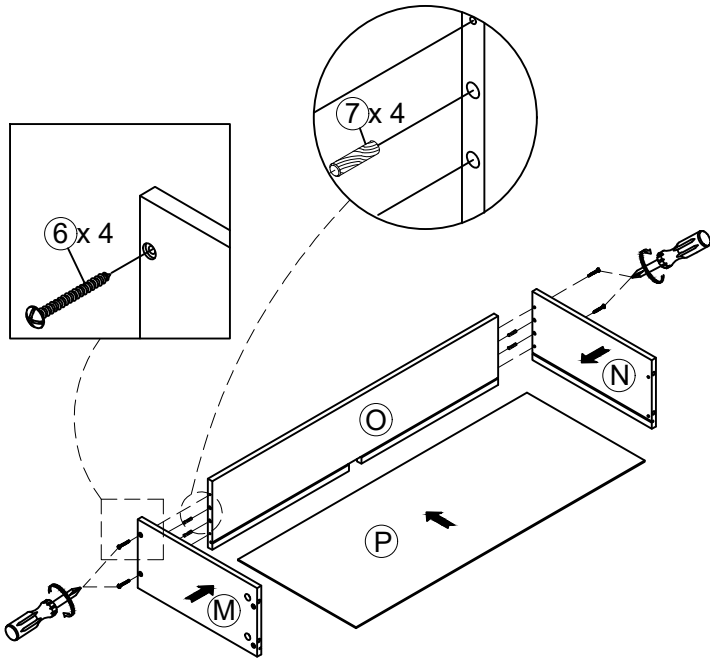

STEP 2
Étape 2

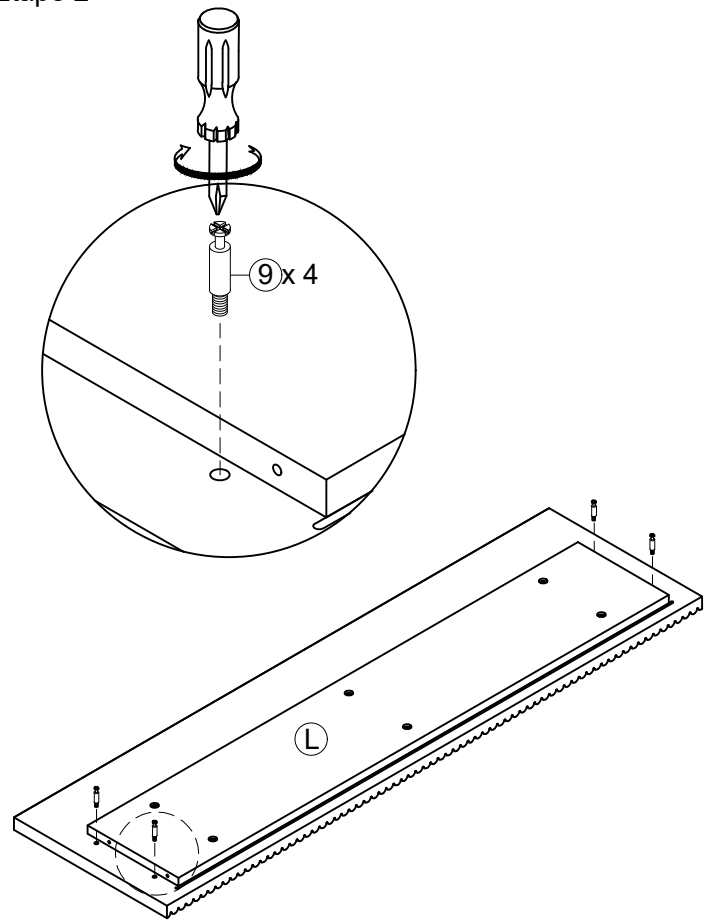

STEP 3
Étape 3

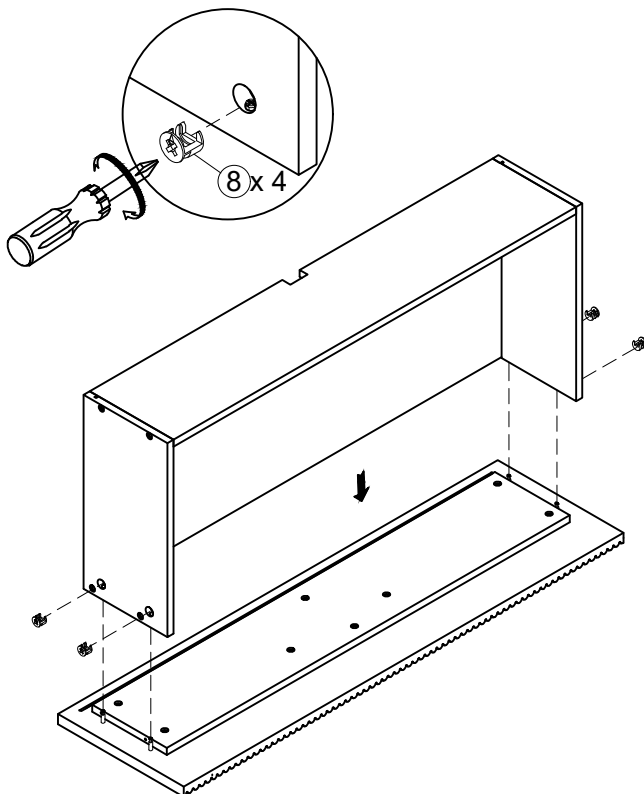

STEP 4
Étape 4

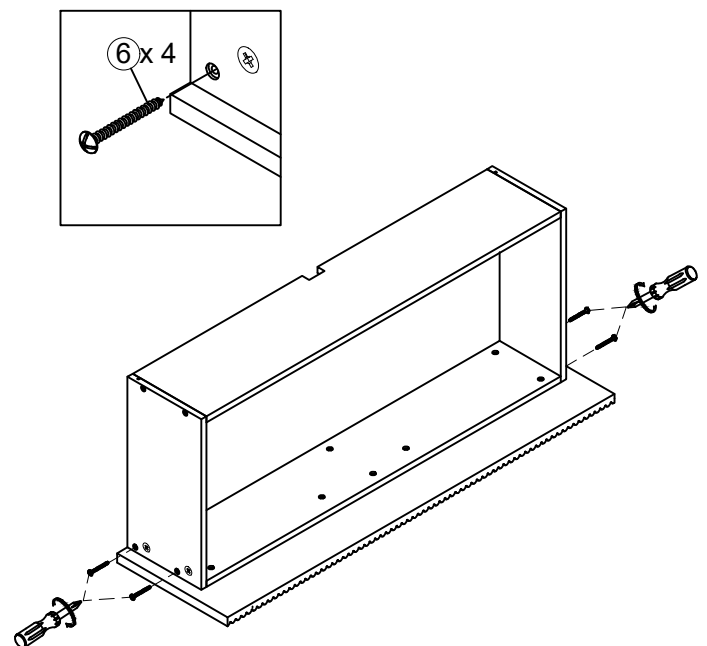

Assembly Instruction For / Instruction D'assemblage Pour

TWIN PANEL STORAGE BED /

LIT DE RANGEMENT À PANNEAU JUMEAUX

STEP 5
Étape 5

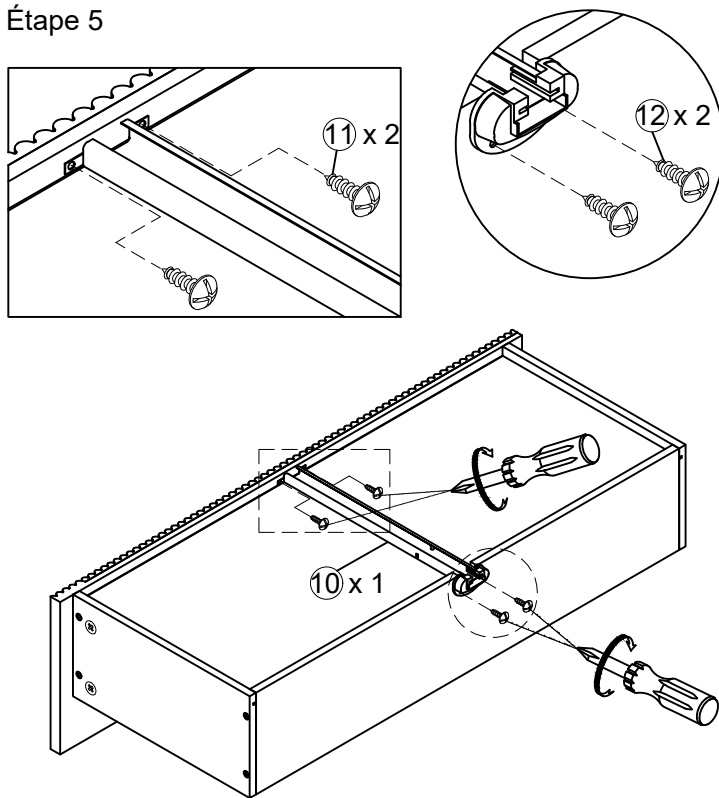

STEP 6
Étape 6

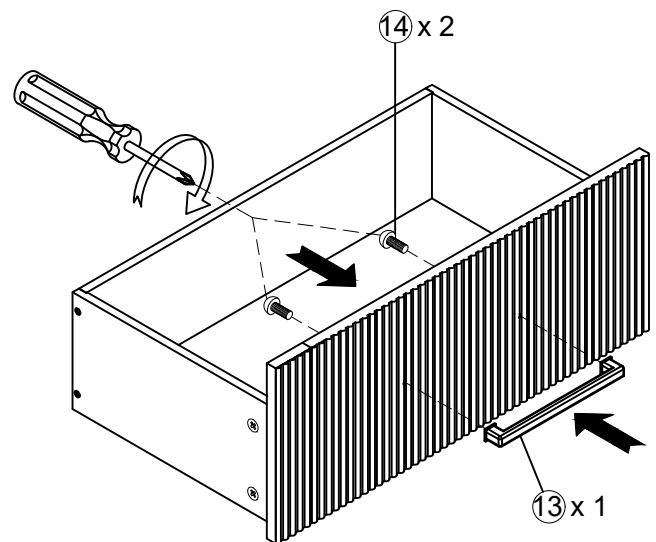

STEP 7
Étape 7

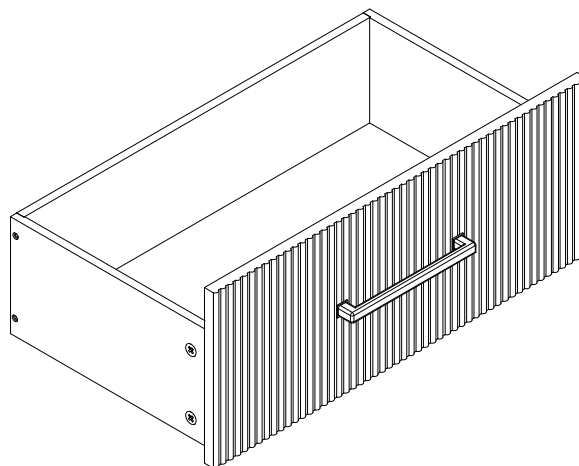

Assembly Instruction For / Instruction D'assemblage Pour

TWIN PANEL STORAGE BED /

LIT DE RANGEMENT À PANNEAU JUMEAUX

STEP 8
Étape 8

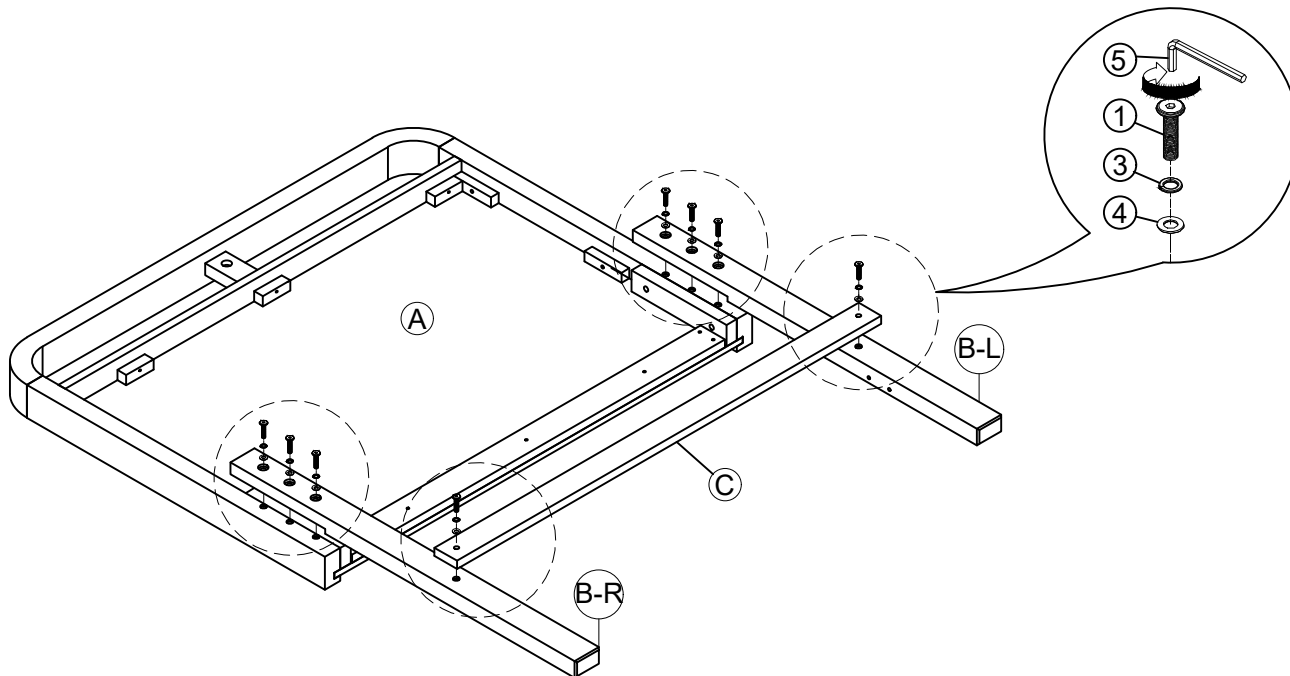

STEP 9
Étape 9

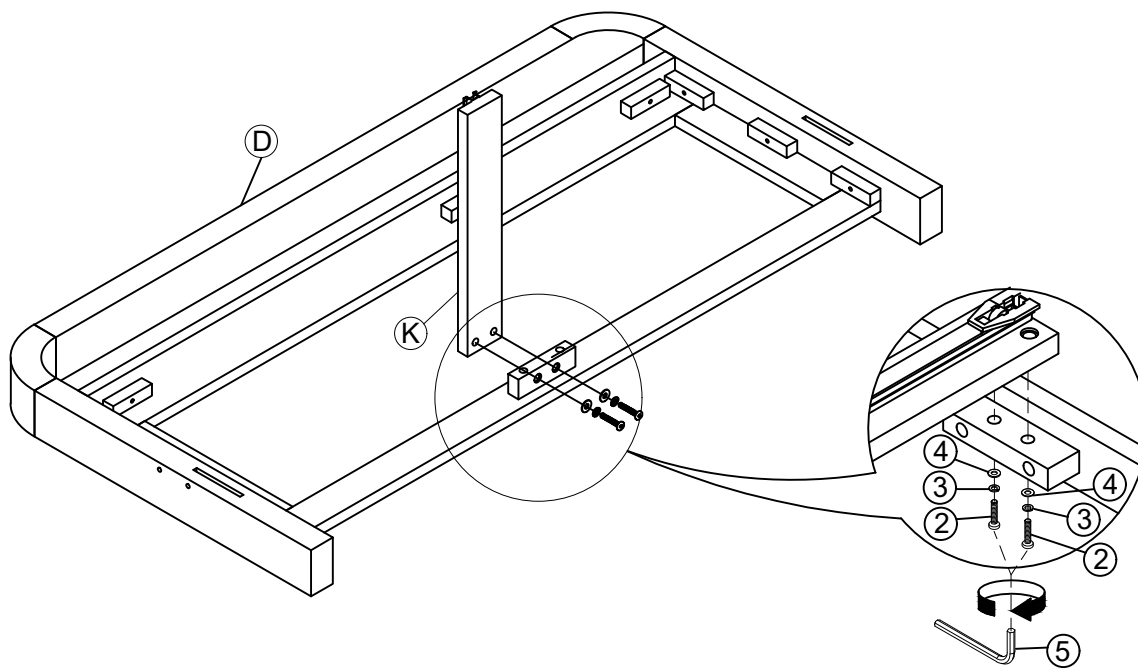

Assembly Instruction For / Instruction D'assemblage Pour

TWIN PANEL STORAGE BED /

LIT DE RANGEMENT À PANNEAU JUMEAUX

STEP 10
Étape 10

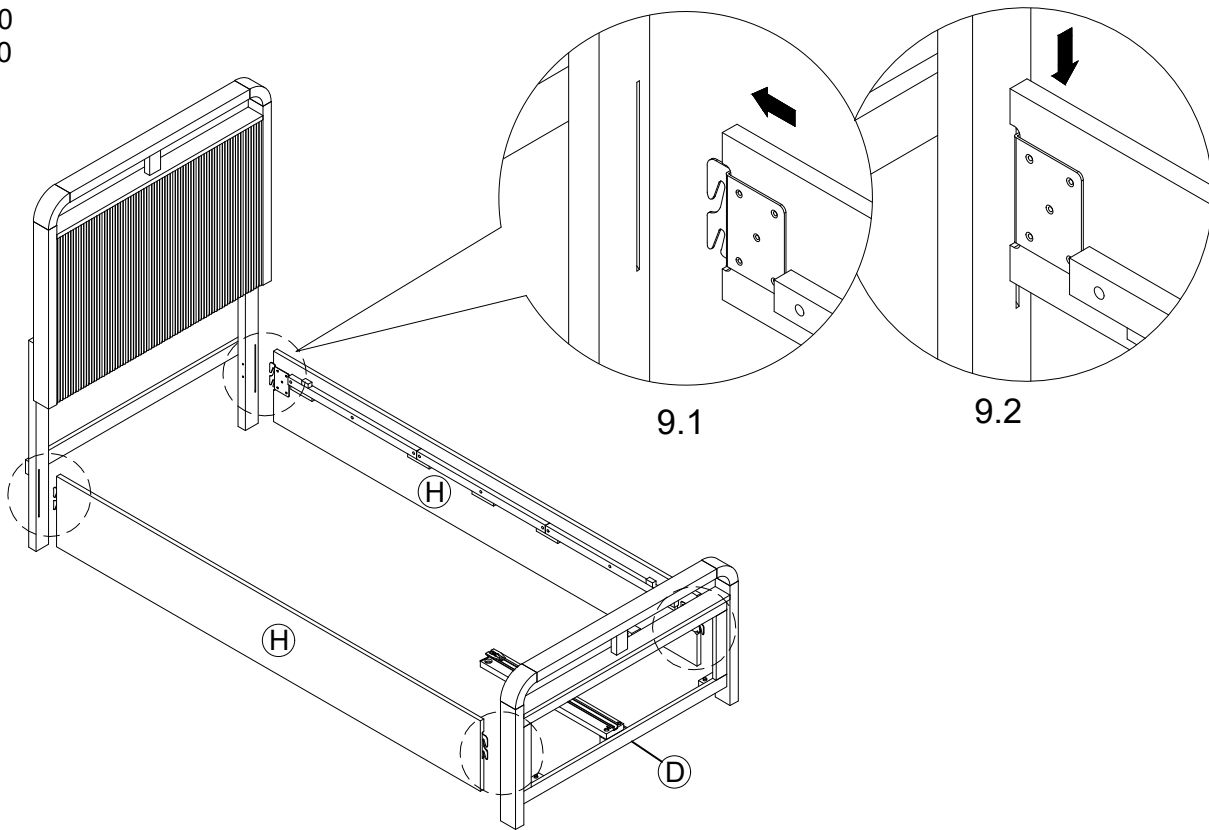

STEP 11
Étape 11

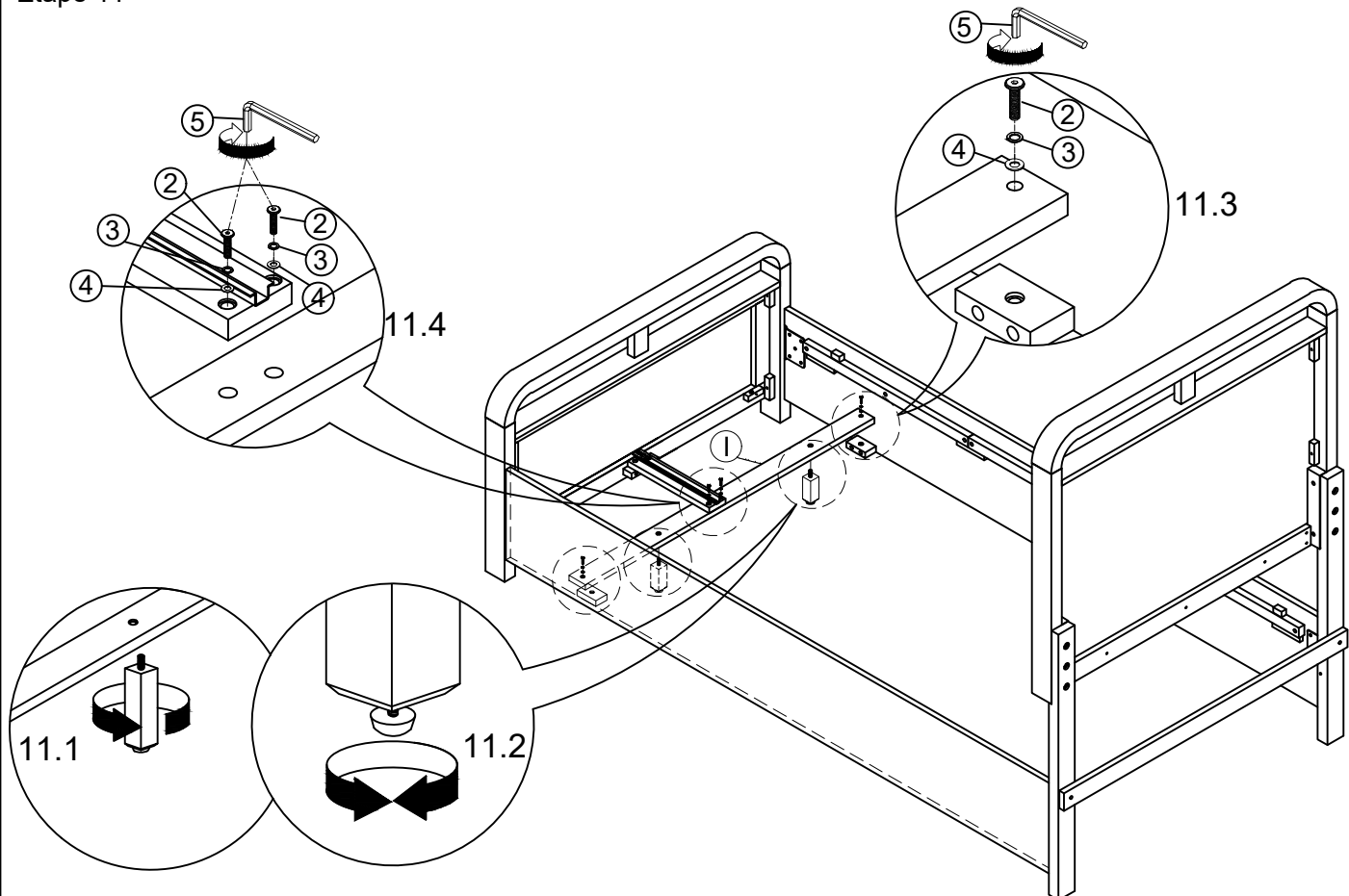

Assembly Instruction For / Instruction D'assemblage Pour

TWIN PANEL STORAGE BED /

LIT DE RANGEMENT À PANNEAU JUMEAUX

STEP 12
Étape 12

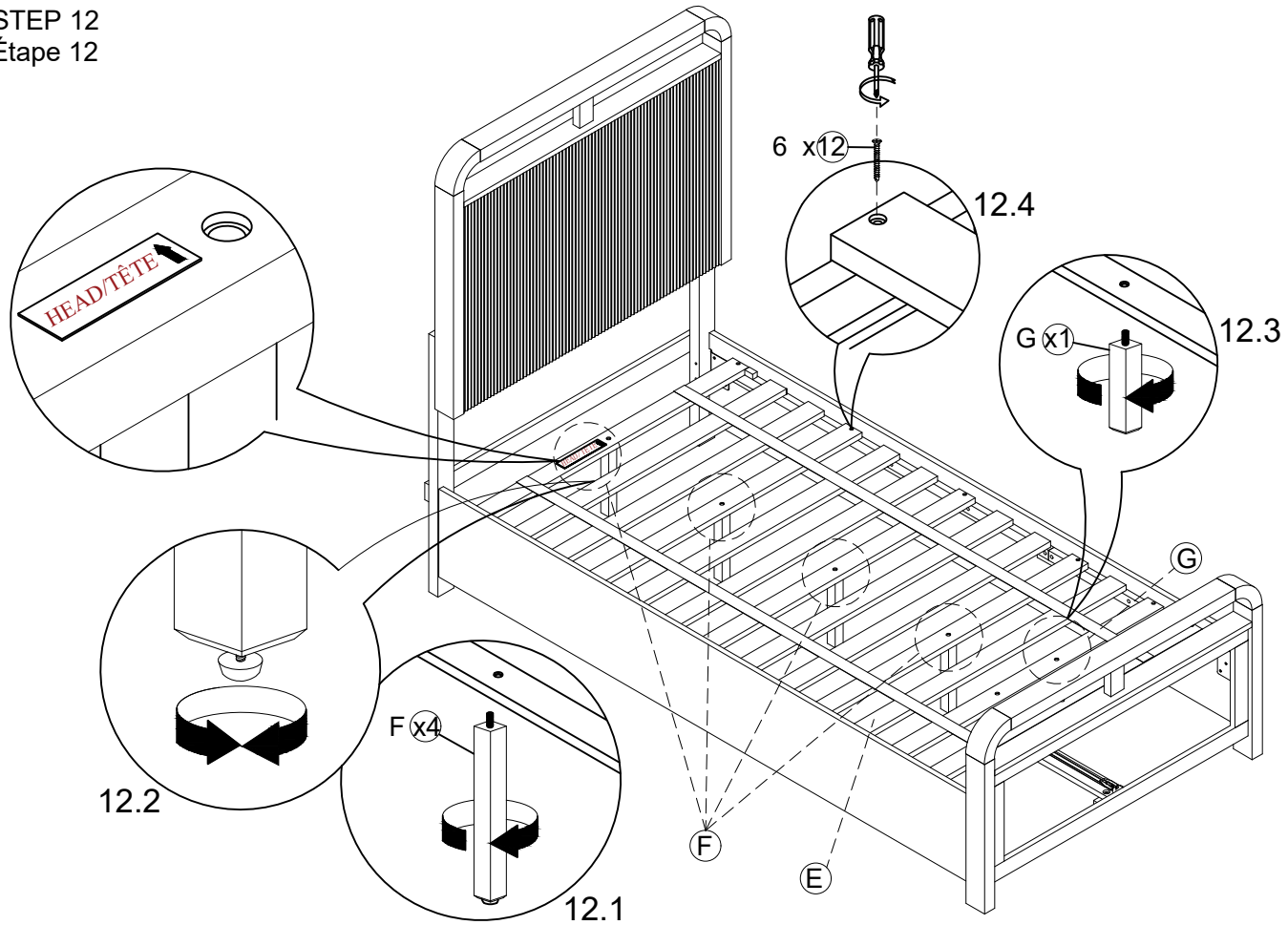

COMPLETED
ACHEVÉE

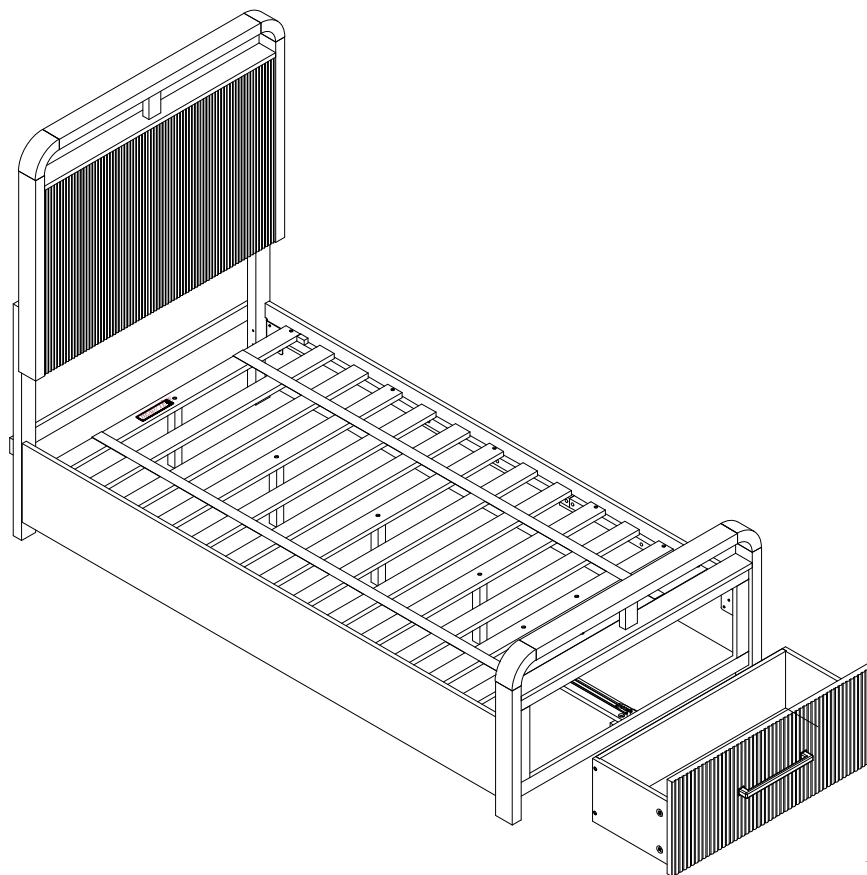

Assembly Instruction For / Instruction D'assemblage Pour

FULL PANEL STORAGE BED /

































LIT DE RANGEMENT À PANNEAU COMPLET

Caution : Please read instructions thoroughly before unpacking assembly parts. Sharp, exposed staple tips can cause injury, therefore, for your protection, please remove any exposed staples used in packing.

1. We recommend that you should assemble this product with the assistance of another person; this will make assembly easier, and will help to eliminate damage to the product or injury to persons during assembly.
2. Be sure to check all packing materials carefully for small parts that may have come loose inside the carton during shipment.
3. Please do not over tighten screws or bolts.
4. Please put all parts on a non-abrasive floor before assembly, and follow the assembly steps to assemble your newly purchased product correctly and efficiently.

Attention: S'il vous plait lire attentivement les instructions avant de débarrasser les pièces d'assemblage. Pour votre protection et éviter les blessures, s'il vous plait retirer les agrafes exposés utilisés pour l'emballage.

1. Nous vous recommandons d'assembler ce produit avec l'aide d'une autre personne; cela facilitera le montage, et aidera à éliminer les dommages au produit ou des blessures lors de l'assemblage.
2. Assurez-vous de vérifier soigneusement tous les matériaux d'emballage pour les petites pièces qui peuvent avoir été lâche à l'intérieur du carton pendant le transport.
3. Nous vous demandons de ne pas trop serrer les vis ou des boulons.
4. Il est recommande' de mettre toutes les pièces d'assemblage sur un sol non abrasif avant l'assemblage et de suivre les étapes d'assemblage une par pour assembler votre nouveau produit correctement et efficacement.

PART LIST LISTE DES PIÈCES				HARDWARE LIST LISTE DE MATÉRIEL			
NO.	PART DESC/ LISTE DES PIÈCES		Q'TY	NO.	HARDWARE DESC/ LISTE DE QUINCAILLERIE		Q'TY
A		HEADBOARD	1	1		JCBB BOLT (1/4" x 1" 5/8)	8
B/L		LEFT HEADBOARD LEG	1	2		JCBB BOLT (1/4" x 1" 3/8)	10
B/R		RIGHT HEADBOARD LEG	1	3		SPRING WASHER (1/4")	18
C		HEADBOARD BOTTOM STRETCHER	1	4		FLAT WASHER (1/4" x 5/8")	18
D		FOOTBOARD	1	5		ALLEN KEY (5/32")	1
E		ROLL SLAT	1SET	6		CSK SCREW (#4 x 1"1/8)	28
F		SLAT SUPPORT LEG	5	7		WOOD DOWEL (M6*1"1/4)	8
G		SLAT SUPPORT BOTTOM LEG	1	8		CAM LOCK	8
H		SIDE RAIL	2	9		CAM BOLT	8
I		DRAWER BACK SUPPORT RAIL	1	10		FB STORAGE DRAWER SLIDE	2
J(1)		DRAWER SLAT SUPPORT	2	11		CSK SCREW (#4 x 3/8")	4
J(2)		DRAWER SLAT SUPPORT -LONGER BOLT	1	12		CSK SCREW (#4 x 5/8")	4
K		METAL GLIDE SUPPORT	2	13		HANDLE	2
L		DRAWER FRONT PANEL	2	14		HANDLE BOLT (5/32" x 1"3/8)	4
M		DRAWER SIDE PANEL - LEFT	2	*HARDWARE LOCATED IN LEG BOX / MATÉRIEL SITUÉ DANS LA BOÎTE DE JAMBES			
N		DRAWER SIDE PANEL - RIGHT	2				
O		DRAWER BACK PANEL	2				
P		DRAWER BOTTOM PANEL	2				

 Only tighten all bolts when all bolts aligned with bolt inserts /
Ne serrez tous les boulons que lorsque tous les boulons sont alignés avec les inserts de boulon.

Assembly Instruction For / Instruction D'assemblage Pour

FULL PANEL STORAGE BED /

LIT DE RANGEMENT À PANNEAU COMPLET

STEP 1
Étape 1

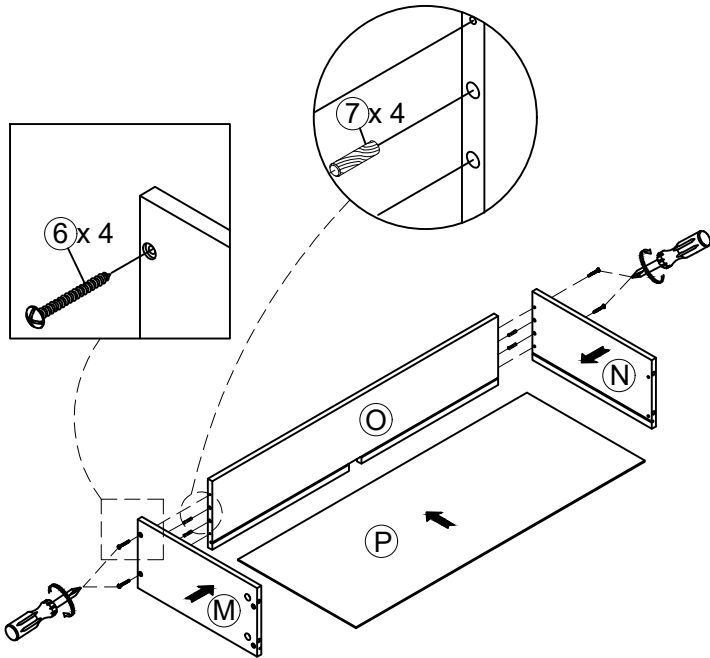

STEP 2
Étape 2

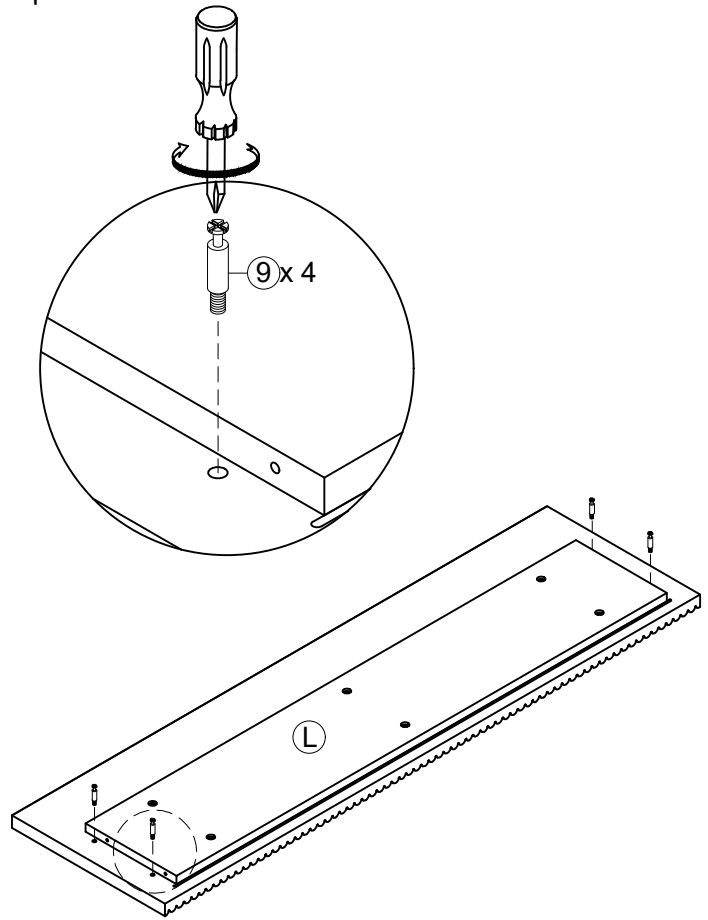

STEP 3
Étape 3

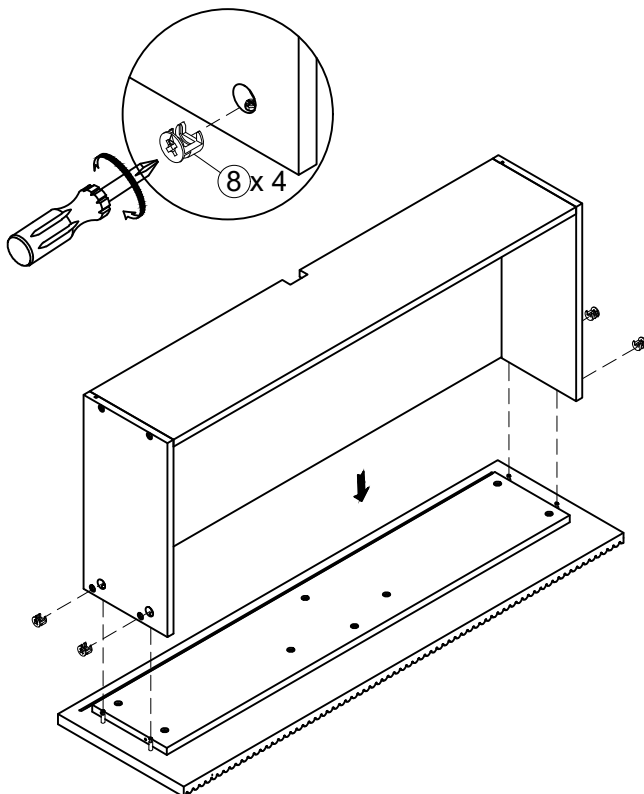

STEP 4
Étape 4

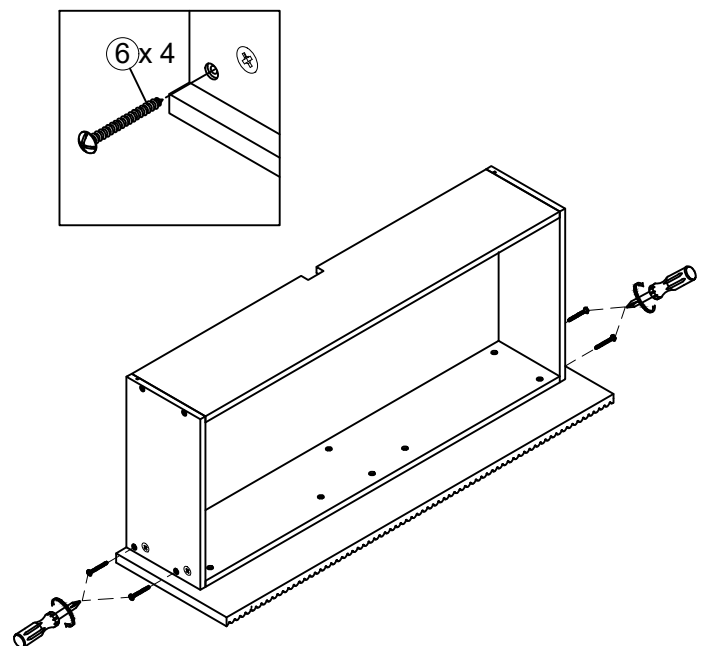

Assembly Instruction For / Instruction D'assemblage Pour

FULL PANEL STORAGE BED /

LIT DE RANGEMENT À PANNEAU COMPLET

STEP 5 Étape 5

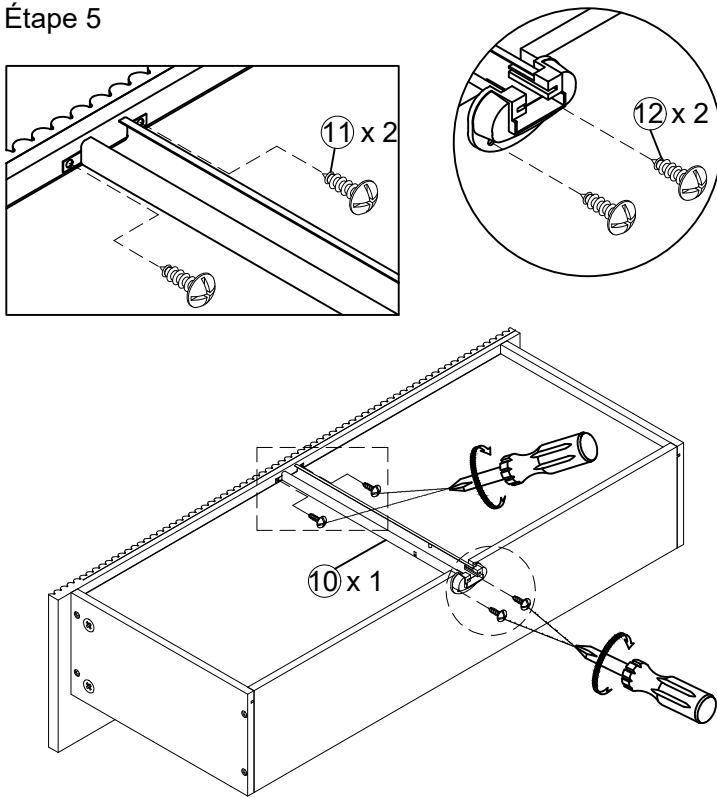

STEP 6 Étape 6

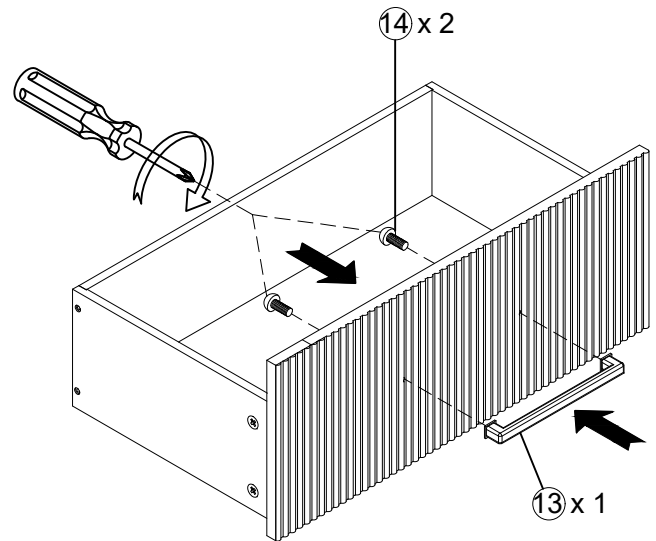

STEP 7 Étape 7

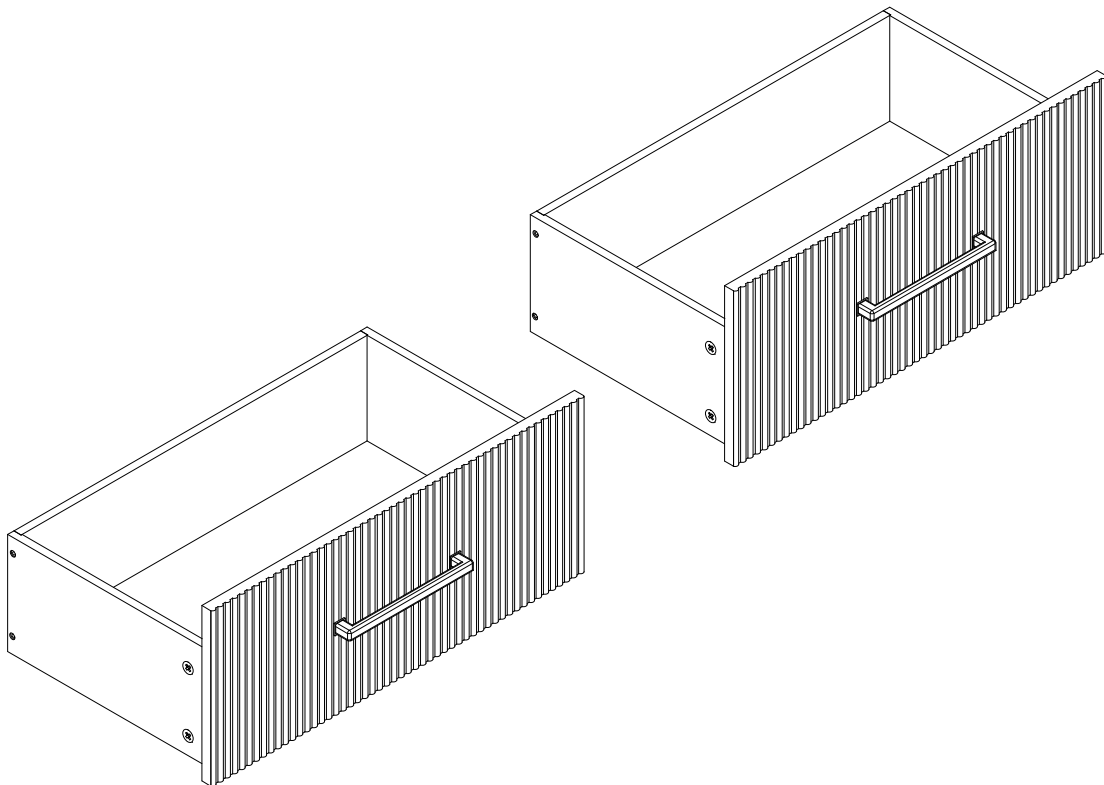

Assembly Instruction For / Instruction D'assemblage Pour

FULL PANEL STORAGE BED /

LIT DE RANGEMENT À PANNEAU COMPLET

STEP 8
Étape 8

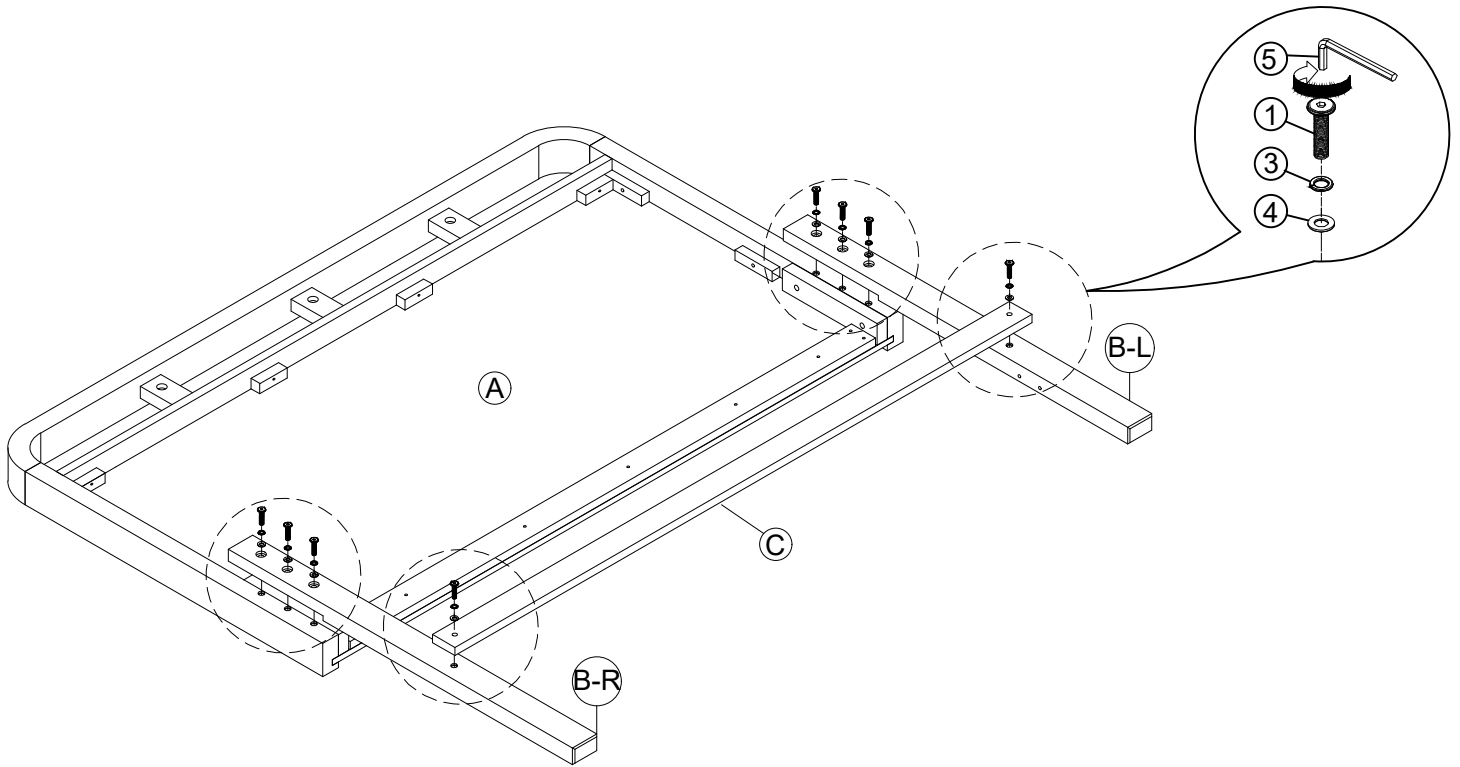

STEP 9
Étape 9

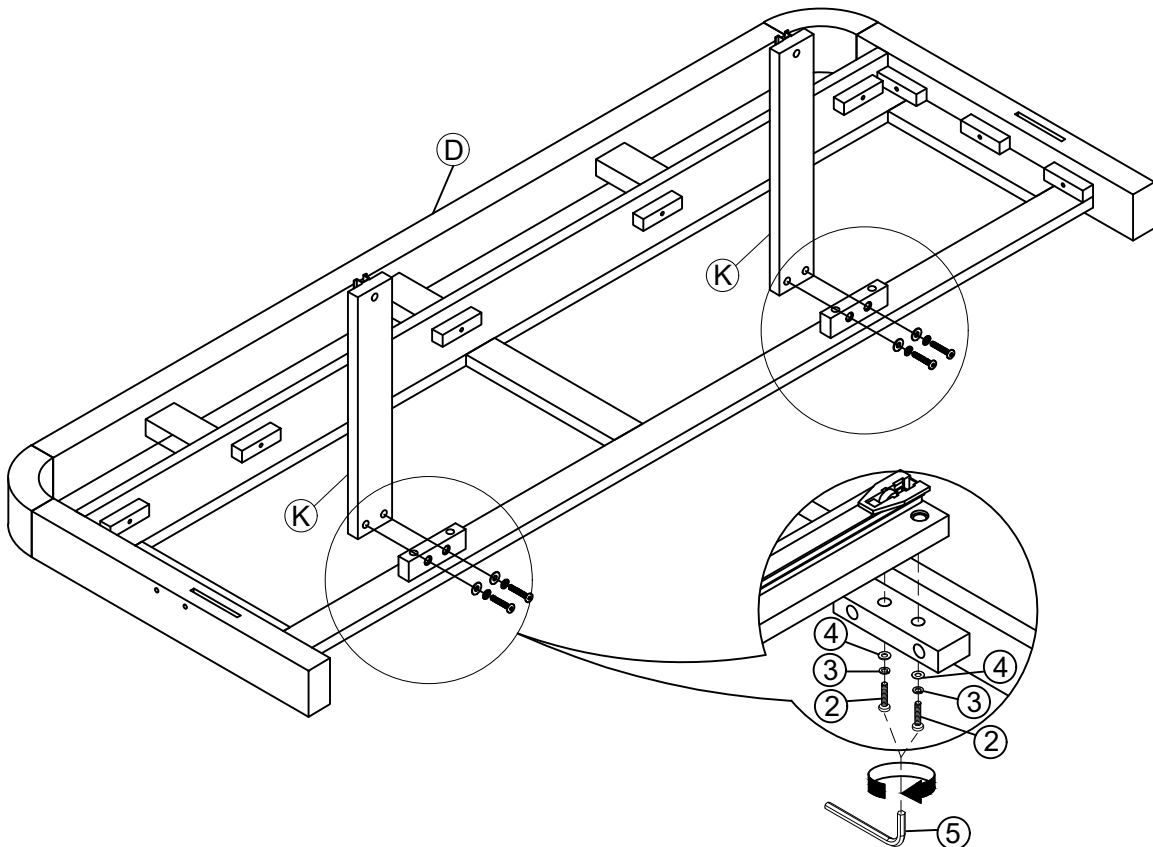

Assembly Instruction For / Instruction D'assemblage Pour

FULL PANEL STORAGE BED /

LIT DE RANGEMENT À PANNEAU COMPLET

STEP 10
Étape 10

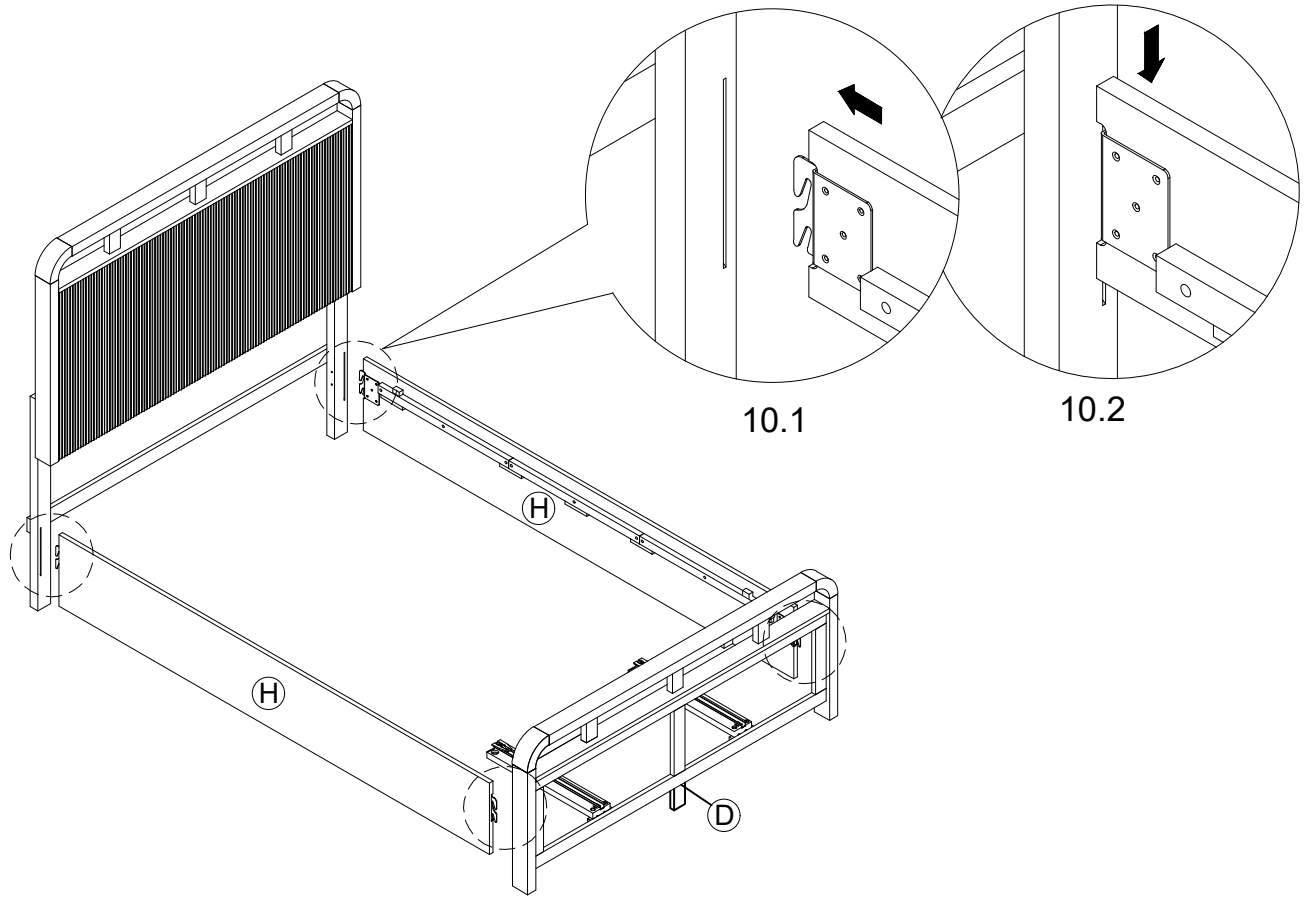

STEP 11
Étape 11

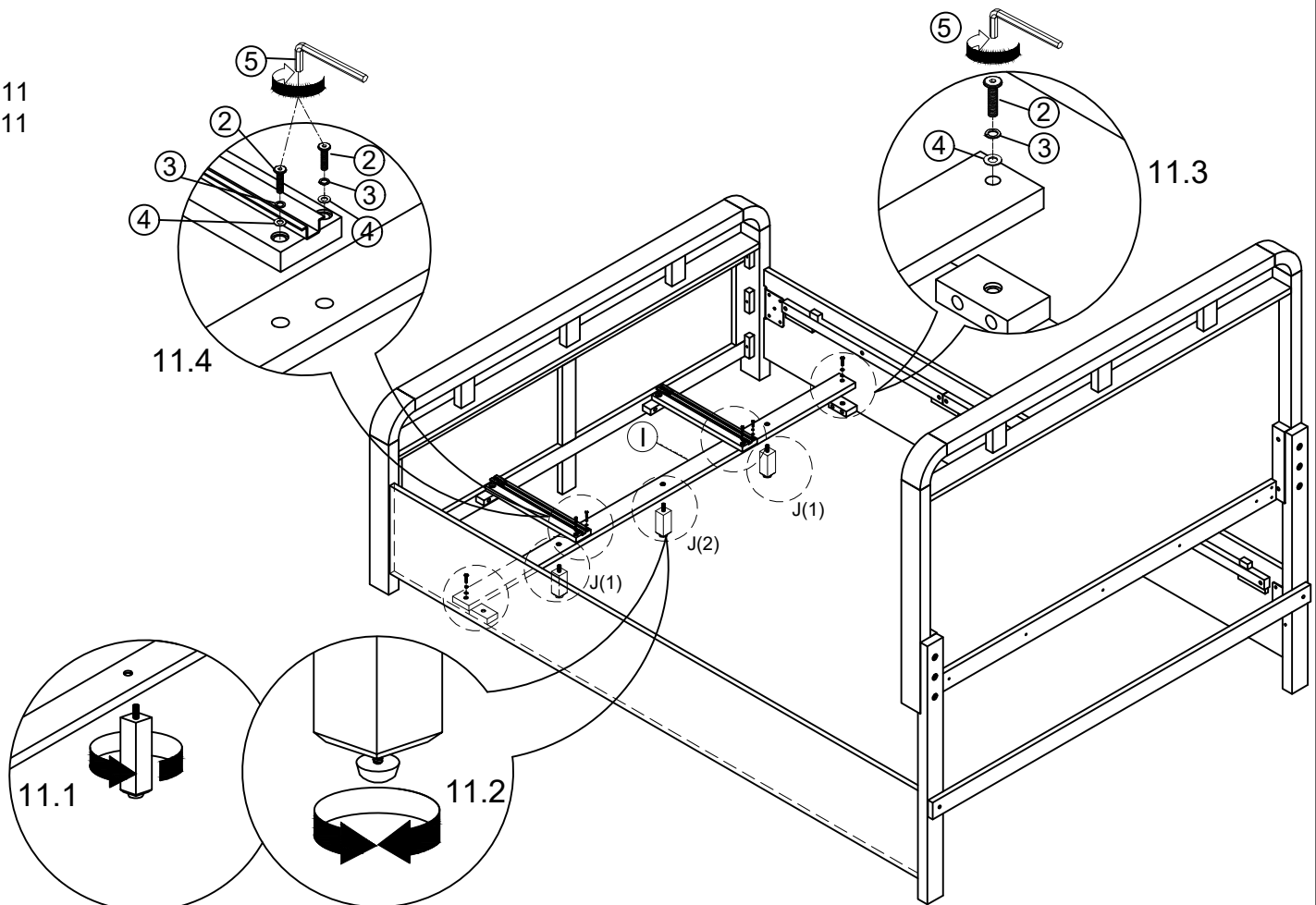

Assembly Instruction For / Instruction D'assemblage Pour

FULL PANEL STORAGE BED /

LIT DE RANGEMENT À PANNEAU COMPLET

STEP 12
Étape 12

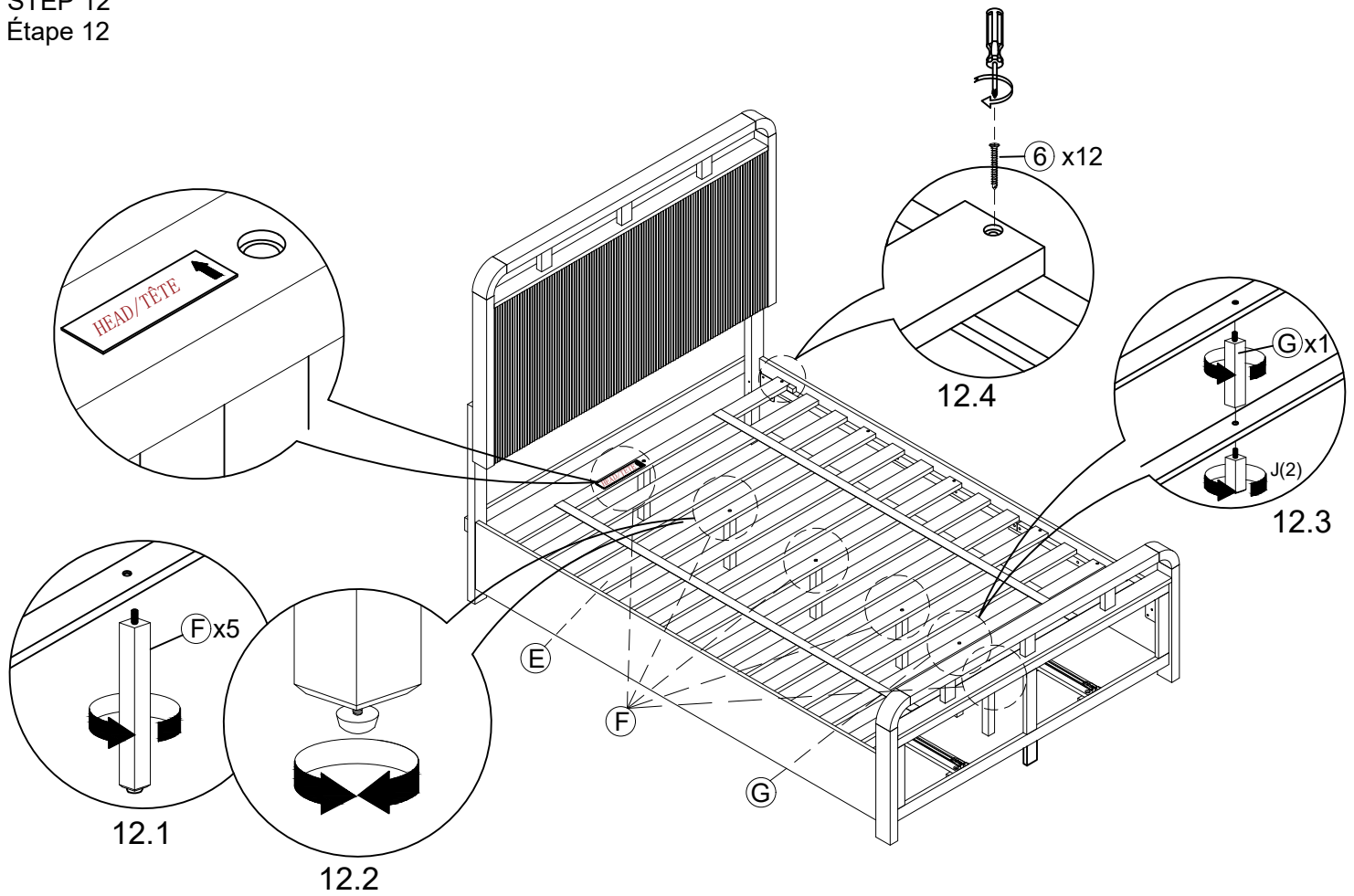

COMPLETED
ACHEVÉE

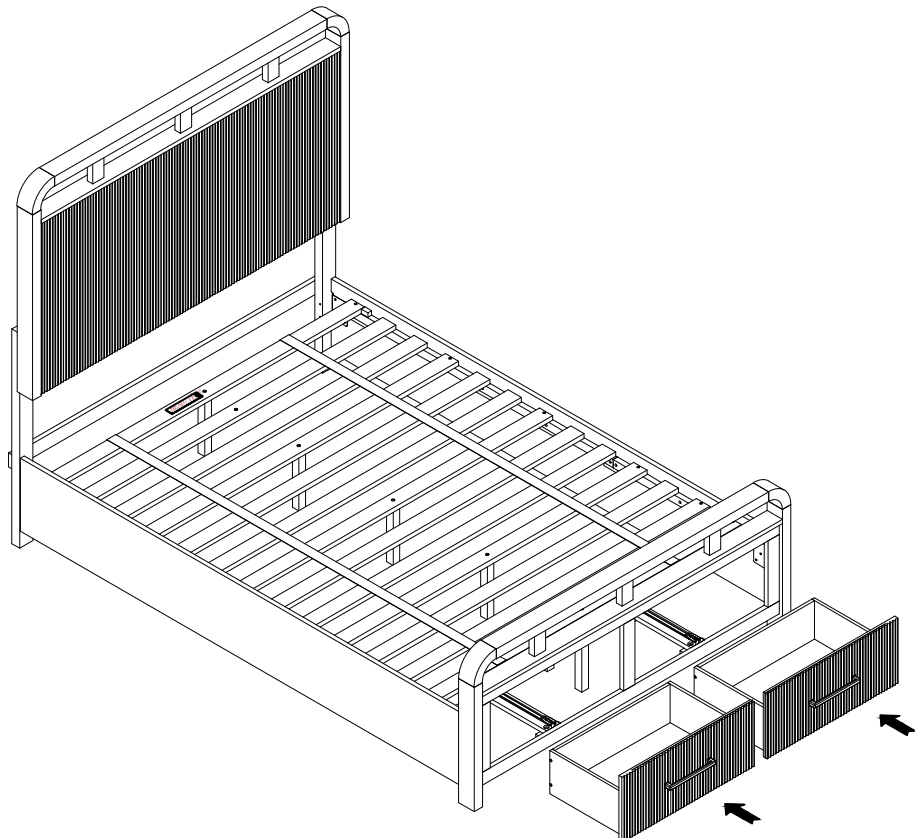

Assembly Instruction For / Instruction D'assemblage Pour

QUEEN PANEL STORAGE BED /



















LIT DE RANGEMENT À PANNEAU GRAND LIT















Caution : Please read instructions thoroughly before unpacking assembly parts. Sharp, exposed staple tips can cause injury, therefore, for your protection, please remove any exposed staples used in packing.

1. We recommend that you should assemble this product with the assistance of another person; this will make assembly easier, and will help to eliminate damage to the product or injury to persons during assembly.
2. Be sure to check all packing materials carefully for small parts that may have come loose inside the carton during shipment.
3. Please do not over tighten screws or bolts.
4. Please put all parts on a non-abrasive floor before assembly, and follow the assembly steps to assemble your newly purchased product correctly and efficiently.

Attention: S'il vous plait lire attentivement les instructions avant de déballer les pièces d'assemblage. Pour votre protection et éviter les blessures, s'il vous plait retirer les agrafes exposés utilisés pour l'emballage.

1. Nous vous recommandons d'assembler ce produit avec l'aide d'une autre personne; cela facilitera le montage, et aidera à éliminer les dommages au produit ou des blessures lors de l'assemblage.
2. Assurez-vous de vérifier soigneusement tous les matériaux d'emballage pour les petites pièces qui peuvent avoir été lâche à l'intérieur du carton pendant le transport.
3. Nous vous demandons de ne pas trop serrer les vis ou des boulons.
4. Il est recommande' de mettre toutes les pièces d'assemblage sur un sol non abrasif avant l'assemblage et de suivre les étapes d'assemblage une par une pour assembler votre nouveau produit correctement et efficacement.

PART LIST LISTE DES PIÈCES			
NO.	PART DESC/ LISTE DES PIÈCES		Q'TY
A		HEADBOARD	1
B/L		LEFT HEADBOARD LEG	1
B/R		RIGHT HEADBOARD LEG	1
C		HEADBOARD BOTTOM STRETCHER	1
D		FOOTBOARD	1
E		ROLL SLAT	1SET
F		SLAT SUPPORT LEG	5
G		SLAT SUPPORT BOTTOM LEG	1
H		SIDE RAIL	2
I		DRAWER BACK SUPPORT RAIL	1
J(1)		DRAWER SLAT SUPPORT	2
J(2)		DRAWER SLAT SUPPORT -LONGER BOLT	1
K		METAL GLIDE SUPPORT	2
L		DRAWER FRONT PANEL	2
M		DRAWER SIDE PANEL - LEFT	2
N		DRAWER SIDE PANEL - RIGHT	2
O		DRAWER BACK PANEL	2
P		DRAWER BOTTOM PANEL	2

HARDWARE LIST LISTE DE MATÉRIEL			
NO.	HARDWARE DESC/ LISTE DE QUINCAILLERIE		Q'TY
1		JCBB BOLT (1/4" x 1" 5/8)	8
2		JCBB BOLT (1/4" x 1" 3/8)	10
3		SPRING WASHER (1/4")	18
4		FLAT WASHER (1/4" x 5/8")	18
5		ALLEN KEY(5/32")	1
6		CSK SCREW (#4 x 1"1/8)	28
7		WOOD DOWEL (M6*1"1/4)	8
8		CAM LOCK	8
9		CAM BOLT	8
10		FB STORAGE DRAWER SLIDE	2
11		CSK SCREW (#4 x 3/8")	4
12		CSK SCREW (#4 x 5/8")	4
13		HANDLE	2
14		HANDLE BOLT (5/32" x 1"3/8)	4

*HARDWARE LOCATED IN LEG BOX / MATÉRIEL SITUÉ DANS LA BOÎTE DE JAMBES

 Only tighten all bolts when all bolts aligned with bolt inserts /
Ne serrez tous les boulons que lorsque tous les boulons sont alignés avec les inserts de boulon.

Assembly Instruction For / Instruction D'assemblage Pour

QUEEN PANEL STORAGE BED /

LIT DE RANGEMENT À PANNEAU GRAND LIT

STEP 1
Étape 1

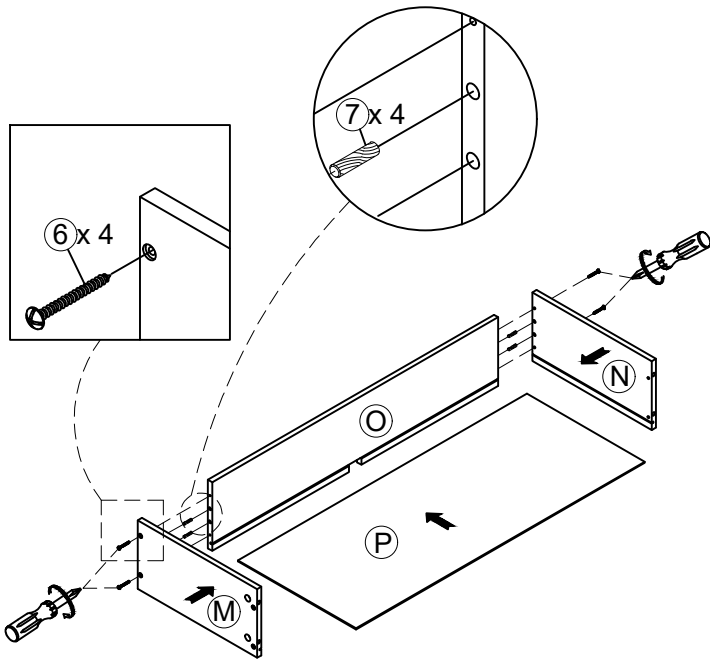

STEP 2
Étape 2

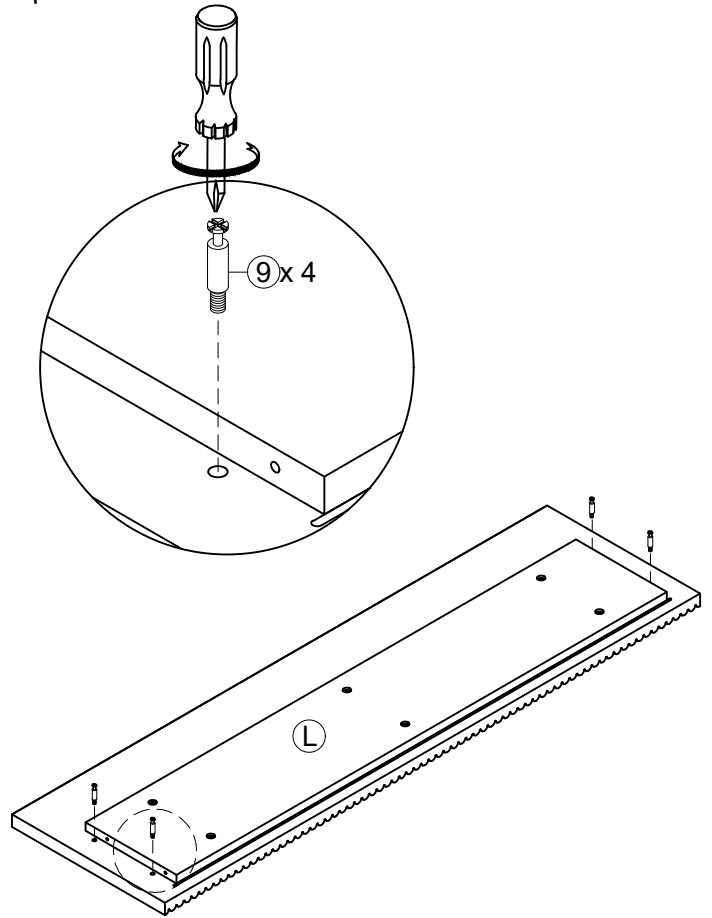

STEP 3
Étape 3

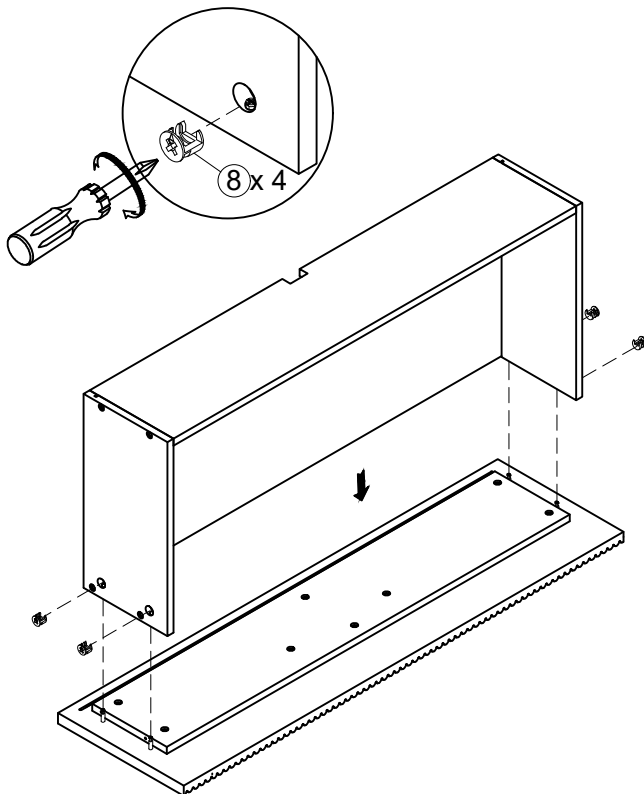

STEP 4
Étape 4

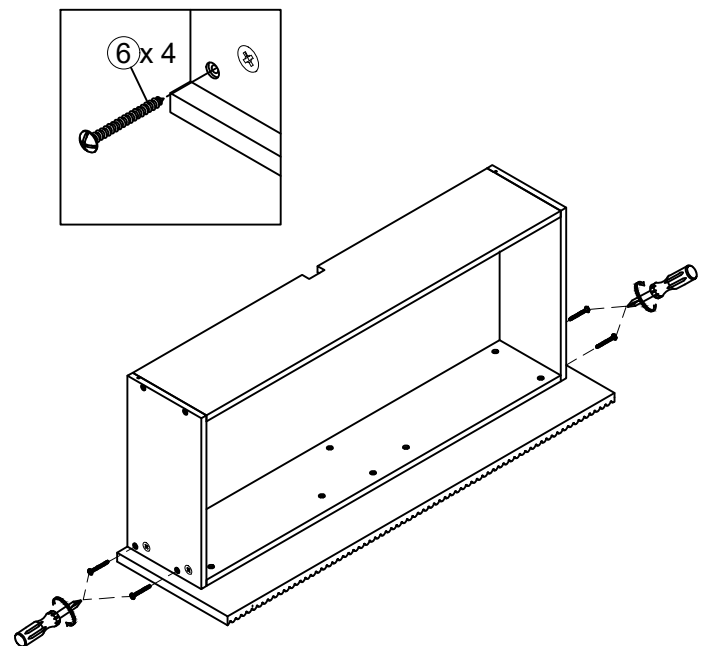

Assembly Instruction For / Instruction D'assemblage Pour QUEEN PANEL STORAGE BED / LIT DE RANGEMENT À PANNEAU GRAND LIT

STEP 5
Étape 5

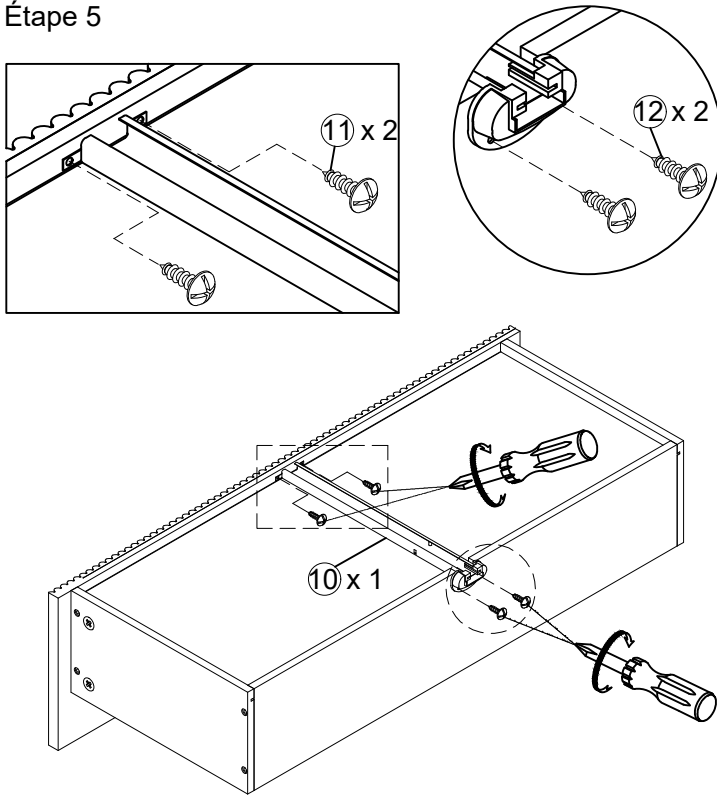

STEP 6
Étape 6

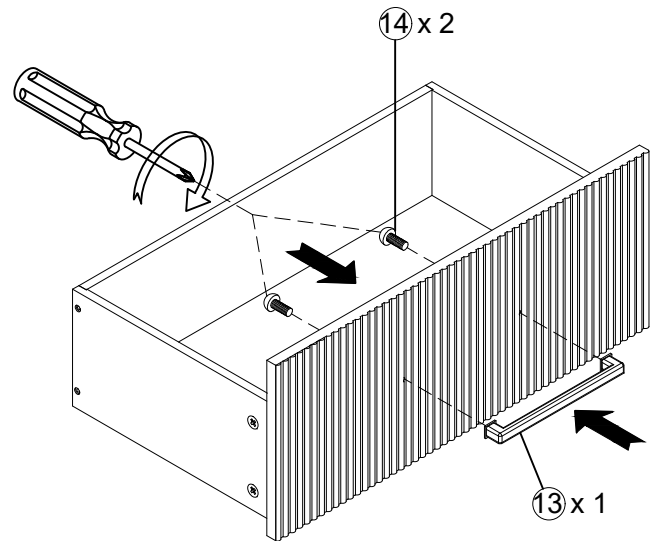

STEP 7
Étape 7

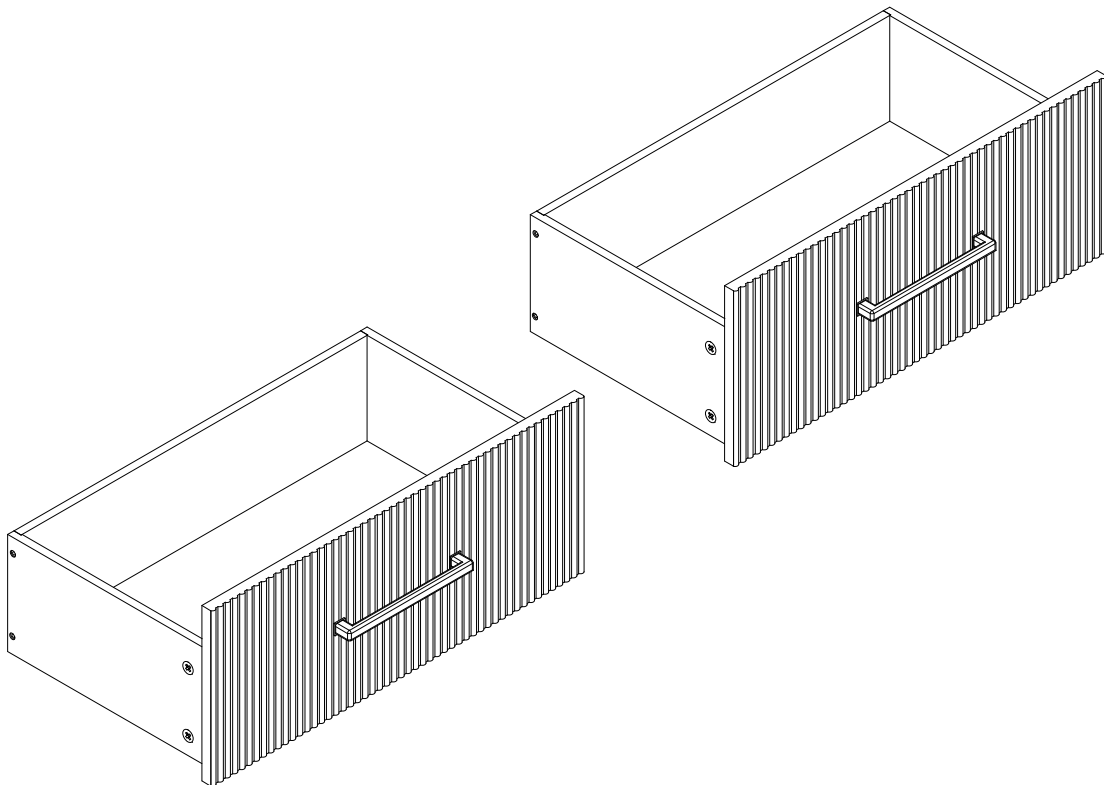

Assembly Instruction For / Instruction D'assemblage Pour QUEEN PANEL STORAGE BED / LIT DE RANGEMENT À PANNEAU GRAND LIT

STEP 8
Étape 8

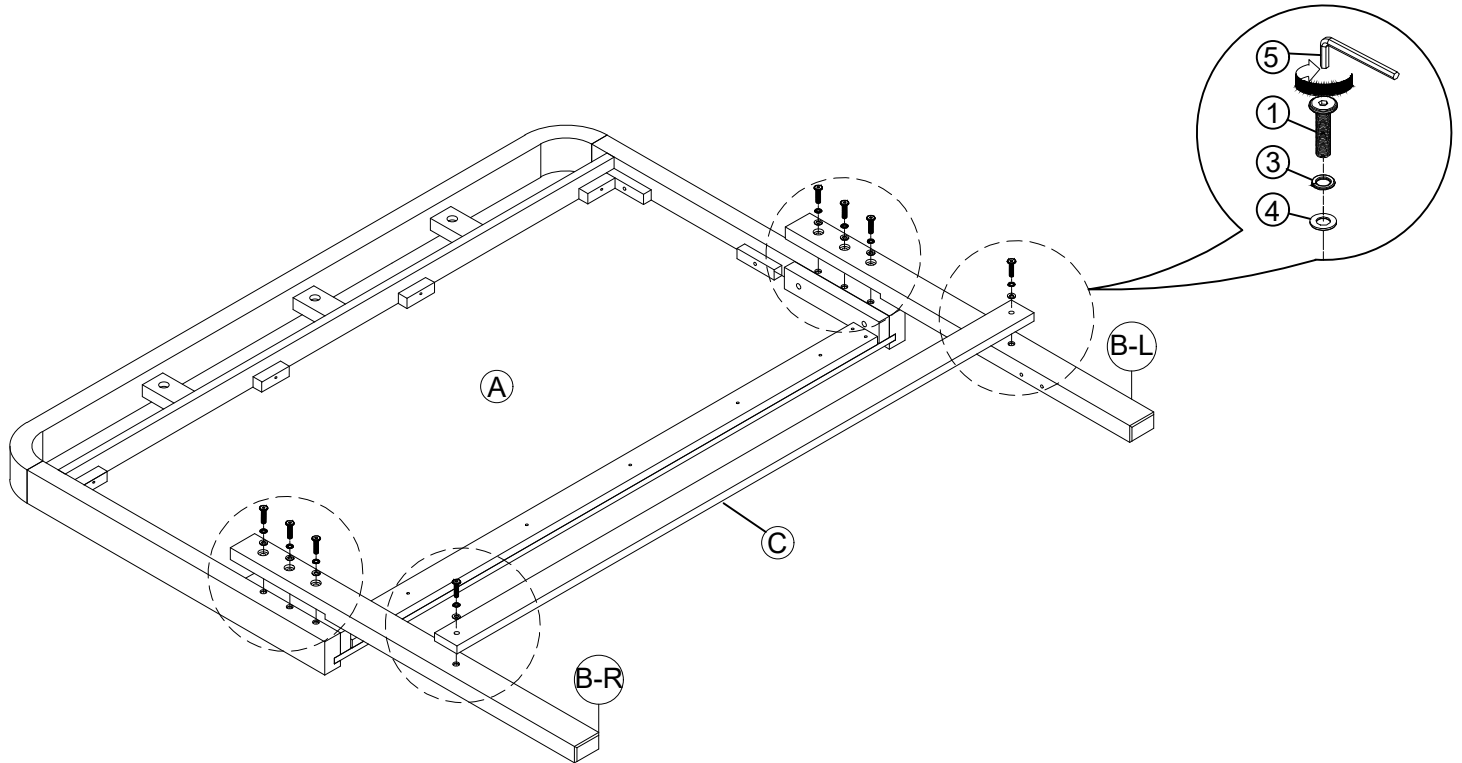

STEP 9
Étape 9

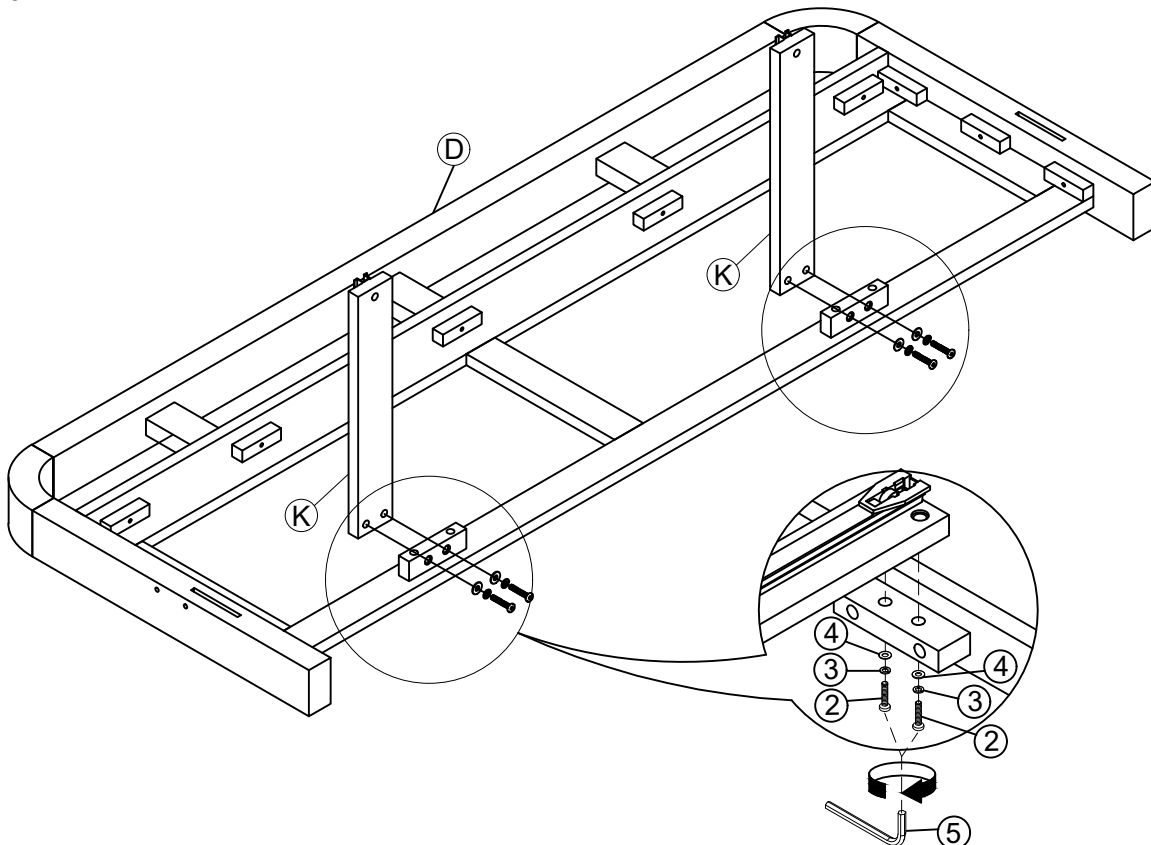

Assembly Instruction For / Instruction D'assemblage Pour

QUEEN PANEL STORAGE BED /

LIT DE RANGEMENT À PANNEAU GRAND LIT

STEP 10
Étape 10

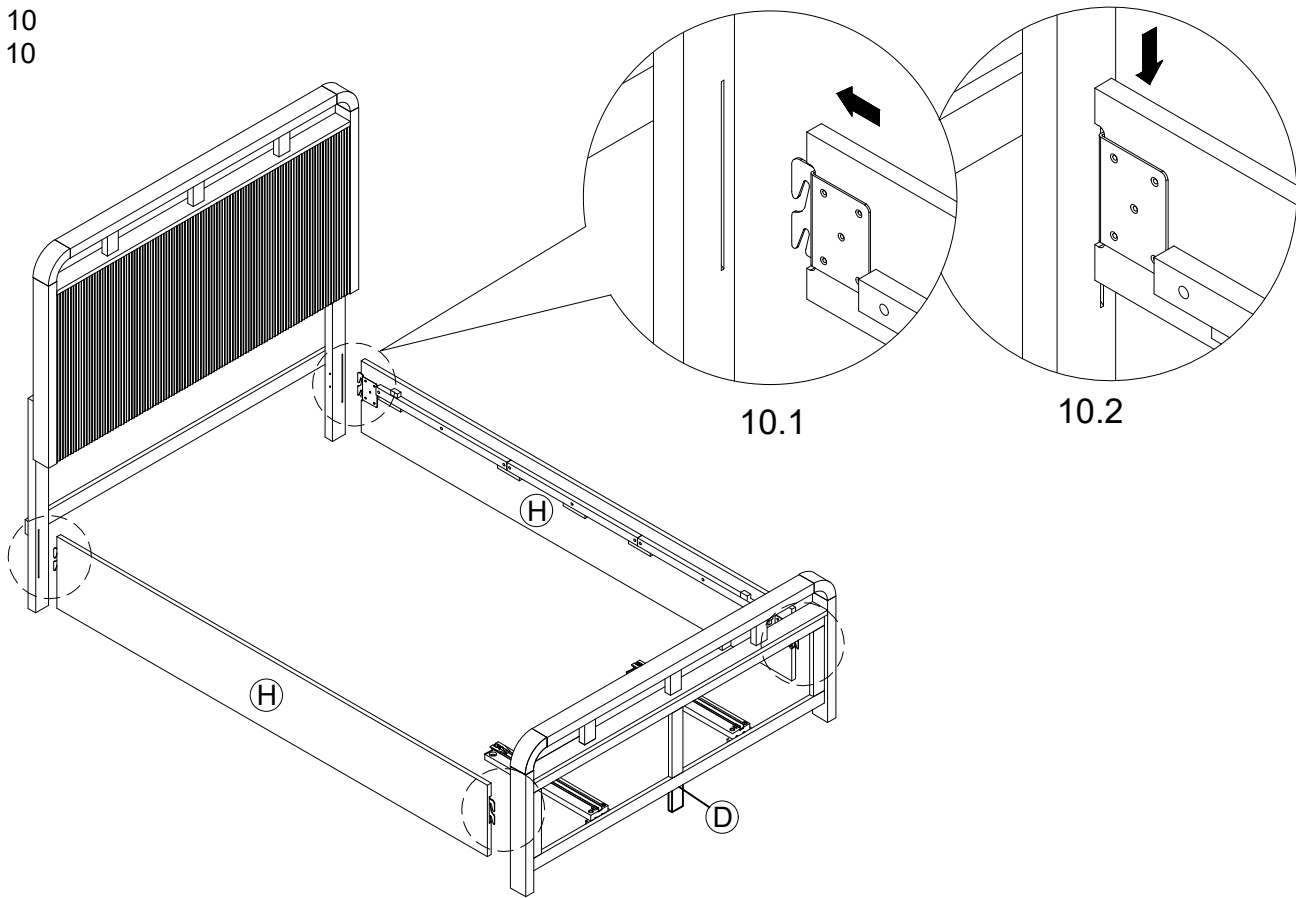

STEP 11
Étape 11

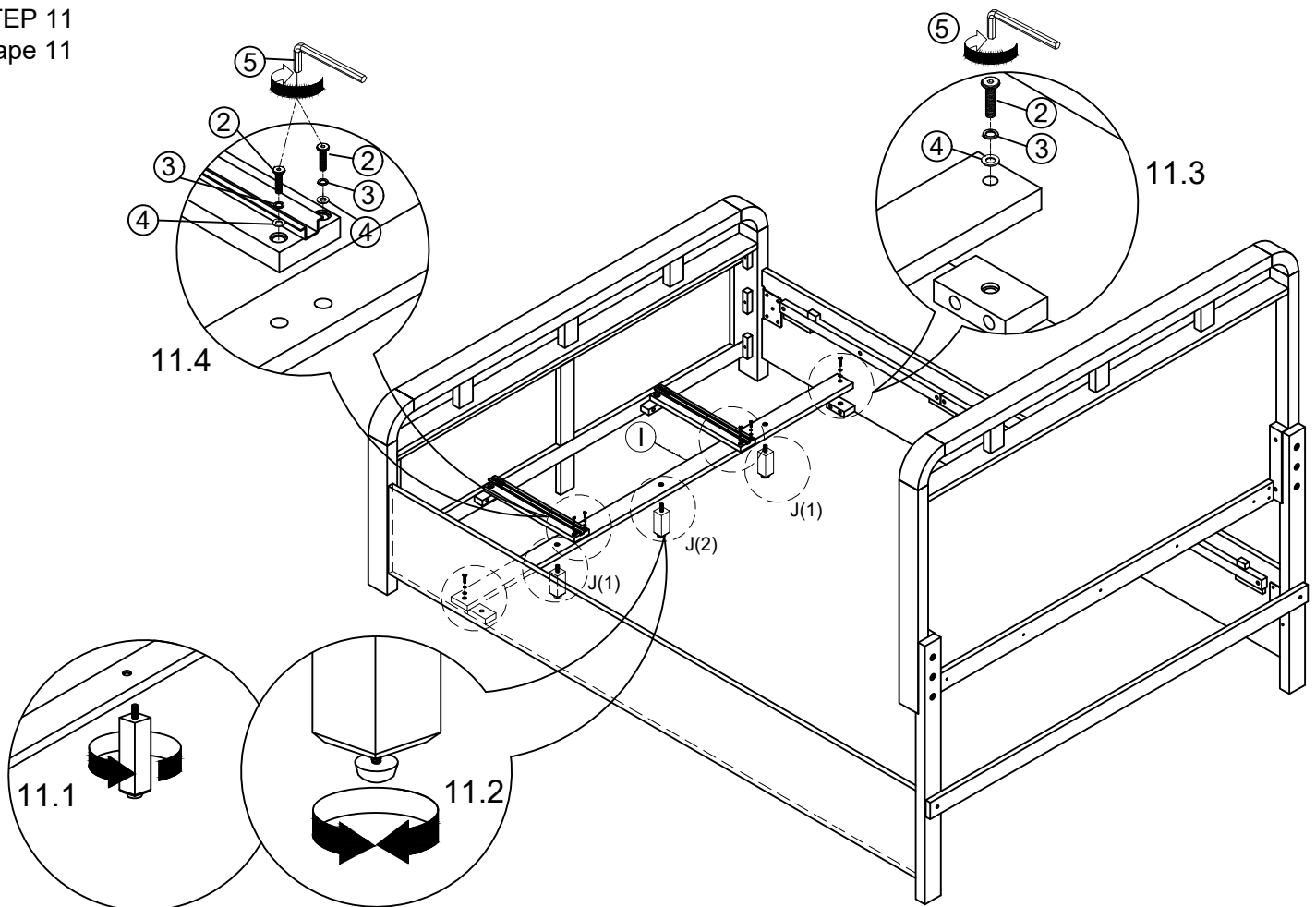

Assembly Instruction For / Instruction D'assemblage Pour

QUEEN PANEL STORAGE BED /

LIT DE RANGEMENT À PANNEAU GRAND LIT

STEP 12
Étape 12

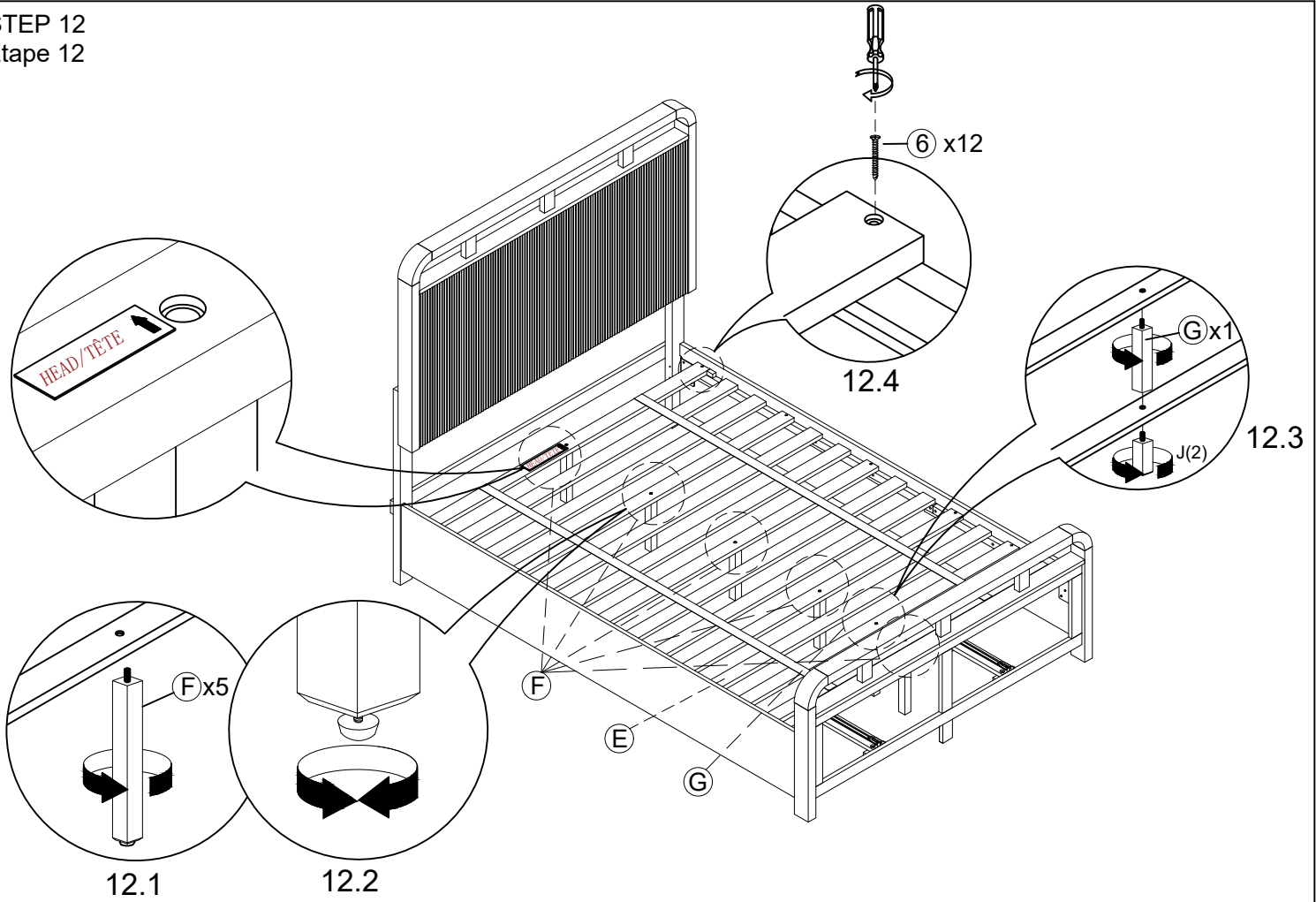

COMPLETED
ACHEVÉE

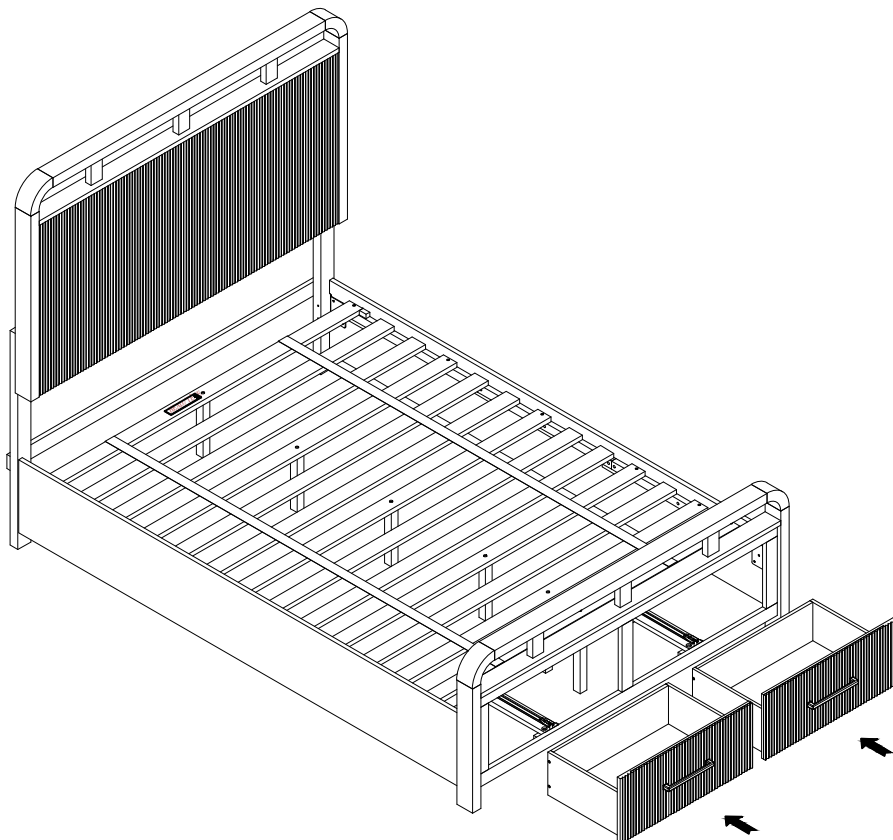

Assembly Instruction For / Instruction D'assemblage Pour

KING PANEL STORAGE BED /



LIT DE RANGEMENT À PANNEAU TRÈS GRAND LIT















Caution : Please read instructions thoroughly before unpacking assembly parts. Sharp, exposed staple tips can cause injury, therefore, for your protection, please remove any exposed staples used in packing.

1. We recommend that you should assemble this product with the assistance of another person; this will make assembly easier, and will help to eliminate damage to the product or injury to persons during assembly.
2. Be sure to check all packing materials carefully for small parts that may have come loose inside the carton during shipment.
3. Please do not over tighten screws or bolts.
4. Please put all parts on a non-abrasive floor before assembly, and follow the assembly steps to assemble your newly purchased product correctly and efficiently.

Attention: S'il vous plait lire attentivement les instructions avant de débiller les pièces d'assemblage. Pour votre protection et éviter les blessures, s'il vous plait retirer les agrafes exposés utilisés pour l'emballage.

1. Nous vous recommandons d'assembler ce produit avec l'aide d'une autre personne; cela facilitera le montage, et aidera à éliminer les dommages au produit ou des blessures lors de l'assemblage.
2. Assurez-vous de vérifier soigneusement tous les matériaux d'emballage pour les petites pièces qui peuvent avoir été lâche à l'intérieur du carton pendant le transport.
3. Nous vous demandons de ne pas trop serrer les vis ou des boulons.
4. Il est recommande' de mettre toutes les pièces d'assemblage sur un sol non abrasif avant l'assemblage et de suivre les étapes d'assemblage une par pour assembler votre nouveau produit correctement et efficacement.

PART LIST LISTE DES PIÈCES			
NO.	PART DESC/ LISTE DES PIÈCES		Q'TY
A		HEADBOARD	1
B/L		LEFT HEADBOARD LEG	1
B/R		RIGHT HEADBOARD LEG	1
C		HEADBOARD BOTTOM STRETCHER	1
D		FOOTBOARD	1
E		ROLL SLAT	1SET
F		SLAT SUPPORT LEG	9
G		SLAT SUPPORT BOTTOM LEG	1
H		SIDE RAIL	2
I		DRAWER BACK SUPPORT RAIL	1
J(1)		DRAWER SLAT SUPPORT	2
J(2)		DRAWER SLAT SUPPORT -LONGER BOLT	1
K		METAL GLIDE SUPPORT	2
L		DRAWER FRONT PANEL	2
M		DRAWER SIDE PANEL - LEFT	2
N		DRAWER SIDE PANEL - RIGHT	2
O		DRAWER BACK PANEL	2
P		DRAWER BOTTOM PANEL	2

HARDWARE LIST LISTE DE MATÉRIEL				
NO.	HARDWARE DESC/ LISTE DE QUINCAILLERIE			Q'TY
1		JCBB BOLT (1/4" x 1" 5/8)		8
2		JCBB BOLT (1/4" x 1" 3/8)		10
3		SPRING WASHER (1/4")		18
4		FLAT WASHER (1/4" x 5/8")		18
5		ALLEN KEY(5/32")		1
6		CSK SCREW (#4 x 1"1/8)		28
7		WOOD DOWEL (M6*1"1/4)		8
8		CAM LOCK		8
9		CAM BOLT		8
10		FB STORAGE DRAWER SLIDE		2
11		CSK SCREW (#4 x 3/8")		4
12		CSK SCREW (#4 x 5/8")		4
13		HANDLE		2
14		HANDLE BOLT (5/32" x 1"3/8)		4

*HARDWARE LOCATED IN LEG BOX / MATÉRIEL SITUÉ DANS LA BOÎTE DE JAMBES

 Only tighten all bolts when all bolts aligned with bolt inserts /
Ne serrez tous les boulons que lorsque tous les boulons sont alignés avec les inserts de boulon.

Assembly Instruction For / Instruction D'assemblage Pour

KING PANEL STORAGE BED /

LIT DE RANGEMENT À PANNEAU TRÈS GRAND LIT

STEP 1
Étape 1

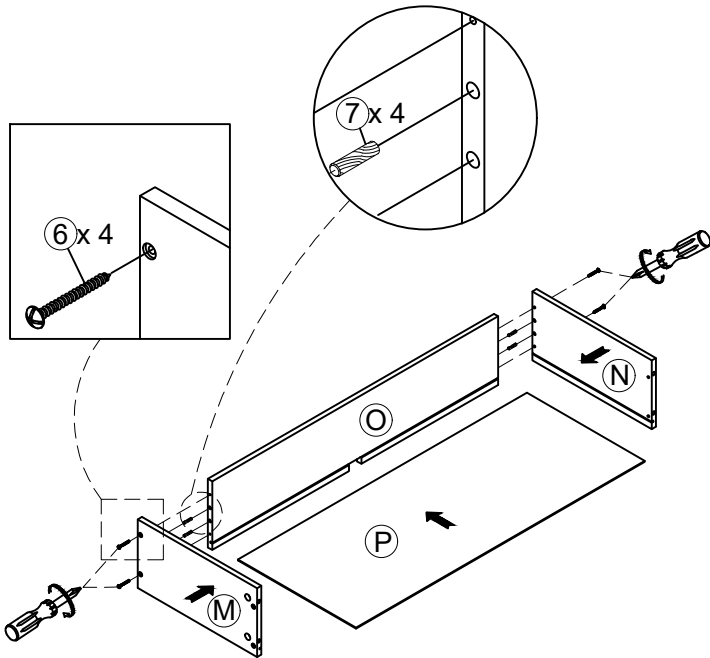

STEP 2
Étape 2

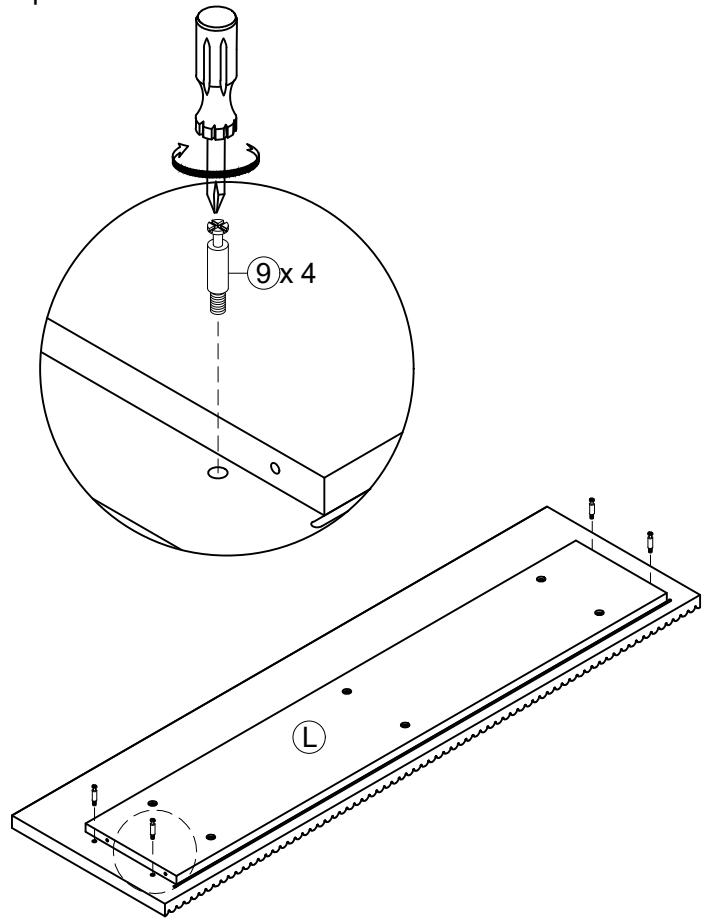

STEP 3
Étape 3

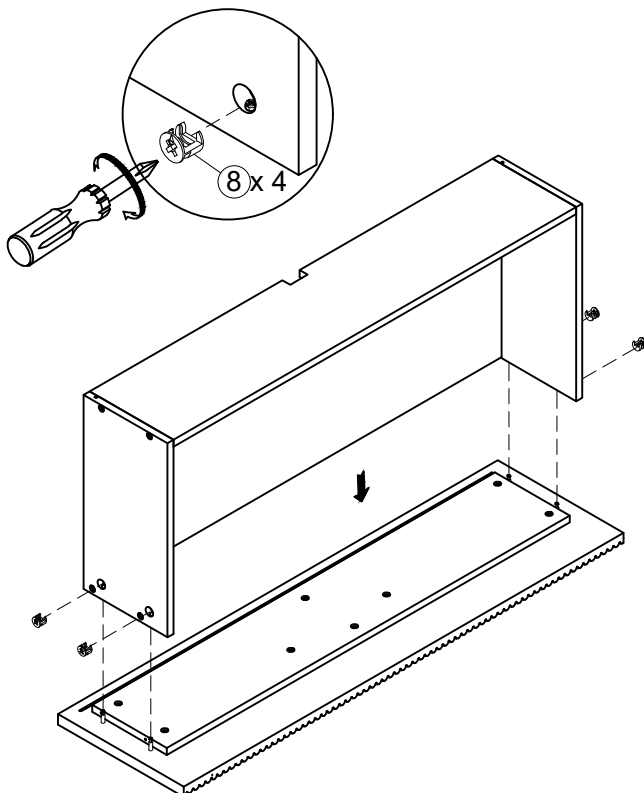

STEP 4
Étape 4

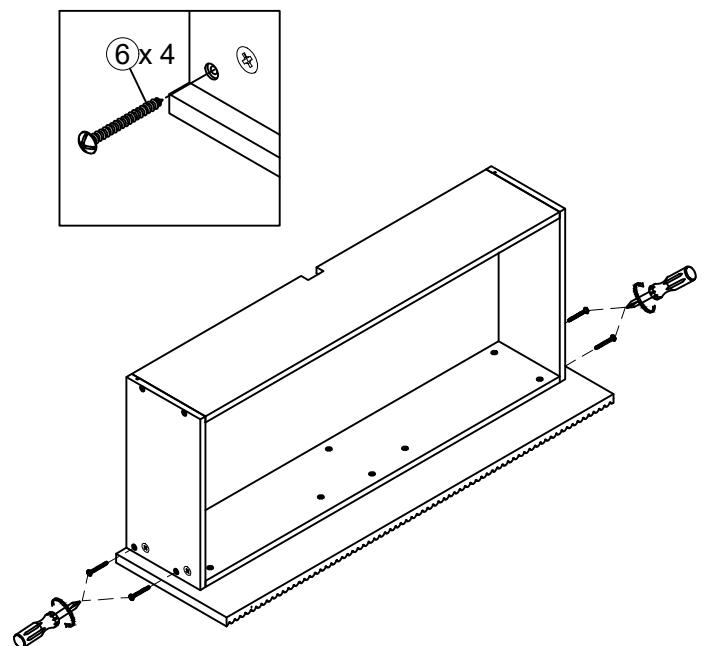

Assembly Instruction For / Instruction D'assemblage Pour

KING PANEL STORAGE BED /

LIT DE RANGEMENT À PANNEAU TRÈS GRAND LIT

STEP 5
Étape 5

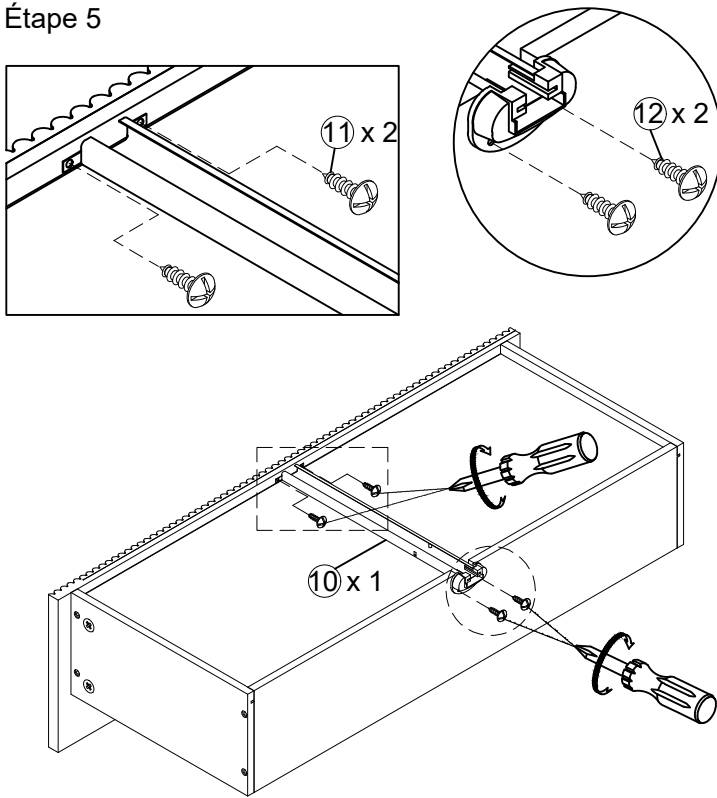

STEP 6
Étape 6

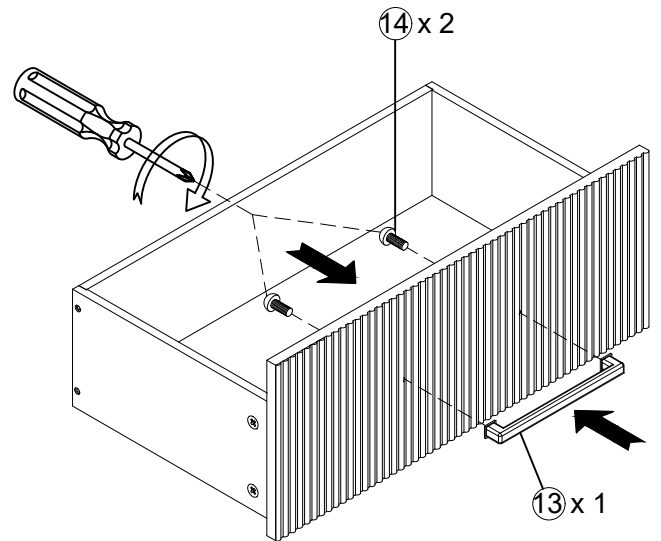

STEP 7
Étape 7

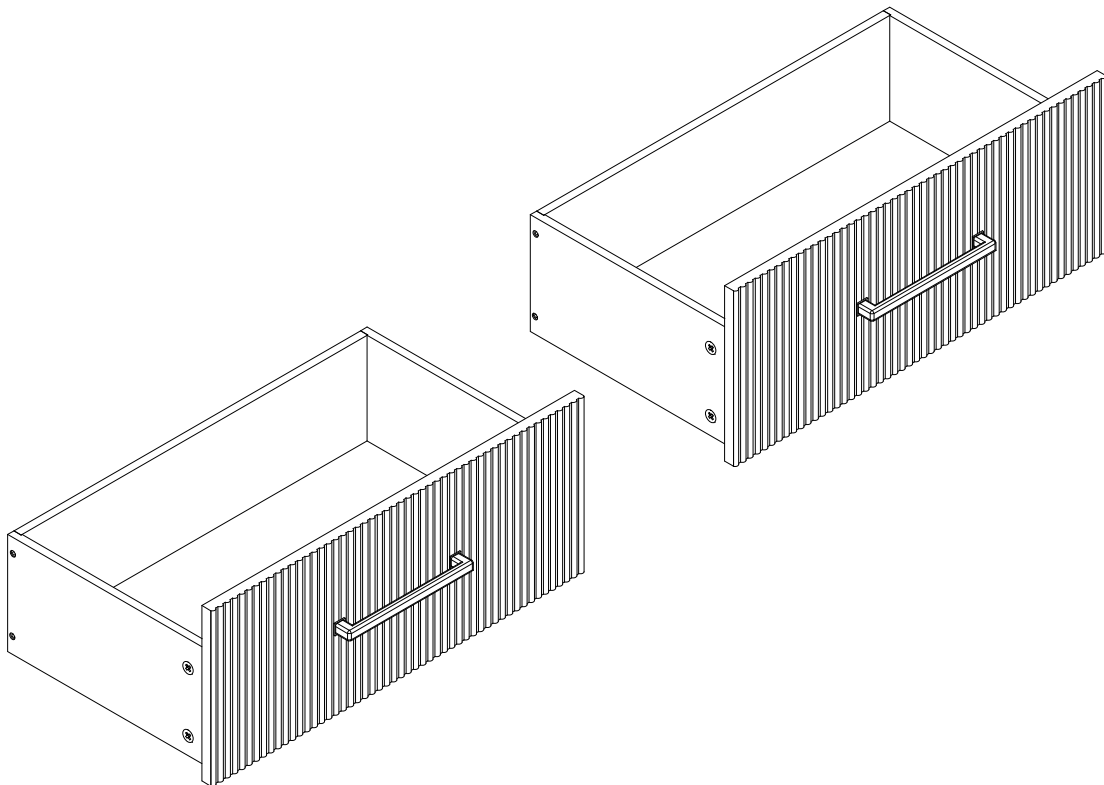

Assembly Instruction For / Instruction D'assemblage Pour

KING PANEL STORAGE BED /

LIT DE RANGEMENT À PANNEAU TRÈS GRAND LIT

STEP 8
Étape 8

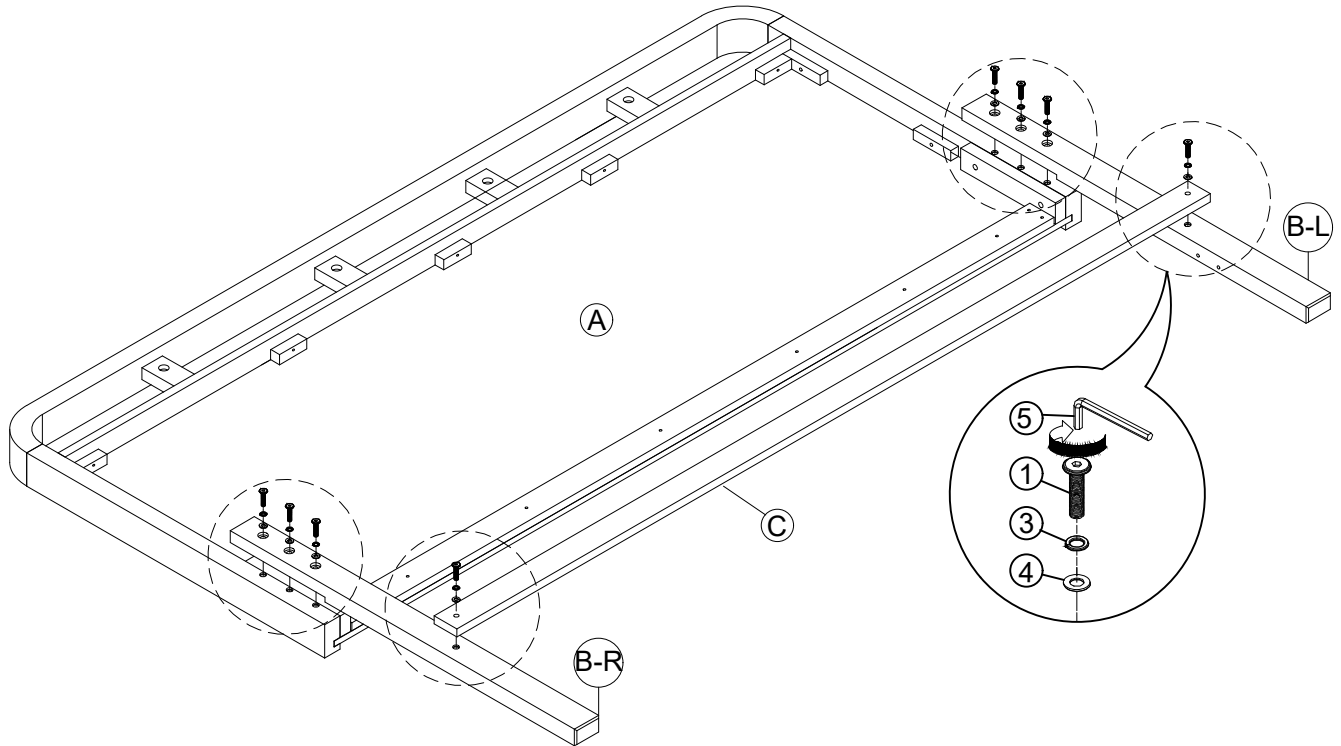

STEP 9
Étape 9

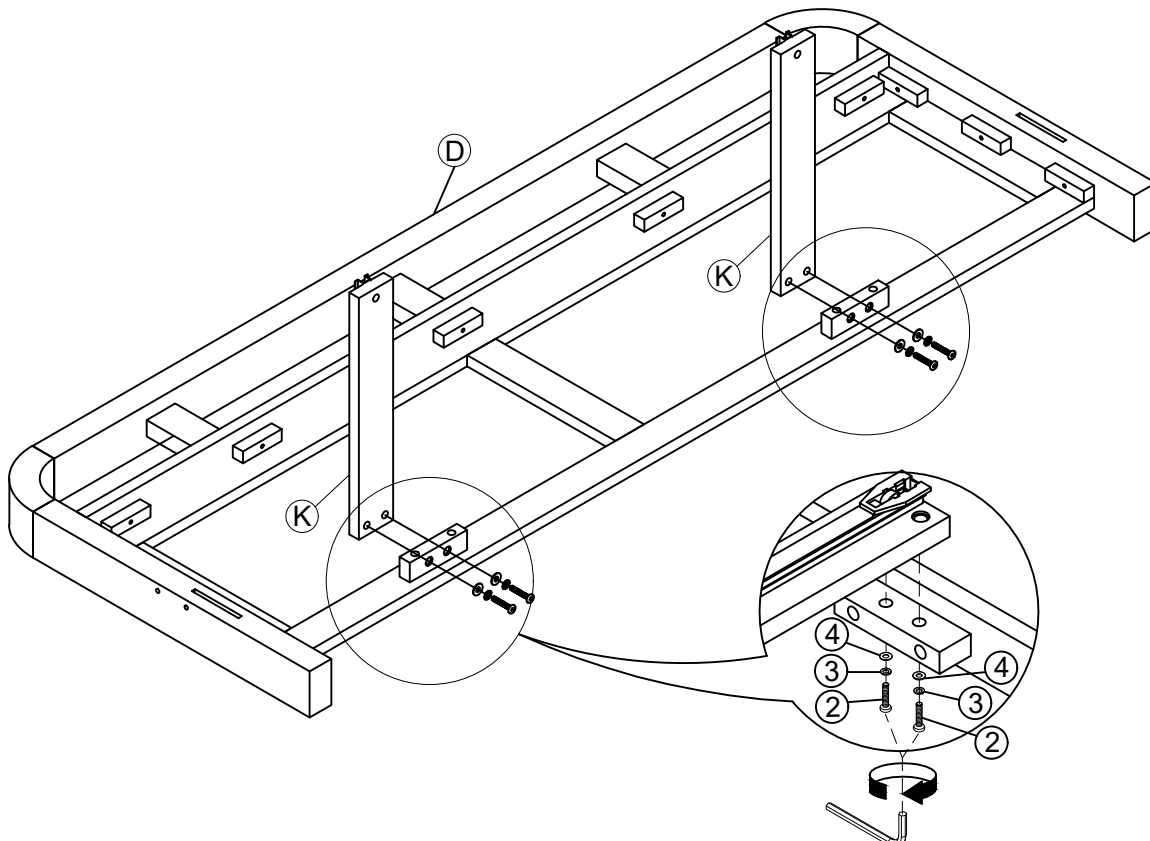

Assembly Instruction For / Instruction D'assemblage Pour

KING PANEL STORAGE BED /

LIT DE RANGEMENT À PANNEAU TRÈS GRAND LIT

STEP 10
Étape 10

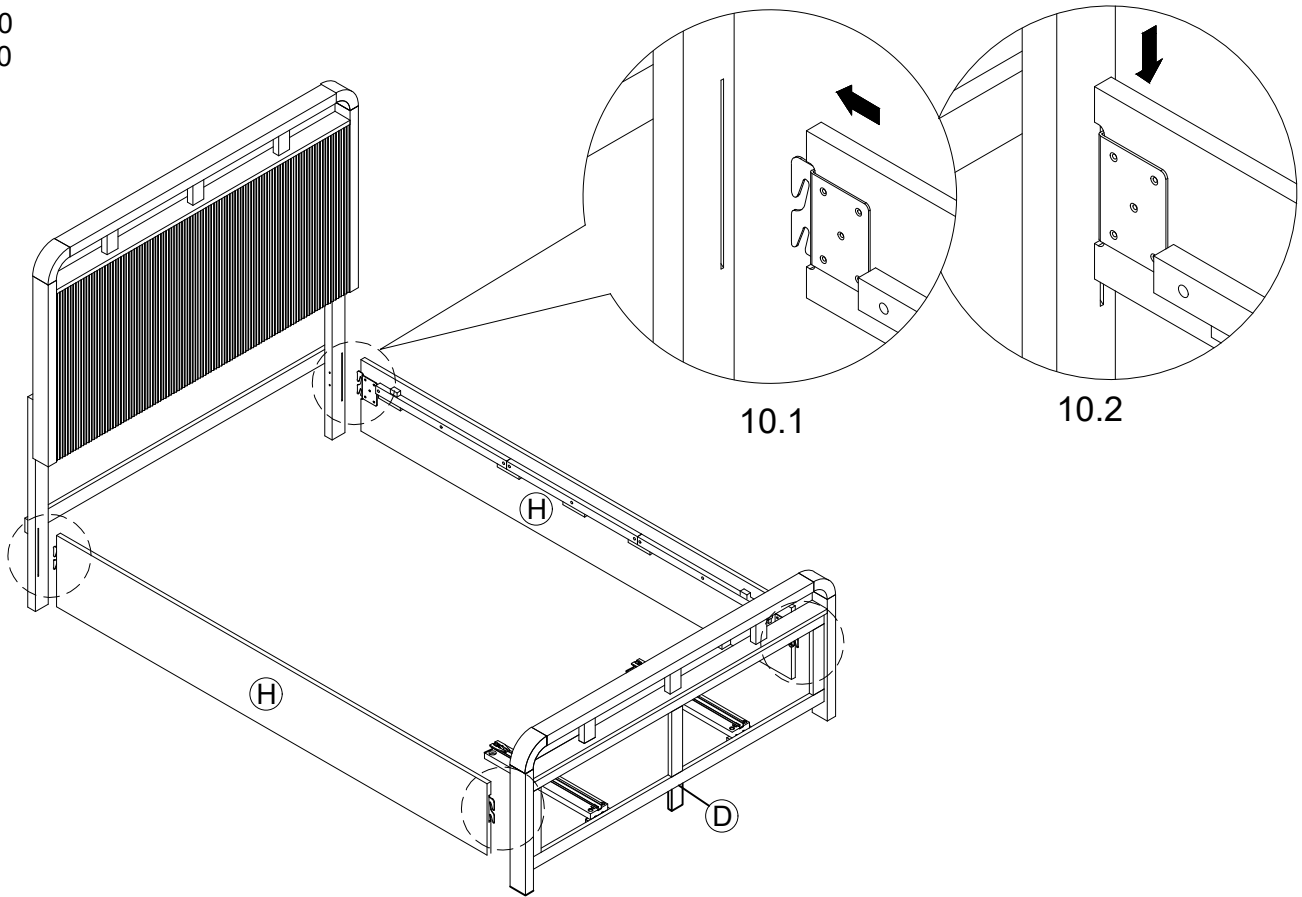

STEP 11
Étape 11

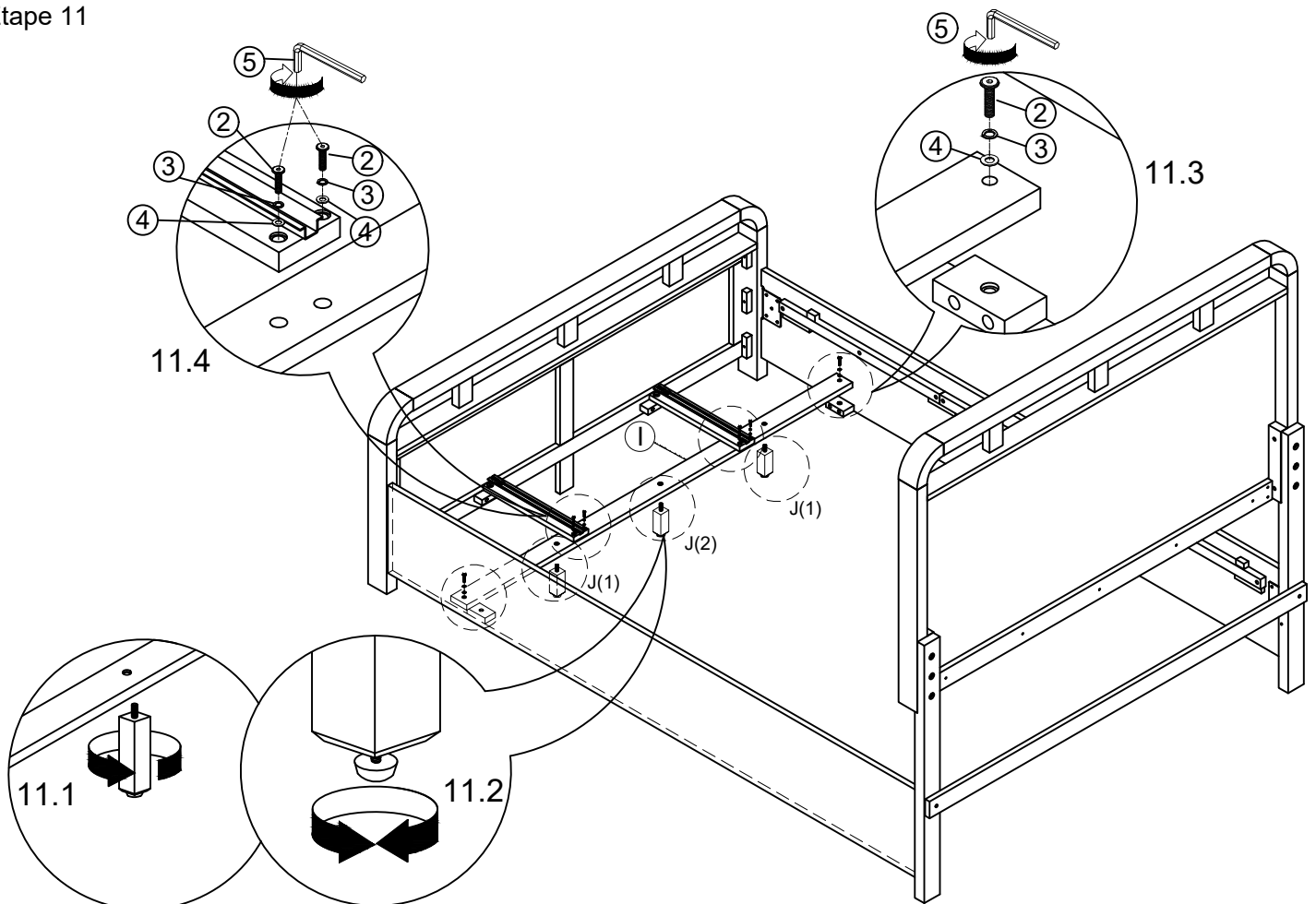

Assembly Instruction For / Instruction D'assemblage Pour

KING PANEL STORAGE BED /

LIT DE RANGEMENT À PANNEAU TRÈS GRAND LIT

STEP 12
Étape 12

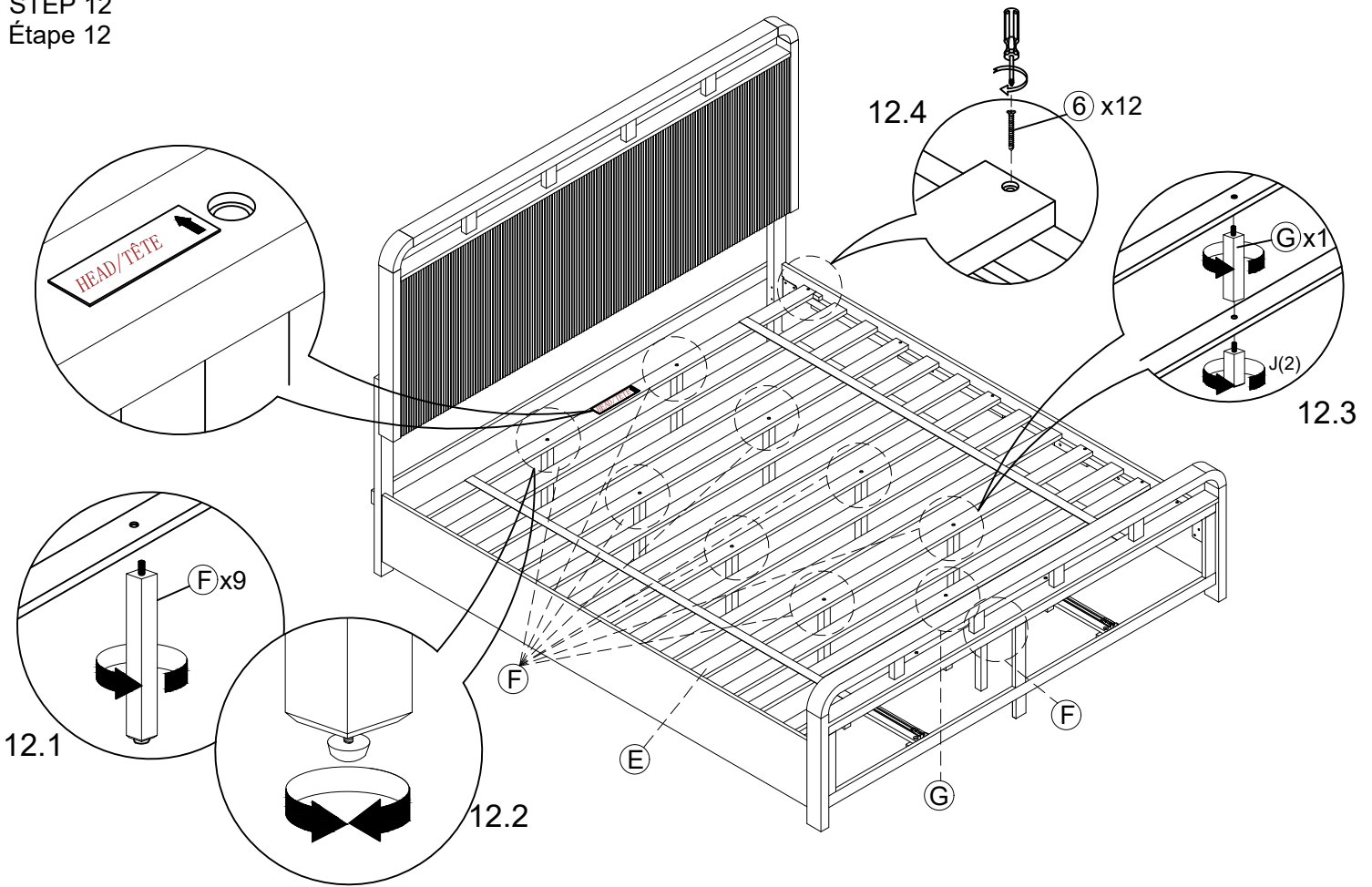

COMPLETED
ACHEVÉE

