



## ASSEMBLY INSTRUCTIONS

# Daytek®

Design for Today

# HOMEHANDY

**CAUTION!** - DO NOT EXCEED TYRE RECOMMENDED PRESSURE  
"30 Psi or 200 kPa

ENSURE SQUARE NECK OF BOLTS ARE LOCATED IN BOWL  
DURING ASSEMBLY - FINGER TIGHTEN ALL NUTS.

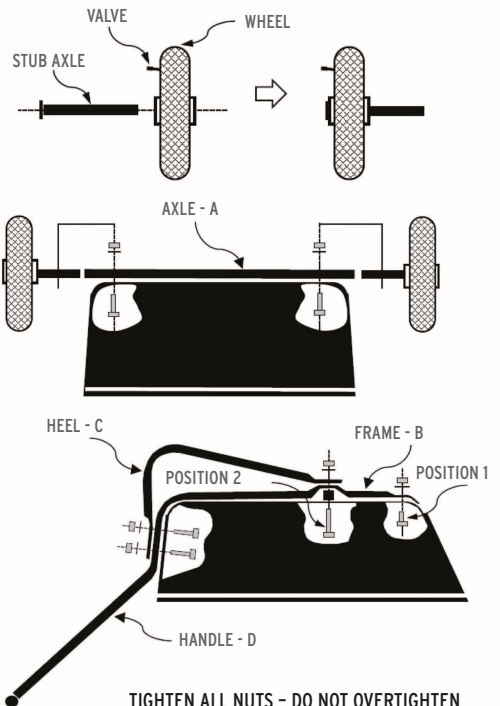
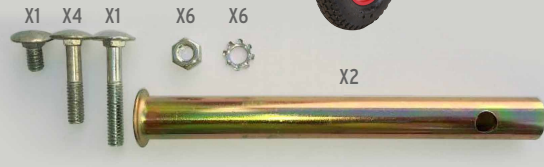

1. ASSEMBLE A STUB AXLE INTO EACH WHEEL FROM THE VALVE SIDE.
2. INSERT RIGHT HAND & LEFT HAND WHEELS INTO AXLE "A". LOCATE ASSEMBLY OVER BOWL AND TIGHTEN (2x) MEDIUM SIZE BOLTS WITH WASHERS & NUTS.
3. POSITION FRAME "B" & HEEL "C" OVER BOWL. (POSITION 1) INSERT AND ASSEMBLE SHORTEST BOLT LOOSELY WITH WASHER & NUT. (POSITION 2) INSERT AND ASSEMBLE LONGEST BOLT LOOSELY WITH WASHER & NUT.
4. LOCATE HANDLE "D" OVER END OF FRAME "B" AND BETWEEN BOWL AND HEEL "C". INSERT (2x) MEDIUM SIZE BOLTS AND SECURE WITH WASHERS & NUTS.

Supplied by Daytek USA Inc

1644 Platte Street, Suite 400, Denver CO 80202 USA



enquiry@daytek.com.au



facebook.com/daytekUSA



daytekusa.com



Instagram.com/daytekUSA



## INSTRUCCIONES DE MONTAJE

# HOMEHANDY

**¡PRECAUCIÓN!** - NO EXCEDA LA PRESIÓN RECOMENDADA DE LOS NEUMÁTICOS "30 Psi o 200 kPa"

ASEGÚRESE DE QUE LOS TORNILLOS DE CUELLO CUADRADO ESTÉN SITUADOS EN EL TAZÓN DURANTE EL MONTAJE: APRIETE CON LOS MANOS TODAS LAS TUERCAS.

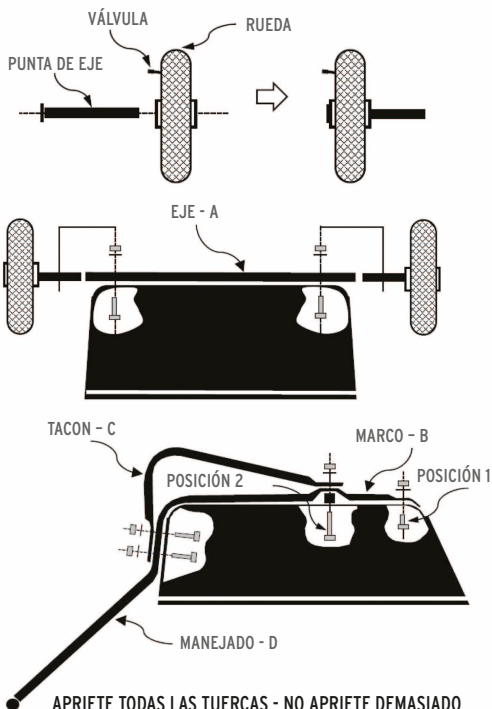
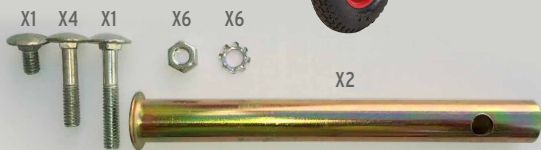

1. MONTE UN EJE CORTO EN CADA RUEDA DESDE EL LADO DE LA VÁLVULA.
2. INSERTAR LAS RUEDAS DEL LADO DERECHO Y DEL LADO IZQUIERDO EN EL EJE "A". UBIQUE EL CONJUNTO SOBRE EL TAZÓN Y APRIETE LOS (2x) PERNOS DE TAMAÑO MEDIANO CON ARANDELAS Y TUERCAS.
3. COLOQUE EL MARCO "B" Y EL TALÓN "C" SOBRE EL TAZÓN. (POSICIÓN 1) INSERTAR Y ENSAMBLAR EL PERNO MÁS CORTO SUELTAMENTE CON LA ARANDELA Y LA TUERCA. (POSICIÓN 2) INSERTAR Y MONTAR EL PERNO MÁS LARGO CON LA ARANDELA Y LA TUERCA SUELTAMENTE.
4. UBICAR EL MANGO "D" SOBRE EL EXTREMO DEL ARMAZÓN "B" Y ENTRE EL TAZÓN Y EL TACÓN "C". INSERTAR (2x) PERNOS DE TAMAÑO MEDIANO Y ASEGURAR CON ARANDELAS Y TUERCAS.

Suministrado por Daytek USA Inc.

1644 Platte Street, Suite 400, Denver CO 80202 USA

enquiry@daytek.com.au

facebook.com/daytekUSA

daytekusa.com

Instagram.com/daytekUSA



## INSTRUCTIONS DE MONTAGE

# Daytek®

Design for Today

# HOMEHANDY

**AVERTIRI!** - NE PAS DÉPASSER LA PRESSION RECOMMANDÉE DES PNEUS "30 Psi ou 200 kPa"

ASSUREZ-VOUS QUE LE COL CARRÉ DES BOULONS EST SITUÉ DANS LE BOL PENDANT L'ASSEMBLAGE - SERREZ TOUS LES ÉCROUS AVEC LES DOIGTS.

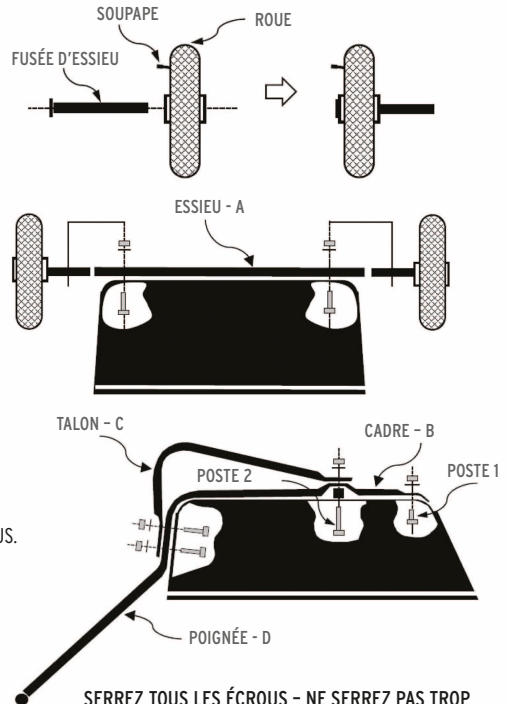
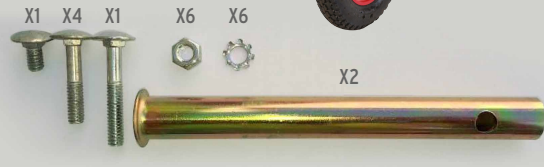

1. ASSEMBLEZ UNE FUSÉE D'ESSIEU DANS CHAQUE ROUE À PARTIR DU CÔTÉ VALVE.
2. INSÉRER LES ROUES DROITE ET GAUCHE DANS L'AXE «A». PLACEZ L'ASSEMBLAGE SUR LE BOL ET SERREZ (2x) LES BOULONS DE TAILLE MOYENNE AVEC LES RONDELLES ET LES ÉCROUS.
3. POSEZ LE CADRE «B» ET LE TALON «C» SUR LE BOL. (POSITION 1) INSÉRER ET ASSEMBLER SERREMENT LE BOULON LE PLUS COURT AVEC LA RONDELLE ET L'ÉCROU. (POSITION 2) INSÉRER ET ASSEMBLER LE BOULON LE PLUS LONG AVEC LA RONDELLE ET L'ÉCROU.
4. PLACEZ LA POIGNÉE «D» SUR L'EXTRÉMITÉ DU CADRE «B» ET ENTRE LE BOL ET LE TALON «C». INSÉRER (2x) BOULONS DE TAILLE MOYENNE ET FIXER AVEC DES RONDELLES ET DES ÉCROUS.

Fourni par Daytek USA Inc.

1644 Platte Street, Suite 400, Denver CO 80202 USA



enquiry@daytek.com.au



facebook.com/daytekUSA



daytekusa.com



Instagram.com/daytekUSA