

Instruction Manual

Die gebrauchsanweisung.
取扱説明書です

SPECIFICATIONS



Max Load
180KG/400 lbs



Five-year
Warranty



For Indoor
Use



Parts List / Liste des Pièces / Teilliste / Liste des Pièces / 部品一覽表 / Elenco dei Componenti

A ×1

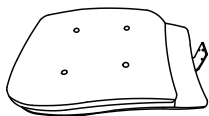

B ×1

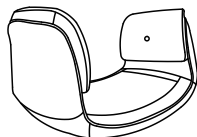

C ×1

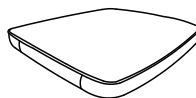

D ×1

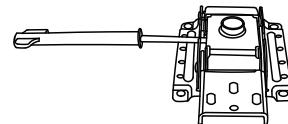

E1 ×5

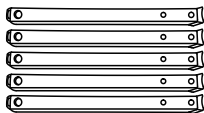

E2 ×1

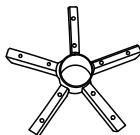

F ×1



G ×5



H ×1

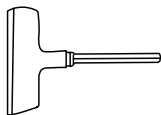

I ×4



M6×25mm

J ×3



M8×25mm

K ×10



M6×20mm

STEP 1

Starbase Assembly / Den Fünf-Sterne-Fuß montieren / Assembler le Pied en Étoile (Cinq Points) / Montar el Pie en Estrella de Cinco Puntos / 五星脚(ごせいあし)を組み立てる / Montare il Piede a Stella a Cinque Punti

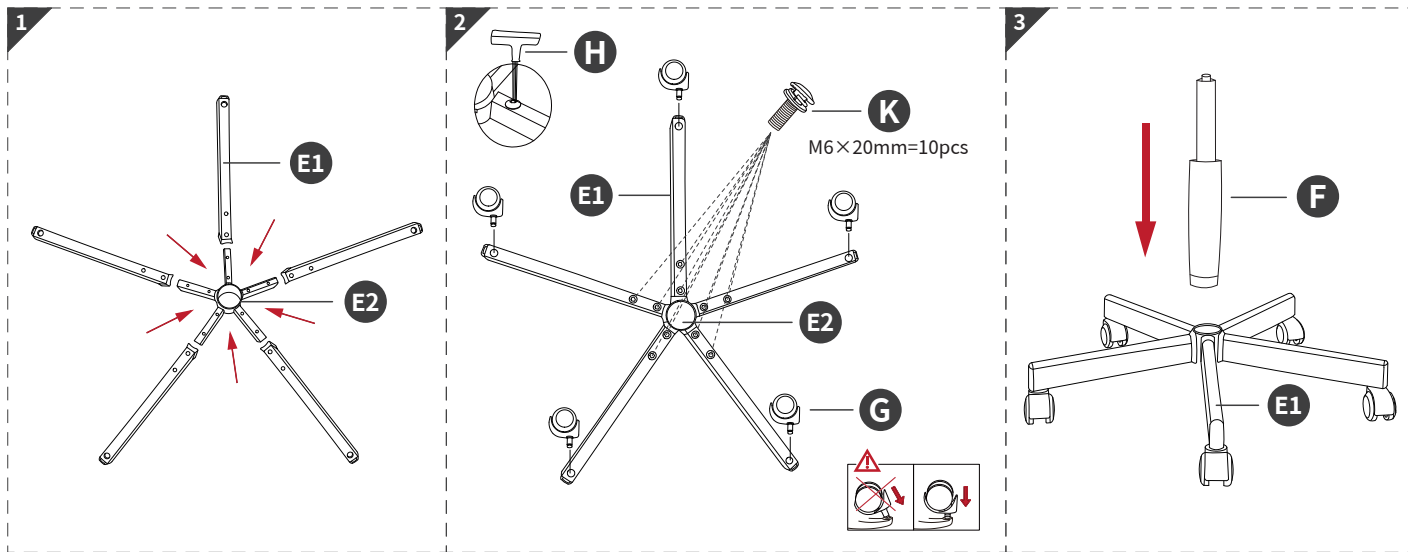

- **EN:** Please press the caster (G) **VERTICALLY** into the hole with force. Install it in place when you hear a "click".
- **FR:** Veuillez enfoncer **VERTICALEMENT** le caster (G) dans le trou en appliquant de la force. L'installation est terminée lorsque vous entendez un "clic".
- **DE:** Drücken sie das fußbein (G) **SENKRECHT** gegen das loch und sehen sie den klick und klicken.
- **ES:** Por favor, presione el casquillo (G) **VERTICALMENT** E en el orificio con fuerza. Cuando escuche un "clic", la instalación estará en su lugar.
- **日本語:** キャスター (G) を力を入れて**垂直**に穴に押し込んでください。「カチッ」と音がすると取り付け完了です。
- **IT:** Premi **VERTICALMENTE** il rullo (G) nel foro con forza. L'installazione è completata quando si sente un "click".

STEP 2 Seat Assembly / Assemblage de siège / Sitzmontage / Montaje de asiento / シート組み立て / Montaggio del sedile

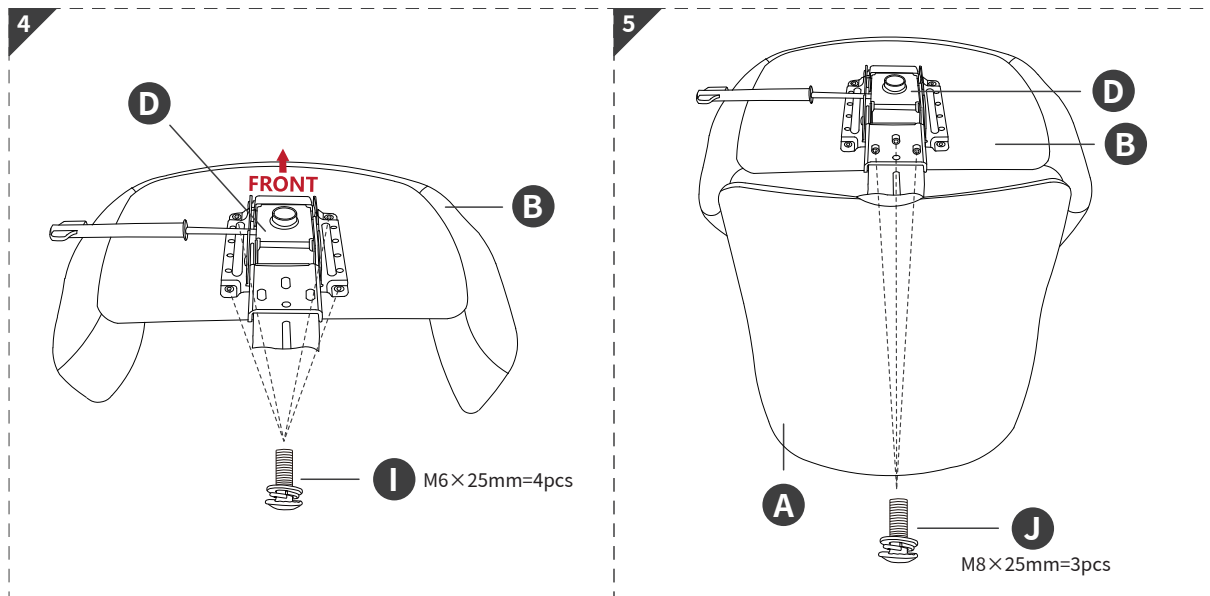

- **EN:** When installing the backrest (A) and mechanism (D), suggest to place the seat cushion (B) face down on the carton.
- **FR:** Lors de l'installation dos d'une chaise (A) et du châssis (D), il est plus pratique de placer le coussin de siège (B) face downward sur la carton.
- **DE:** Beim Installieren der rückenlehne (A) und des Fahrwerks (D) ist es bequemer, die Sitzauflage (B) mit der Oberseite nach unten auf den Karton zu legen.
- **ES:** Cuando instale el espaldar de la silla (A) y el chasis (D), resultará más conveniente colocar el cojín del asiento (B) con la superficie hacia abajo sobre la caja de cartón.
- **日本語:** 椅背(A)とクラッチ(D)を取り付ける際、座布団(B)を座面を下に向けて段ボール箱の上に置くと、より便利です。
- **IT:** Quando si installano schienale della sedia (A) e il telaio (D), è più comodo posizionare il cuscino del sedile (B) con la superficie del sedile rivolta verso il basso sul cartone.

STEP 3

The Last / Le dernier pas / Der letzte Schritt /
El último paso / 最後の一步 / L'ultimo passo

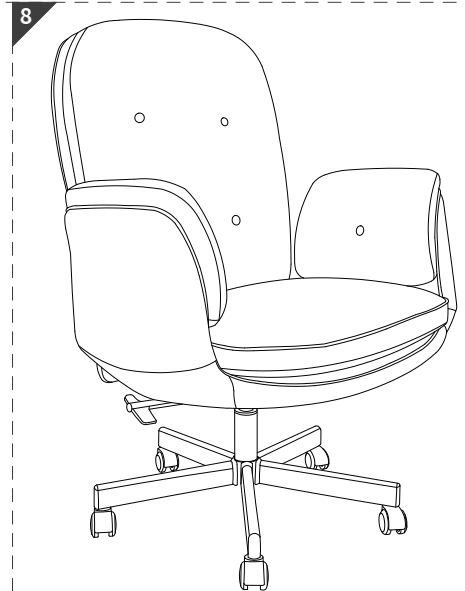
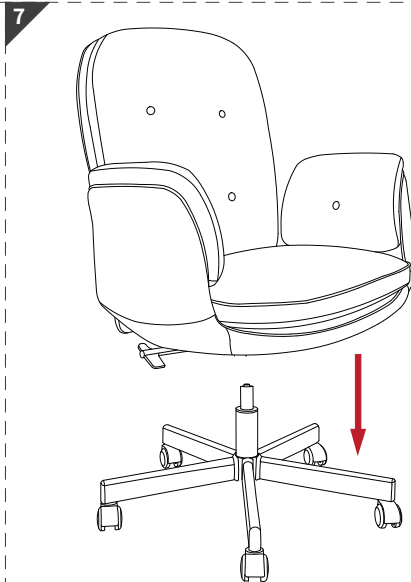
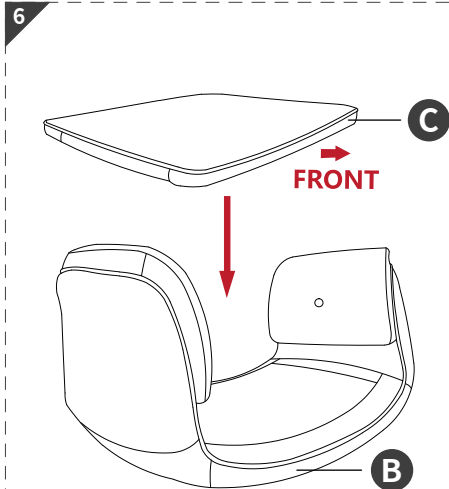

- **EN:** This installation step is recommended to be done by two people.
- **FR:** Cette étape d'installation est recommandée pour une collaboration de deux personnes.
- **DE:** Dieser Montageschritt wird empfohlen, von zwei Personen zusammen auszuführen.
- **ES:** Se recomienda que esta etapa de instalación se realice en colaboración con dos personas.
- **日本語:** この取り付け手順は2人で協力することをおすすめします。
- **IT:** Questa fase di installazione è consigliata da eseguire in collaborazione con due persone.