

# Product Specification Sheet



BWA6032L/R/1  
Size - 60" x 32" x 22"

- Bathtub
- Whirlpool
- Air
- Combination

## PRODUCT FEATURES

### Tub Only

- Built-in 1" tile flange on 3 sides
- Vacuum formed acrylic reinforced with fiberglass
- Scratch, stain and fade resistant high gloss finish

### Whirlpool System

- 3/4 HP pre-wired pump and motor factory installed on a platform base
- 6 adjustable flow whirlpool jets, 2 foot jets.
- Standard colour coordinated jets; polished chrome, or brushed nickel also available to specify
- Deck-mounted air switch (A/S)
- Built-in removable front access panel

### Jet Air System

- 8.5 Amp variable speed blower on a platform base
- 14 air jets
- Standard colour coordinated jets; polished chrome, or brushed nickel also available to specify
- Deck-mounted electronic touch control pad with on/off, speed, and oscillation control (E/C)
- Built-in removable front access panel

### Combination Whirlpool & Jet Air

- 12 air jets and 6 whirlpool jets + 2 foot jets
- Standard colour coordinated jets; polished chrome, or brushed nickel also available to specify
- Built-in removable front access panel

### Optional Accessory

- Factory installed whirlpool heater

## GENERAL SPECIFICATIONS

AVERAGE WEIGHT:	Tub	70 lbs	32 kg
	Whirlpool	105 lbs	48 kg
	Jet Air	80 lbs	36 kg
	Combination	115 lbs	52 kg
BATHING WELL DIMENSIONS	21 1/2" x 45 1/2"		
	546 mm x 1156 mm at bottom		
CAPACITY TO DRAIN OVERFLOW	48 gallons	218 litres	
MIN. OPERATING LITRES (GAL.)	36 gallons	164 litres	
BATH TUB WATER DEPTH FROM DRAIN TO OVERFLOW	14"	356 mm	
DRAIN OPENING	2" dia.	51 mm	
OVERFLOW OPENING	2 1/2" dia.	64 mm	
DRAIN TO FLOOR CLEARANCE	3"	76 mm	

## ELECTRICAL SPECIFICATIONS

WHIRLPOOL PUMP/MOTOR	3/4HP, 7.5 AMP, 120V
JET AIR BLOWER	8.5 AMP, 120V

## Compliance Certifications -

### Meets or Exceeds the following Specifications:

- CAN/CSA - B45 Series
- CAN/ULC - S102.2 - M88 Flame Spread FRP laminate rating
- CAN/SCA - C22.2 No.218.2 - Hydromassage Standard

TOP VIEW

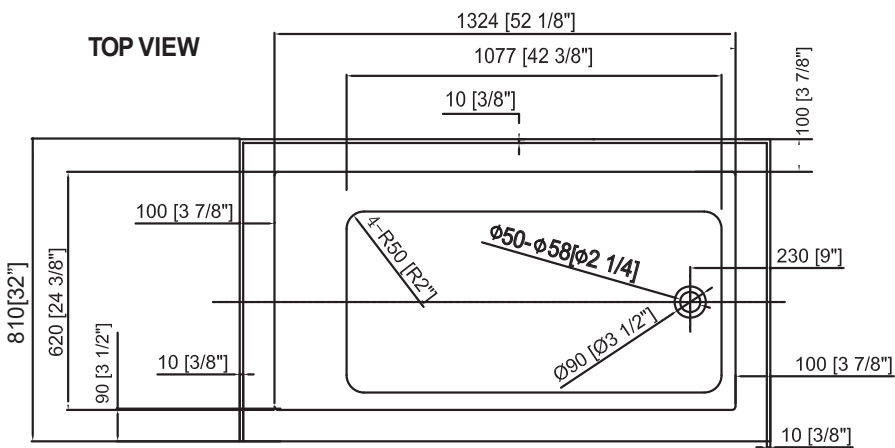

FRONT VIEW

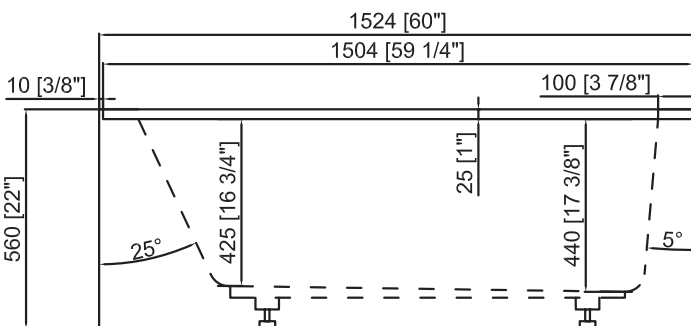

## NOTES:

BATHTUB TO BE INSTALLED ON THE FLOOR SUPPORTED BY THE 5 FEET. SHIM IF REQUIRED TO LEVEL THE BATHTUB FOR ADEQUATE DRAINAGE.

REFER TO INSTALLATION INSTRUCTIONS SUPPLIED FOR ADDITIONAL INFORMATION.

**IMPORTANT:** Dimensions of fixtures are nominal and may vary  $\pm 6$  mm (1/4"). These measurements are subject to change at Manufacturer's discretion.

# BATHTUBS

## INSTALLATION INSTRUCTIONS AND OWNER'S MANUAL READ ALL INSTRUCTIONS CAREFULLY BEFORE STARTING THE INSTALLATION

PLEASE RECORD THE SERIAL NUMBER \_\_\_\_\_ OF YOUR  
BATHTUB AND SAVE THIS MANUAL FOR FUTURE REFERENCE

### INSTALLATION INSTRUCTIONS

**IMPORTANT:** The Bathtubs are carefully inspected and packed for shipment. You should check your unit and if there are any problems contact your dealer before installation.

Protect the bathtub and fittings from dirt and damage by leaving the polyethylene protective film in place until installation and other related construction are complete.

#### INSTALLATIONNOTES

#### PLUMBING

##### Follow Local Plumbing Codes

Locate water supply lines for faucet and spout as required. Adjust or install waste or drain plumbing to the required dimensions off the back and end wall studs. (See separate specification sheet).

Install drain and overflow plumbing to the tub (refer to drain overflow manual for these installation instructions).

Note that the drain-overflow assembly may extend below the bottom of the bath and may require a cutout in the floor.

**Deck mounted faucet and fill spout.** Use a high-speed drill or a hole saw for drilling the top surface of the bath for deck-mounted faucet and fill spout. Mask the surrounding surface to prevent scratches and other damage during drilling. Follow the faucet manufacturer's instructions for the size and spacing of the hole required. Locate the fill spout so that the water runs into the bath without striking or splashing the deck, handrails or overflow.

#### STRUCTURAL SUPPORT

The floor under the bath must be capable of supporting at least 50 lb./ft.<sup>2</sup> (240 kg/m<sup>2</sup>) with the weight concentrated at the 5 legs of the tub.

The rim of the bath is not designed to carry weight and should be supported as shown in figures 1, 2, 3, 4, 5, or 6. Any finishing material that overlaps or touches the bath must be fully self-supporting.

The bath must be level along the top edges in both directions to ensure proper drainage.

If required use hardwood shims and /or trim the legs to level the bath on an uneven floor.

#### BathtubInstallationon anUnevenfloor:

The middle leg will require shimming the same as the other 4 legs of the tub if required. The placement of the shims varies and is dependent upon how much and in what direction the floor is out of level.

#### Bathtub installationon a Level floor:

The middle leg does not required any shims. it is free floating 3 mm ( 1/8") off the floor. When the tub is filled with water the middle leg bottoms out. This applies to drop-in tubs only.

Skirted tubs have pre-fabricated base and the middle leg is level with the other 4 legs of the wood base.

#### INSTALLATION

The style of the tub and the design of the bathroom will determine the method of installation.

Tubs with a rolled edge all around can be installed in an island (sunken) or against the bathroom wall(s).

For an island installation refer to Fig. 7.

If the tub with a rolled edge is installed against a wall we recommend the use of a Tile Lip Extrusion Kit as shown in Figure 3.

Tub with an extended flange molded on the edges is to be installed against a back and two end walls. Refer to Figure 5.

For some models an optional detachable apron is available for the front of the tub. Refer to specifications for details and to separate instructions for installation.

Note that tubs which are installed in an alcove using a detachable front apron, that is tubs only supported on 3 sides, must have a support installed in the center of the front edge.

Install the support so that it does not interfere with the positioning of the apron.

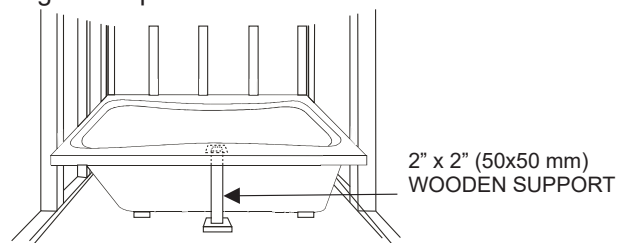

**FIGURE 1 - ALCOVE INSTALLATION**

Note that corner tubs, installed with an apron, will require vertical supports under the front edge. Figure 2.

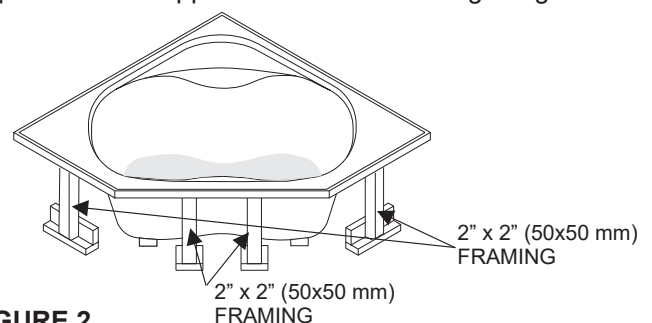

**FIGURE 2  
SUPPORT CORNER TUB INSTALLED WITH APRON**

## Wall Installation

### For tubs with a rolled edge, (drop-in tubs).

Note: Tile Lip Extrusion Kit is a separate purchase item. We recommend the use of 1"x2" (25x50 mm) wood strapping to give the tub support particularly at the front corners. Install 1"x2" (25x50mm) wood strapping around the periphery of the alcove at 18" (457 mm) high above the floor. See Figure 3.

Slide the tub to the back wall.

Apply a bead of silicone under the tile lip extrusion where it will be in contact with the tub.

Press the tile lip extrusion into place against the wall and the edge of the tub.

Apply additional silicone to seal any gaps in the corners.

Clean off excess silicone on the surface of the tub immediately with a cloth and warm water.

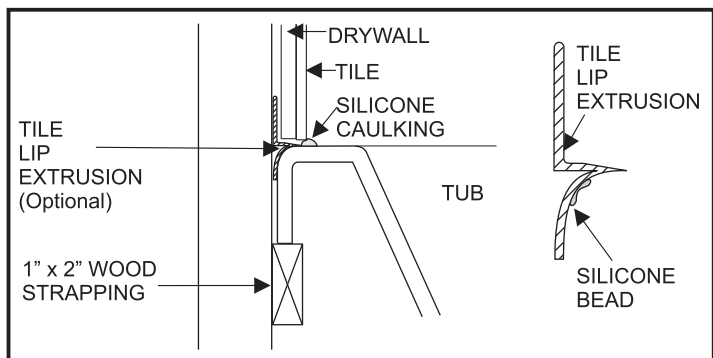

FIGURE 3 - DROP-IN TUB IN ALCOVE INSTALLATION. WOOD STRAPPING, TILE LIP EXTRUSION AND WALL COVERING

## Wall Installation

### For tubs with tile flange.

Position and level the tub.

Fasten the flange of the tub to the wall studs with 5/8" (16mm) or longer screws. See Figure 4 for location of screws.

Finish the wall as shown in Figure 5.

Apply additional silicone to seal any gaps in the corners.

Clean off excess silicone on the surface of the tub immediately with a cloth and warm water.

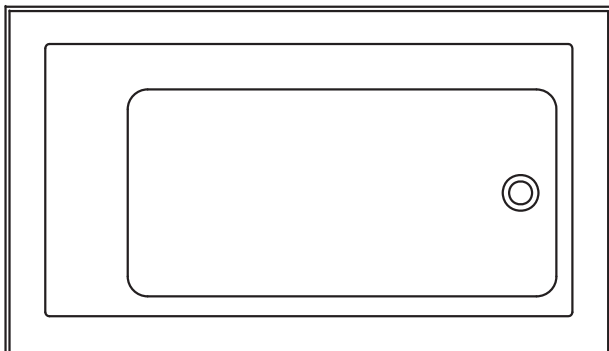

FIGURE 4 - LOCATION FOR THE SCREWS

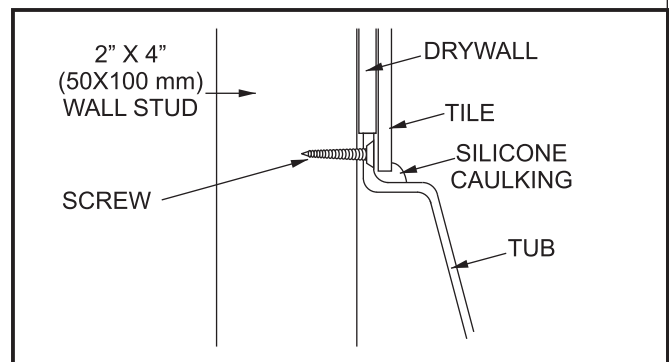

FIGURE 5 - WALL INSTALLATION FOR TUBS WITH TILE FLANGE

Please Note: In order for the tub to be installed correctly a dry wall screw must be driven through the tile flange into each stud around the alcove. See Figure 4 for reference.

## Sunken or island installation.

It is most important that the tub rest solidly on the floor. The deck is not to be used to support the tub. Refer to Figure 1 and 2.

Critical:

Box height to be 18" (457 mm. ) high.

Tub weight to rest totally on support legs.

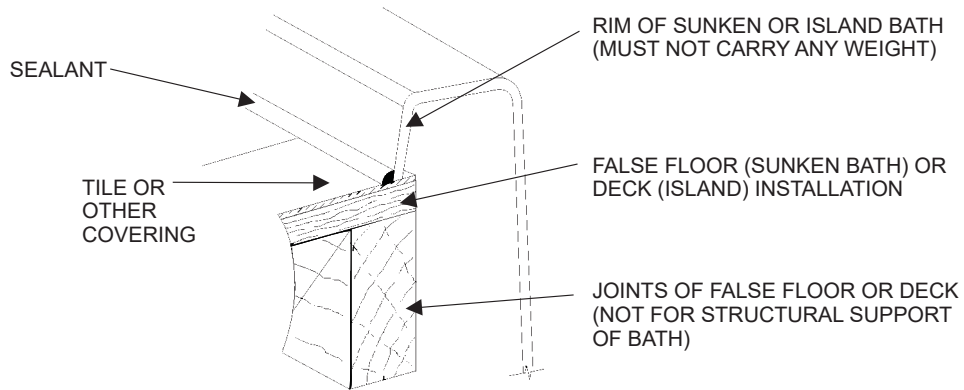

FIGURE 7 - METHOD OF SUPPORTING RIM OF SUNKEN OR ISLAND BATH

## INSTALLATION CLEAN-UP

It is important to remove all construction debris and foreign material.

Remove construction dirt and residue with a mild liquid detergent. **DO NOT USE** abrasive cleaners, scouring compounds and pads, metal scrapers, steel wool, or other materials that could damage or dull the surface of the bath.

Remove plaster carefully with a blunt wooden block having rounded edges.

Remove paint and other stubborn stains with isopropyl (rubbing) alcohol.

**DO NOT USE** products such as acetone (nail polish remover), dry cleaning solution, lacquer thinners, gasoline, pine oil, etc.

Test the installation after completing the plumbing, but before enclosing the bath and finishing the surroundings.

Fill the bath with water and leave it for one hour to ensure that the adjustment of the drain-overflow assembly is correct, and that there are no leaks.

## MAINTENANCE

The acrylic sheet, which forms the surface of your bathtub, provides one of the most durable surfaces found in modern bathrooms. Keep it bright and smooth with mild liquid household detergent, soap and water, or foaming cleansers. **NEVER USE** aromatic solvents, abrasive cleaners, scouring compounds or pads, strong liquid cleansers, or other material that could damage or dull the surface of the bath.

**Restoring Surface Gloss.** - Restore surface gloss by applying a very fine rubbing compound and polishing the surface by hand or with a power buffer. Finish with an application of good quality automotive wax.

**Minor Repairs to Surface.** - Remove minor scratches and scuffs as follows. First, wet sand the area with 600 grit wet sandpaper until the surface is smooth. Then, restore the gloss as described under **RESTORING SURFACE GLOSS**.



# BAIGNOIRES

## MODE D'INSTALLATION ET MANUEL DU PROPRIÉTAIRE LIRE SOIGNEUSEMENT TOUTES LES INSTRUCTIONS AVANT L'INSTALLATION

VEUILLEZ INSCRIRE LE NUMÉRO DE SÉRIE \_\_\_\_\_ DE VOTRE  
BAIGNOIRE ET GARDER CE MANUEL POUR RÉFÉRENCE

### INSTRUCTIONS D'INSTALLATION

**IMPORTANT:** les baignoires en sont inspectées et soigneusement emballées pour l'expédition. Vous devriez vérifier votre appareil et, en cas de problèmes, communiquer avec votre marchand avant l'installation.

Protéger la baignoire et les accessoires contre les dommages et la saleté en laissant en place la feuille protectrice de polyéthylène jusqu'à ce que l'installation et les autres travaux de construction soient terminés.

#### REMARQUES SUR L'INSTALLATION

##### PLOMBERIE

##### Se conformer aux codes de plomberie

Trouver l'emplacement des conduits d'alimentation en eau pour le robinet et, le bec, selon les besoins.

Ajuster ou installer la plomberie de trop-plein ou de vidange aux dimensions requises à partir des montants du mur arrière et d'extrémité. (Voir la feuille séparée pour les caractéristiques).

Installer la tuyauterie de vidange et de trop-plein sur la baignoire (se référer au manuel de vidange et de trop plein pour ces instructions d'installation).

Remarquer que l'ensemble vidange/trop-plein peut dépasser en dessous de la partie inférieure du bain et nécessiter une découpe dans le plancher.

##### Robinet et bec de remplissage montés sur le plateau.

Utiliser une perceuse à haute vitesse ou une scie à chanter pour percer la surface supérieure du bain afin d'installer le robinet et le bec de remplissage sur le plateau. Recouvrir la surface avoisinante de ruban-cache pour la protéger contre les éraflures et autres dommages durant le percement. Suivre les instructions du fabricant du robinet pour la dimension et l'espacement des trous nécessaires. Placer le bec de remplissage de façon à ce que l'eau puisse couler dans le bain sans atteindre et sans échausser le plateau, les poignées et le trop-plein.

##### SOUTIEN STRUCTUREL

Le plancher sous la baignoire doit être en mesure de pouvoir supporter au moins 50 lb/pi<sup>2</sup> (240 kg/m<sup>2</sup>), le poids étant concentré aux 5 pattes de la baignoire.

Le rebord de la baignoire n'est pas conçu pour supporter de poids et il devrait être supporté comme illustré aux figures 1, 2, 3, 4, 5 ou 6. Tous les matériaux de finition chevauchant le bain ou le touchant devraient avoir leur propre support.

Le bain doit être au niveau le long des bords supérieurs dans les deux sens pour assurer un bon drainage.

Si exigé que le et/ou de cales de support de hardwood d'usage taille les jambes pour niveler le bain sur un plancher inégal.

##### Baignoire installation sur un règles-de-chaussé:

Le moyen ont conduit nécessitera au même que les autres 4 pattes de la baignoire si nécessaire.

Le placement de la cales varie et dépend combien et dans quelle direction le plancher est hors de niveau.

#### Baignoire installation sur un niveau plancher:

Le moyen jambe ne nécessite aucune cales. Il est libre flottement 3mm (1/8") au large de la parole. Lorsque la baignoire est rempli d'eau moyen jambe culs. Cela s'applique à drop-in tubs seulement. Érudé tubs ont pré-fabriqués base et le moyen jambe est le niveau avec les autres 4 jambes de bois base.

##### INSTALLATION

Le style de la baignoire et le style de la salle de bain détermineront la méthode d'installation.

Les baignoires avec bordure arrondie tout autour peuvent être installées dans une île (encastrée) ou contre la ou les parois de la salle de bain.

Pour une installation en îlot, référez-vous à la figure 6.

Si une baignoire avec bord rulé est installée contre un mur, nous recommandons d'utiliser la trousse d'extrusion à rebord de tuile comme illustré à la figure 3.

Les baignoires ayant une bride prolongée maoulée sur les bords doivent être installées contre une paroi arrière ou deux parois d'extrémité.

Référez-vous aux figure 5.

Pour certains modèles, un tablier facultatif est fourni pour la partie avant de la baignoire. Se référer aux caractéristiques pour les détails et aux instructions séparées pour l'installation.

Les baignoires qui sont installées en alcôve utilisent une jupe avant détachable, c'est-à-dire que les baignoires supportées seulement sur les 3 côtés, doivent avoir un support installé au centre du bord avant. Installer le support de façon à ce qu'il n'interfère pas avec l'emplacement de la jupe.

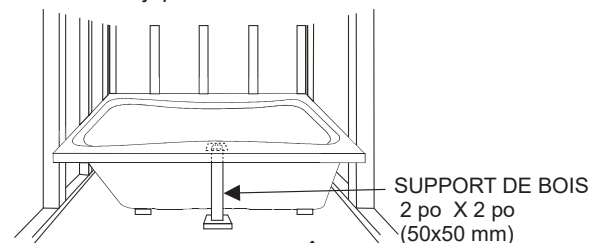

FIGURE 1 - INSTALLATION EN ALCOVE

Remarquer que les baignoires de coin, installées avec un tablier, auront besoin de supports verticaux sous le rebord avant. Figure 2.

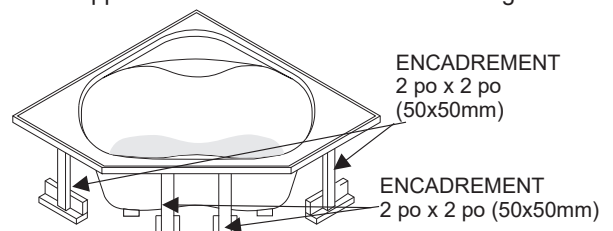

FIGURE 2 - SUPPORT POUR UNE BAIGNOIRE DE COIN  
INSTALLÉE AVEC TABLIER

## Installation murale

Pour les baignoires avec bord roulé (tomber dans les baquets).

La note: la Trousse d'Extrusion de Lèvre de Carreau est un article d'achat séparé.

Nous recommandons l'usage de 1 po x 2 po (25x50 mm) le bois sangle pour donner le soutien de baquet particulièrement aux coins de devant. Installer 1 po x 2 po (25x50 mm) le bois sanglant autour de la périphérie de la niche à 18 po (457 mm) haut au-dessus du plancher. Voir la Figure 3.

Faire coulisser la baignoire vers le mur arrière. Appliquer un filet de silicone sous l'extrusion de rebord de tuiles là où elle sera en contact avec la baignoire.

Presser l'extrusion de rebord de tuiles en place contre la paroi et le bord de la baignoire.

Appliquer de la silicone supplémentaire pour bien fermer toutes les ouvertures dans les coins.

Nettoyez immédiatement tout excès de silicone sur la sur face de la baignoire à l'aide d'un linge et d'eau savonneuse tiède.

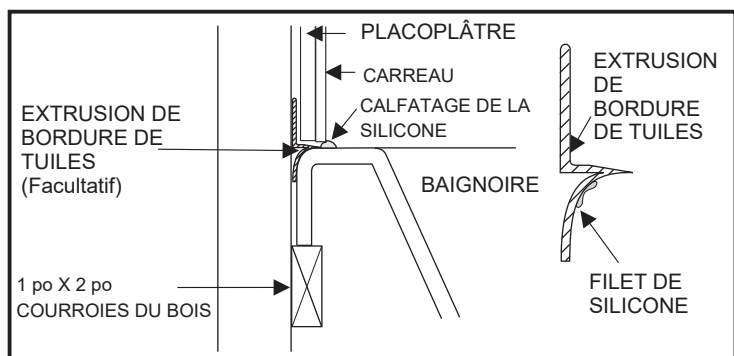

FIGURE 3 - TOMBER -DANS LE BAQUET DANS L'INSTALLATION DE NICHE. LE BOIS SANGLE, EXTRUSIONS DE TUILES ET RECOUVREMENT MURAL.

## Installation murale

Pour les bacs avec le boudin de tuile

Nous recommandons l'utilisation de fourrures de bois de 1 po. (25mm) x 2 po. (50mm) pour donner un soutien supplémentaire à la baignoire particulièrement aux coins auant.

Attachez le boudin du bac aux clous muraux avec 5/8" (16 millimètres) ou plus longues vis. Voir le chiffre 4 pour l'endroit de vis.

Mettez la baignoire en place et la mettez au niveau.

Faire la finition du mur comme illustré à la figure 5.

Appliquez de la silicone supplémentaire pour bien fermer toutes les ouvertures dans les coins.

Nettoyez immédiatement tout excès de silicone sur la sur face de la baignoire à l

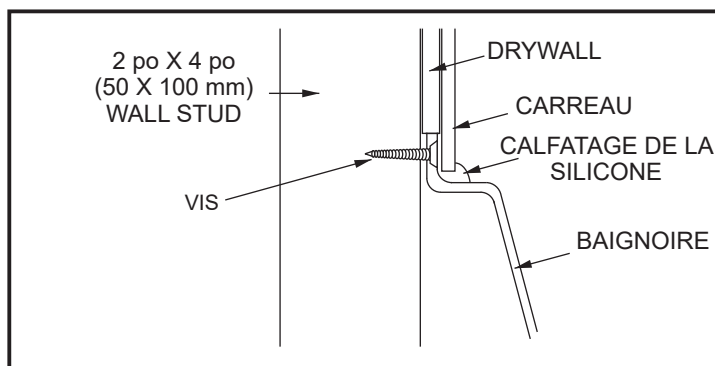
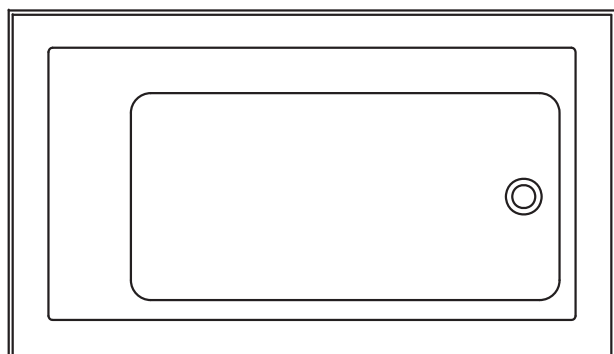

FIGURE 5 - INSTALLATION MURALE POUR LES BACS AVEC LE BOUDIN DE TUILE

**Veillez noter:** Pour s'assurer que votre baignoire ou douche est installée correctement enfoncez des vis à placoplâtre autour des brides est aux alentours l'alcôve. Voir la Figure 4 pour référence.

## Installation encastrée ou en île

Il est extrêmement important que la baignoire repose solidement sur le plancher. Le plateau ne peut pas être utilisé pour supporter la baignoire. Se référer à la figure 1.

Critique: la hauteur de boîte pour être 18 po haut. Le poids de baquet pour se reposer totalement sur les jambes de soutien.

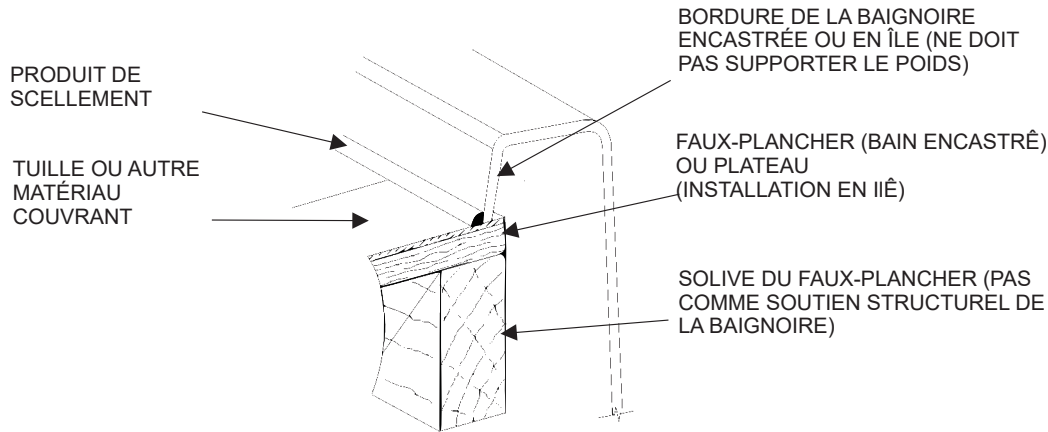

FIGURE 6 - MÉTHODE POUR SUPPORTER LA BORDURE D'UNE BAIGNOIRE ENCASTRÉE OU EN ÎLE

## NETTOYAGE DE VINSTALLA TION

Il est important d'enlever tous les débris de construction et tous les corps étrangers.

Retirer la saleté et les résidus de construction à l'aide d'un détergent liquide léger. **NE PAS UTILISER** de produits de nettoyage abrasifs, de composés à récurer ou de tampons de récurage, de grattoirs métalliques, de laine casier ou autres matériaux qui pourraient endommager la surface du bain ou la rendre opaque.

Retirer soigneusement la plâtre à l'aide d'une cale de bois émoussée ayant des bords arrondis.

Retirer la peinture et toutes taches récalcitrantes à l'aide d'alcool isopropyle (alcool à frottement).

**NE PAS UTILISER** de produits tels que de l'acétone (dissolvant de vernis à ongles), de solution de nettoyage à sec, de diluants à laque, d'essence, d'huile de pin, etc.

Vérifier l'installation une fois la plomberie terminée mais avant que la baignoire ne soit complètement entourée et que vous ayez terminé la finition des parties voisines.

Remplir la baignoire d'eau et la laisser pendant une heure pour s'assurer que l'on a le bon réglage de vidange trop plein et qu'il n'y ait pas de fuites.

## ENTRETIEN

La feuille d'acrylique qui forme la surface de la baignoire est l'une des surfaces les plus durables que l'on puisse trouver dans une salle de bains moderne. Pour conserver son fini brillant et lisse, utiliser un détergent domestique liquide léger, ou du savon et de l'eau, ou des agents de nettoyage moussants. **NE JAMAIS UTILISER** de solvants aromatiques, d'agents de nettoyage abrasifs, de composés ou de tampons à récurer, d'agents de nettoyage liquides très forts, ou d'autres produits qui pourraient endommager la surface de la baignoire et lui faire perdre son éclat.

Pour restaurer le brillant de la surface. Restaurer le brillant de la surface en appliquant un composé de frottement très fin et en polissant la surface à la main ou avec un polissoir électrique. Finir avec une cire pour automobiles de bonne qualité.

Réparations mineures à la surface. Retirer les égratignures et les traces de frottement mineures comme suit. Tout d'abord, sabler à l'eau la surface avec du papier à sabler humide n° 600 jusqu'à ce que la surface soit lisse. Puis, redonner le brillant à la surface de la manière décrite sous le titre **POUR RESTAURER LE BRILLANT DE LA SURFACE**.