

VEVOR[®]

TOUGH TOOLS, HALF PRICE

Technical Support and E-Warranty Certificate www.vevor.com/support

TUB TRANSFER BENCHES

We continue to be committed to provide you tools with competitive price. "Save Half", "Half Price" or any other similar expressions used by us only represents an estimate of savings you might benefit from buying certain tools with us compared to the major top brands and does not necessarily mean to cover all categories of tools offered by us. You are kindly reminded to verify carefully when you are placing an order with us if you are actually saving half in comparison with the top major brands.

VEVOR[®]

TOUGH TOOLS, HALF PRICE

TUB TRANSFER BENCHES

MODEL:FBL650328





NEED HELP? CONTACT US!

Have product questions? Need technical support? Please feel free to contact us:











Technical Support and E-Warranty Certificate
www.vevor.com/support

This is the original instruction, please read all manual instructions carefully before operating. VEVOR reserves a clear interpretation of our user manual. The appearance of the product shall be subject to the product you received. Please forgive us that we won't inform you again if there are any technology or software updates on our product.

Symbol	Symbol Description
	Warning: To reduce the risk of injury, the user must read the instructions manual carefully.
	This symbol, placed before a safety comment, indicates a kind of precaution, warning, or danger. Ignoring this warning may lead to an accident. To reduce the risk of injury, fire, or electrocution, please always follow the recommendation shown below.

PART LIST

When unpacking this product, check to make sure the parts listed below are included and carefully inspect for any damage that may have occurred during transit. If any part is missing or damaged, do not attempt to assemble or use the product.

NO	PICTURE	PART NUMBER	QTY	NO	PICTURE	PART NUMBER	QTY
①		Seat frame	1	⑥		screw	4
②		Chair foot	4	⑦		Armrest	2
③		Backrest	1	⑧		Shower buckle	1
④		trestle	2	⑨		Shim	4
⑤		Seat frame tube	2	⑩		safety belt	2

SEMBLY INSTRUCTIONS

1. Installation Steps

1.Thread the two support bracket tubes ⑤ through the two tubes on the front and rear sides of the bracket ① in sequence (note that the two holes in the middle of the bracket tubes are facing the outside of the product).

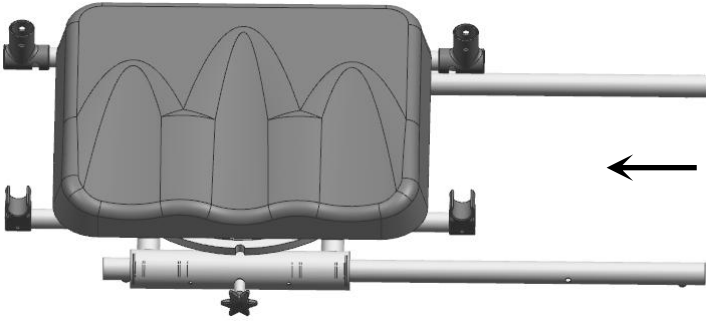

2.Align the pipe openings of two brackets ④ with the pipe openings of bracket pipe ⑤ and insert them (ensure that the holes of the bracket pipe openings are aligned with the holes of the bracket pipe openings).

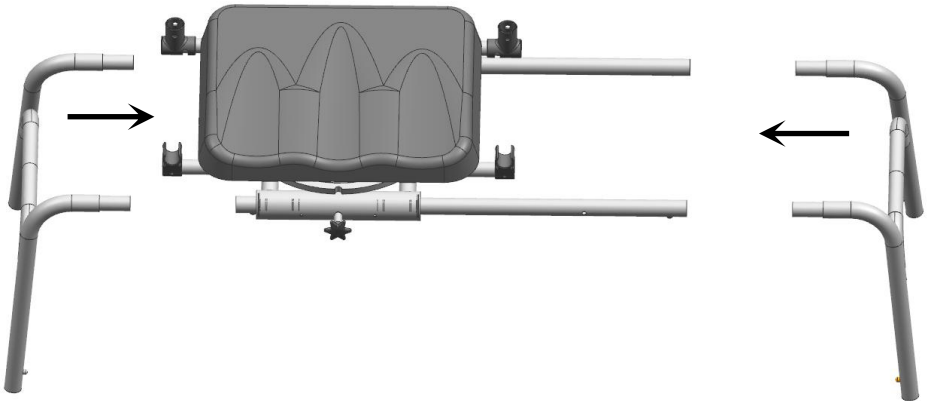

3. Secure bracket ④ and seat tube ⑤ with four screws ⑥ and washers ⑨ in sequence.

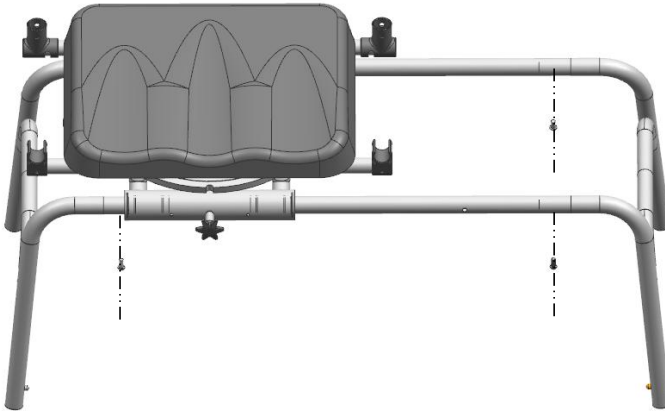

4. Invert the assembled main frame on a flat surface and insert the four chair legs ② into the bracket ④ in sequence (ensuring that the marble on each chair leg pops out normally).

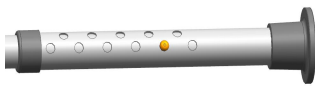

The chair legs are adjustable in 11 gears, and users can adjust the position of the chair leg ball hole to meet the height requirements of the seat.

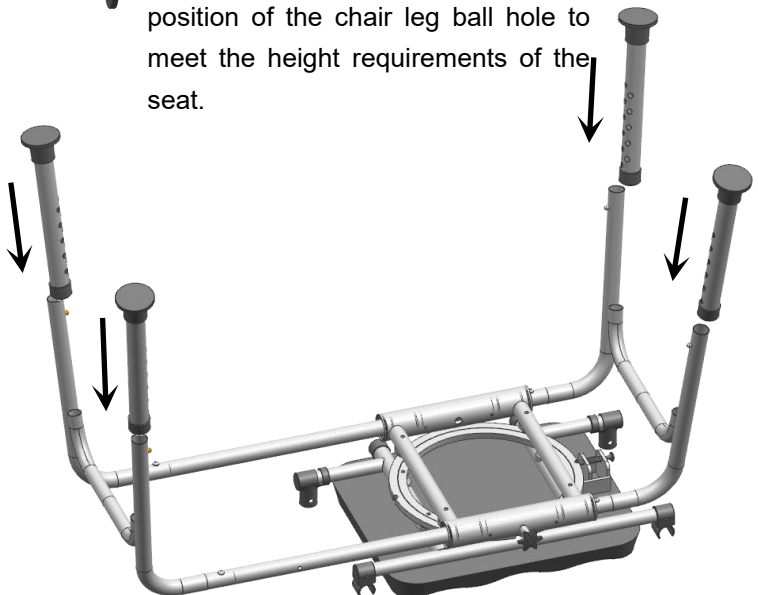

5. Place the main frame on a flat surface and insert the two handrails ⑦ into the plastic on both sides of the frame (ensuring that the marbles on each armrest pop out normally).

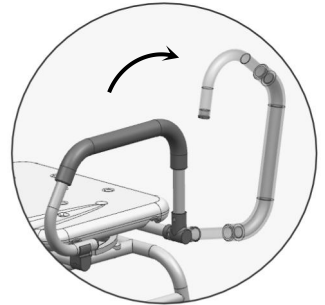

When the armrest is not needed, you can use force to pull it up and rotate it back in the direction of the arrow.

6. Align the backrest ③ with the pipe opening on the back of the seat frame ①, and then insert it (ensure that the marble of each backrest pipe pops out normally).



Two seat belts can be fixed to each of the two backrest tubes to secure the user's body.

7. After the product assembly is completed, a pull rod can be seen below the right side of the seat plate. When pulling the pull rod, the direction of the seat plate can be adjusted by rotation. After releasing the pull rod, the seat plate will rotate in one direction and fix its direction by itself.

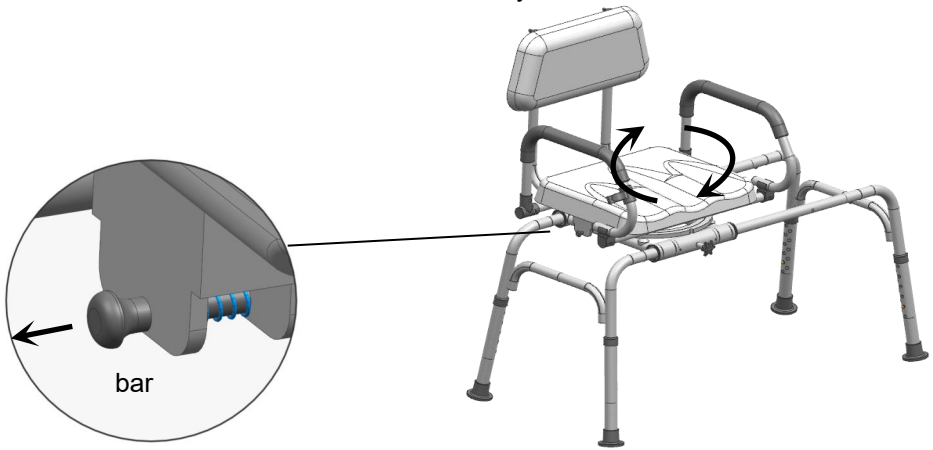

There is a knob below the front of the seat plate, which can slide on the main frame when pulled. After releasing the knob, the seat plate will automatically fix its position when it slides to the other end.

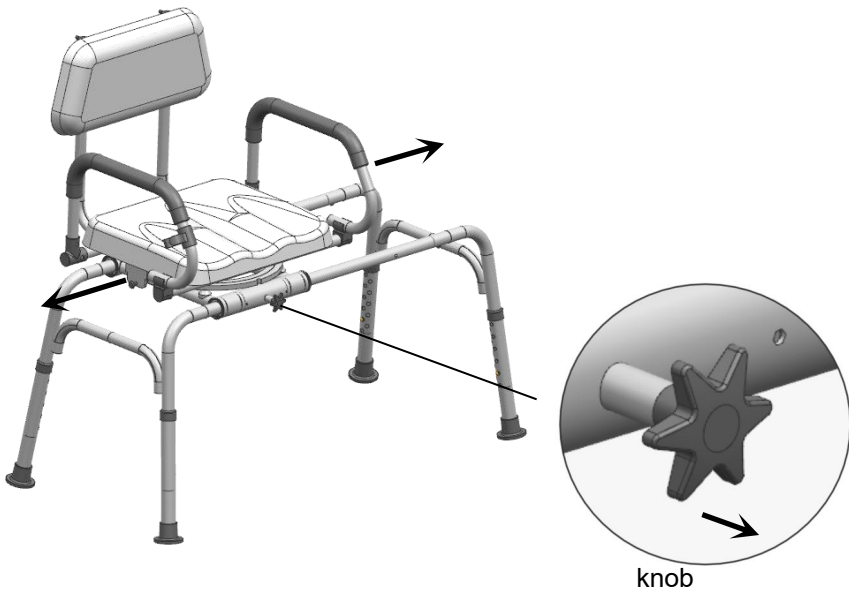

SUBSEQUENT CONSULTATION: READ CAREFULLY

Warning:

- *Put the chair stably on a flat floor
- *Building the chairs in good condition.
- *Stay away from open flames.
- *Avoid the overload at the chair.

Precautions before assembly:

- *Prepare a clean and dry mounting area.
- *Verify that the product is not damaged.
- *Check that none of the pieces are missing.

Maintenance:

- *Clean with a soft fabric.
- *Regularly remove leaves and or water collected on the canvas.
- *Check the seating regularly.

Storage conditions:

- *The fabric should be stored completely dry, in a clean and dry place to avoid the risks of mold.

Caution with the risks of pinching or cuts during assembly.

The manufacturer declines all responsibility in case of damages due to a bad installation.

Weight limited

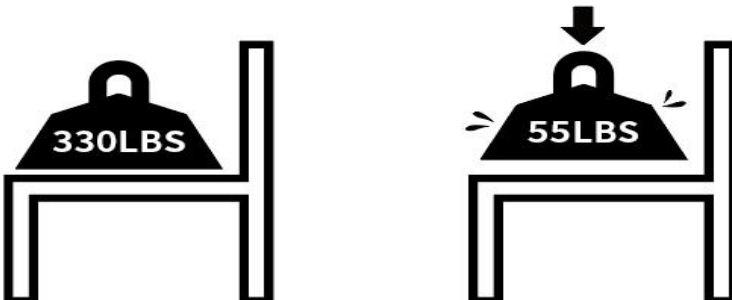

Manufacturer: Zhongshan Bliss Medical Instrument Co., Ltd
Address: 2F-2, 3-6F & 7F-1, No. 63, Tongxing East Road, Yumin
Community, Xiaolan, Zhongshan, Guangdong, 528414, CHINA

Imported to AUS: SIHAO PTY LTD. 1 ROKEVA STREET EASTWOOD
NSW 2122 Australia

Imported to USA: Sanven Technology Ltd. Suite 250, 9166 Anaheim
Place, Rancho Cucamonga, CA 91730



YH CONSULTING LIMITED.
C/O YH Consulting Limited Office 147, Centurion
House, London Road, Staines-upon-Thames,
Surrey, TW18 4AX



E-CrossStu GmbH
Mainzer Landstr.69,
60329 Frankfurt am Main.

VEVOR[®]

TOUGH TOOLS, HALF PRICE

Technical Support and E-Warranty Certificate

www.vevor.com/support

VEVOR®

TOUGH TOOLS, HALF PRICE

Assistance technique et certificat de garantie électronique www.vevor.com/support

BANCS DE TRANSFERT DE BAIGNOIRE

Nous continuons à nous engager à vous fournir des outils à des prix compétitifs. "Économisez la moitié", "Moitié prix" ou toute autre expression similaire que nous utilisons ne représente qu'une estimation des économies dont vous pourriez bénéficier en achetant certains outils chez nous par rapport aux grandes marques et ne signifie pas nécessairement couvrir toutes les catégories d'outils proposés. par nous. Nous vous rappelons de vérifier attentivement lorsque vous passez une commande chez nous si vous économisez réellement la moitié par rapport aux grandes marques.

VEVOR[®]

TOUGH TOOLS, HALF PRICE

BANCS DE TRANSFERT DE BAINOIRE

MODÈLE:FBL650328





BESOIN D'AIDE? CONTACTEZ-NOUS!

Vous avez des questions sur les produits ? Besoin d'une assistance technique ? N'hésitez pas à nous contacter:











Assistance technique et certificat de garantie
électronique www.vevor.com/support

Il s'agit des instructions originales, veuillez lire attentivement toutes les instructions du manuel avant de l'utiliser. VEVOR se réserve une interprétation claire de notre manuel d'utilisation. L'apparence du produit dépend du produit que vous avez reçu. Veuillez nous pardonner que nous ne vous informerons plus s'il y a des mises à jour technologiques ou logicielles sur notre produit.

Symbole	Description
	Avertissement : Pour réduire le risque de blessure, l'utilisateur doit lire le attentivement le manuel d'instructions.
	Ce symbole, placé avant un commentaire de sécurité, indique une sorte de précaution, avertissement ou danger. Ignorer cet avertissement peut conduire à un accident. Pour réduire le risque de blessure, d'incendie ou d'électrocution, veuillez toujours suivre la recommandation ci-dessous.

LISTE DES PIÈCES

Lors du déballage de ce produit, vérifiez que les pièces répertoriées ci-dessous sont inclus et inspectez soigneusement tout dommage qui aurait pu survenir pendant le transit. Si une pièce est manquante ou endommagée, n'essayez pas de assembler ou utiliser le produit.

PAS D'IMAGE	PARTIE NOMBRE	QTÉ	PAS DE PHOTO	PHOTO	PARTIE NOMBRE	QTÉ
	Cadre de siège	1			vis	4
	Pied de chaise	4			Accoudoir	2
	Dossier	1			Douche Boucle	1
	chevalet	2			Cale	4
	Cadre de siège tube	2			Ceinture de sécurité	2

INSTRUCTIONS D'ASSEMBLAGE

1. Étapes d'installation

1. Faites passer les deux tubes du support à travers les deux tubes situés sur les côtés avant et arrière du support dans l'ordre (notez que les deux trous au milieu des tubes du support font face à l'extérieur du produit).

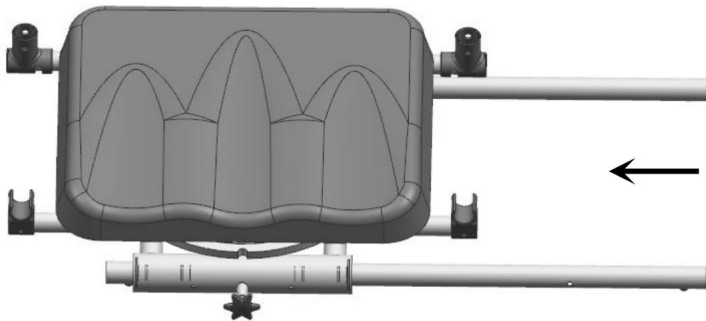

2. Alignez les ouvertures de tuyau des deux supports avec les ouvertures de tuyau du tuyau de support et insérez-les (assurez-vous que les trous des ouvertures de tuyau de support sont alignés avec les trous des ouvertures de tuyau de support).

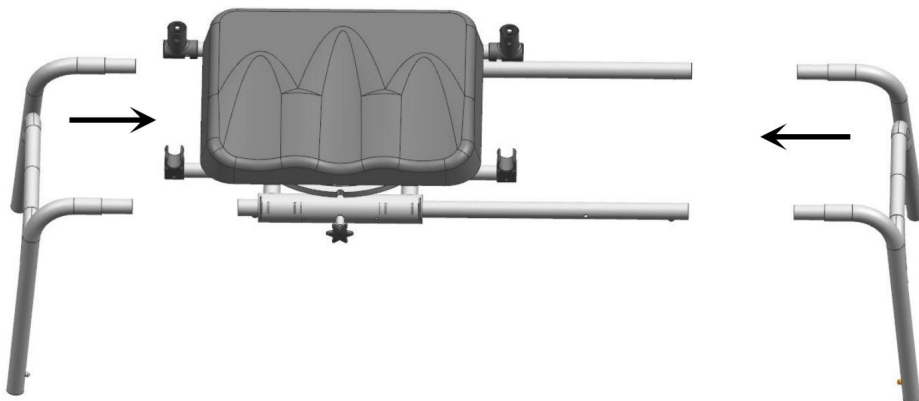

3. Fixez le support et le tube de selle avec quatre vis et rondelles dans l'ordre.

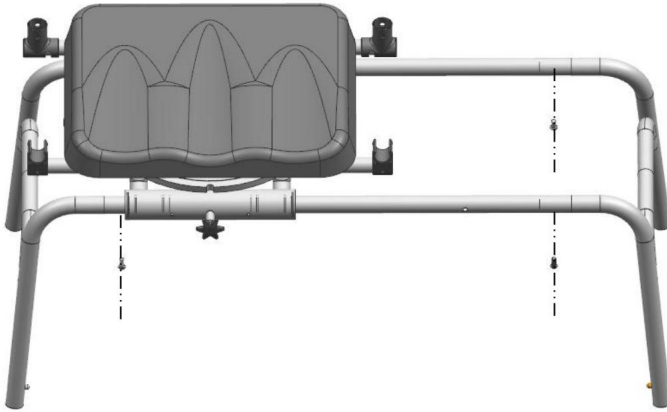

4. Inversez le cadre principal assemblé sur une surface plane et insérez les quatre pieds de chaise dans le support dans l'ordre (en vous assurant que le marbre de chaque pied de chaise ressort normalement)

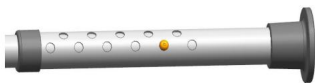

Les pieds de la chaise sont réglables sur 11 vitesses et les utilisateurs peuvent ajuster la position du trou de boule du pied de chaise pour répondre aux exigences de hauteur du siège.

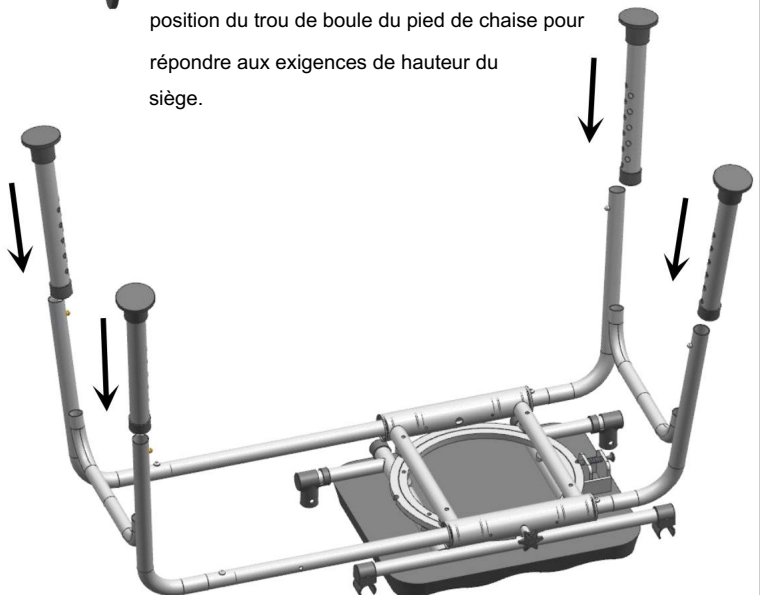

5. Placez le cadre principal sur une surface plane et insérez les deux mains courantes dans le plastique des deux côtés du cadre (en vous assurant que les billes de chaque accoudoir ressortent normalement)

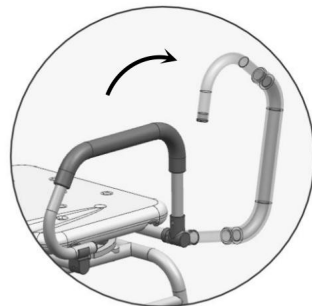

Lorsque l'accoudoir n'est pas nécessaire, vous pouvez utiliser la force pour le tirer vers le haut et le faire pivoter vers l'arrière. sens de la flèche.

6. Alignez le dossier avec l'ouverture du tuyau à l'arrière du cadre du siège, puis insérez-le (assurez-vous que le manchon de chaque tuyau du dossier ressort normalement).



Deux ceintures de sécurité peuvent être fixé à chacun des deux tubes de dossier pour sécuriser le corps de l'utilisateur.

7. Une fois l'assemblage du produit terminé, une tige de traction est visible sous le côté droit de la plaque d'assise. Lorsque vous tirez sur la tige de traction, la direction de la plaque d'assise peut être ajustée par rotation. Après avoir relâché la tige de traction, la plaque d'assise tournera dans une direction et fixera sa direction d'elle-même.

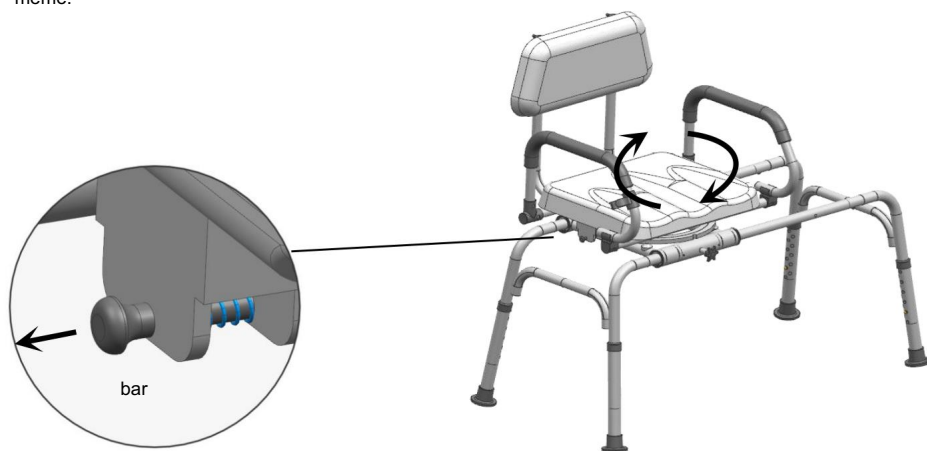

Il y a un bouton sous l'avant de la plaque d'assise, qui peut glisser sur le cadre principal lorsqu'on le tire. Après avoir relâché le bouton, la plaque d'assise fixera automatiquement sa position lorsqu'elle glissera vers l'autre extrémité.

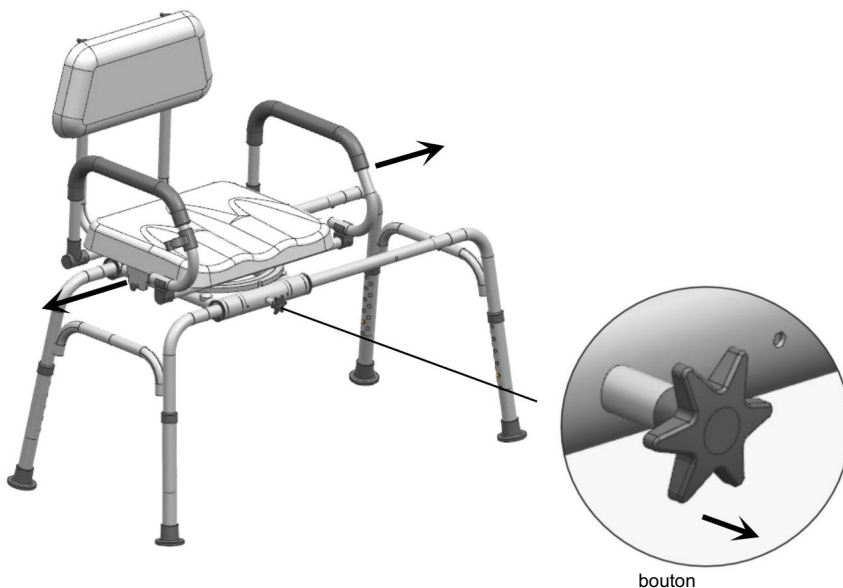

CONSULTATION ULTÉRIEURE : À LIRE ATTENTIVEMENT

Attention :

- *Placez la chaise de manière stable sur un sol plat. *Construisez les chaises en bon état.
- *Restez à l'écart des flammes nues.
- *Évitez la surcharge à la chaise.

Précautions avant montage :

- *Préparez une zone de montage propre et sèche.
- *Vérifiez que le produit n'est pas endommagé.
- *Vérifiez qu'aucune pièce ne manque.

Entretien:

- *Nettoyer avec un tissu doux.
- *Enlever régulièrement les feuilles et/ou l'eau collectée sur la toile.
- *Vérifiez régulièrement les sièges.

Conditions de stockage :

- *Le tissu doit être stocké complètement sec, dans un endroit propre et sec pour éviter les risques de moisissures.

Attention aux risques de pincement ou de coupure lors du montage.

Le fabricant décline toute responsabilité en cas de dommages dus à un mauvaise installation.

Poids limité

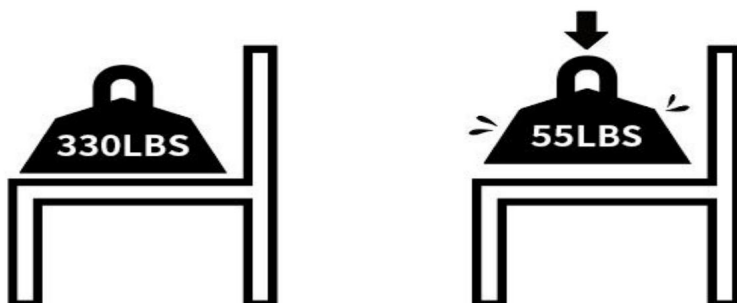

Fabricant : Zhongshan Bliss Medical Instrument Co., Ltd Adresse : 2F-2, 3-6F & 7F-1,
No. 63, Tongxing East Road, Yumin Community, Xiaolan, Zhongshan, Guangdong, 528414,
CHINE

Importé en Australie : SIHAO PTY LTD. 1 ROKEVA STREETESTWOOD NSW 2122 Australie Importé
aux États-Unis : Sanven

Technology Ltd. Suite 250, 9166 Anaheim Place, Rancho Cucamonga, CA 91730



YH CONSULTING LIMITÉE.
C/O YH Consulting Limited Bureau 147, Centurion
Maison, London Road, Staines-upon-Thames,
Surrey, TW18 4AX

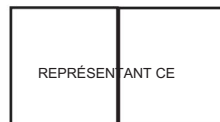

E-CrossStu GmbH
Mainzer Landstr.69,
60329 Francfort-sur-le-Main.

VEVOR[®]

TOUGH TOOLS, HALF PRICE

Assistance technique et certificat de garantie
électronique www.vevor.com/support

VEVOR®

TOUGH TOOLS, HALF PRICE

Technischer Support und E-Garantiezertifikat www.vevor.com/support

Wannentransferbänke

Wir sind weiterhin bestrebt, Ihnen Werkzeuge zu wettbewerbsfähigen Preisen anzubieten.

„Sparen Sie die Hälfte“, „Halber Preis“ oder andere ähnliche von uns verwendete Ausdrücke stellen lediglich eine Schätzung der Einsparungen dar, die Sie durch den Kauf bestimmter Werkzeuge bei uns im Vergleich zu den großen Top-Marken erzielen könnten, und bedeuten nicht unbedingt, dass alle angebotenen Werkzeugkategorien abgedeckt werden von uns. Bitte prüfen Sie bei Ihrer Bestellung sorgfältig, ob Sie im Vergleich zu den Top-Marken tatsächlich die Hälfte sparen.

VEVOR[®]

TOUGH TOOLS, HALF PRICE

Wannentransferbänke

MODELL:FBL650328





BRAUCHEN SIE HILFE? KONTAKTIERE UNS!

Haben Sie Fragen zum Produkt? Benötigen Sie technische Unterstützung? Sie können uns gerne kontaktieren:





Technischer Support und E-Garantiezertifikat
www.vevor.com/support

Dies ist die Originalanleitung. Bitte lesen Sie alle Bedienungsanleitungen sorgfältig durch, bevor Sie das Gerät in Betrieb nehmen. VEVOR behält sich eine klare Auslegung unserer Bedienungsanleitung vor. Das Aussehen des Produkts hängt von dem Produkt ab, das Sie erhalten haben. Bitte entschuldigen Sie, dass wir Sie nicht erneut informieren, wenn es zu unserem Produkt technische oder Software-Updates gibt.

Symbol	Symbolbeschreibung
	<p>Warnung: Um das Verletzungsrisiko zu verringern, muss der Benutzer die lesen</p> <p>Lesen Sie die Bedienungsanleitung sorgfältig durch.</p>
	<p>Dieses Symbol vor einem Sicherheitskommentar weist auf eine Art hin</p> <p>Vorsichtsmaßnahme, Warnung oder Gefahr. Das Ignorieren dieser Warnung kann dazu führen ein Unfall. Um das Risiko von Verletzungen, Bränden oder Stromschlägen zu verringern, Bitte befolgen Sie immer die unten aufgeführte Empfehlung.</p>

STÜCKLISTE

Überprüfen Sie beim Auspacken dieses Produkts, ob die unten aufgeführten Teile vorhanden sind enthalten sind und überprüfen Sie sorgfältig, ob eventuelle Schäden entstanden sind während des Transports. Wenn ein Teil fehlt oder beschädigt ist, versuchen Sie es nicht das Produkt nicht zusammenbauen oder verwenden.

KEIN	BILD	TEIL NUMMER	MENGE	KEIN BILD	TEIL NUMMER	MENGE
ÿ		Sitzgestell	1 ÿ		schrauben	4
ÿ		Stuhlfuß	4 ÿ		Armlehne	2
ÿ		Rückenlehne	1 ÿ		Dusche Schnalle	1
ÿ		Gestell	2 ÿ		Shim	4
ÿ		Sitzgestell Rohr	2 ÿ		Sicherheitsgurt	2

Montageanleitung

1. Installationschritte

1. Fädeln Sie die beiden Halterungsrohre \ddot{y} nacheinander durch die beiden Rohre an der Vorder- und Rückseite der Halterung \ddot{y} (beachten Sie, dass die beiden Löcher in der Mitte der Halterungsrohre zur Außenseite des Produkts zeigen).

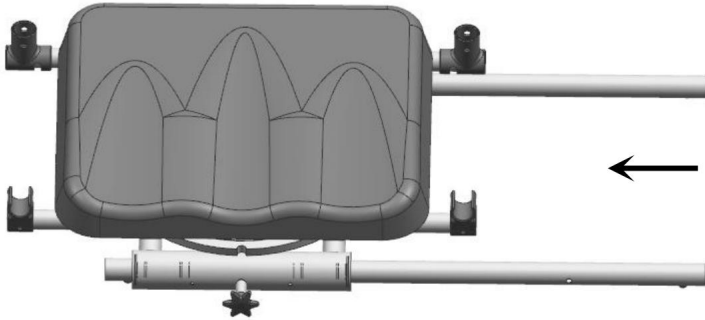

2. Richten Sie die Rohröffnungen der beiden Halterungen \ddot{y} auf die Rohröffnungen des Halterungsrohrs \ddot{y} aus und setzen Sie sie ein (achten Sie darauf, dass die Löcher der Halterungsrohröffnungen mit den Löchern der Halterungsrohröffnungen übereinstimmen).

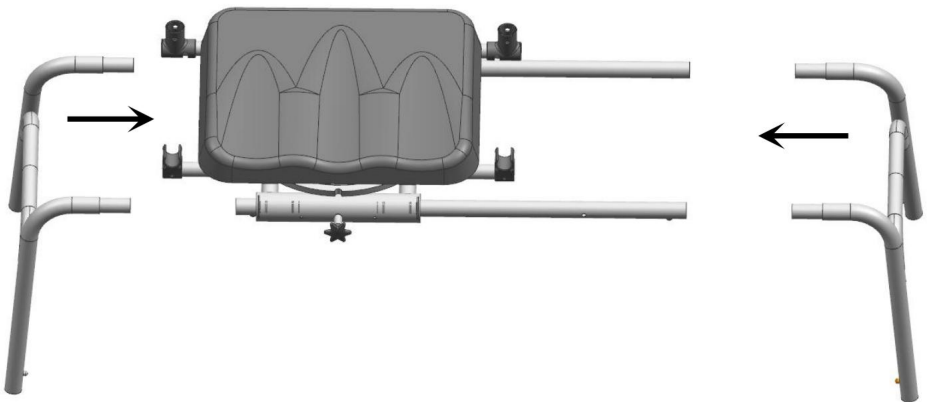

3. Halterung \ddot{y} und Sitzrohr \ddot{y} nacheinander mit vier Schrauben \ddot{y} und Unterlegscheiben \ddot{y} befestigen.

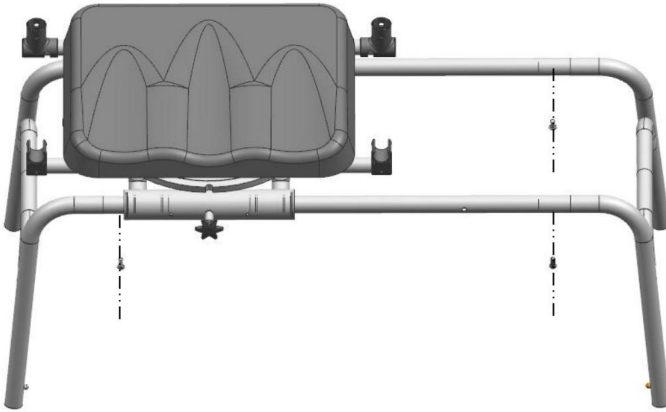

4. Stellen Sie den zusammengebauten Hauptrahmen auf eine ebene Fläche und setzen Sie die vier Stuhlbeine \ddot{y} nacheinander in die Halterung \ddot{y} ein (achten Sie darauf, dass die Murrein an jedem Stuhlbein normal herauspringt).



Die Stuhlbeine sind in 11 Gängen verstellbar und der Benutzer kann die Position des Kugelochs für die Stuhlbeine anpassen, um den Höhenanforderungen des Stuhls gerecht zu werden (Sitz).

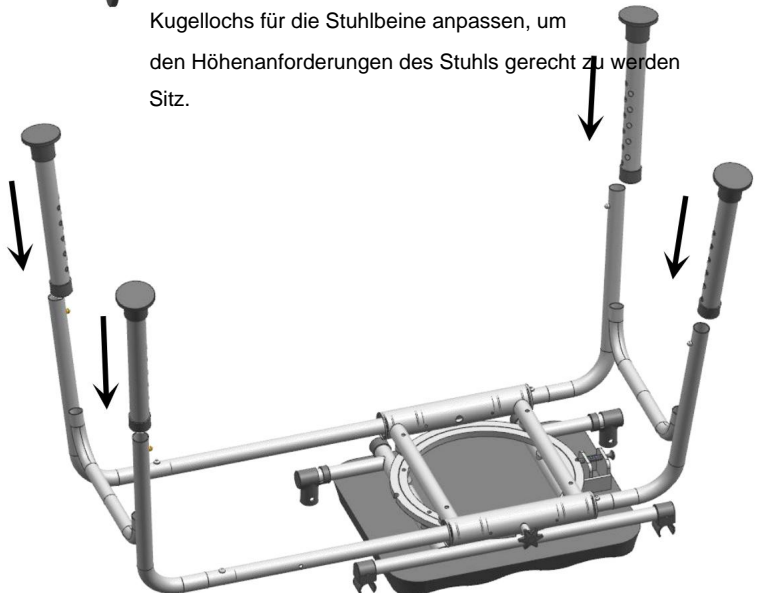

5. Stellen Sie den Hauptrahmen auf eine ebene Fläche und führen Sie die beiden Handläufe in den Kunststoff auf beiden Seiten des Rahmens ein (achten Sie darauf, dass die Kugeln an jeder Armlehne normal herauspringen).



Bei der Armlehne nicht
Bei Bedarf können Sie es mit
Gewalt nach oben ziehen und
wieder hineindrehen
Richtung des Pfeils.

6. Richten Sie die Rückenlehne an der Rohröffnung auf der Rückseite des Sitzrahmens aus und setzen Sie sie dann ein (stellen Sie sicher, dass die Murmel jedes Rückenlehnenrohrs normal herauspringt).



Zwei Sicherheitsgurte können vorhanden sein
an jedem der beiden befestigt
Rückenlehnenrohre zur Sicherung
der Körper des Benutzers.

7. Nach Abschluss der Produktmontage ist unterhalb der rechten Seite der Sitzplatte eine Zugstange zu sehen. Beim Ziehen der Zugstange kann durch Drehung die Richtung der Sitzplatte eingestellt werden. Nach dem Loslassen der Zugstange dreht sich die Sitzplatte in eine Richtung und fixiert ihre Richtung von selbst.

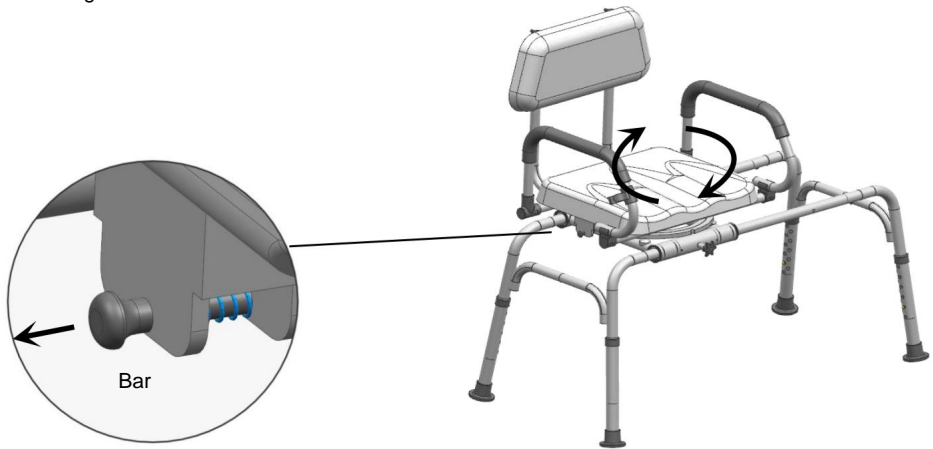

Unterhalb der Vorderseite der Sitzplatte befindet sich ein Knopf, der beim Ziehen auf dem Hauptrahmen gleiten kann. Nach dem Loslassen des Knopfes fixiert die Sitzplatte automatisch ihre Position, wenn sie zum anderen Ende gleitet.

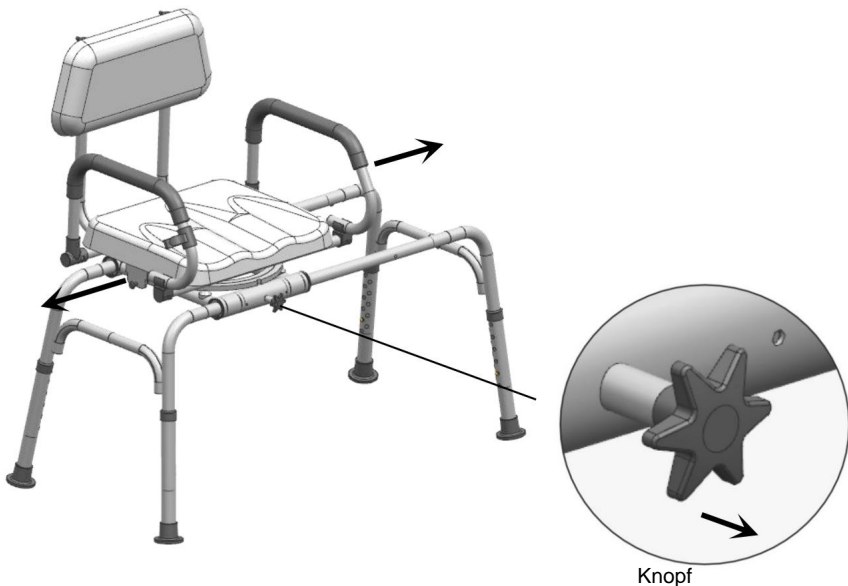

NACHSTEHENDE BERATUNG: SORGFÄLTIG LESEN

Warnung:

- *Stellen Sie den Stuhl stabil auf einen ebenen Boden.
- *Stellen Sie die Stühle in gutem Zustand auf.
- *Halten Sie sich von offenen Flammen fern.
- *Vermeiden Sie eine Überlastung des Stuhls.

Vorsichtsmaßnahmen vor der Montage:

- *Bereiten Sie einen sauberen und trockenen Montagebereich vor.
- *Stellen Sie sicher, dass das Produkt nicht beschädigt ist.
- *Überprüfen Sie, dass keines der Teile fehlt.

Wartung:

- *Mit einem weichen Tuch reinigen.
- *Entfernen Sie regelmäßig Blätter und/oder Wasser, die sich auf der Leinwand angesammelt haben.
- *Überprüfen Sie regelmäßig den Sitzplatz.

Lagerbedingungen: *Der

Stoff sollte vollständig trocken, an einem sauberen und trockenen Ort gelagert werden
Vermeiden Sie Schimmelrisiken.

Vorsicht vor Quetsch- und Schnittgefahr bei der Montage.

Der Hersteller lehnt jede Haftung für Schäden ab, die auf zurückzuführen sind schlechte Installation.

Gewichtsbegrenzt

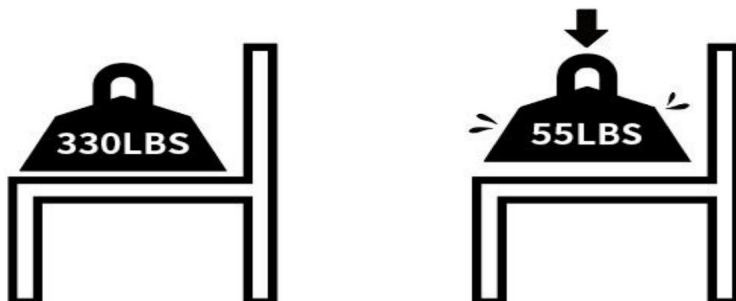

Hersteller: Zhongshan Bliss Medical Instrument Co., Ltd Adresse: 2F-2,
3-6F & 7F-1, No. 63, Tongxing East Road, Yumin Community, Xiaolan,
Zhongshan, Guangdong, 528414, CHINA

Importiert nach AUS: SIHAO PTY LTD. 1 ROKEVA STREETEASTWOOD NSW 2122
Australien **Importiert in**

die USA: Sanven Technology Ltd. Suite 250, 9166 Anaheim Place, Rancho Cucamonga,
CA 91730



YH CONSULTING LIMITED.

C/O YH Consulting Limited Büro 147, Centurion
Haus, London Road, Staines-upon-Thames,
Surrey, TW18 4AX



E-CrossStu GmbH

Mainzer Landstr.69,
60329 Frankfurt am Main.

VEVOR[®]

TOUGH TOOLS, HALF PRICE

Technischer Support und E-Garantiezertifikat

www.vevor.com/support

VEVOR[®]

TOUGH TOOLS, HALF PRICE

Supporto tecnico e certificato di garanzia elettronica www.vevor.com/support

BANCHI DI TRASFERIMENTO A VASCA

Continuiamo a impegnarci per fornirvi strumenti a prezzi competitivi.

"Risparmia la metà", "Metà prezzo" o qualsiasi altra espressione simile da noi utilizzata rappresenta solo una stima del risparmio che potresti trarre dall'acquistare determinati strumenti con noi rispetto ai principali marchi più importanti e non significa necessariamente coprire tutte le categorie di strumenti offerti da noi. Ti ricordiamo di verificare attentamente quando effettui un ordine con noi se stai effettivamente risparmiando la metà rispetto ai migliori marchi principali.

VEVOR[®]
TOUGH TOOLS, HALF PRICE

BANCHI DI TRASFERIMENTO A VASCA

MODELLO:FBL650328





HO BISOGNO DI AIUTO? CONTATTACI!

Hai domande sul prodotto? Hai bisogno di supporto tecnico? Non esitate a contattarci:











**Supporto tecnico e certificato di garanzia
elettronica www.vevor.com/support**

Queste sono le istruzioni originali, leggere attentamente tutte le istruzioni del manuale prima dell'uso. VEVOR si riserva una chiara interpretazione del nostro manuale d'uso. L'aspetto del prodotto sarà soggetto al prodotto ricevuto. Ti preghiamo di perdonarci se non ti informeremo più se sono presenti aggiornamenti tecnologici o software sul nostro prodotto.

Simbolo	Descrizione
	Avvertenza: per ridurre il rischio di lesioni, l'utente deve leggere il attentamente il manuale di istruzioni.
	Questo simbolo, posto prima di un commento sulla sicurezza, indica un tipo di precauzione, avvertimento o pericolo. Ignorare questo avviso può portare a un incidente. Per ridurre il rischio di lesioni, incendio o elettrocuzione, si prega di seguire sempre la raccomandazione riportata di seguito.

ELENCO PARTI

Quando si disimballa il prodotto, verificare che le parti elencate di seguito siano presenti sono inclusi e ispezionare attentamente eventuali danni che potrebbero essersi verificati durante il transito. Se qualche parte manca o è danneggiata, non tentare di farlo assemblare o utilizzare il prodotto.

NESSUNA IMMAGINE	PARTE NUMERO	QUANTITÀ	NESSUNA IMMAGINE	PARTE NUMERO	QUANTITÀ
ÿ	 Telaio del sedile	1 ÿ		vite	4
ÿ	 Piede della sedia	4ÿ		Bracciolo	2
ÿ	 Schienale	1 ÿ		Doccia fibbia	1
ÿ	 cavalletto	2 ÿ		Spessore	4
ÿ	 Telaio del sedile tubo	2ÿ		cintura di sicurezza	2

ISTRUZIONI DI MONTAGGIO

1. Passaggi di installazione

1. Far passare i due tubi della staffa di supporto \bar{y} attraverso i due tubi sui lati anteriore e posteriore della staffa \bar{y} in sequenza (notare che i due fori al centro dei tubi della staffa sono rivolti verso l'esterno del prodotto).

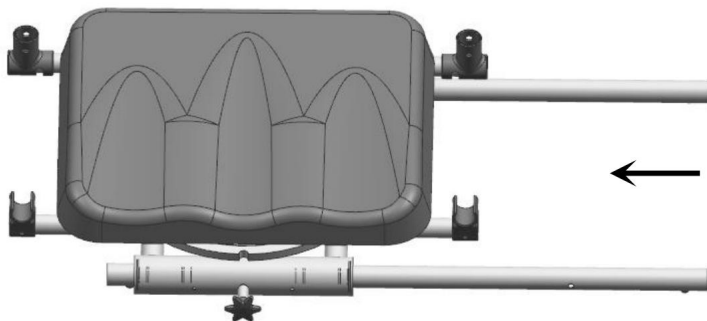

2. Allineare le aperture dei tubi delle due staffe \bar{y} con le aperture dei tubi della staffa \bar{y} e inserirle (assicurarsi che i fori delle aperture dei tubi della staffa siano allineati con i fori delle aperture dei tubi della staffa).

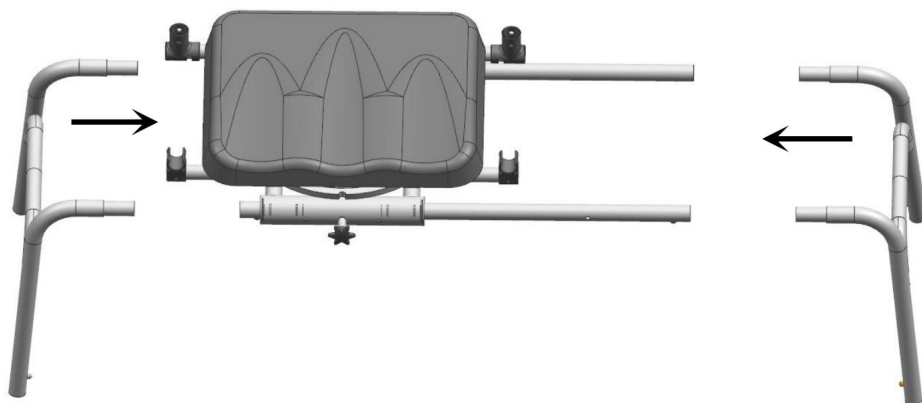

3. Fissare la staffa \ddot{y} e il tubo sella \ddot{y} con quattro viti \ddot{y} e rondelle \ddot{y} in sequenza.

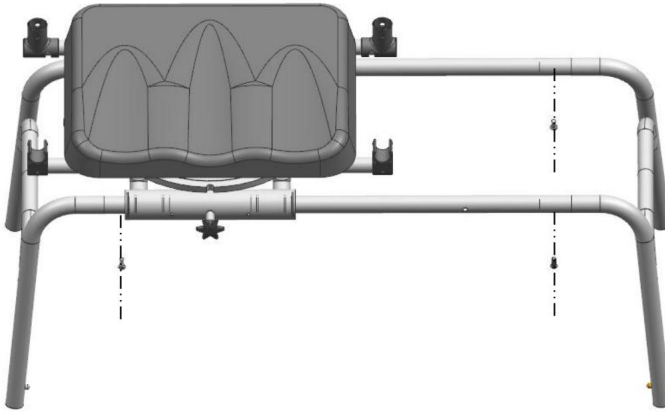

4. Capovolgere il telaio principale assemblato su una superficie piana e inserire le quattro gambe della sedia \ddot{y} nella staffa \ddot{y} in sequenza (assicurandosi che la biglia su ciascuna gamba della sedia fuoriesca normalmente) \ddot{y}



Le gambe della sedia sono regolabili in 11 marce e gli utenti possono regolare la posizione del foro sferico della gamba della sedia per soddisfare i requisiti di altezza della sedia.

posto a sedere.

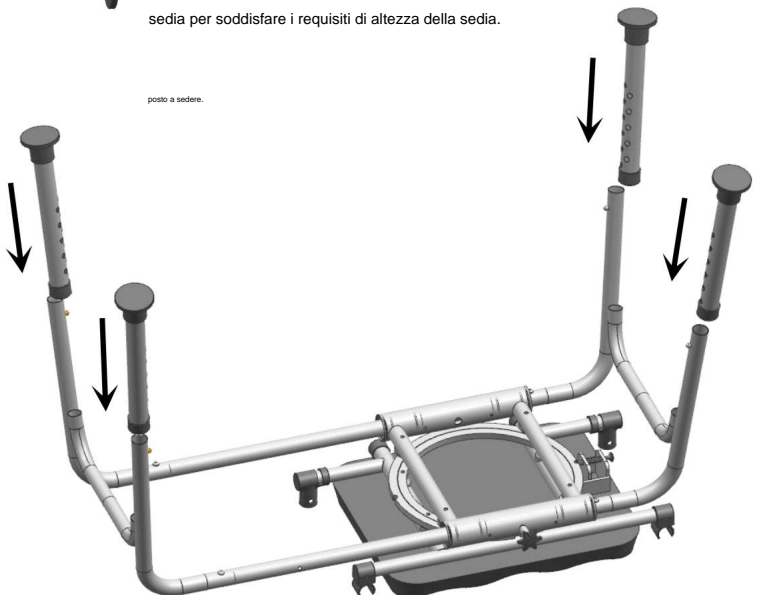

5. Posizionare il telaio principale su una superficie piana e inserire i due corrimano nella plastica su entrambi i lati del telaio (assicurandosi che le biglie su ciascun bracciolo fuoriescano normalmente)



Quando il bracciolo non è necessario, puoi usare la forza per sollevarlo e ruotarlo nuovamente nella posizione direzione della freccia.

6. Allineare lo schienale con l'apertura del tubo sul retro del telaio del sedile, quindi inserirlo (assicurarsi che la biglia di ciascun tubo dello schienale fuoriesca normalmente).



Possono essere presenti due cinture di sicurezza fissate a ciascuno dei due tubi dello schienale per fissarli il corpo dell'utente.

7. Una volta completato l'assemblaggio del prodotto, è possibile vedere un tirante sotto il lato destro della piastra del sedile. Quando si tira l'asta di trazione, la direzione della piastra del sedile può essere regolata mediante rotazione. Dopo aver rilasciato l'asta di trazione, la piastra del sedile ruoterà in una direzione e fisserà la sua direzione da sola.

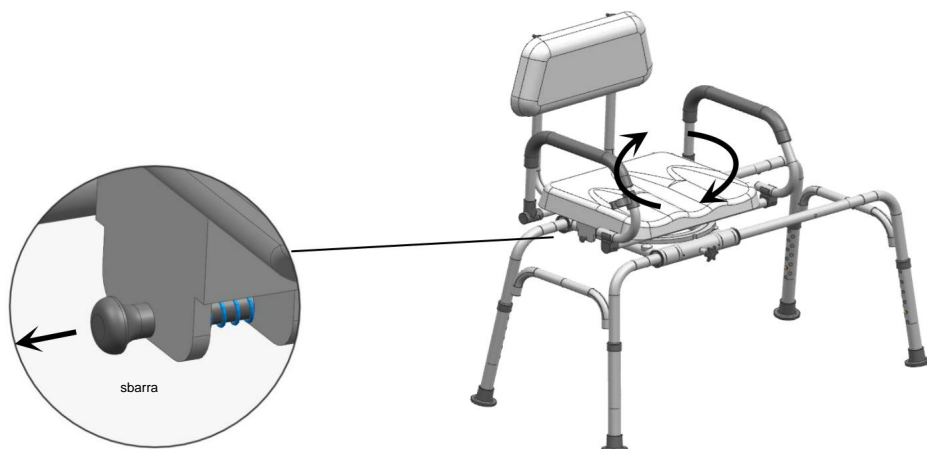

C'è una manopola sotto la parte anteriore della piastra del sedile, che può scorrere sul telaio principale quando viene tirata. Dopo aver rilasciato la manopola, la piastra del sedile fisserà automaticamente la sua posizione quando scorre verso l'altra estremità.

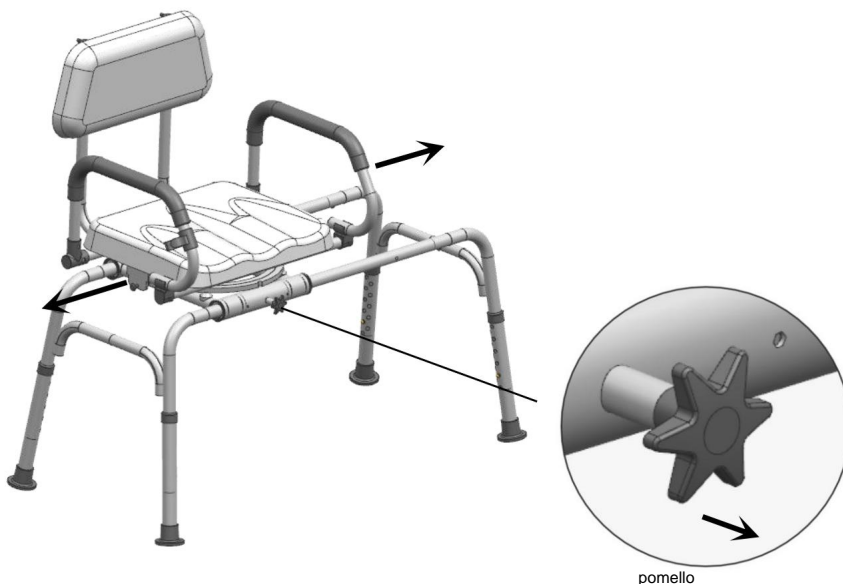

CONSULTAZIONE SUCCESSIVA: LEGGERE ATTENTAMENTE

Avvertenza:

* Posizionare stabilmente la sedia su un pavimento piano * Costruire le sedie in buone condizioni.

*Stare lontano dalle fiamme libere.

*Evitare il sovraccarico della sedia.

Precauzioni prima del montaggio:

*Preparare un'area di montaggio pulita e asciutta.

*Verificare che il prodotto non sia danneggiato.

*Verifica che non manchi nessun pezzo.

Manutenzione:

*Pulire con un tessuto morbido.

*Rimuovere regolarmente le foglie e/o l'acqua raccolta sulla tela.

*Controlla regolarmente i posti a sedere.

Condizioni di conservazione:

*Il tessuto deve essere conservato completamente asciutto, in un luogo pulito e asciutto evitare i rischi di muffa.

Attenzione ai rischi di pizzicamento o taglio durante il montaggio.

Il produttore declina ogni responsabilità in caso di danni dovuti a una cattiva installazione.

Peso limitato

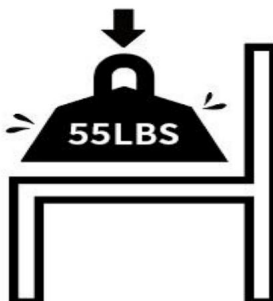
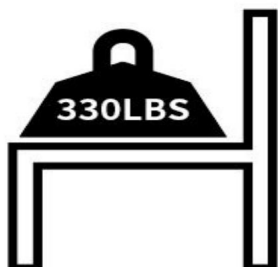

Produttore: Zhongshan Bliss Medical Instrument Co., Ltd Indirizzo: 2F-2,
3-6F & 7F-1, No. 63, Tongxing East Road, Yumin Community, Xiaolan,
Zhongshan, Guangdong, 528414, CINA

Importato in AUS: SIHAO PTY LTD. 1 ROKEVA STREETEASTWOOD NSW 2122
Australia **Importato negli**

Stati Uniti: Sanven Technology Ltd. Suite 250, 9166 Anaheim Place, Rancho Cucamonga,
CA 91730

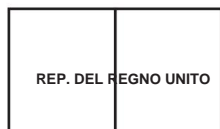

YH CONSULTAZIONE LIMITATA.

C/O YH Consulting Limited Ufficio 147, Centurion
Casa, London Road, Staines-upon-Thames,
Surrey, TW18 4AX



E-CrossStu GmbH

Magonza Landstr.69,
60329 Francoforte sul Meno.

VEVOR®

TOUGH TOOLS, HALF PRICE

**Supporto tecnico e certificato di garanzia
elettronica www.vevor.com/support**

VEVOR[®]

TOUGH TOOLS, HALF PRICE

Soporte técnico y certificado de garantía electrónica www.vevor.com/support

BANCOS DE TRANSFERENCIA DE BAÑERA

Seguimos comprometidos a proporcionarle herramientas a precios competitivos.

"Ahorre a mitad de precio", "A mitad de precio" o cualquier otra expresión similar utilizada por nosotros solo representa una estimación de los ahorros que podría beneficiarse al comprar ciertas herramientas con nosotros en comparación con las principales marcas y no significa necesariamente cubrir todas las categorías de herramientas ofrecidas por nosotros. Le recordamos que, cuando realice un pedido con nosotros, verifique cuidadosamente si realmente está ahorrando la mitad en comparación con las principales marcas.

VEVOR[®]

TOUGH TOOLS, HALF PRICE

BANCOS DE TRANSFERENCIA DE BAÑERA

MODELO:FBL650328





¿NECESITAS AYUDA? ¡CONTÁCTENOS!

¿Tiene preguntas sobre el producto? ¿Necesita soporte técnico? Siéntete libre de contactarnos:

Soporte técnico y certificado de garantía
electrónica www.vevor.com/support

Estas son las instrucciones originales; lea atentamente todas las instrucciones del manual antes de operar. VEVOR se reserva una interpretación clara de nuestro manual de usuario. La apariencia del producto estará sujeta al producto que recibió. Perdone que no le informaremos nuevamente si hay actualizaciones de tecnología o software en nuestro producto.

Símbolo	Símbolo Descripción
	Advertencia: Para reducir el riesgo de lesiones, el usuario debe leer el manual de instrucciones con atención.
	Este símbolo, colocado antes de un comentario de seguridad, indica una especie de precaución, advertencia o peligro. Ignorar esta advertencia puede provocar un accidente. Para reducir el riesgo de lesiones, incendio o electrocución, Siga siempre las recomendaciones que se muestran a continuación.

LISTA DE

Al desembalar este producto, verifique que las piezas enumeradas a continuación están incluidos e inspeccione cuidadosamente para detectar cualquier daño que pueda haber ocurrido durante el tránsito. Si falta alguna pieza o está dañada, no intente montar o utilizar el producto.

SIN IMAGEN	PARTE NÚMERO	CANT.	SIN IMAGEN	PARTE NÚMERO	CANTIDAD
	Estructura del asiento	1		tornillo	4
	Pie de silla	4		Brazo	2
	Respaldo	1		Ducha hebilla	1
	caballete	2		Calce	4
	Estructura del asiento tubo	2		cinturón de seguridad	2

INSTRUCCIONES DE MONTAJE

1. Pasos de instalación

1. Pase los dos tubos del soporte a través de los dos tubos en los lados delantero y trasero del soporte en secuencia (tenga en cuenta que los dos orificios en el medio de los tubos del soporte miran hacia el exterior del producto).

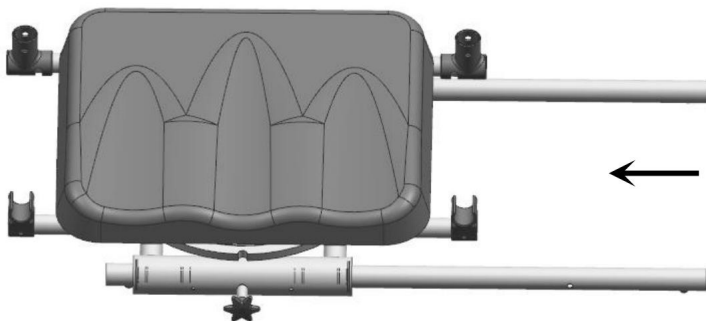

2. Alinee las aberturas para tubos de dos soportes con las aberturas para tubos del tubo del soporte e insértelos (asegúrese de que los orificios de las aberturas para los tubos del soporte estén alineados con los orificios de las aberturas para los tubos del soporte).

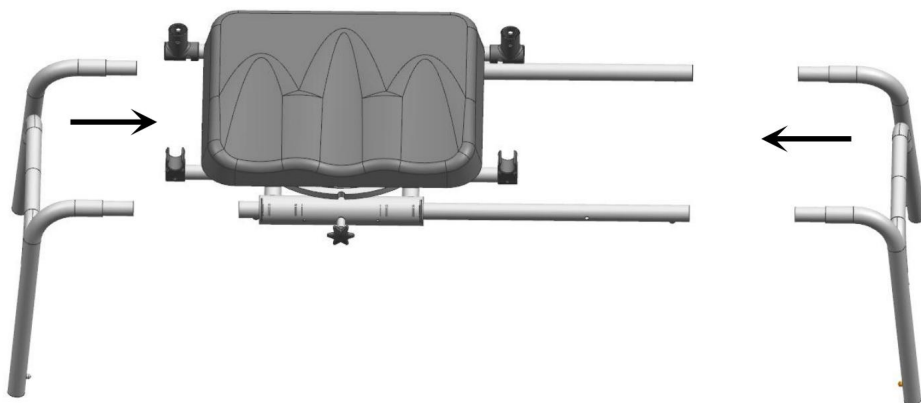

3. Asegure el soporte y el tubo del sillín con cuatro tornillos y arandelas en secuencia.

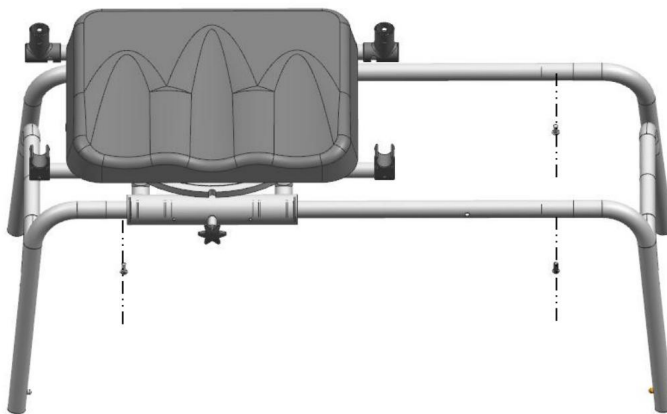

4. Invierta el marco principal ensamblado sobre una superficie plana e inserte las cuatro patas de la silla en el soporte en secuencia (asegurándose de que el mármol de cada pata de la silla salga normalmente)



Las patas de la silla son ajustables en 11 velocidades y los usuarios pueden ajustar la posición del orificio de bola de la pata de la silla para cumplir con los requisitos de altura de la asiento.



5. Coloque el marco principal sobre una superficie plana e inserte los dos pasamanos en el plástico a ambos lados del marco (asegurándose de que las canicas de cada reposabrazos salgan normalmente)

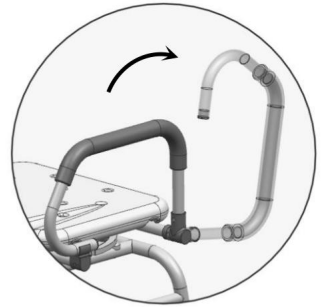

Cuando el reposabrazos no está
Si es necesario, puede usar fuerza para levantarlo y girarlo nuevamente en la posición dirección de la flecha.

6. Alinee el respaldo con la abertura del tubo en la parte posterior del marco del asiento y luego insértelo (asegúrese de que la canica de cada tubo del respaldo salga normalmente).



Se pueden usar dos cinturones de seguridad fijado a cada uno de los dos tubos del respaldo para asegurar el cuerpo del usuario.

7. Una vez completado el ensamblaje del producto, se puede ver una varilla de tracción debajo del lado derecho de la placa del asiento. Al tirar de la varilla de tracción, la dirección de la placa del asiento se puede ajustar mediante rotación. Después de soltar la varilla de tracción, la placa del asiento girará en una dirección y fijará su dirección por sí sola.

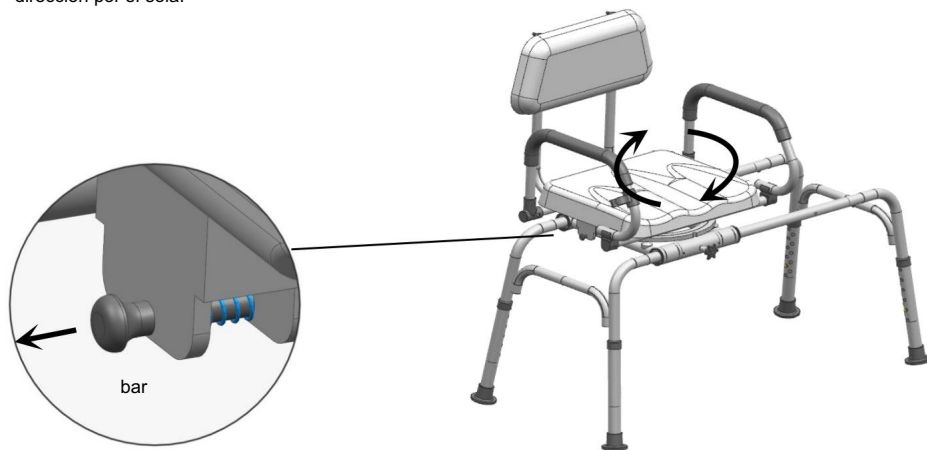

Hay una perilla debajo del frente de la placa del asiento, que puede deslizarse sobre el marco principal cuando se tira. Después de soltar la perilla, la placa del asiento fijará automáticamente su posición cuando se deslice hacia el otro extremo.

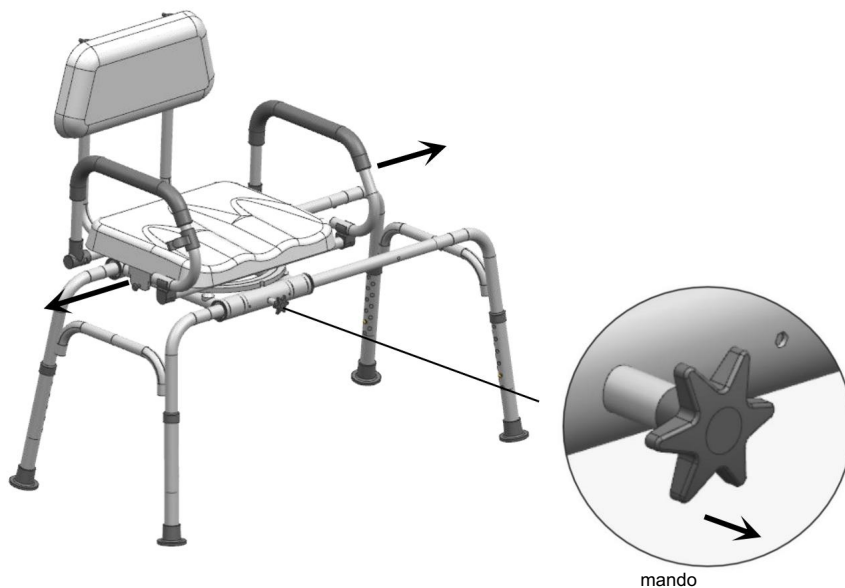

CONSULTA POSTERIOR: LEER ATENTAMENTE

Advertencia:

*Coloque la silla de manera estable sobre un piso plano. *Construya las sillas en buenas condiciones.

*Manténgase alejado de las llamas abiertas.

*Evitar la sobrecarga en la silla.

Precauciones antes del montaje:

*Prepare un área de montaje limpia y seca.

*Verificar que el producto no esté dañado.

*Comprueba que no falta ninguna pieza.

Mantenimiento:

*Limpiar con un paño suave.

*Elimine periódicamente las hojas o el agua acumulada en el lienzo.

*Revisa los asientos periódicamente.

Condiciones de

almacenamiento: *La tela debe almacenarse completamente seca, en un lugar limpio y seco para Evite los riesgos de moho.

Precaución con los riesgos de pellizcos o cortes durante el montaje.

El fabricante declina toda responsabilidad en caso de daños debidos a una mala instalación.

Peso limitado

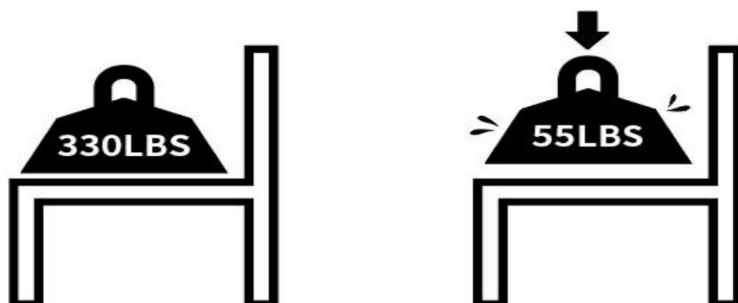

Fabricante: Zhongshan Bliss Medical Instrument Co., Ltd Dirección: 2F-2,
3-6F y 7F-1, No. 63, Tongxing East Road, Yumin Community, Xiaolan,
Zhongshan, Guangdong, 528414, CHINA

Importado a AUS: SIHAO PTY LTD. 1 ROKEVA STREETEASTWOOD NSW 2122
Australia Importado a

EE. UU.: Sanven Technology Ltd. Suite 250, 9166 Anaheim Place, Rancho Cucamonga,
CA 91730

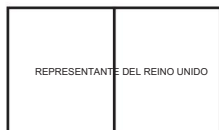

YH CONSULTING LIMITADO.

C/O YH Consulting Limited Oficina 147, Centurión
Casa, London Road, Staines-upon-Thames,
Surrey, TW18 4AX

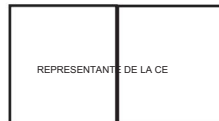

E-CrossStu GmbH

Mainzer Landstraße 69,
60329 Fráncfort del Meno.

VEVOR[®]

TOUGH TOOLS, HALF PRICE

Soporte técnico y certificado de garantía
electrónica www.vevor.com/support

VEVOR[®]

TOUGH TOOLS, HALF PRICE

Wsparcie techniczne i certyfikat e-gwarancji www.vevor.com/support

ŁAWKI PRZENOSZĄCE WANNY

Nadal dokładamy wszelkich starań, aby zapewnić Państwu narzędzia w konkurencyjnej cenie. „Zaoszczędź o połowę”, „o połowę ceny” lub inne podobne wyrażenia używane przez nas przedstawiają jedynie szacunkową oszczędność, jaką możesz uzyskać kupując u nas określone narzędzia w porównaniu z głównymi najlepszymi markami i niekoniecznie oznaczają uwzględnienie wszystkich kategorii oferowanych narzędzi przez nas. Przypominamy, aby podczas składania zamówienia u nas dokładnie sprawdzić, czy faktycznie oszczędzasz połowę w porównaniu z czołowymi markami.

VEVOR[®]
TOUGH TOOLS, HALF PRICE

ŁAWKI PRZENOSZĄCE WANNY

MODEL: FBL650328





POTRZEBUJĘ POMOCY? SKONTAKTUJ SIĘ Z NAMI!

Masz pytania dotyczące produktu? Potrzebujesz wsparcia technicznego? Śmiało możesz się z nami skontaktować:











Wsparcie techniczne i certyfikat e-gwarancji
www.vevor.com/support

To jest oryginalna instrukcja. Przed przystąpieniem do obsługi prosimy o dokładne zapoznanie się ze wszystkimi instrukcjami. VEVOR zastrzega sobie jasną interpretację naszej instrukcji obsługi. Wygląd produktu zależy od produktu, który otrzymałeś. Proszę wybaczyć nam, że nie będziemy ponownie informować Państwa, jeśli pojawią się jakieś aktualizacje technologii lub oprogramowania naszego produktu.

Symbol	Symbol Opis
	Ostrzeżenie: Aby zmniejszyć ryzyko obrażeń, użytkownik musi przeczytać instrukcję obsługi.
	Ten symbol, umieszczony przed uwagą dotyczącą bezpieczeństwa, oznacza rodzaj środka ostrożności, ostrzeżenie lub niebezpieczeństwo. Zignorowanie tego ostrzeżenia może prowadzić do Wypadku. Aby zmniejszyć ryzyko obrażeń, pożaru lub porażenia prądem, zawsze postępuj zgodnie z zaleceniami pokazanymi poniżej.

LISTA CZĘŚCI

Rozpakowując ten produkt, sprawdź, czy wymienione poniżej części są wymienione są dołączone i dokładnie sprawdź, czy nie wystąpiły jakiegokolwiek uszkodzenia podczas transportu. Jeśli brakuje jakiejś części lub jest ona uszkodzona, nie próbuj tego robić montować lub używać produktu.

BRAK OBRAZKA		CZĘŚĆ NUMER	ILOŚĆ	BRAK ZDJĘCIA		CZĘŚĆ NUMER	ILOŚĆ
		Rama siedziska	1			śruba	4
		Stopa krzesła	4			Podłokietnik	2
		Oparcie	1			Prysznic klamra	1
		stojak	2			Podkładka	4
		Rama siedziska rura	2			pas bezpieczeństwa	2

INSTRUKCJE SEMBLY

1. Kroki instalacji

1. Przełóż po kolei dwie rurki wspornika przez dwie rurki z przodu i z tyłu wspornika (zwróć uwagę, że dwa otwory pośrodku rurek wspornika są skierowane na zewnątrz produktu).

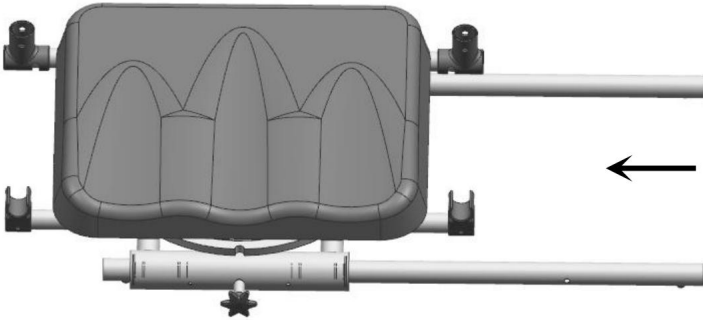

2. Wyrównaj otwory rurowe dwóch wsporników z otworami rurowymi wspornika i włóż je (upewnij się, że otwory rurowe wspornika pokrywają się z otworami otworów rurowych wspornika).

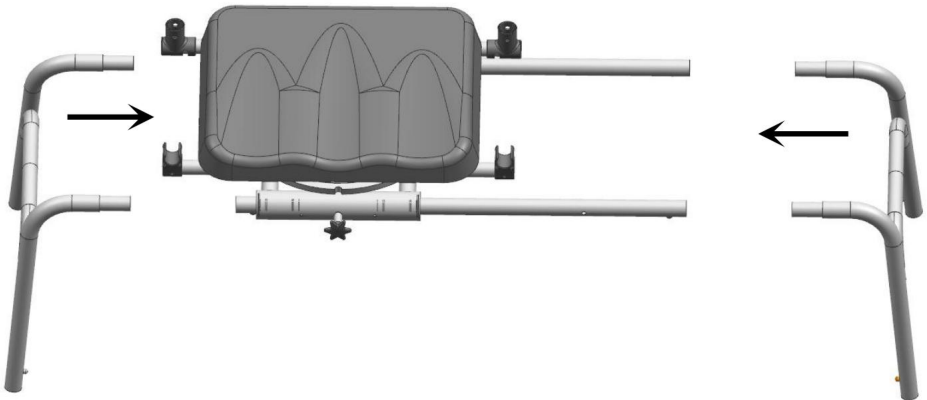

3. Przymocuj wspornik i rurę podsiodłową za pomocą czterech śrub i podkładek, po kolei.

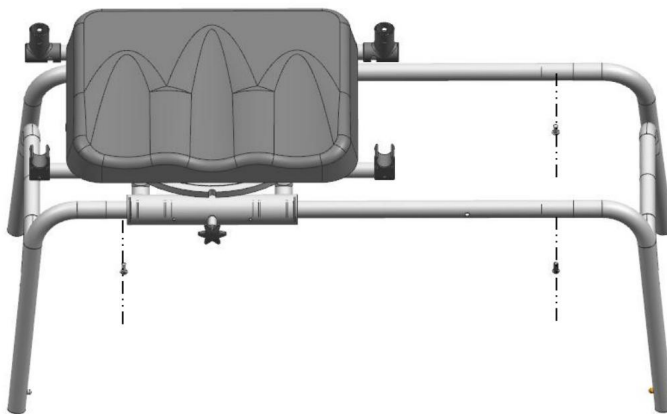

4. Odwróć zmontowaną ramę główną na płaskiej powierzchni i włóż cztery nogi krzesła do wspornika w kolejności (upewniając się, że marmur na każdej nodze krzesła normalnie wyskoczy).

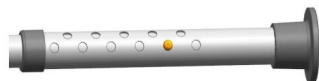

Nogi krzesła można regulować za pomocą 11 biegów, a użytkownicy mogą regulować położenie otworu kulistego na nogę krzesła, aby spełnić wymagania dotyczące wysokości siedziba.

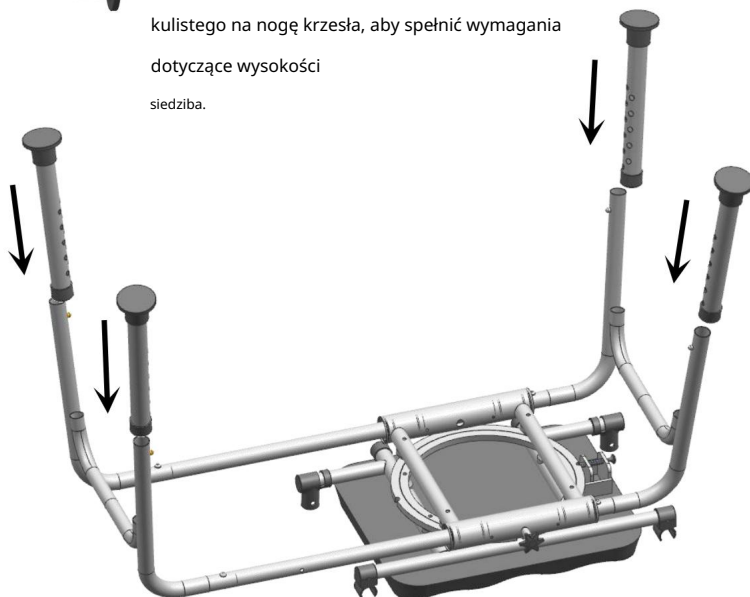

5. Umieść ramę główną na płaskiej powierzchni i włóż dwie poręcze w plastik po obu stronach ramy (upewniając się, że marmurki na każdym podłokietniku normalnie wyskakują).



Kiedy podłokietnik nie jest w razie potrzeby możesz użyć siły, aby go podnieść i obrócić z powrotem do środka kierunku strzałki.

6. Dopasuj oparcie do otworu na rurkę z tyłu ramy siedziska, a następnie włóż je (upewnij się, że marmurki każdej rurki oparcia normalnie wyskakują).



Mogą być dwa pasy bezpieczeństwa przymocowane do każdego z nich rurki oparcia do zabezpieczenia ciało użytkownika.

7. Po zakończeniu montażu produktu, pod prawą stroną płyty siedziska widać cięgno. Podczas ciągnięcia cięgła kierunek płyty siedziska można regulować poprzez obrót. Po zwolnieniu cięgła płyta siedziska obróci się w jednym kierunku i sama ustali swój kierunek.

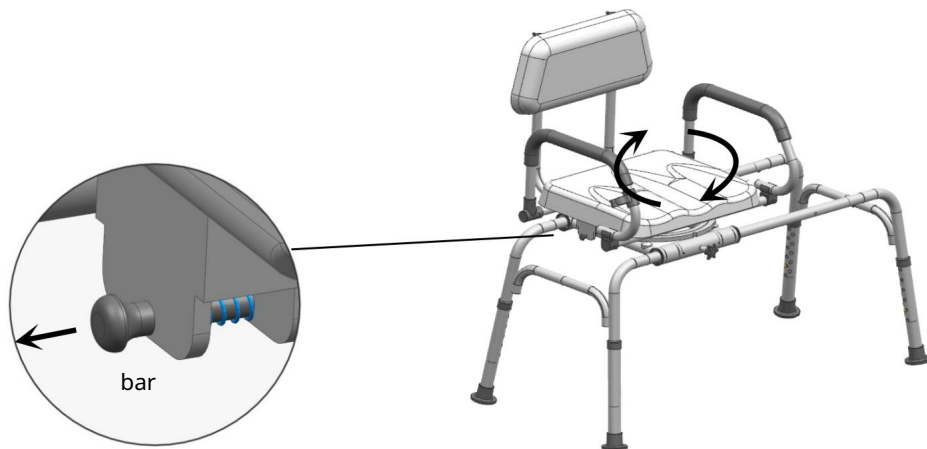

Pod przodem płyty siedziska znajduje się pokrętło, które po pociągnięciu może przesunąć się po ramie głównej. Po zwolnieniu pokrętła płyta siedziska automatycznie ustali swoją pozycję, gdy przesunie się na drugi koniec.

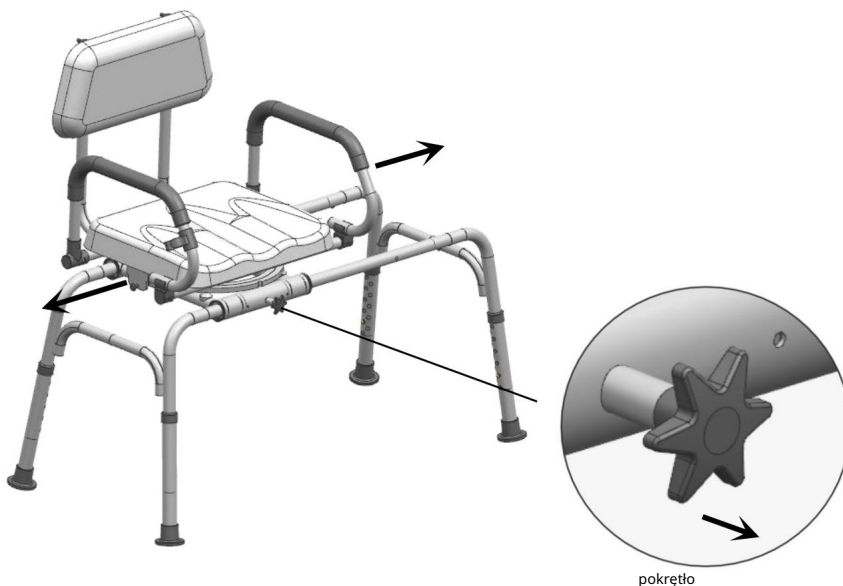

DALSZA KONSULTACJA: PRZECZYTAJ UWAŻNIE

Ostrzeżenie:

- *Postaw krzesło stabilnie na płaskiej podłodze. *Zbuduj krzesła w dobrym stanie.
- *Trzymaj się z dala od otwartego ognia.
- *Unikaj przeciążenia na krześle.

Środki ostrożności przed montażem:

- *Przygotuj czyste i suche miejsce do montażu.
- *Sprawdź, czy produkt nie jest uszkodzony.
- *Sprawdź, czy nie brakuje żadnego elementu.

Konserwacja:

- * Czyścić miękką tkaniną.
- *Regularnie usuwaj liście i/lub wodę zebraną na płótnie.
- * Regularnie sprawdzaj siedzenia.

Warunki przechowywania:

- *Tkaninę należy przechowywać całkowicie suchą, w czystym i suchym miejscu uniknąć ryzyka pleśni.

Zachowaj ostrożność ze względu na ryzyko zakleszczenia lub skaleczenia podczas montażu.

Producent uchyla się od wszelkiej odpowiedzialności w przypadku uszkodzeń powstałych na skutek: zła instalacja.

Waga ograniczona

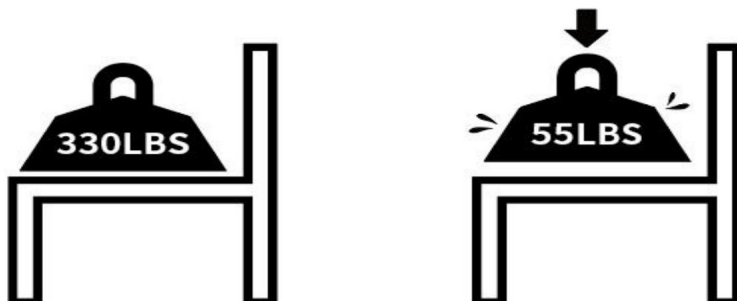

Producent: Zhongshan Bliss Medical Instrument Co., Ltd Adres: 2F-2, 3-6F i
7F-1, nr 63, Tongxing East Road, Yumin Community, Xiaolan, Zhongshan,
Guangdong, 528414, CHINY

Import do AUS: SIHAO PTY LTD. 1 ROKEVA STREETEASTWOOD NSW 2122 Australia Import
do USA: Sanven

Technology Ltd. Suite 250, 9166 Anaheim Place, Rancho Cucamonga, CA 91730



YH CONSULTING SPÓŁKA Z OGRANICZONĄ ODPOWIEDZIALNOŚCIĄ,

C/O YH Consulting Limited Office 147, Centurion
House, London Road, Staines-upon-Thames,
Surrey, TW18 4AX



E-CrossStu GmbH
Mainzer Landstr.69,
60329 Frankfurt nad Menem.

VEVOR[®]

TOUGH TOOLS, HALF PRICE

Wsparcie techniczne i certyfikat e-gwarancji

www.vevor.com/support

VEVOR[®]

TOUGH TOOLS, HALF PRICE

Technische ondersteuning en e-garantiecertificaat www.vevor.com/support

TUB-OVERDRACHTBANKJES

We blijven ons inzetten om u gereedschap tegen een concurrerende prijs te bieden.

"Bespaar de helft", "Halve prijs" of andere soortgelijke uitdrukkingen die door ons worden gebruikt vertegenwoordigt slechts een schatting van de besparingen die u zou kunnen profiteren als u bepaalde gereedschappen bij ons koopt in vergelijking met de grote topmerken en betekent niet noodzakelijkerwijs dat deze alle categorieën van aangeboden gereedschappen omvatten door ons. Wij verzoeken u vriendelijk om bij het plaatsen van een bestelling bij ons goed na te gaan of u daadwerkelijk de helft bespaart in vergelijking met de grote topmerken.

VEVOR[®]

TOUGH TOOLS, HALF PRICE

TUB-OVERDRACHTBANKJES

MODEL:FBL650328





HULP NODIG? NEEM CONTACT MET ONS OP!

Heeft u productvragen? Technische ondersteuning nodig? Neem dan gerust contact met ons op:











Technische ondersteuning en e-garantiecertificaat www.vevor.com/support

Dit is de originele instructie. Lees alle instructies in de handleiding zorgvuldig door voordat u ermee aan de slag gaat. VEVOR behoudt zich een duidelijke interpretatie van onze gebruikershandleiding voor. Het uiterlijk van het product is afhankelijk van het product dat u heeft ontvangen. Vergeef ons alstublieft dat we u niet opnieuw zullen informeren als er technologie- of software-updates zijn voor ons product.

Symbol	Symbolbeschrijving
	Waarschuwing: Om het risico op letsel te verminderen, moet de gebruiker de instructies lezen gebruiksaanwijzing zorgvuldig.
	Dit symbool, geplaatst vóór een veiligheidsopmerking, duidt op een soort voorzorg, waarschuwing of gevaar. Het negeren van deze waarschuwing kan leiden tot een ongeluk. Om het risico op letsel, brand of elektrocutie te verminderen, volg altijd de onderstaande aanbeveling.

ONDERDELEN LIJST

Controleer bij het uitpakken van dit product of de onderstaande onderdelen aanwezig zijn
zijn meegeleverd en inspecteer zorgvuldig op eventuele schade
tijdens het transport. Als er een onderdeel ontbreekt of beschadigd is, probeer dit dan niet
het product monteren of gebruiken.

GEEN FOTO	DEEL NUMMER	AANTAL	GEEN FOTO	DEEL NUMMER	AANTAL
	Zitframe	1		schroef	4
	Stoel voet	4		ArMLEuning	2
	Rugleuning	1		Douche gesp	1
	schraag	2		Shim	4
	Zitframe buis	2		veiligheidsgordel	2

LIJNE INSTRUCTIES



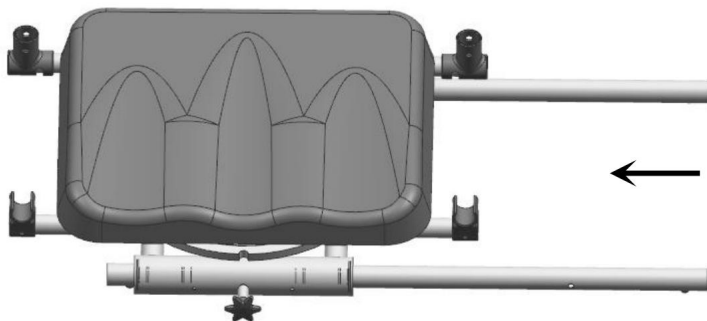

1. Installatiestappen

1. Steek de twee steunbeugelbuizen ÿ achtereenvolgens door de twee buizen aan de voor- en achterkant van de beugel ÿ (merk op dat de twee gaten in het midden van de beugelbuizen naar de buitenkant van het product wijzen).

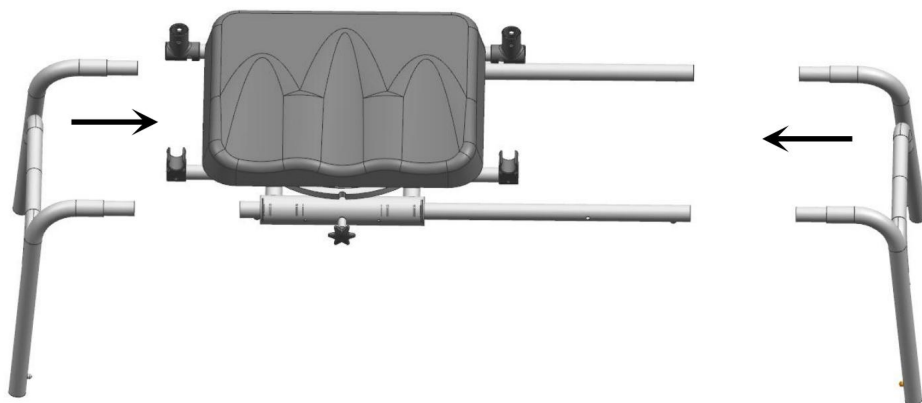



2. Lijn de buisopeningen van twee beugels ÿ uit met de buisopeningen van de beugelbuis ÿ en plaats ze (zorg ervoor dat de gaten van de beugelbuisopeningen uitgelijnd zijn met de gaten van de beugelbuisopeningen).

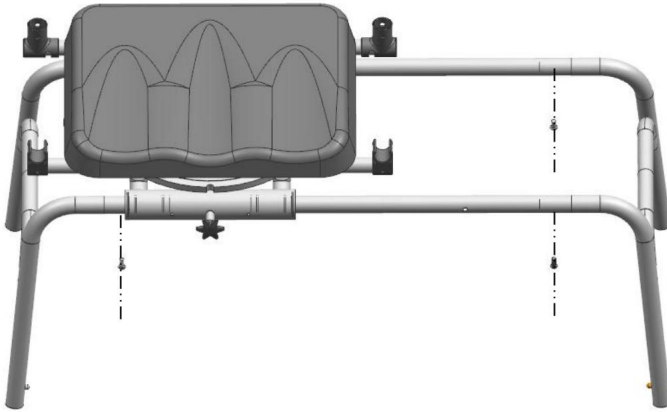

3. Bevestig de beugel  en de zitbuis  achtereenvolgens met vier schroeven  en ringen .



4. Keer het gemonteerde hoofdframe om op een vlakke ondergrond en steek de vier stoelpoten  achtereenvolgens in de beugel  (zorg ervoor dat de knikker op elke stoelpoot normaal naar buiten springt).

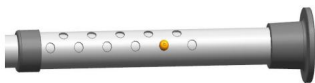

De stoelpoten zijn verstelbaar in 11 versnellingen en gebruikers kunnen de positie van het kogelgat van de stoelpoot aanpassen aan de hoogte-eisen van de stoel.
zitplaats.

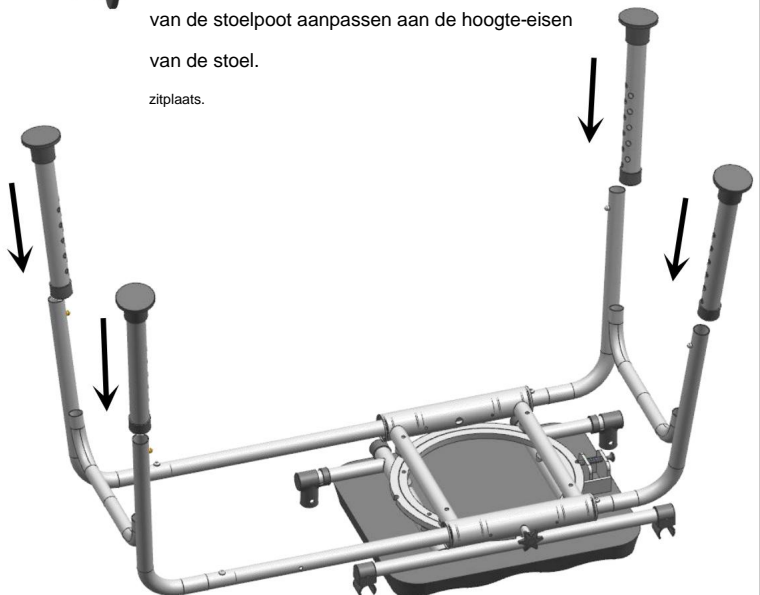

5. Plaats het hoofdframe op een vlakke ondergrond en steek de twee leuningen \ddot{y} in het plastic aan beide zijden van het frame (zorg ervoor dat de knickers op elke armleuning normaal naar buiten komen).



Wanneer de armleuning dat niet is nodig hebt, kunt u kracht gebruiken om hem omhoog te trekken en terug in de houder te draaien richting van de pijl.

6. Lijn de rugleuning \ddot{y} uit met de buisopening aan de achterkant van het zitframe \ddot{y} en plaats deze vervolgens (zorg ervoor dat het marmer van elke rugleuningbuis normaal naar buiten springt).



Er kunnen twee veiligheidsgordels aanwezig zijn vast aan elk van de twee rugleuningbuizen om vast te zetten het lichaam van de gebruiker.

7. Nadat de montage van het product is voltooid, is er een trekstang zichtbaar onder de rechterkant van de zitplaat. Wanneer u aan de trekstang trekt, kan de richting van de zitplaat worden aangepast door te draaien. Na het loslaten van de trekstang zal de zitplaat in één richting draaien en zijn richting vanzelf fixeren.

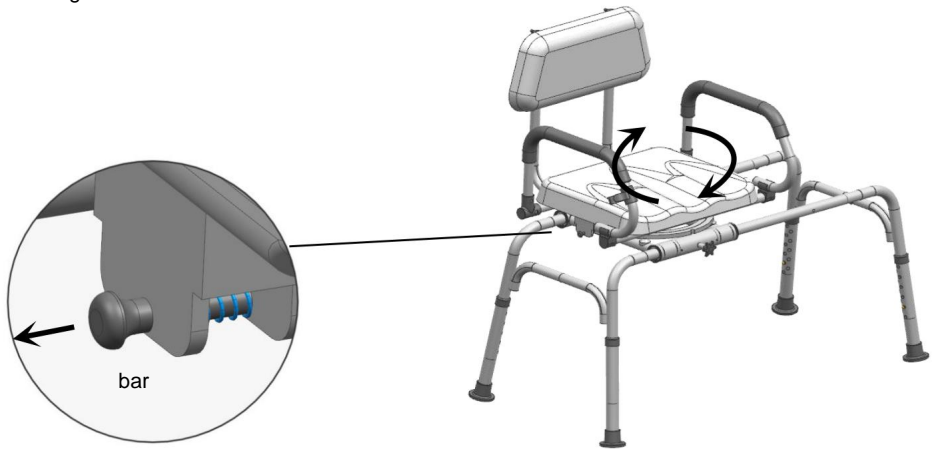

Onder de voorkant van de zitplaat bevindt zich een knop, die over het hoofdframe kan schuiven wanneer eraan wordt getrokken. Na het loslaten van de knop zal de zitplaat automatisch zijn positie fixeren wanneer deze naar het andere uiteinde schuift.

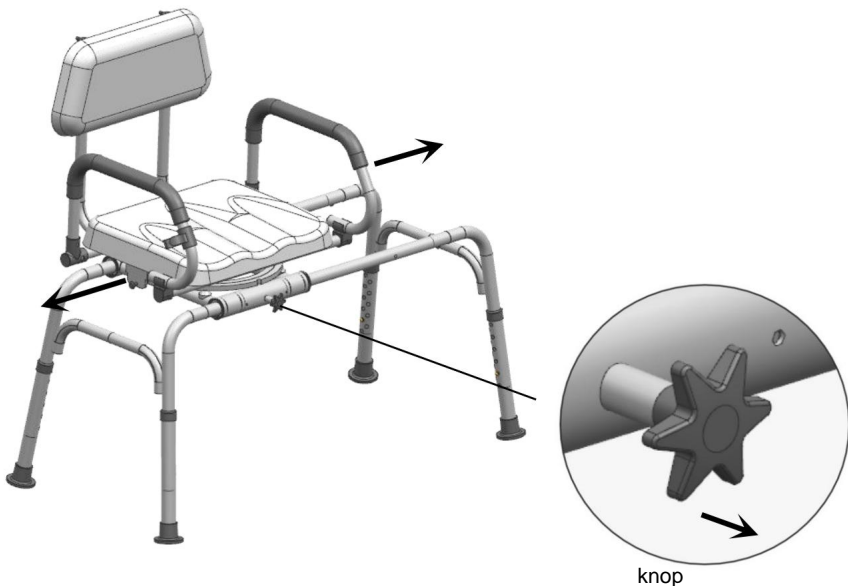

VOLGENDE OVERLEG: LEES ZORGVULDIG

Waarschuwing: *Zet de stoel stabiel op een vlakke vloer *Bouw de stoelen in goede staat.

*Blijf uit de buurt van open vuur.

*Vermijd de overbelasting van de stoel.

Voorzorgsmaatregelen vóór montage:

* Zorg voor een schoon en droog montagegebied.

*Controleer of het product niet beschadigd is.

*Controleer of er geen stukken ontbreken.

Onderhoud:

*Reinigen met een zachte stof.

*Verwijder regelmatig bladeren en/of water dat zich op het canvas heeft verzameld.

*Controleer de zitplaatsen regelmatig.

Bewaaromstandigheden:

*De stof moet volledig droog worden bewaard, op een schone en droge plaats vermijd de risico's van schimmel.

Wees voorzichtig met het risico van beknelling of snijwonden tijdens de montage.

De fabrikant wijst alle verantwoordelijkheid af in geval van schade als gevolg van: slechte installatie.

Gewicht beperkt

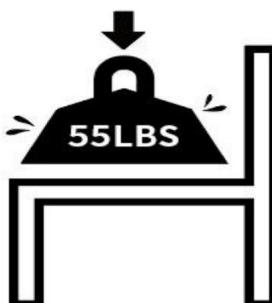
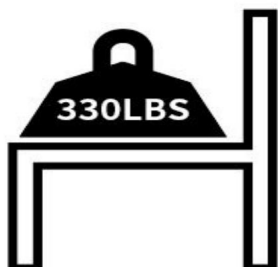

Fabrikant: Zhongshan Bliss Medical Instrument Co., Ltd Adres: 2F-2, 3-6F
& 7F-1, No. 63, Tongxing East Road, Yumin Community, Xiaolan, Zhongshan,
Guangdong, 528414, CHINA

Geïmporteerd naar AUS: SIHAO PTY LTD. 1 ROKEVA STREETEASTWOOD NSW
2122 Australië

Geïmporteerd in de VS: Sanven Technology Ltd. Suite 250, 9166 Anaheim Place,
Rancho Cucamonga, CA 91730



YH CONSULTING LIMITED.

C/O YH Consulting Limited Kantoor 147, Centurion
House, London Road, Staines-upon-Thames,
Surrey, TW18 4AX



E-CrossStu GmbH

Mainzer Landstr.69,
60329 Frankfort aan de Main.

VEVOR[®]

TOUGH TOOLS, HALF PRICE

Technische ondersteuning en e-
garantiecertificaat www.vevor.com/support

VEVOR[®]

TOUGH TOOLS, HALF PRICE

Teknisk support och e-garanticertifikat www.vevor.com/support

TUB TRANSFER BÄNKAR

Vi fortsätter att vara engagerade i att ge dig verktyg till konkurrenskraftiga priser. "Spara hälften", "halva priset" eller andra liknande uttryck som används av oss representerar bara en uppskattning av besparingar du kan dra nytta av att köpa vissa verktyg hos oss jämfört med de stora toppmärkena och betyder inte nödvändigtvis att täcka alla kategorier av verktyg som erbjuds av oss. Du påminns vänligen om att noggrant kontrollera när du gör en beställning hos oss om du faktiskt sparar hälften i jämförelse med de främsta stora varumärkena.

VEVOR[®]

TOUGH TOOLS, HALF PRICE

TUB TRANSFER BÄNKAR

MODELL: FBL650328





BEHÖVS HJÄLP? KONTAKTA OSS!

Har du produktfrågor? Behöver du teknisk support? Kontakta oss gärna:











Teknisk support och e-garanticertifikat
www.vevor.com/support

Detta är den ursprungliga instruktionen, läs alla instruktioner noggrant innan du använder den. VEVOR reserverar sig för en tydlig tolkning av vår användarmanual. Utseendet på produkten är beroende av den produkt du fått. Ursäkta oss att vi inte kommer att informera dig igen om det finns någon teknik eller mjukvaruuppdateringar på vår produkt.

Symbol	Symbol Beskrivning
	Varning: För att minska risken för skador måste användaren läsa bruksanvisningen noggrant.
	Denna symbol, placerad före en säkerhetskommentar, indikerar ett slags försiktighetsåtgärd, varning eller fara. Att ignorera denna varning kan leda till en olycka. För att minska risken för skada, brand eller elstöt, följ alltid rekommendationen nedan.

DELLISTA

När du packar upp denna produkt, kontrollera att de delar som anges nedan medföljer och inspektera noggrant för eventuella skador som kan ha uppstått under transitering. Om någon del saknas eller är skadad, försök inte göra det montera eller använda produkten.

INGEN BILD	DEL SIFFRA	ANTAL	INGEN BILD	DEL SIFFRA	ANTAL
ÿ	 Sitsram	1	ÿ	 skruva	4
ÿ	 Stolsfot	4	ÿ	 Armstöd	2
ÿ	 Ryggstöd	1	ÿ	 Dusch spänne	1
ÿ	 bock	2	ÿ	 Shim	4
ÿ	 Sitsram rör	2	ÿ	 säkerhetsbälte	2

MONTERINGSINSTRUKTIONER

1. Installationssteg

1. Trä de två stödkonsolrören y genom de två rören på fram- och baksidan av fästet y i följd (observera att de två hålen i mitten av fäströren är vända mot produktens utsida).

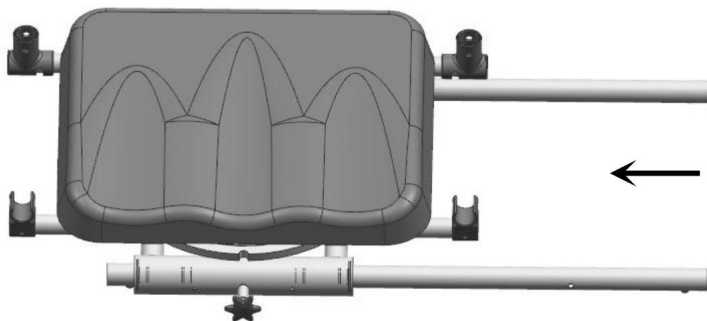

2. Rikta in röröppningarna på två konsoler y med röröppningarna på konsolröret y och sätt in dem (se till att hålen i konsolrörets öppningar är i linje med hålen i konsolrörets öppningar).

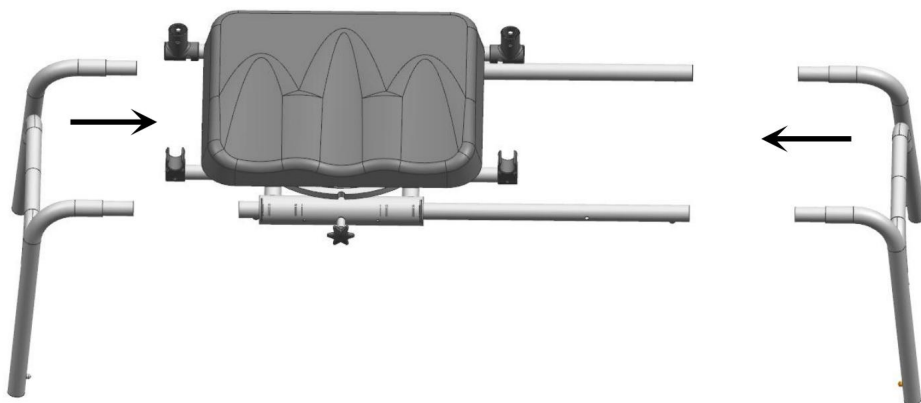

3. Fäst fästet \ddot{y} och sätesröret \ddot{y} med fyra skruvar \ddot{y} och brickor \ddot{y} i följd.

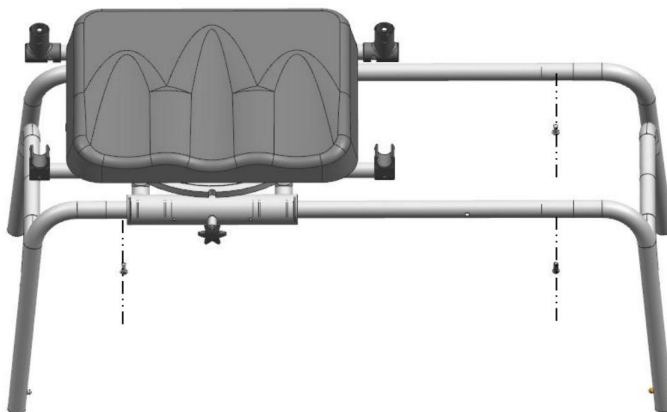

4. Vänd den sammansatta huvudramen på en plan yta och sätt in de fyra stolsbenen \ddot{y} i fästet \ddot{y} i ordningsföljd (se till att marmorn på varje stolsben hoppar ut normalt).

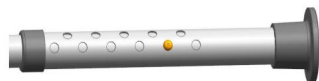

Stolsbenen är justerbara i 11 växlar, och användare kan justera positionen för stolsbenets kulhål för att möta höjdraven för

plats.

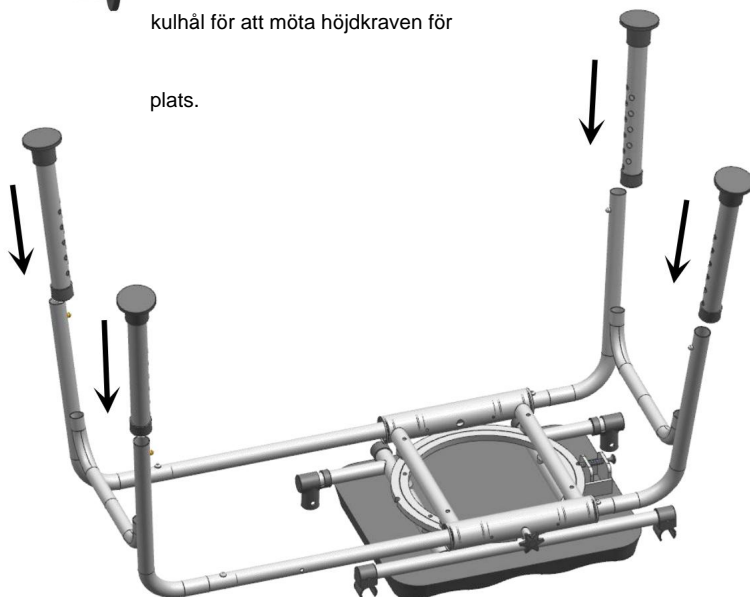

5. Placera huvudramen på en plan yta och sätt in de två ledstängarna y i plasten på båda sidor av ramen (se till att kulorna på varje armstöd hoppar ut normalt).



När armstödet inte är det behövs, kan du använda kraft för att dra upp den och rotera tillbaka den i pilens riktning.

6. Rikta in ryggstödet y med röröppningen på baksidan av sitsramen y, och sätt sedan in det (se till att marmorn på varje ryggstödsrör skjuter ut normalt).



Två säkerhetsbälten kan vara fixerad till var och en av de två ryggstödsrör för att säkra användarens kropp.

7. Efter att produktmonteringen är klar kan en dragstång ses under höger sida av sittplattan. När man drar i dragstången kan sitsplattans riktning justeras genom rotation. Efter att ha släppt dragstången kommer sittplattan att rotera i en riktning och fixera sin riktning av sig själv.

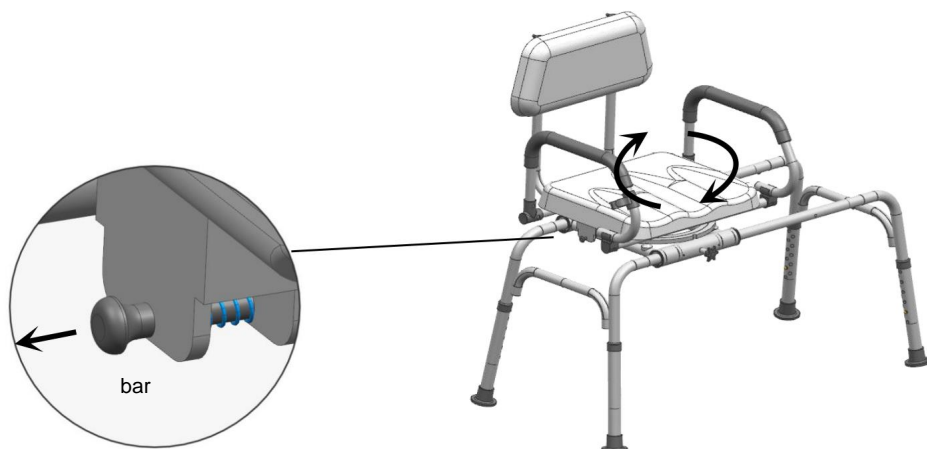

Det finns en knapp under framsidan av sittplattan, som kan glida på huvudramen när den dras. Efter att ha släppt vredet kommer sittplattan automatiskt att fixera sin position när den glider till andra änden.

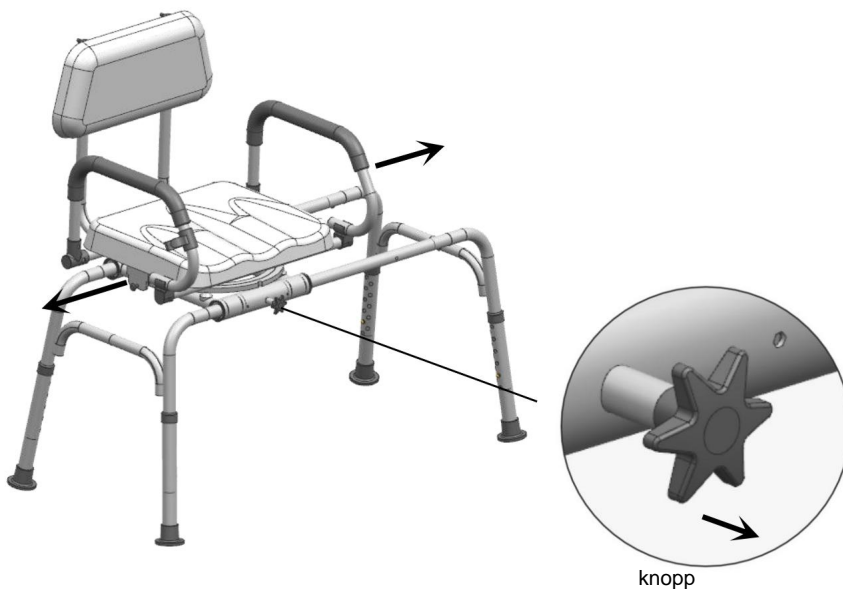

EFTERFÖLJANDE SAMRÅD: LÄS NOGGRANT

Varning:

*Sätt stolen stabilt på ett plant golv *Bygga

stolarna i gott skick.

*Håll dig borta från öppna lågor.

*Undvik överbelastning av stolen.

Försiktighetsåtgärder före montering:

*Förbered ett rent och torrt monteringsområde.

*Verifiera att produkten inte är skadad.

*Kontrollera att ingen av bitarna saknas.

Underhåll:

*Rengör med ett mjukt tyg.

*Ta bort löv och/eller vatten som samlats på duken regelbundet.

*Kontrollera sittplatserna regelbundet.

Förvaringsförhållanden:

*Tyget ska förvaras helt torrt, på en ren och torr plats för att undvika riskerna för mögel.

Var försiktig med risker för klämning eller skärsår vid montering.

Tillverkaren fransäger sig allt ansvar vid skador på grund av en dålig installation.

Vikt begränsad

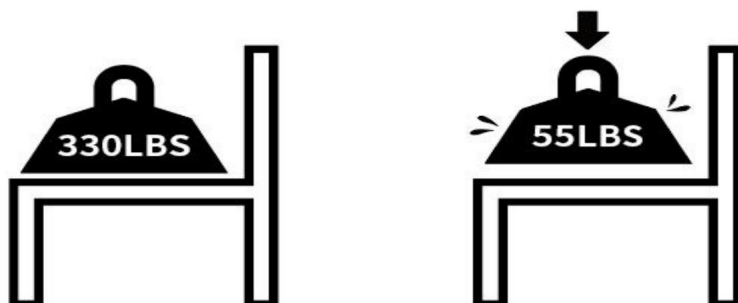

Tillverkare: Zhongshan Bliss Medical Instrument Co., Ltd Adress: 2F-2,
3-6F & 7F-1, No. 63, Tongxing East Road, Yumin Community, Xiaolan,
Zhongshan, Guangdong, 528414, KINA

Importerad till AUS: SIHAO PTY LTD. 1 ROKEVA STREETEASTWOOD NSW 2122
Australien **Importerad**

till USA: Sanven Technology Ltd. Suite 250, 9166 Anaheim Place, Rancho Cucamonga,
CA 91730



YH CONSULTING LIMITED.

C/O YH Consulting Limited Office 147, Centurion
House, London Road, Staines-upon-Thames,
Surrey, TW18 4AX



E-CrossStu GmbH

Mainzer Landstr.69,
60329 Frankfurt am Main.

VEVOR[®]

TOUGH TOOLS, HALF PRICE

Teknisk support och e-garanticertifikat

www.vevor.com/support