

USER MANUAL

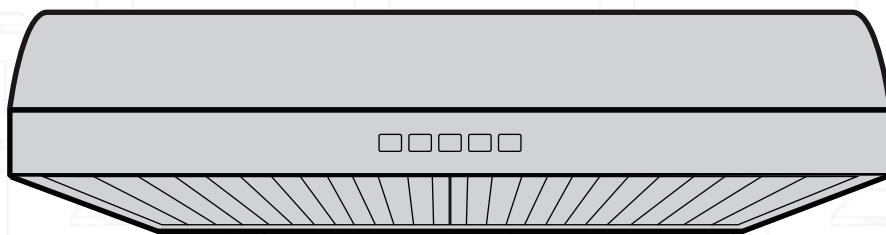

UC-B018 Model Series

HAUSLANE

Table of Contents

Safety Information	2	Take Out the Accessory Box (Included Damper, Installatuon Screws, etc.).....	6
Warranty Information	3	Duct Installation.....	6
Specifications	4	Install Charcoal Filter (Non-Ducted Only).....	7
Package Contents	4	Jack Up the Hood.....	7
Parts Included	4	Screw Hood in Place.....	7
Tools Needed	4	Release the wiring fixing clamp.....	8
Preparation: What to Do Before Installation..	5	Double-Check Installation & Remove Support.....	8
Read This Manual.....	5	Connect Damper.....	8
Gather Your Tools.....	5	Plug the Range Hood In.....	8
Inspect the Unit	5	Reinstall Bottom Cover & Hybrid Filters.....	8
Ensure There is Proper Height Clearance.....	5	Keep This Manual.....	8
Check Your Power Supply and Ducts	5	How to Use Your Range Hood	9
Figure Out Ducting Requirements & Install Adapter.....	5	Using the Front Control Panel.....	9
Prepare the Cabinet (Soffit).....	5	Using the Remote Control.....	9
Find a Helper.....	5	Basic Maintenance Instructions	10
Check the Damper.....	5	Maintaining Hybrid Filters.....	10
Safely Remove the Range.....	5	Maintaining the Lighting.....	10
How to Install Your Range Hood	6	Cleaning Your Range Hood.....	10
Test the Unit.....	6	Troubleshooting Tips	11
Uninstall the Range Hood's Bottom Cover.....	6	Contact Hauslane	12

Safety Information

Before installing your range hood, read the entire instruction manual. Installers, leave this manual with the homeowner.

⚠ WARNING

SUITABLE FOR USE IN HOUSEHOLD COOKING AREA ONLY. TO REDUCE THE RISK OF FIRE, ELECTRICAL SHOCK, OR INJURY, OBSERVE THE FOLLOWING:

1. Use this range hood only in the manner intended by the manufacturer. If you have the questions, contact Hauslane at **1-800-929-0168** or email at **info@hauslane.com**.
2. Before servicing or cleaning, switch power off at service panel and lock service panel to prevent power from being switched on accidentally. When the service disconnecting means cannot be locked, securely fasten a prominent warning device, such as a tag, to the service panel.
3. Installation work and electrical wiring must be done by qualified personnel in accordance with all applicable codes and standards, including fire-rated construction codes and standards.
4. Sufficient air is needed for proper combustion and exhausting of gases through the flue (chimney) of fuel-burning equipment to prevent back drafting. Follow the heating equipment manufacturer's guidelines and safety standards such as those published by the National Fire Protection Association (NFPA), and the American Society for Heating, Refrigeration and Air Conditioning Engineers (ASHRAE), and the local code authorities.
5. When cutting or drilling into wall or ceiling, do not damage electrical wiring and other hidden utilities.
6. Ducted fans must always be vented to the outdoors.
7. Do not use this unit with any solid-state speed control device.
8. To reduce the risk of fire, use only steel ductwork.

9. This unit must be grounded.

TO REDUCE THE RISK OF A RANGE TOP GREASE FIRE:

1. Never leave surface units unattended at high settings. Boil overs cause smoking and greasy spillovers that may ignite. Heat oils slowly on low or medium settings.
2. Always turn hood ON when cooking at high heat or when cooking flaming foods.
3. Clean ventilating fans frequently. Grease should not be allowed to accumulate on fan or filter.
4. Use proper pan size. Always use cookware appropriate for the size of the surface element.

⚠ WARNING

TO REDUCE THE RISK OF INJURY TO PERSONS IN THE EVENT OF A RANGE TOP GREASE FIRE, OBSERVE THE FOLLOWING:

1. **SMOTHER FLAMES** with a close-fitting lid, cookie sheet or metal tray, then turn off the burner. **BE CAREFUL TO PREVENT BURNS. IF THE FLAMES DO NOT GO OUT IMMEDIATELY, EVACUATE AND CALL THE FIRE DEPARTMENT.**
2. **NEVER PICK UP A FLAMING PAN** as you may be burned.
3. **DO NOT USE WATER**, including wet dishcloths or towels. This could cause a violent steam explosion.
4. Use an extinguisher **ONLY** if:
 - A. You own a Class ABC extinguisher and you know how to operate it.
 - B. The fire is small and contained.
 - C. The fire department has been called.
 - D. You can fight the fire with your back to an exit.

*Based on "Kitchen Fire Safety Tips" published by NFPA.

⚠ CAUTION

1. For general ventilating use only. Do not use to exhaust hazardous or explosive materials and vapors.
2. To avoid damage and noisy and/or unbalanced impellers, keep drywall/construction dust, etc. off power unit.
3. Mount your range hood so that the bottom of the hood is 24" to 30" above the cooking surface. The minimum hood distance above cooktop must not be less than 24"; any installation less than 24" may cause overheating and cause damage to the range hood. For gas ranges, the required distance is 30". Do not exceed the maximum height of 30" while in operation. HAUSLANE does not warrant this improper installation.
4. Two to three installers are recommended because of the larger size and weight of this hood.
5. To reduce the risk of fire and to properly exhaust air, be sure to duct air outside. Do not exhaust air into spaces within walls and ceiling or into attics, crawl space or garages.
6. Because of the high exhausting capacity of this hood, you should make sure enough air is entering the house to replace exhausted air by opening a window close to or in the kitchen.
7. Use with approved cord-connection kit only.
8. Please read product specification label on range hood for further information and requirements.

Warranty Information

This range hood is warranted to the original purchaser to be free of defects in material and workmanship for two (2) years from the date of purchase.

Our obligation shall be limited to the repair or replacement of a unit (at our discretion) that may prove, by our sole examination, to be defective under normal use and service during the warranty period. We may issue credit in the amount of the invoice value of the defective product (or a percentage of it according to use) in lieu of repair or replacement. Any failure of this product that is not traceable to a defect in material or workmanship is not covered by this warranty. These non-warrantable items include, but are not limited to:

- Any defects or damage to light bulbs
- Change in color or finish due to chemical usage
- Improper installation not in accordance with the instructions
- Dents, bumps, and scratches incurred during shipping, handling, or installation
- Damage caused by failure to follow care and cleaning guidelines, including damage caused by the use of abrasive cleaners
- Alterations made to the unit by the purchaser or installer
- Damage caused by accidental impact, fire, flood, freezing, and normal wear
- Bends and warping caused by forced connections, over-tightened fittings, and inadequate support during installation

A thorough inspection must be made before installation and any damage must be promptly reported. We will not be liable for failures or damage that could have been discovered or avoided by proper inspection and testing prior to installation. Incidental repairs that would involve a minimum of time and effort on behalf of the purchaser will not be considered warranty work and no compensation will be deemed forthcoming.

This warranty is non-transferable and shall be voided if the unit is removed from its initial installation or if it is not installed following the instructions.

Under no circumstance shall we be held liable for personal

injury or property damage resulting from improper installation or use of this product. We will not be held liable for inconvenience caused by loss of use of this product, costs incurred for labor or materials, removal and installation of replacement units, or any other incidental or consequential damages. Costs relating to obtaining access for repair or replacement are the responsibility of the user.

This warranty does not extend to commercial and institutional installation or use.

Warranty Claim Procedure

If a claimable defect occurs, please contact our customer service team at **1-800-929-0168** (8 a.m.-5 p.m., PST, Monday -Friday). or email us at info@hauslane.com.

Before you make your claim call, please ensure that you have:

- Description of the range hood
- Proof of sale
- Details regarding the defect
- Name(s) and address(es) of the owner and installer

Claims must be filled out in writing and returned within six (6) months of the appearance of a defect. Failure to comply with this stipulation will make this warranty null and void. We reserve the right to a thirty-day (30) delay following the receipt of a claim in which to inspect the product. We assume no responsibility for labor costs, removing or replacing a previously installed product, transportation, or the return of a product.



CALIFORNIA RESIDENTS ONLY WARNING:

Cancer and Reproductive Harm
www.P65Warnings.ca.gov

Specifications

Dimensions	Volts	Hertz	Fan CFM	Speeds	Light Wattage	Stainless Steel Grade
29 3/4" W x 16 3/4" D x 5-7/8"H	120	60	Equivalent Airflow: 400 Laboratory Airflow: 250	3	3W LED (Integrated)	430

Package Contents

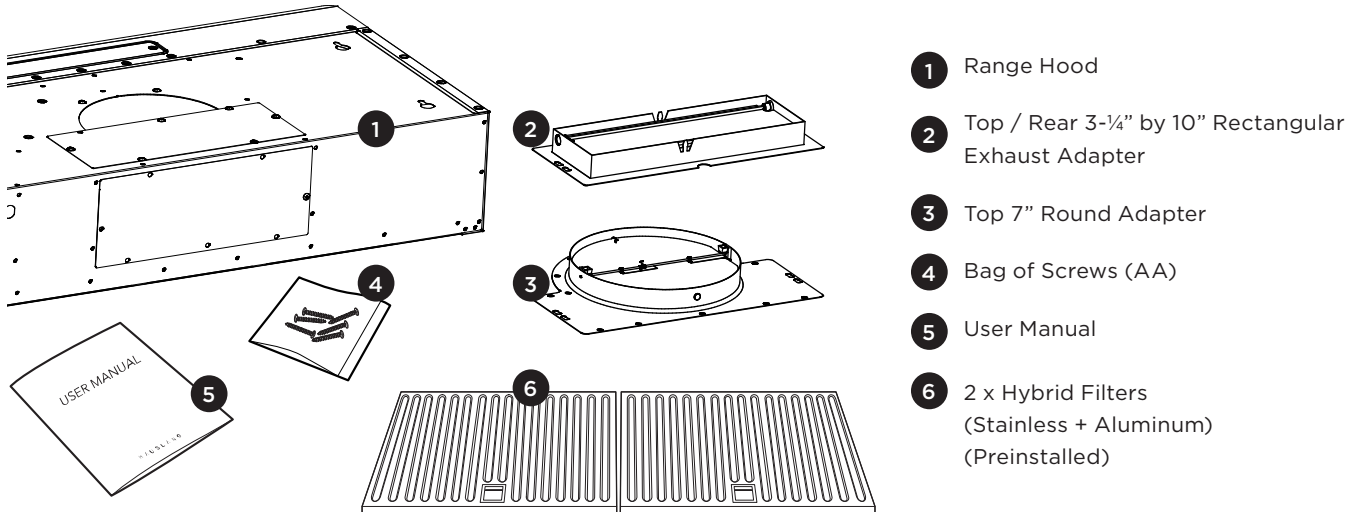

Parts Included

Note: Hardware not shown to actual size.



Tools Needed

Before you begin the installation process, gather the following tools:

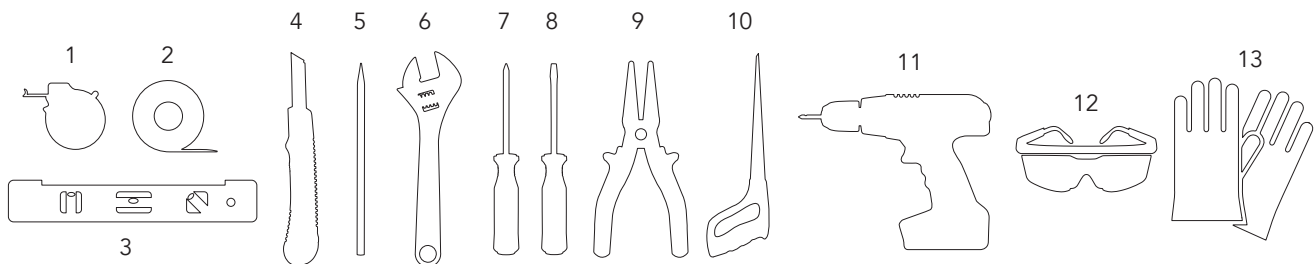

- 1** Measuring Tape
- 2** Aluminum Foil Tape
- 3** Level
- 4** Utility Knife
- 5** Pencil
- 6** Adjustable Wrench
- 7** Philips Screwdriver
- 8** Flathead Screwdriver
- 9** Needle Nose Pliers
- 10** Keyhole Saw 1"
- 11** Electric Drill & Extended length head driver bit
- 12** Safety Goggles
- 13** Safety Gloves

Preparation: What to Do Before Installation

Before installing your range hood, carefully follow these steps:

1. Read This Manual

Read through all the steps. If you fail to read the instructions carefully, we will not be responsible for damages incurred on your part. If you're not confident in your abilities to install the range hood properly, we recommend hiring a certified technician to complete the installation.

2. Gather Your Tools

Ensure you have all the necessary tools according to the previous page.

3. Inspect the Unit

Unpack the unit and check your range hood for damage or missing parts. Plug it in to an outlet to ensure the fan and lights work. If anything is damaged or missing, contact the seller to get the issues solved. Don't throw away packaging until you're sure you are fully satisfied with the product.

4. Ensure There is Proper Height Clearance

To ensure the highest performance, the bottom of your range hood must be between 24" and 30" from the top of the cooking surface. For gas ranges, the required distance is 30". Do not exceed the maximum height of 30" while in operation. This is very important! Installing at the incorrect height could lead to drastic reduction in the range's performance or even cause a fire.

5. Check Your Power Supply and Ducts

Check to ensure your main voltage is in line with the required voltage outlined on the rating plate inside this hood. Also check the domestic power supply to guarantee adequate earthing before installation.

This range hood must be ducted to the outside. Don't connect the range hood to exhaust ducts that carry any type of combustion fumes like fireplaces, boilers, or any similar items. The vents should have a short, straight run to the outside. Avoid any elbows if possible, and if an elbow is required, a minimum of a 12" straight run is imperative before the elbow.

6. Figure Out Ducting Requirements & Install Adapter.

This range hood requires ducting to the outside for ventilation. This range hood comes pre-installed with a vertical 7" round adapter. The package comes with a horizontal and a vertical rectangular adapter.

Look at the duct you're going to attach the range hood to.

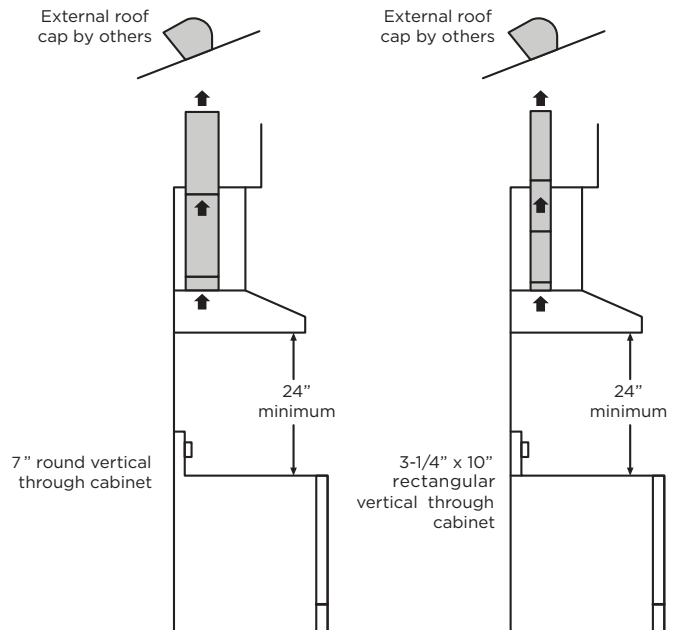
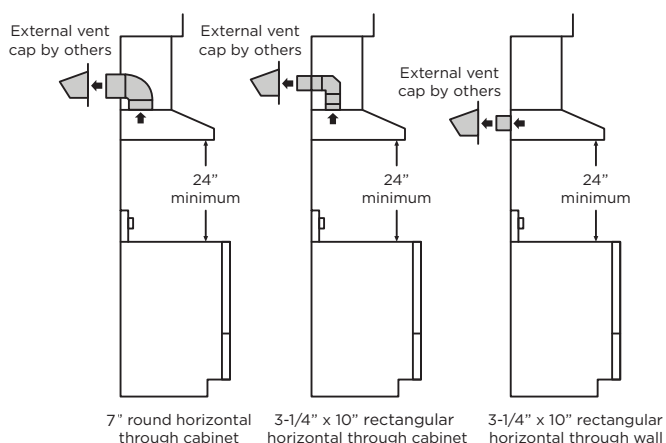

7. Prepare the Cabinet (Soffit)

Measure the size of the outlet adapter relative to the cabinet. If it is not already done, you'll need to cut an opening in the cabinet to ensure the outlet adapter and power cable can pass through. If you must do this, use a pencil and ruler to mark the area, then cut with a wall/keyhole saw.

If you're installing the UC-B018-30 under a cabinet with a recessed bottom, we recommend using 4" wood fillers on each side to stabilize the cabinet for mounting purposes.

8. Find a Helper

This range hood is best installed by two or more people due to its size and weight. Again, it is recommended to hire a certified technician for installation to reduce the risk of damage or injury.

9. Check the Damper

With your helper, hold up the hood in position under cabinet. Check to make sure that the adapter enters the ductwork properly. Then, make sure the damper opens and closes freely. This will ensure better and quieter performance.

⚠ IMPORTANT: Always fully open the damper. A half-opened damper will lead to backdraft, meaning air will backflow through the hood into the kitchen.

10. Safely Remove the Range

You might not need to remove your oven/range. However, if you do, follow these safety instructions: Turn off the range's power from the main switch. If it's a gas range, turn off the main gas supply.

How to Install Your Range Hood

When you've completed all the preparation steps, you're ready to install your range hood.

1. Test the Unit

Plug the unit into an outlet and press the touch panel to make sure that the unit is working.

⚠ IMPORTANT: If the range hood is not working properly, please contact us immediately (**1.800.929.0168** / **info@hauslane.com**).

2. Uninstall the Range Hood's Bottom Cover

Remove the filters from the hood by pushing the filter knob inward. Slowly pull the filter down and remove gently from the range hood. Then, remove the bottom cover by carefully unscrewing the 6 screws as shown.

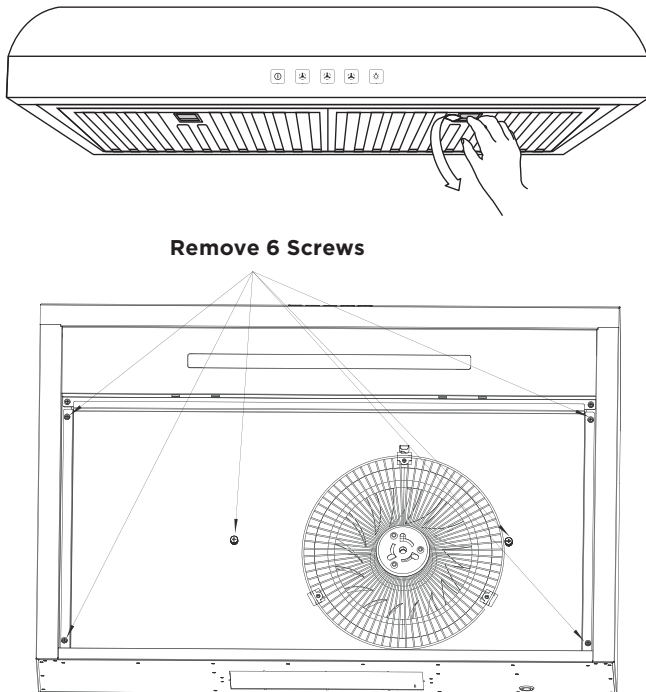

3. Take Out the Accessory Box (Included Damper, Installation Screws etc.)

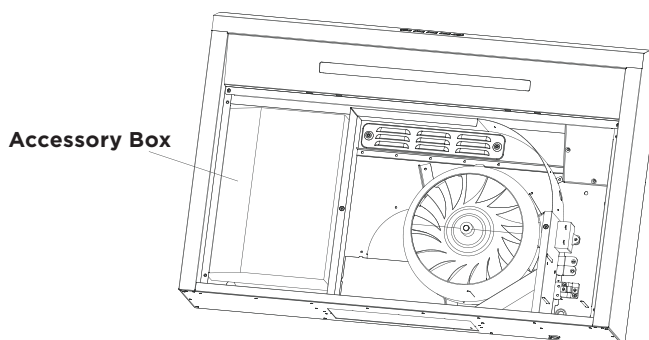

4. Duct Installation:

• For 7" round vertical exhaust:

Remove the half round knockout plate from the top of the hood (grey area) by needle nose plier. Remove the rectangular cover plate by releasing 7 screws (crossed area)

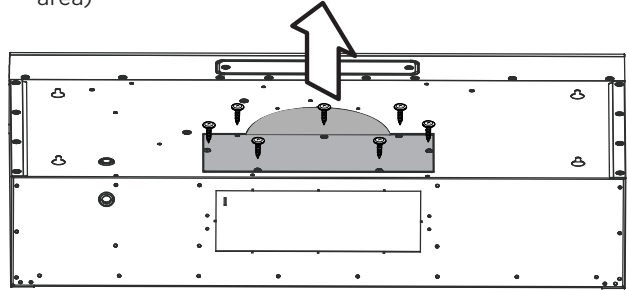

Install the 7" round damper by using 7 screws (BB).

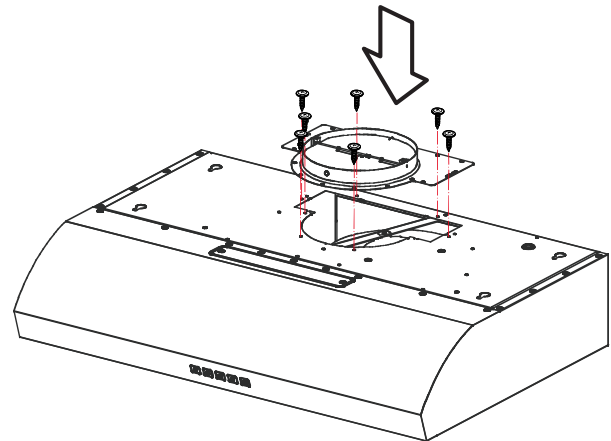

• For 3 1/4" x 10" vertical exhaust:

Install the 3 1/4" x 10" damper by using 2 screws (BB)

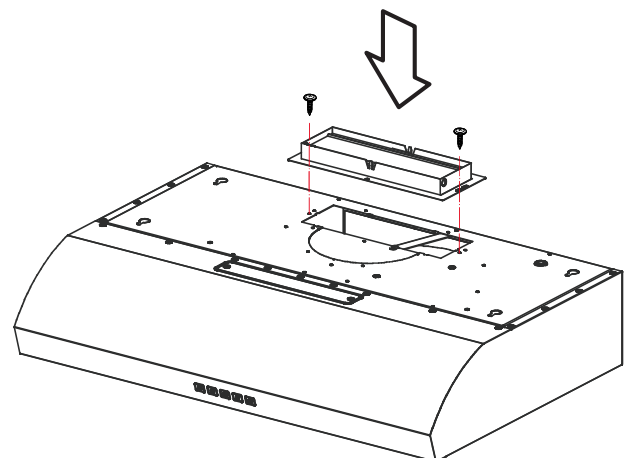

• **For 3 1/4" x 10" horizontal exhaust:**

Remove the rectangular knockout plate from the back of the hood (grey area).

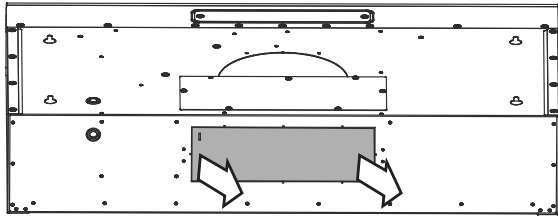

Install the 3 1/4" x 10" damper by using 2 screws (BB)

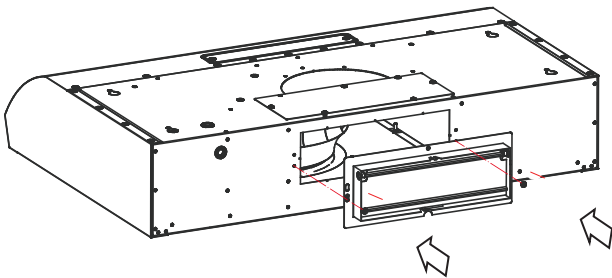

5. Install Charcoal Filter (Non-Ducted Only)

Charcoal filters are not included. Order part number **CF1004**. If it is not possible to vent to the outside, the range hood can be operated non-ducted. The charcoal filter is not washable and should be replaced approximately every 2 months, or more frequently for heavy use.

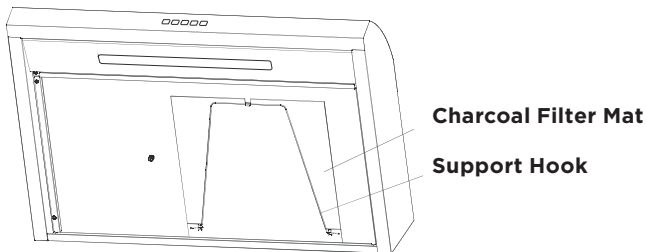

To install the charcoal filter, attach the charcoal filter mat with support hook and remove the recirculation plate by releasing the screws.

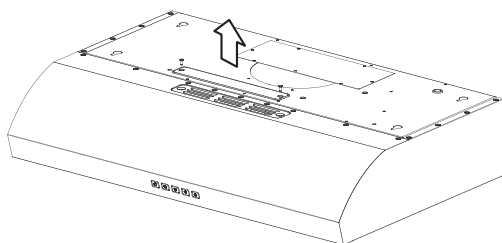

6. Jack Up the Hood

If you are not removing the range, place the plywood (30"x 24") over the range / cooktop to avoid possible damage. Put the cabinet jacks on the plywood and place the second piece of plywood over the two cabinet jacks. Using the cabinet jacks, lift the hood into its position under the cabinet.

Ensure that the adapter and power cord enter the cabinet openings and that the power cord is not pinched between the hood and the cabinet.

If you do not wish to use a cabinet jack, you will need three people. Have two helpers holding the range hood in place while the third person inserts the screws to mount the range hood. For cabinet jack operation, please refer to its manual.

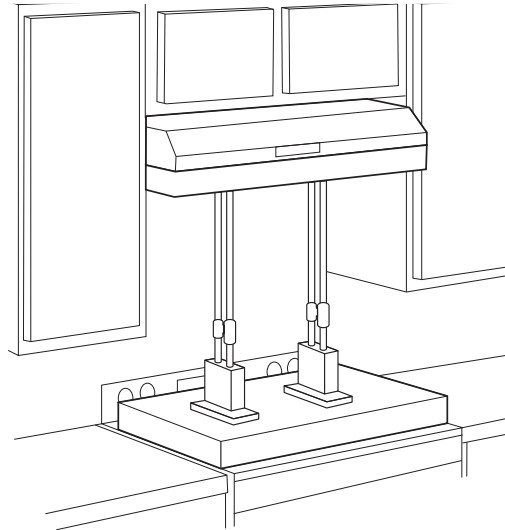

7. Screw It into Place

From the bottom of the hood, carefully insert the mounting screws (AA) with washers into each of the pre-drilled mounting holes in the range hood. Start with the front left, then front right.

After the screws are in place for the front mounting holes, work on the rear left, then rear right. If you feel that you need to install the range hood more securely, you can use the additional two mounting screw holes in the front/center.

TIP: To easily reach the rear mounting holes, use an extension tool for the power drill.

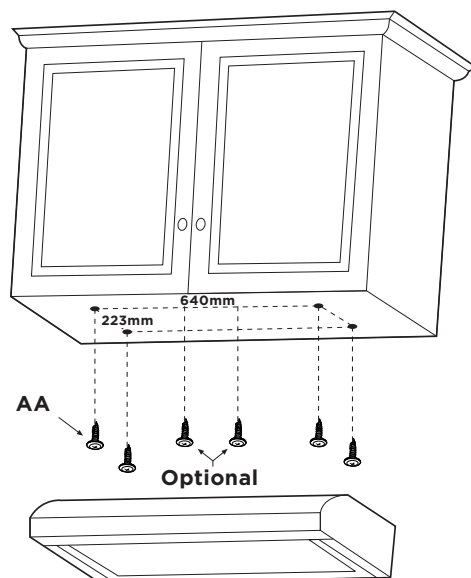

8. Release the wiring fixing clamp by releasing two screws.

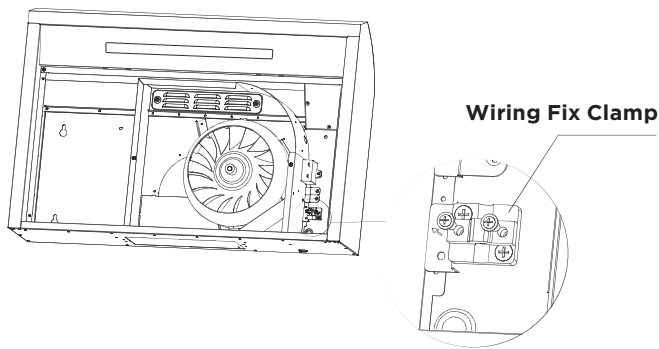

Connect the house power cable to the range hood wiring: **Black to Black, White to White and Green or Bare Wire to Green Ground Screw.**

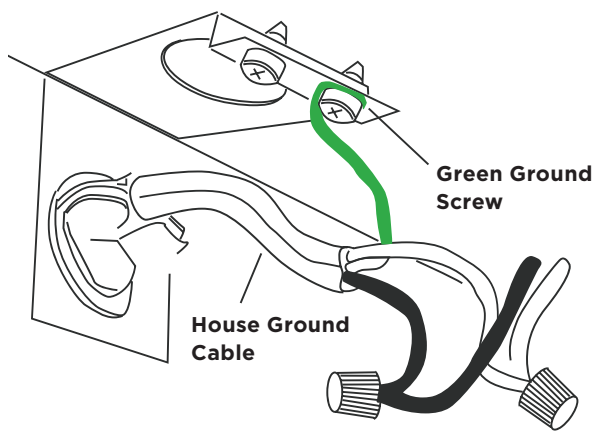

Fix the wire with wiring clamp by securing two screws.

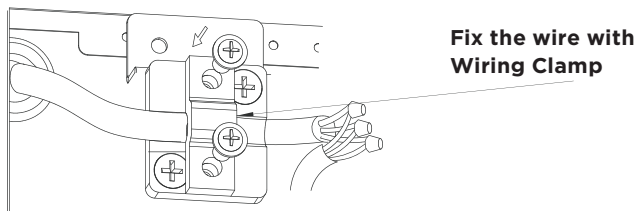

Reinstall the cover plate by 6 screws.

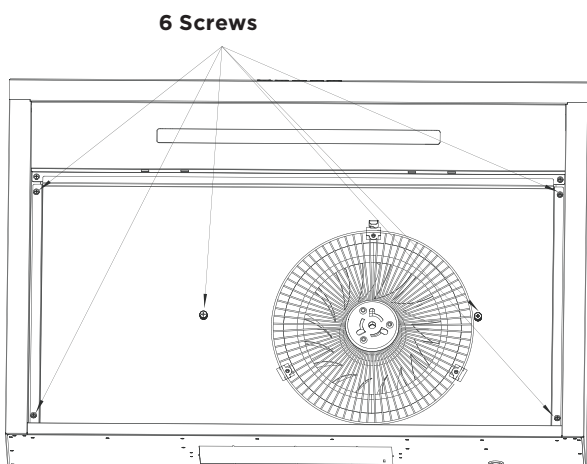

Replace the filters and turn on the power at service panel and test for proper operation.

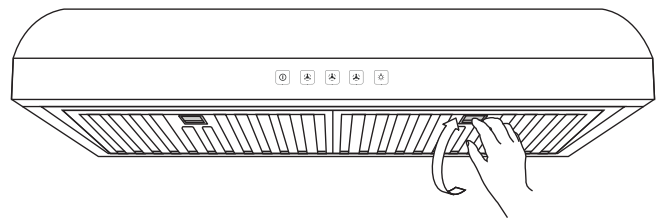

9. Double-Check Installation and Remove Support

Be sure that the hood is securely attached before removing the cabinet jacks and plywood.

10. Connect Damper & Check for Airtightness

Turn on the hood to make sure that the damper opens and closes freely. This will ensure better and quieter performance. Insert the duct into the adapter, then attach with the two previously loosened screws. Make sure the duct is firmly attached to the adapter and wrap the joint with aluminum foil tape to make it airtight.

⚠ IMPORTANT: Be careful when connecting the vent pipe to the adapter. Excessive force might dislodge the damper and fell into the house, which may damage the motor.

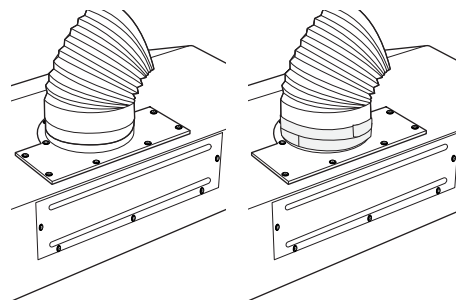

11. Plug the Range Hood in

Plug the power cable into an outlet.

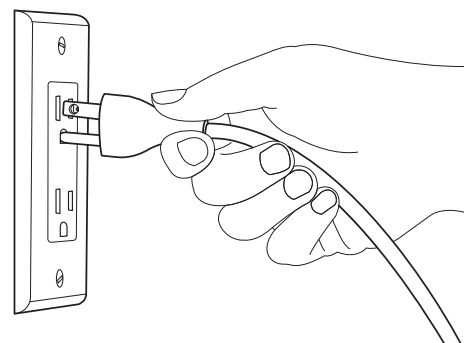

12. Reinstall Bottom Cover, Hybrid Filters and Grease Collector

Using the 6 screws you removed earlier, reinstall the bottom cover and then reinstall the filters. Finally, carefully insert the grease collector.

13. Keep This Manual

Put this manual in a safe place and keep for further reference.

How to Use Your Range Hood

Now that your range hood is installed, it's time to learn how to use it. It is very simple to use and is operated entirely using the front control panel.

Using the Front Control Panel

Use the simple front control panel to turn the lights and fan on or off.

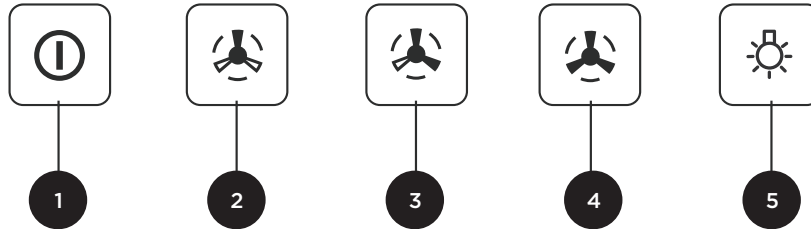

1 Power On/Off

Delay Function: Hold and press the “on/off” key for 2 seconds to activate the time delay function, the hood will automatically turn off after 5 minutes.

2 Low Fan Speed

3 Medium Fan Speed

4 High Fan Speed

5 Light On/Off

How to Use the Remote Control

(Remote Control Sold Separately. Part Number: HLRC1.)

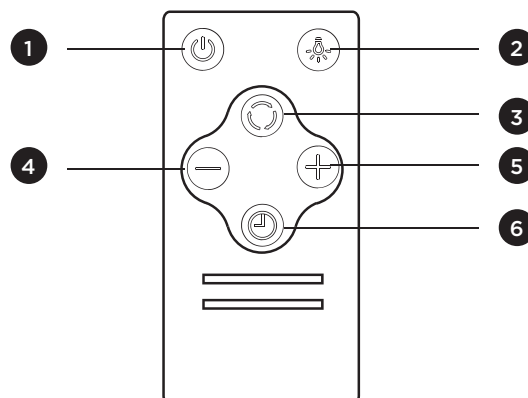

1 On / Off

2 Light

3 Auto Button

4 Down

5 Up

6 Delay Function

1 The power button turns the range hood On and Off.

2 The light button turns the light On and Off.

3 The auto button turns the range hood to the highest fan speed.

4 and 5 buttons adjust the fan speed.

6 The delay button activates the 5-minute pre-set time.

Basic Maintenance Instructions

Your range hood requires some easy routine maintenance to keep it running efficiently.

Maintaining Hybrid Filters

Clean the grease filters frequently—we suggest cleaning every 2 weeks. For your convenience, the filters are dishwasher safe!

1. Remove the grease filters one by one by pushing down each handle. This will disengage the filter from the hood. Tilt the filter downward and remove.

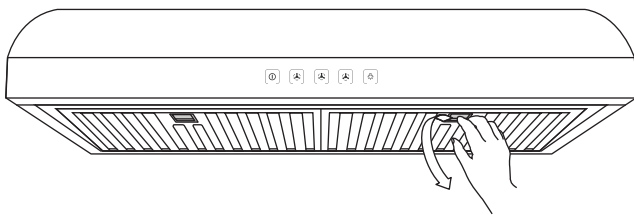

2. Wash the filters, taking care not to bend them. Allow them to be dry before refitting.
3. When refitting the filters, make sure that the handle is visible from the outside.
4. To install the grease filter, align rear filter in the hood. Push down the handle, push filter into position and release. Make sure the filter is securely engaged after assembly.

Maintaining the Lighting

⚠ CAUTION: Always switch off the electrical supply before replacing LED lamp.

⚠ CAUTION: The surface of the LED strip may be hot. Take care when doing the replacement.

This range hood requires one LED strip (**Part#: LTG008** with 120V, 3W).

To change LED strip:

1. Switch off power and wait for 5 minute until the LED strip cool down.
2. Wear gloves and remove the LED strip by pulling sideways.
3. Put the outer filters back in place.

Remove 6 Screws to Remove the Cover Plate

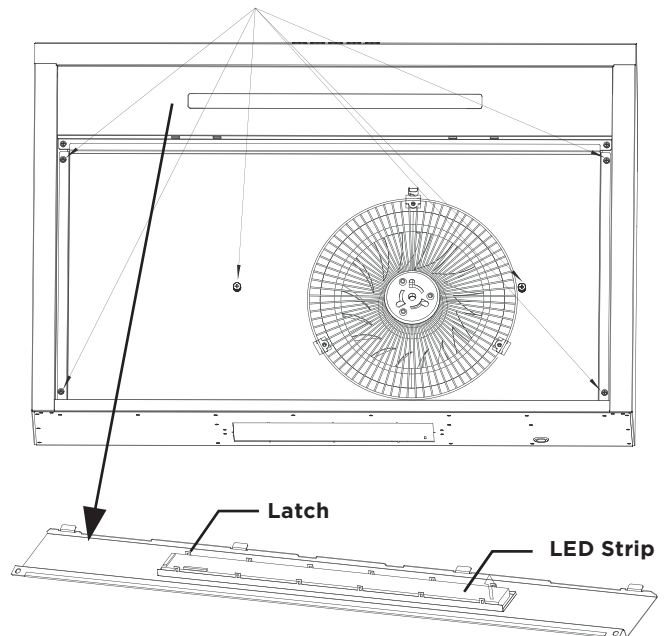

Cleaning the Range Hood

This range hood will look great and function correctly for a long time with proper care. Here are a few do's and don'ts when caring for your range hood.

⚠ WARNING: Failure to maintain basic standards of care and cleaning will increase the risk of fire.

DO'S	DONT'S
Clean the range hood with warm, soapy cloth or a stainless-steel polish.	Don't use cleaners or cloths that are corrosive or abrasive. Don't use detergents with ingredients like chloride, iodide, or fluoride.
Clean the hood in line with the grain of the stainless steel.	Don't leave dirt or soap residue on the hood. This can damage the surface. Wash the hood's surface and rinse immediately with clean water.
After cleaning with soap, rinse with clean water and wipe with a clean, dry cloth.	Don't let particles, especially construction particles (from sanding, etc.) enter the hood. Cover the hood during room renovations.
Check the ducts and vents regularly to make sure they are not clogged.	Don't use flammable agents near the stove, as these can cause explosions.

Troubleshooting Tips

⚠ WARNING: Please turn off the power circuit or power breaker panel before troubleshooting this range hood.

Failure to do so can cause death or serious injury.

PROBLEM	SOLUTION
My range hood won't work.	<ol style="list-style-type: none"> 1. Make sure the power supply and wiring are connected securely. 2. Double-check to see that the power breaker is on and the power supply is live. 3. Check to see that the control panel cables are connected correctly to the switchboards.
My range hood vibrates while the fan is operating.	<ol style="list-style-type: none"> 1. Check to ensure the hood is firmly secured to the cabinet/wall. Tighten or add screws if necessary. 2. Confirm that the motor is firmly in place and secured safely. If it is not, tighten it. 3. If those steps haven't resolved the issue, your fan may be damaged. If it is damaged, you may need to replace it.
The fan is operating weakly.	<ol style="list-style-type: none"> 1. Double-check to ensure the duct size is correct. 2. Clean ducts or filters if they're dirty. Also, check to make sure the mesh enclosure on the hood is receiving proper air ventilation. 3. If possible, check to see that the damper is functioning properly regarding the opening.
The fan is not working properly even though the lights are working.	<ol style="list-style-type: none"> 1. Double-check that the fan is not jammed /that it isn't scraping any of the surfaces of the hood. 2. If this doesn't work, you may need to replace the motor as it may be defective.
The vent hood is not working efficiently.	<ol style="list-style-type: none"> 1. The minimum distance between the cooking area and the appliance should be 24" or 30" maximum. Check to see if this is correct. 2. Make sure that the duct is not susceptible to easy wind opening. 3. Make sure the fan speed is at the appropriate rate. The heavier the cooking, the greater the speed of the hood should be set. 4. Closing the windows and doors in the room will allow the vent to work much better. 5. As noted during the installation process, all ductwork must be done correctly. You may need to reduce the length of ductwork or reduce elbows. 6. Make sure all joinery in ductwork is sealed and secured properly.
The light is not working.	<ol style="list-style-type: none"> 1. Check to see if lightbulb is loose and needs to be tightened. 2. If tightening doesn't fix the problem, replace bulb with a new one and see if that solves the issue. 3. If replacement and/or tightening does not solve, you may need to replace the lighting service system on the hood.
The touch panel is not responding.	<ol style="list-style-type: none"> 1. Perform a power cycle reset by unplug the power cord, wait 10 seconds, and plug the power cord back. 2. If Step 1 doesn't resolve the issue, please contact us immediately for a control panel replacement.

Still experiencing problems after following these steps?

Contact a technician to assist. Contact us at **1.800.929.0168** or **info@hauslane.com**.



American with Disabilities

Act Compliant Product

This ADA-compliant range hood can be operated via remote control, enhancing safety for users of all abilities.



Extended Warranties

If you are interested in an extended warranty, sign up on our website at www.hauslane.com



Parts and Accessories

If you need replacement parts or accessories, visit www.hauslane.com



Contact Us

We'd be happy to answer your questions or resolve any issues you may have.

Phone: **1.800.929.0168**

Email: info@hauslane.com



Find Us and Connect with Us
[@HauslaneOfficial](#)

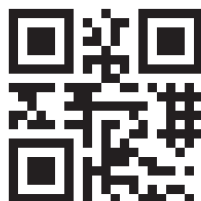

GUIDE DE L'UTILISATEUR

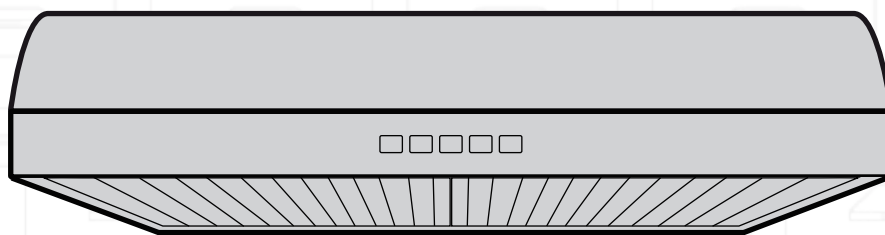

|| Série de modèles UC-B018

HAUSLANE

Table des matières

Renseignements sur la sécurité	14	Retirer la boîte pour les accessoires (vis d'installation comprises avec la hotte, etc.).....	18
Notre garantie	15	Installer le conduit.....	19
Spécifications	16	Installer le filtre à charbon (pour modèles sans conduit) ..	19
Contenu	16	Monter la hotte à l'aide d'un cric.....	19
Pièces nécessaires	16	Visser la hotte en place.....	20
Les outils qu'il faut	16	Desserrer le collier de fixation du câblage	20
Préparation : ce qu'il faut faire avant l'installation ..	17	Vérifier l'installation et retirer le support	20
Lire ce guide	17	Installer le clapet anti-retour	20
Rassembler les outils nécessaires	17	Brancher la hotte	20
Inspecter l'appareil	17	Réinstaller le couvercle inférieur et les filtres hybrides ...	20
S'assurer que la hauteur est suffisante.....	17	Conserver ce guide.....	20
Vérifier l'alimentation électrique et les conduits	17	Comment utiliser votre hotte de cuisine	21
Déterminer les besoins en conduits et installer l'adaptateur..	17	Comment utiliser le panneau avant	21
Préparer l'armoire (Soffit).....	17	Comment utiliser la télécommande.....	21
Trouver un assistant	17	Instructions de base pour l'entretien	22
Vérifier le clapet anti-retour.....	17	Entretien des filtres hybrides.....	22
Retirer la cuisinière en toute sécurité	17	Entretien de l'éclairage.....	22
Comment installer votre hotte de cuisine	18	Nettoyer la hotte de cuisine.....	22
Inspecter l'appareil	18	Conseils de dépannage	23
Désinstaller le couvercle inférieur de la hotte de cuisine.	18	Contacteur Hauslane	24

Renseignements sur la sécurité

Avant d'installer votre hotte, lisez attentivement l'intégralité du guide de l'utilisateur. Les installateurs doivent laisser ce guide au propriétaire de la maison.

⚠ AVERTISSEMENT

L'APPAREIL NE PEUT ÊTRE UTILISÉ QUE DANS UNE ZONE DE CUISSON DOMESTIQUE. POUR RÉDUIRE LES RISQUES D'INCENDIE, D'ÉLECTROCUTION OU DE BLESSURE, OBSERVEZ CE QUI SUIT :

1. N'utilisez cette hotte que de la manière prévue par le fabricant. Si vous avez des questions, contactez Hauslane au **1.800.929.0168** ou par courriel à **info@hauslane.com**.
2. Avant toute opération d'entretien ou de nettoyage, coupez l'alimentation au niveau du panneau de service et verrouillez ce dernier afin d'éviter toute remise sous tension accidentelle. Si le dispositif de déconnexion ne peut être verrouillé, fixer solidement un dispositif d'avertissement bien visible, tel qu'une étiquette, sur le panneau de service.
3. Les travaux d'installation et le câblage électrique doivent être effectués par du personnel qualifié conformément à tous les codes et normes applicables — y compris les codes et normes de construction ignifugés.
4. Une quantité d'air suffisante est nécessaire pour assurer une bonne combustion et l'évacuation des gaz par le conduit de fumée (la cheminée) des appareils et pour éviter les retours d'air. Suivez les instructions du fabricant et les normes de sécurité telles que celles publiées par la National Fire Protection Association ainsi que les autorités locales chargées de la réglementation.
5. Lorsque vous découpez ou percez un mur ou un plafond, n'endommagez pas les câbles électriques et autres installations cachées.
6. Les ventilateurs aspirants doivent toujours être ventilés vers l'extérieur.
7. N'utilisez pas cet appareil avec un dispositif de contrôle de la vitesse à semi-conducteurs.

8. Pour réduire le risque d'incendie, n'utilisez que des conduits en acier.

9. Cet appareil doit être mis à la terre.

POUR RÉDUIRE LE RISQUE D'INCENDIE DE GRAISSE SUR LA CUISINIÈRE :

1. Ne laissez jamais les appareils de surface sans surveillance à des réglages élevés. Les débordements provoquent des fumées et des débordements graisseux qui peuvent s'enflammer. Faites chauffer les huiles lentement à feu doux ou moyen.
2. Mettez toujours la hotte en marche lorsque vous cuisinez à feu vif ou lorsque vous cuisinez des aliments enflammés.
3. Nettoyez fréquemment les ventilateurs. La graisse ne doit pas s'accumuler sur le ventilateur ou le filtre.
4. Utilisez une casserole de taille appropriée. Utilisez toujours des ustensiles de cuisine adaptés à la taille de l'élément de surface.

⚠ AVERTISSEMENT

POUR RÉDUIRE LES RISQUES DE BLESSURES EN CAS D'INCENDIE DE GRAISSE SUR LE DESSUS DE LA CUISINIÈRE, RESPECTEZ LES CONSIGNES SUIVANTES :

1. **ÉTOUFFEZ LES FLAMMES** à l'aide d'un couvercle hermétique, d'une plaque à biscuits ou d'un plateau métallique, puis éteindre le brûleur. **SOYEZ PRUDENT POUR ÉVITER LES BRÛLURES. SI LES FLAMMES NE S'ÉTEignent PAS IMMÉDIATEMENT, ÉVACUEZ LES LIEUX ET APPELEZ LES POMPIERS.**
2. Ne ramassez jamais une casserole enflammée, vous risqueriez de vous brûler.
3. **N'UTILISEZ JAMAIS D'EAU** — y compris des torchons ou des serviettes mouillés. Cela pourrait provoquer une explosion violente de vapeur.
4. Utilisez un extincteur **SEULEMENT** si :
 - A. vous possédez un extincteur de classe ABC et que vous savez comment l'utiliser.

- B. l'incendie est limité et circonscrit.
- C. les pompiers ont été appelés.
- D. vous pouvez lutter contre le feu en tournant le dos vers une sortie.

*Basé sur « Kitchen Fire Safety Tips » (les conseils de sécurité pour cuisine) publié par la National Fire Protection Association (Association nationale de protection contre l'incendie) des États-Unis.

ATTENTION

1. Cette hotte est conçue pour une utilisation générale de ventilation uniquement. Ne l'utilisez pas pour évacuer des matières et des vapeurs dangereuses ou explosives.
2. Pour éviter d'endommager les roues et de les rendre bruyantes et/ou déséquilibrées, ne laissez pas de cloisons sèches, de poussière de construction, etc. sur l'appareil.
3. Installez votre hotte de manière à ce que le bas de la hotte se trouve entre 24 " (600 mm) et 30 " (762 mm) au-dessus de la surface de cuisson. La distance minimale entre la hotte et la surface de cuisson ne doit pas être inférieure à 24 " (600 mm) ; toute installation à moins de 24 " (600 mm) peut entraîner une surchauffe et endommager

Notre garantie

Cette hotte est garantie à l'acheteur d'origine contre tout défaut de matériau et de fabrication pendant deux (2) ans à compter de la date d'achat.

Notre obligation se limite à la réparation ou au remplacement d'une unité (à notre discrétion) qui s'avérerait, selon notre seul examen, défectueuse dans des conditions normales d'utilisation et d'entretien pendant la période de garantie. Nous pouvons accorder un crédit du montant de la valeur de la facture du produit défectueux (ou d'un pourcentage de celle-ci en fonction de l'utilisation) au lieu d'une réparation ou d'un remplacement. Toute défaillance de ce produit qui n'est pas imputable à un défaut de matériau ou de fabrication n'est pas couverte par la présente garantie. Ces éléments non couverts par la garantie comprennent, sans s'y limiter, les éléments suivants :

- Défauts ou dommages éventuels des ampoules
- Changement de couleur ou de finition dû à l'utilisation de produits chimiques
- Installation incorrecte et non conforme aux instructions
- Bosses et éraflures causées par l'expédition, la maintenance, ou l'installation
- Dommages causés par le non-respect des consignes d'entretien et de nettoyage—y compris les dommages causés par l'utilisation de nettoyeurs abrasifs
- Modifications apportées à l'appareil par l'acheteur ou l'installateur
- Dommages causés par un choc accidentel, un incendie, une inondation, le gel, ou l'usure normale
- Courbures et déformations causées par des connexions forcées, des raccords trop serrés, ou un support inadéquat lors de l'installation

Une inspection minutieuse doit être effectuée avant l'installation et tout dommage doit être signalé rapidement. Nous ne serons pas responsables des défaillances ou des dommages qui auraient pu être découverts ou évités par une inspection et des essais appropriés avant l'installation.

Les réparations accessoires qui impliquent un minimum de temps et d'efforts de la part de l'acheteur ne sont pas considérées comme des travaux sous garantie et aucune compensation n'est prévue.

la hotte. Pour les cuisinières à gaz, la distance requise est de 30 " (762 mm). Ne dépassez pas la hauteur maximale de 30 " (762 mm) pendant le fonctionnement. HAUSLANE ne garantit pas cette mauvaise installation.

4. Il est recommandé de faire appel à deux ou trois installateurs en raison de la taille et du poids importants de cette hotte.
5. Pour réduire le risque d'incendie et évacuer correctement l'air, veillez à évacuer l'air à l'extérieur. Ne pas évacuer l'air dans les espaces entre les murs et les plafonds, ni dans les greniers, les vides sanitaires ou les garages.
6. En raison de la grande capacité d'évacuation de cette hotte, vous devez vous assurer que suffisamment d'air entre dans la maison pour remplacer l'air évacué en ouvrant une fenêtre près de la cuisine ou dans la cuisine.
7. N'utilisez cette hotte qu'avec une trousse de raccord approuvée.
8. Veuillez lire l'étiquette de spécification du produit sur la hotte pour de plus amples informations et exigences.

Cette garantie n'est pas transférable et sera annulée si l'appareil est retiré de son installation initiale ou s'il n'est pas installé en suivant les instructions.

Nous ne pouvons en aucun cas être tenus pour responsables des dommages corporels ou matériels résultant d'une installation ou d'une utilisation incorrecte de ce produit. Nous ne serons pas tenus responsables des désagréments causés par la perte d'utilisation de ce produit, des coûts de main-d'œuvre ou de matériaux, de l'enlèvement, et de l'installation d'unités de remplacement, ou de tout autre dommage accessoire ou indirect. Les frais liés à l'obtention d'un accès pour réparation ou remplacement sont à la charge de l'utilisateur.

Procédure de réclamation au titre de la garantie

En cas de défaut pouvant faire l'objet d'une réclamation, veuillez contacter notre service clientèle au **1.800.929.0168** (de 8 heures à 17 heures, heure Pacifique, du lundi au vendredi). ou envoyez-nous un courriel à l'adresse suivante : **info@hauslane.com**.

Avant de faire votre réclamation, veuillez vous assurer que vous avez:

- Description de la hotte
- Preuve de vente
- Détails concernant le défaut
- Nom(s) et adresse(s) du propriétaire et de l'installateur

Les demandes doivent être remplies par écrit et renvoyées dans un délai de six (6) mois après l'apparition d'un défaut. Le non-respect de cette disposition rendra la présente garantie nulle et non avenue. Nous nous réservons le droit d'accorder un délai de trente jours (30) après la réception d'une réclamation pour inspecter le produit. Nous n'assumons aucune responsabilité pour les coûts de main-d'œuvre, le retrait ou le remplacement d'un produit déjà installé, le transport ou le retour d'un produit.



RÉSIDENTS DE CALIFORNIE UNIQUEMENT
AVERTISSEMENT: Cancer et effets néfastes sur la reproduction
www.P65Warnings.ca.gov

Spécifications

Dimensions	Volts	Hertz	Ventilateur CFM	Vitesses	Puissance lumineuse	Qualité de l'acier inoxydable
29 3/4 " L x 16 3/4 " P x 5-7/8 " H	120	60	Débit d'air équivalent : 400 Débit d'air en laboratoire : 250	3	3W DEL (intégrées)	430

Contenu

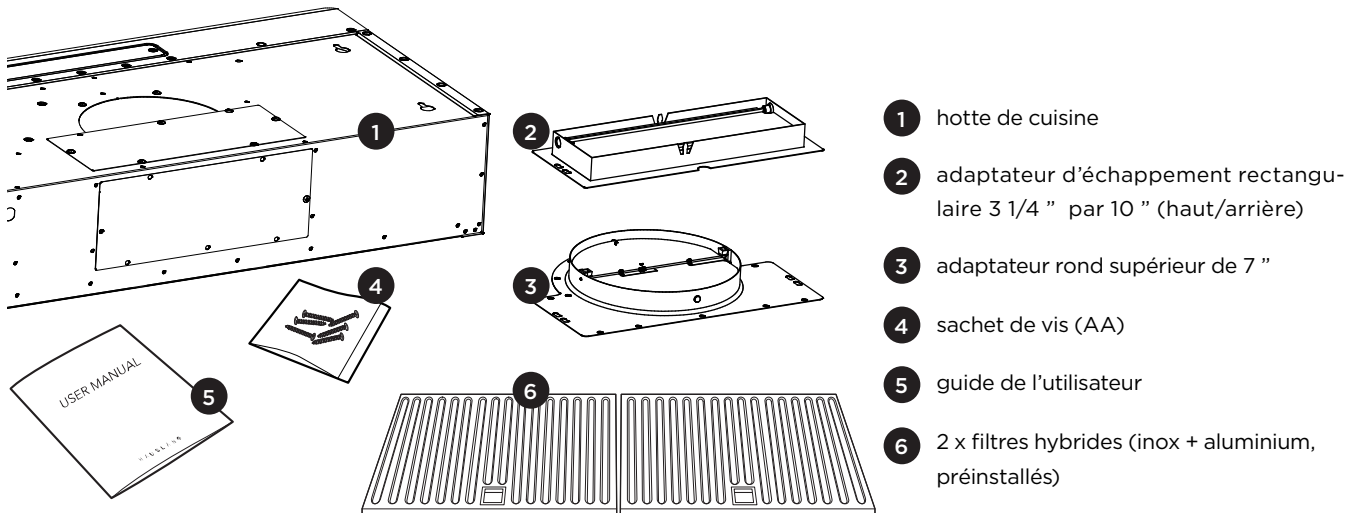

- 1 hotte de cuisine
- 2 adaptateur d'échappement rectangulaire 3 1/4 " par 10 " (haut/arrière)
- 3 adaptateur rond supérieur de 7 "
- 4 sachet de vis (AA)
- 5 guide de l'utilisateur
- 6 2 x filtres hybrides (inox + aluminium, préinstallés)

Pièces comprises

Notez : les pièces ne sont pas représentées à leur taille réelle.

-  1 6 x vis de montage AA
-  2 2 x vis BB de montage de l'adaptateur

Outils nécessaires

Avant de commencer le processus d'installation, rassemblez les outils suivants :

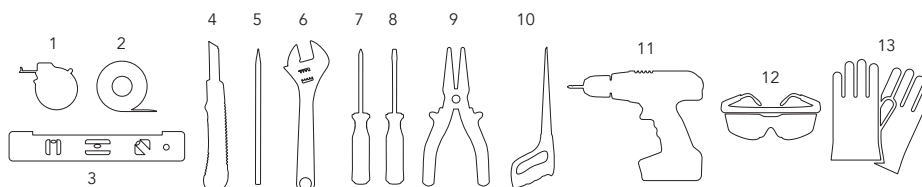

- 1 ruban à mesurer
- 2 ruban
- 3 niveau
- 4 couteau utilitaire
- 5 crayon
- 6 clé à mollette
- 7 tournevis cruciforme
- 8 tournevis plat
- 9 pince à bec effilé
- 10 cruciforme scie cloche 1 " (25 mm)
- 11 perceuse électrique
- 12 lunettes de sécurité
- 13 gants de sécurité

Préparation : ce qu'il faut faire avant l'installation

Avant d'installer votre hotte, suivez attentivement les étapes suivantes :

1. Lire ce guide

Lisez toutes les étapes. Si vous ne lisez pas attentivement les instructions, nous ne serons pas responsables des dommages que vous pourriez subir. Si vous n'êtes pas sûr de pouvoir installer la hotte correctement, nous vous recommandons de faire appel à un technicien certifié pour effectuer l'installation. Tout en lisant le manuel, assurez-vous d'avoir les outils et les pièces nécessaires, comme indiqué à la page précédente.

2. Rassembler vos outils

Assurez-vous que vous disposez de tous les outils nécessaires conformément à la page précédente.

3. Inspecter l'appareil

Déballiez l'appareil et vérifiez que votre hotte n'est pas endommagée et qu'il ne manque aucune pièce. Branchez-la sur une prise de courant pour vous assurer que le ventilateur et les lumières fonctionnent. Si un élément est endommagé ou manquant, contactez le vendeur pour résoudre le problème. Ne jetez pas l'emballage avant d'être sûr d'être pleinement satisfait du produit.

4. S'assurer que la hauteur libre est suffisante

Pour obtenir les meilleures performances, le bas de la hotte doit se situer entre 24 " et 30 " du haut de la surface de cuisson. Pour les cuisinières à gaz, la distance requise est de 30 ". Ne dépassez pas la hauteur maximale de 30 " lorsque l'appareil fonctionne. Ceci est très important! L'installation à une hauteur incorrecte peut entraîner une réduction drastique des performances de la cuisinière, voire provoquer un incendie.

5. Vérifier l'alimentation électrique et les conduits

Vérifiez que votre tension principale est conforme à la tension requise indiquée sur la plaque signalétique à l'intérieur de cette hotte. Vérifiez également l'alimentation électrique domestique afin de garantir une mise à la terre adéquate avant l'installation.

Cette hotte doit être raccordée à un conduit d'évacuation vers l'extérieur. Ne raccordez pas la hotte à une bouche d'aération qui transportent des fumées de combustion, comme les cheminées, les chaudières ou tout autre appareil similaire. Les bouches d'aération doivent être courts et droits jusqu'à l'extérieur. Si un coude est nécessaire, il est impératif de le précéder d'au moins 12 ".

6. Déterminer les besoins en conduits et installer l'adaptateur

Cette hotte nécessite un conduit vers l'extérieur pour la ventilation. Cette hotte est livrée préinstallée avec un adaptateur vertical rond de 6 ". L'ensemble est livré avec un adaptateur rectangulaire horizontal et un adaptateur rectangulaire vertical.

Examinez le conduit sur lequel vous allez fixer la hotte.

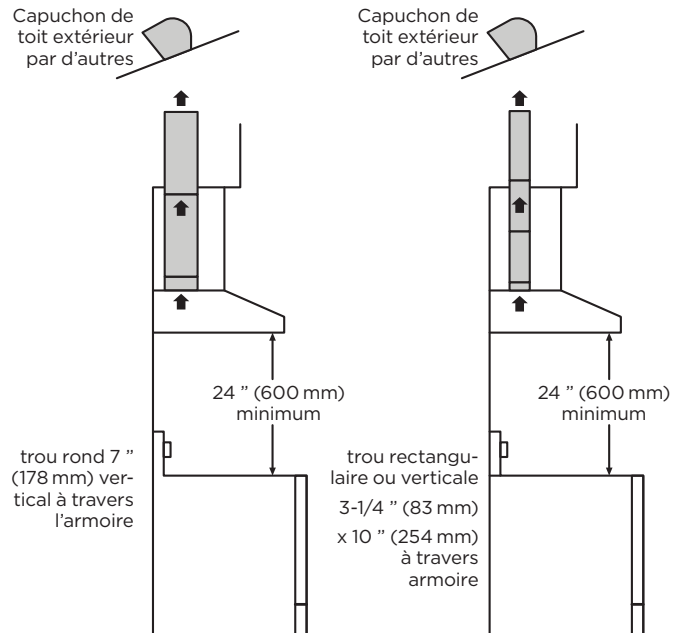
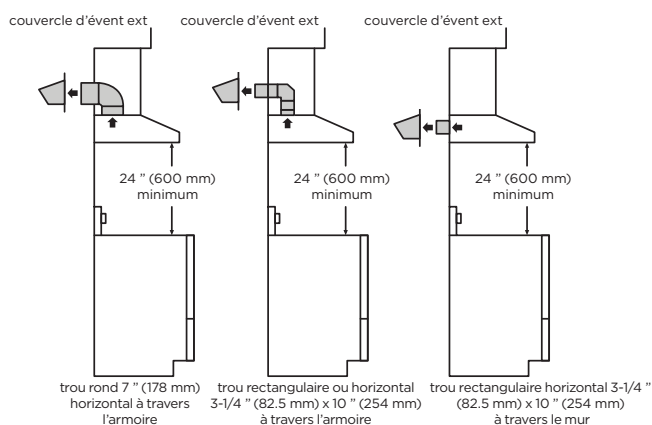

7. Préparer l'armoire (Soffit)

Mesurez la taille de l'adaptateur de prise par rapport à l'armoire. Si ce n'est pas déjà fait, vous devrez découper une ouverture dans le meuble pour que l'adaptateur de prise et le câble d'alimentation puissent passer. Si vous devez le faire, marquez la zone à l'aide d'un crayon et d'une règle, puis découpez-la à l'aide d'une scie murale/à trous de serrure.

Si vous installez le modèle de hotte UC-B018-30 sous une armoire avec un fond encastré, nous vous conseillons d'utiliser des cales en bois de 4 " (100 mm) de chaque côté pour stabiliser l'armoire à des fins de montage.

8. Trouver un assistant

En raison de sa taille et de son poids, il est préférable que cette hotte soit installée par au moins deux personnes. Là encore, il est conseillé de faire appel à un technicien certifié pour l'installation afin de réduire les risques de dommages ou de blessures.

9. Vérifier le clapet anti-retour

Avec votre aide, maintenez la hotte en position sous le meuble. Vérifiez que l'adaptateur pénètre correctement dans le conduit. Assurez-vous ensuite que le clapet anti-retour s'ouvre et se ferme librement. Vous obtiendrez ainsi des performances supérieures et plus silencieuses.

⚠ IMPORTANT : Ouvrez toujours complètement le clapet anti-retour. Un clapet à moitié ouvert entraînera un refoulement — c'est-à-dire que l'air passera à travers la hotte dans la cuisine.

10. Retirer la cuisinière en toute sécurité

Vous n'aurez peut-être pas besoin de démonter votre four ou votre cuisinière. Toutefois, si c'est le cas, suivez les consignes de sécurité suivantes : coupez l'alimentation de la cuisinière à partir de l'interrupteur principal. S'il s'agit d'une cuisinière à gaz, coupez l'alimentation principale en gaz.

Comment installer votre hotte de cuisine

Lorsque vous avez terminé toutes les étapes de préparation, vous êtes prêt à installer votre hotte.

1. Tester l'appareil

Branchez l'appareil sur une prise de courant, puis appuyez sur l'écran tactile pour vous assurer que l'appareil fonctionne.

⚠ IMPORTANT : Si la hotte ne fonctionne pas correctement, veuillez nous contacter immédiatement au **800.929.0168** ou par courriel à : **info@hauslane.com**.

2. Désinstaller le couvercle inférieur de la hotte de cuisine

Retirez le filtre de la hotte en poussant le bouton du filtre vers l'intérieur. Tirez lentement le filtre vers le bas et retirez-le délicatement de la hotte. Retirez ensuite le couvercle inférieur en dévissant soigneusement les huit vis comme indiqué.

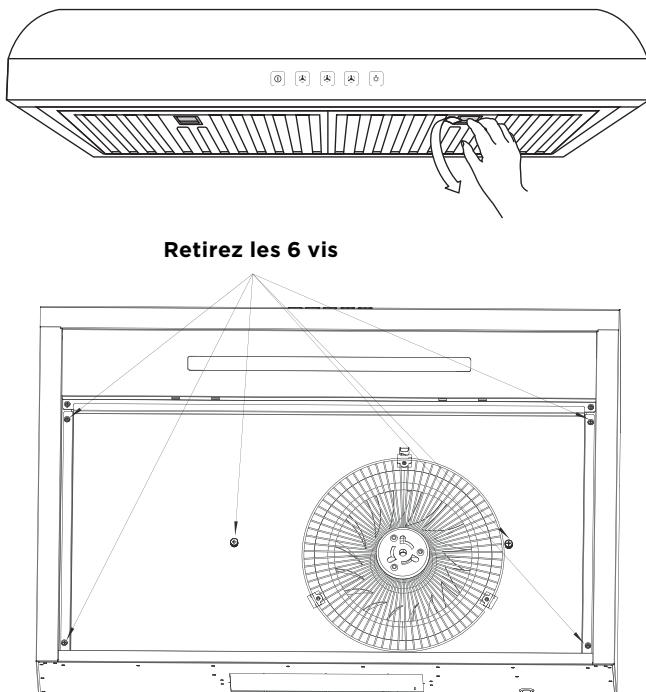

3. Retirez la boîte d'accessoires (clapet anti-retour, vis d'installation, etc.)

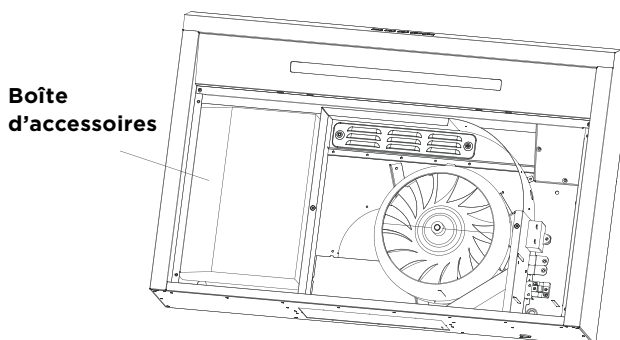

4. Installation du conduit :

• Pour une évacuation verticale ronde de 7" :

Retirez la plaque défonçable demi-ronde de la partie supérieure de la hotte (la zone grise) à l'aide d'une pince à bec effilé. Retirez cette plaque de recouvrement rectangulaire en dévissant les 7 vis (la zone croisée).

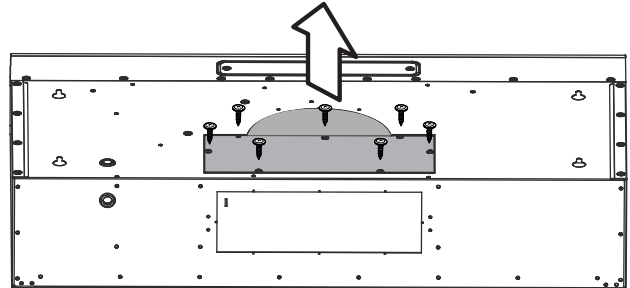

• Installez le clapet anti-retour rond de 7" à l'aide de 7 vis (BB).

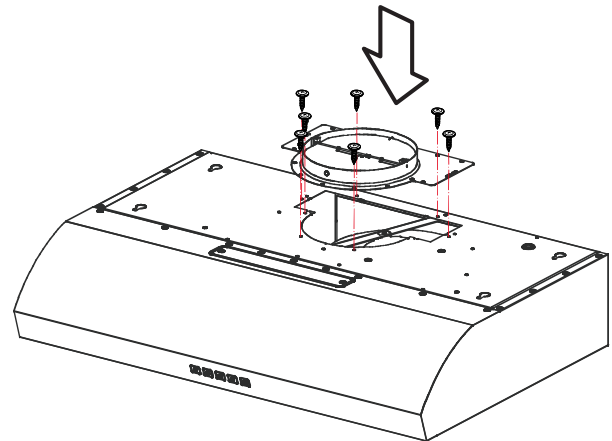

• Pour un échappement vertical de 3 1/4" x 10" :

Installez le clapet anti-retour 3 1/4" x 10" à l'aide de 2 vis (BB).

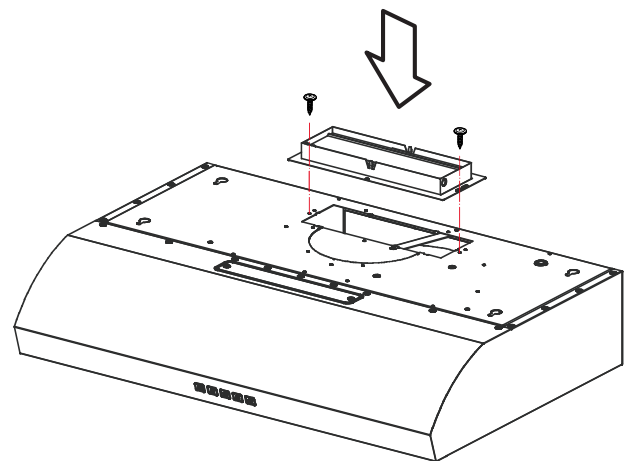

• **Pour une évacuation horizontale de 3 1/4 " x 10 " :**

Retirez la plaque rectangulaire défonçable de débouchage à l'arrière de la hotte (la zone grise).

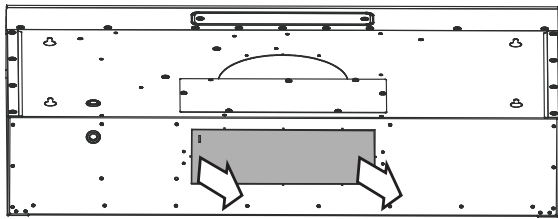

Installez le clapet anti-retour de 3 1/4 " x 10 " à l'aide de 2 vis (BB).

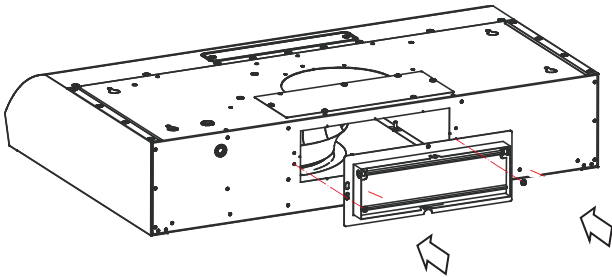

5. Installer un filtre à charbon (sans ventilation uniquement)

Les filtres à charbon ne sont pas inclus. Commander la référence **CF1004**. S'il n'est pas possible d'évacuer l'air vers l'extérieur, la hotte peut fonctionner sans évacuation. Installez le clapet fourni (si possible) et ouvrez une zone sur le dessus de l'armoire égale au diamètre du collier du clapet pour permettre à l'air de recirculer.

Il n'est pas lavable et doit être remplacé environ tous les 2 mois — ou plus fréquemment en cas d'utilisation intensive.

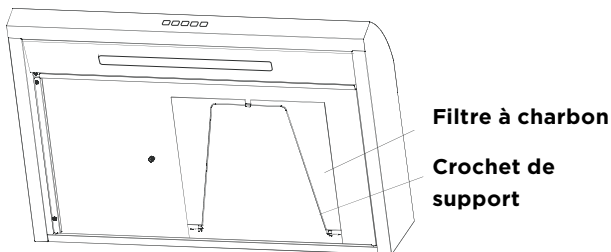

Pour installer le filtre à charbon, fixez la natte du filtre à charbon à l'aide du crochet de support et retirez la plaque de recirculation en desserrant les vis.

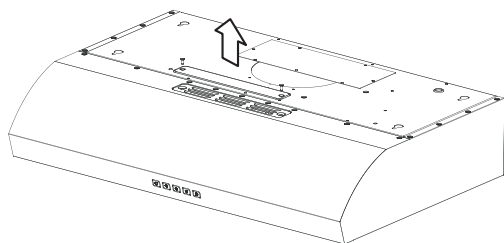

6. Mettre la hotte en place

Si vous n'enlevez pas la cuisinière, placez le contreplaqué (30 " x 24 ") (762 x 610 mm) sur la cuisinière / table de cuisson pour éviter tout dommage éventuel. Placez les vérins de l'armoire sur le contreplaqué et placez le deuxième morceau de contreplaqué sur les deux vérins de l'armoire.

A l'aide des vérins, soulevez la hotte pour la mettre en place sous le meuble. Veillez à ce que l'adaptateur et le cordon d'alimentation entrent dans les ouvertures du meuble et que le cordon d'alimentation ne soit pas coincé entre la hotte et le meuble.

Si vous ne souhaitez pas utiliser de vérin d'armoire, vous aurez besoin de trois personnes. Deux personnes maintiendront la hotte en place tandis que la troisième personne insérera les vis pour monter la hotte. Pour l'utilisation du cric d'armoire, veuillez vous référer au guide.

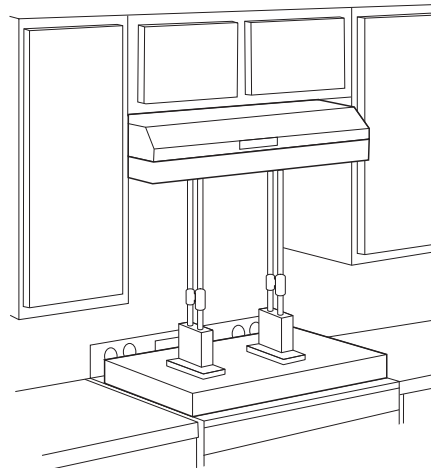

7. Visser la hotte en place

Par le bas de la hotte, insérez avec précaution les vis de montage (AA) avec les rondelles dans chacun des trous de montage prépercés de la hotte. Commencez par l'avant gauche, puis passez à l'avant droit.

Une fois que les vis sont en place pour les trous de fixation avant, travaillez sur l'arrière gauche, puis l'arrière droit. Si vous pensez devoir installer la hotte plus solidement, vous pouvez utiliser les deux trous de fixation supplémentaires à l'avant/au centre.

CONSEIL : Pour atteindre facilement les trous de fixation arrière, utilisez un outil d'extension pour la perceuse électrique.

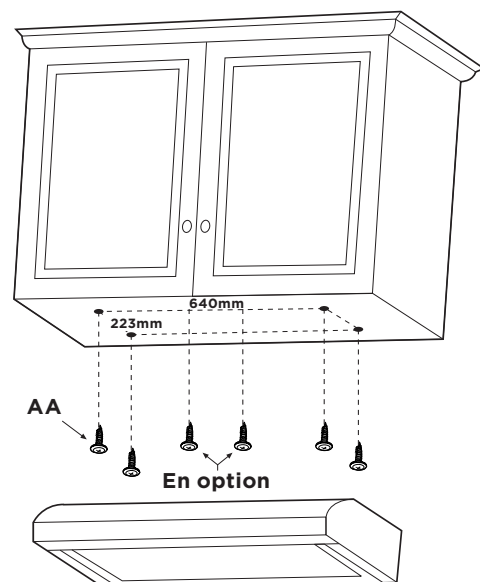

8. Libérer le collier serre-câbles en desserrant les deux vis.

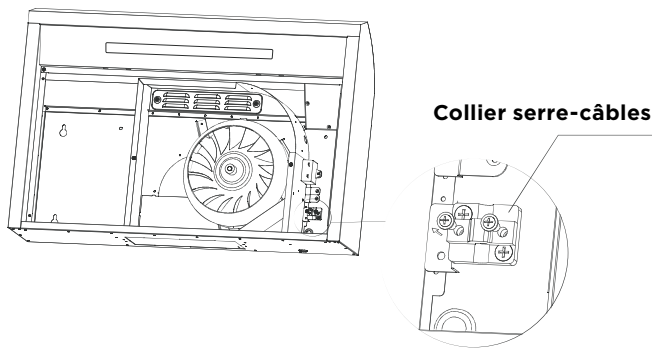

Connectez le câble d'alimentation de la maison au câblage de la hotte : **NOIR** avec **NOIR**, **BLANC** avec **BLANC**, et le **FIL VERT** ou **NU** avec la **VIS DE MISE À LA TERRE VERTE**.

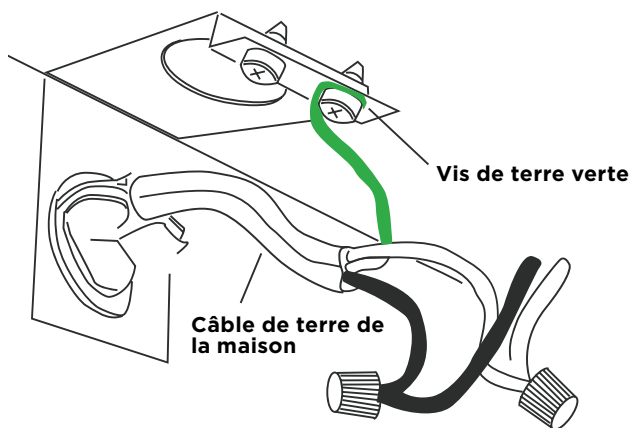

Fixez le câble avec un collier serre-câbles avec les deux vis.

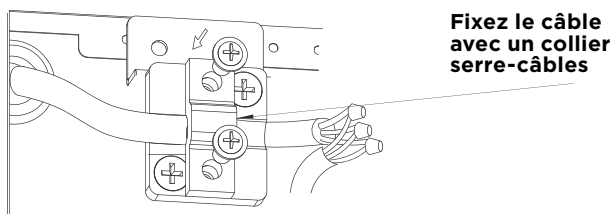

Réinstallez le couvercle à l'aide de 6 vis.

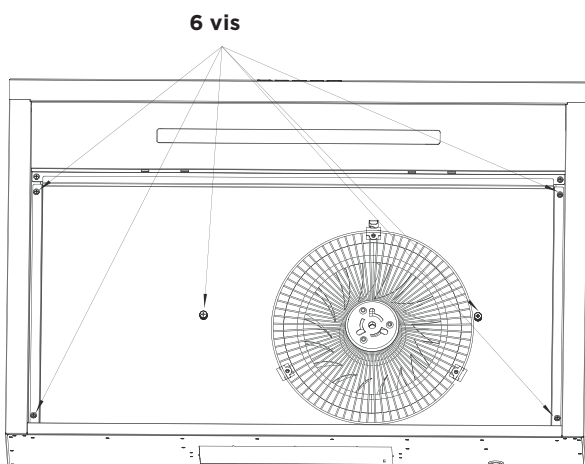

Remplacez les filtres et mettez l'appareil sous tension au niveau du panneau de service, puis vérifiez qu'il fonctionne.

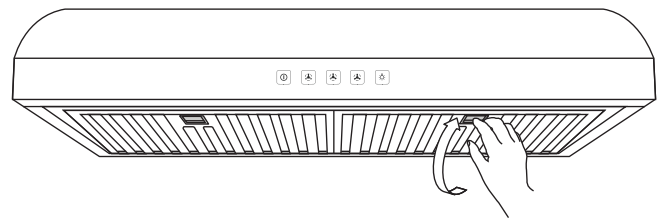

9. Vérifier l'installation et retirer le support

Assurez-vous que la hotte est bien fixée avant de retirer les vérins de l'armoire et le contreplaqué.

10. Raccorder le clapet et vérifier l'étanchéité à l'air

Mettez la hotte en marche pour vous assurer que le clapet anti-retour s'ouvre et se ferme librement. Cela garantira une performance meilleure et plus silencieuse. Insérer le conduit dans l'adaptateur, puis le fixer à l'aide des deux vis précédemment desserrées. Veillez à ce que le conduit est fermement fixé à l'adaptateur et enveloppez le joint avec du ruban adhésif en aluminium pour le rendre étanche à l'air.

⚠ IMPORTANT : Lorsque vous raccordez le conduit à l'adaptateur, soyez prudent. Une force excessive pourrait déloger le clapet anti-retour et le faire tomber dans la maison, ce qui pourrait endommager le moteur.

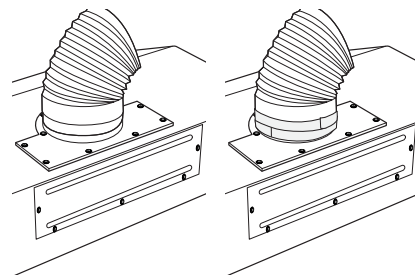

11. Brancher la hotte

Branchez le câble d'alimentation sur une prise de courant.

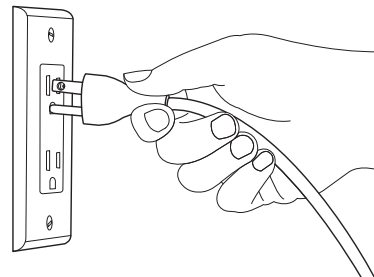

12. Réinstaller le couvercle inférieur, les filtres hybrides et le collecteur de graisse.

En utilisant les 6 vis que vous avez retirées précédemment, réinstallez le couvercle inférieur, puis les filtres. Enfin, insérez avec précaution le collecteur de graisse.

13. Conserver ce guide

Conservez ce guide dans un endroit sûr et gardez-le pour pouvoir le consulter ultérieurement.

Comment utiliser votre hotte de cuisine

Maintenant que votre hotte est installée, il est temps d'apprendre à l'utiliser. Votre hotte est très simple à utiliser et se commande entièrement à l'aide du panneau de contrôle frontal.

Utilisation du panneau de contrôle frontal

Le panneau de commande frontal simple permet d'allumer ou d'éteindre les lumières et le ventilateur.

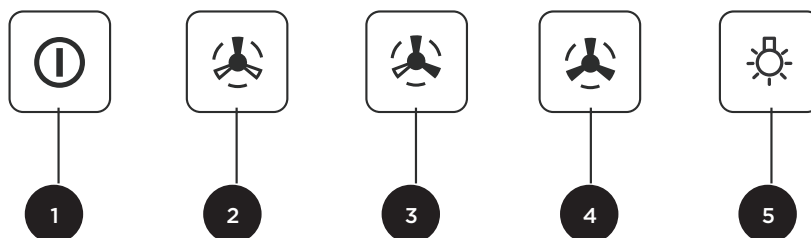

1 marche / arrêt

temporisation : maintenez appuyé la touche « marche / arrêt » pendant 2 secondes pour activer la fonction de temporisation. La hotte s'éteint automatiquement au bout de 5 minutes.

2 vitesse faible du ventilateur

3 vitesse moyenne du ventilateur

4 vitesse élevée du ventilateur

5 éclairage

Comment utiliser la télécommande

(La télécommande est vendue séparément. **Le numéro de pièce est : HLRC1.**)

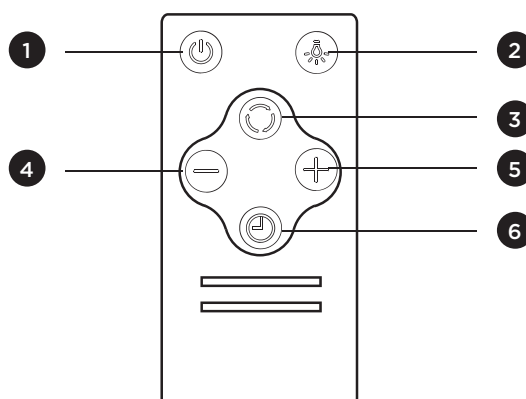

1 marche / arrêt

2 éclairage

3 bouton automatique

4 augmenter

5 baisser

6 temporisation

1 permet d'allumer et d'éteindre la hotte.

2 permet d'allumer et d'éteindre l'éclairage.

3 règle la ventilation à la vitesse la plus élevée.

4 et 5 permettent de régler la vitesse du ventilateur.

6 règle la temporisation d'allumage à 5 minutes.

Instructions de base pour l'entretien

De temps en temps, votre hotte de cuisine nécessite un entretien de routine simple pour continuer à fonctionner efficacement.

Entretien des filtres hybrides

Nettoyez les filtres hybrides fréquemment - nous vous conseillons de le faire toutes les deux semaines. Pour votre confort, les filtres peuvent être lavés au lave-vaisselle!

1. Retirez les filtres hybrides de la hotte en poussant le bouton du filtre vers l'intérieur. Ensuite, tirez soigneusement le filtre vers le bas et retirez-le délicatement.

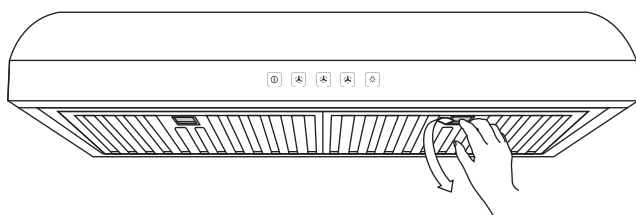

2. Nettoyez les filtres hybrides avec de l'eau chaude et du détergent, ou mettez-les au lave-vaisselle. Soyez prudent avec les filtres pour éviter de les endommager.
3. Laissez les filtres hybrides sécher complètement.
4. Pour installer le filtre à graisse, alignez le filtre arrière dans la hotte. Poussez la poignée vers le bas, mettez le filtre en position, puis relâchez-le. Assurez-vous que le filtre est bien enclenché.

Nettoyage de la hotte

Cette hotte aura une belle apparence et fonctionnera correctement pendant longtemps tant que vous l'entretenez correctement. Voici quelques conseils pour l'entretien de votre hotte.

ATTENTION : Le non-respect des normes de base en matière d'entretien et de nettoyage augmente le risque d'incendie.

DO'S	NE PAS FAIRE
Nettoyez la hotte à l'aide d'un chiffon chaud et savonneux ou d'un produit de polissage pour l'acier inoxydable.	N'utilisez pas de nettoyeurs ou de chiffons corrosifs ou abrasifs. N'utilisez pas de détergents contenant des ingrédients tels que le chlorure, l'iodure ou le fluorure.
Nettoyez la hotte en suivant le grain de l'acier inoxydable.	Ne laissez pas de saletés ou de résidus de savon sur la hotte. Cela pourrait endommager la surface. Lavez la surface de la hotte et rincez-la immédiatement à l'eau claire.
Après le nettoyage au savon, rincez à l'eau claire, puis essuyez avec un chiffon propre et sec.	Ne laissez pas de particules — en particulier des particules de construction (provenant du ponçage, etc.) — pénétrer dans la hotte. Couvrez la hotte pendant les travaux de rénovation.
Vérifiez régulièrement les conduits et les bouches d'aération pour vous assurer qu'ils ne sont pas obstrués.	N'utilisez pas de produits inflammables à proximité du poêle, car ils peuvent provoquer des explosions.

Entretien l'éclairage

ATTENTION : Toujours couper l'alimentation électrique avant de remplacer la bande DEL.

ATTENTION : La surface de la bande DEL peut devenir chaude. Soyez prudent lors du remplacement.

Cette hotte nécessite une bande DEL (**Part# : LTG008** avec 120V, 3W).

Pour changer de bande DEL :

1. Coupez l'alimentation et attendez 5 minutes jusqu'à ce que la bande DEL refroidisse.
2. Portez des gants et retirez la bande DEL en la tirant latéralement.
3. Remettez les filtres extérieurs en place.

Retirez les 6 vis pour retirer la plaque de recouvrement

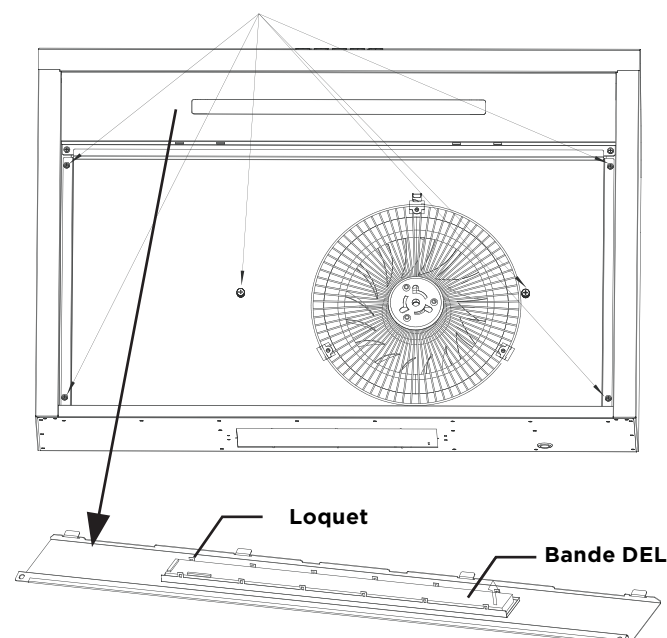

Conseils de dépannage

⚠ AVERTISSEMENT : Veuillez couper le circuit électrique ou le panneau de disjoncteurs avant de procéder au dépannage de cette hotte de cuisine. Le non-respect de cette consigne peut entraîner la mort ou des blessures graves.

PROBLÈME	SOLUTION
Ma hotte ne fonctionne pas.	<ol style="list-style-type: none"> 1. Assurez-vous que l'alimentation électrique et tout le câblage sont bien connectés. 2. Vérifiez à nouveau que le disjoncteur est enclenché et que l'alimentation électrique est sous tension. 3. Vérifier que les câbles du panneau de contrôle sont correctement connectés aux tableaux de distribution.
Ma hotte de cuisine vibre lorsque le ventilateur fonctionne.	<ol style="list-style-type: none"> 1. Vérifiez que la hotte est fermement fixée à l'armoire ou au mur. Serrez ou ajoutez les vis selon le besoin. 2. Confirmez que le moteur est bien en place et qu'il est fixé en toute sécurité. Si ce n'est pas le cas, resserrez-le. 3. Si ces étapes n'ont pas permis de résoudre le problème, il se peut que votre ventilateur soit endommagé. Dans ce cas, vous devrez peut-être le remplacer.
Le ventilateur fonctionne faiblement.	<ol style="list-style-type: none"> 1. Vérifiez à nouveau que la taille du conduit est correcte. 2. Nettoyez les conduits ou les filtres s'ils sont sales. Vérifiez également que l'enceinte grillagée de la hotte est correctement ventilée. 3. Si possible, vérifiez que le clapet anti-retour fonctionne correctement en ce qui concerne l'ouverture.
Le ventilateur ne fonctionne pas correctement alors que les lumières fonctionnent.	<ol style="list-style-type: none"> 1. Vérifiez que le ventilateur n'est pas bloqué et qu'il ne frotte pas sur les surfaces de la hotte. 2. Si cela ne fonctionne pas, vous devrez peut-être remplacer le moteur, car il est peut-être défectueux.
La hotte ne fonctionne pas de manière efficace.	<ol style="list-style-type: none"> 1. La distance minimale entre la zone de cuisson et l'appareil doit être de 24" (609 mm) ou de 30" (762 mm) au maximum. Vérifiez si cette distance est correcte. 2. Veillez à ce que le conduit ne soit pas susceptible de s'ouvrir facilement sous l'effet du vent. 3. Assurez-vous que la vitesse du ventilateur est appropriée. Plus la cuisson est lourde, plus la vitesse de la hotte doit être élevée. 4. En fermant les fenêtres et les portes de la pièce, le ventilateur fonctionnera mieux. 5. Comme indiqué au cours du processus d'installation, tous les conduits doivent être installés correctement. Il peut s'avérer nécessaire de réduire la longueur des conduits ou de diminuer les coudes. 6. Veillez à ce que tous les éléments de la tuyauterie soient scellés et fixés correctement.
La lumière ne fonctionne pas.	<ol style="list-style-type: none"> 1. Vérifiez si l'ampoule est desserrée et doit être resserrée. 2. Si le serrage ne résout pas le problème, remplacez l'ampoule par une neuve et voyez si cela résout le problème. 3. Si le remplacement et/ou le resserrage ne résout pas le problème, il se peut que vous deviez remplacer le système d'éclairage de la hotte.
L'écran tactile ne répond pas.	<ol style="list-style-type: none"> 1. Effectuez une réinitialisation du cycle d'alimentation en débranchant le cordon d'alimentation, en attendant 10 secondes et en rebranchant le câble d'alimentation. 2. Si l'étape 1 ne résout pas le problème, veuillez nous contacter immédiatement pour un remplacement du panneau de contrôle.

Vous rencontrez toujours des problèmes après avoir suivi ces étapes?

Contactez un technicien au **800.929.0168** ou à **info@hauslane.com** pour vous aider.



**Ce produit est conforme à
l'American with Disabilities Act**

Cette hotte conforme aux normes de l'American with Disabilities Act et peut être commandée à distance, ce qui améliore la sécurité pour les utilisateurs de toutes capacités.



Extensions de garantie

Si vous êtes intéressé par une extension de garantie, inscrivez-vous sur notre site web à l'adresse **www.hauslane.com**



Pièces et accessoires

Si vous avez besoin de pièces de rechange ou d'accessoires, visitez le site **www.hauslane.com**



Nous contacter

Nous serons heureux de répondre à vos questions ou de résoudre tout problème.

Téléphone : 1.800.929.0168

Courriel : info@hauslane.com



Trouvez-nous et réseautez avec nous

@HauslaneOfficial

