

EN Operating and safety instructions

DE Bedienungs- und Sicherheitshinweise

FR Instructions de sécurité et de fonctionnement

NL Bediening en veiligheidsinstructies

IT Istruzioni per l'uso e la sicurezza

PL Instrukcja obsługi i bezpieczeństwa

SE Drift- och säkerhetsanvisningar

ES Instrucciones de uso y seguridad

DK Betjenings- og sikkerhedsanvisninger

NO Drifts- og sikkerhetsinstruksjoner

PT Instruções de funcionamento e segurança

RO Instrucțiuni de utilizare și de siguranță

SI Navodila za uporabo in varnostna navodila

HU Kezelési és biztonsági utasítások

CZ Provozní a bezpečnostní pokyny

SK Prevádzkové a bezpečnostné pokyny

HR Radne i sigurnosne upute

FI Käyttö- ja turvaohjeet

LT Eksploatacijos ir saugos instrukcijos

GR Οδηγίες λειτουργίας και ασφάλειας

BG Инструкции за експлоатация и безопасност

LV Eksploatācijas un drošības instrukcijas

EE Kasutusjuhised ja ohutusnõuded



Language table

EN	User manual.....	13	SI	Navodila za uporabo.....	15
DE	Benutzerhandbuch.....	13	HU	Felhasználói kézikönyv.....	15
FR	Manuel d'utilisation.....	13	CZ	Uživatelská příručka.....	15
NL	Gebruikershandleiding.....	13	SK	Používateľská príručka.....	16
IT	Manuale dell'utente.....	13	HR	Korisnički priručnik.....	16
PL	Instrukcja obsługi.....	14	FI	Ohjekirja.....	16
SE	Bruksanvisning.....	14	LT	Vartotojo vadovas.....	16
ES	Manual del usuario.....	14	GR	Εγχειρίδιο χρήστη.....	16
DK	Brugermanual.....	14	BG	Потребителско ръководство....	17
NO	Brukermanual.....	14	LV	Lietotāja rokasgrāmata.....	17
PT	Manual de utilizador.....	15	EE	Kasutusjuhend.....	17
RO	Manual de utilizare.....	15			

EN IMPORTANT! KEEP FOR FUTURE REFERENCE.

DE WICHTIG! FÜR KÜNFTIGE VERWENDUNG AUFBEWAHREN.

FR IMPORTANT ! CONSERVER POUR RÉFÉRENCE ULTÉRIEURE.

NL BELANGRIJK! BEWAAR VOORTOEKOMSTIG GEBRUIK.

IT IMPORTANTE! CONSERVARE PER FUTURI RIFERIMENTI.

PL WAŻNE! ZATRZYMAJ NA PRZYSZŁOŚĆ.

SE VIKTIG! HÅLL FÖR FRAMTIDA REFERENS.

ES ¡IMPORTANTE! GUARDAR PARA FUTURAS CONSULTAS

DK VIGTIGT! BEHOLD TIL FREMTIDIG BRUG.

NO VIKTIG! HOLD FOR FREMTIDIG REFERANSE.

PT IMPORTANTE! GUARDAR PARA REFERÊNCIA FUTURA.





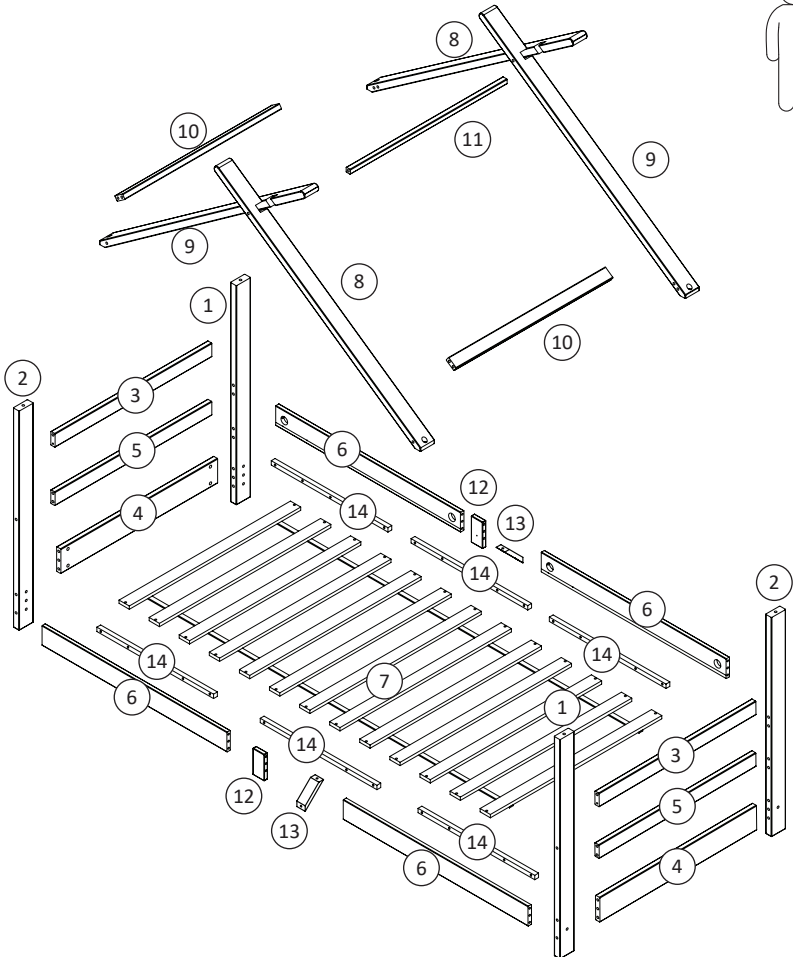
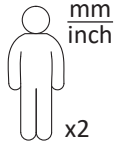
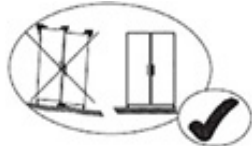

RO IMPORTANT! PĂSTRĂȚI PENTRU REFERINȚE VIITOARE.

SI POMEMBNO! SHRANITE ZA UPORABO V PRIHODNOSTI.

HU FONTOS! ŐRIZZE MEG, MERT KÉSŐBB MÉG SZÜKSÉGE LEHET RÁ.

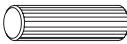
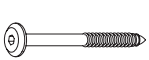
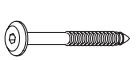
- CZ** DŮLEŽITÉ! UCHOVEJTE PRO BUDOUCÍ
POUŽITÍ.
- SK** DÔLEŽITÉ! USCHOVAJTE SI TENTO NÁVOD,
ABY STE HO V BUDÚCNOSTI MOHLI POUŽIŤ.
- HR** VAŽNO! ČUVAJTE ZA BUDUĆU UPORABU.
- FI** TÄRKEÄ! SÄILYTÄ MYÖHEMPÄÄ KÄYTTÖÄ
VARTEN.
- LT** SVARBU! SAUGOTI ATEIČIAI.
- GR** ΣΗΜΑΝΤΙΚΟ! ΚΡΑΤΗΣΤΕ ΤΟ ΓΙΑ
ΜΕΛΛΟΝΤΙΚΗ ΑΝΑΦΟΡΑ.
- BG** ВАЖНО! ЗАПАЗЕТЕ ЗА БЪДЕЩИ СПРАВКИ.
- LV** SVARĪGI! SAGLABĀJIET TĪRPMĀKAI
ATSAUCEI.
- EE** OLULINE! HOIDKE EDASISEKS
KASUTAMISEKS ALLES.

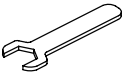
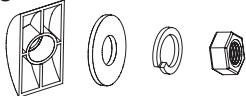

<p>Ax4</p>  <p>M6x $\frac{80}{3.1}$</p>	<p>Bx8</p> 	<p>Cx36</p>  <p>M8x $\frac{30}{1.2}$</p>	<p>Dx10</p>  <p>M6x $\frac{100}{3.9}$</p>	<p>Ex4</p>  <p>M6x $\frac{80}{3.1}$</p>	<p>Fx60</p>  <p>M4x $\frac{30}{1.2}$</p>
<p>Gx1</p> 	<p>Hx8</p>  <p>M6x $\frac{100}{3.9}$</p>	<p>Ix2</p>  <p>M6x $\frac{140}{5.5}$</p>	<p>Jx1</p> 	<p>Kx8</p> 	

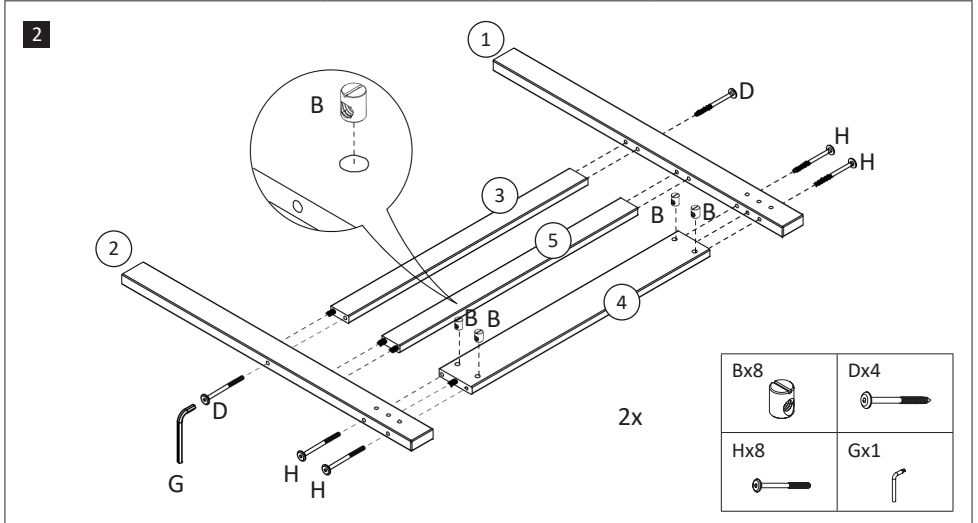
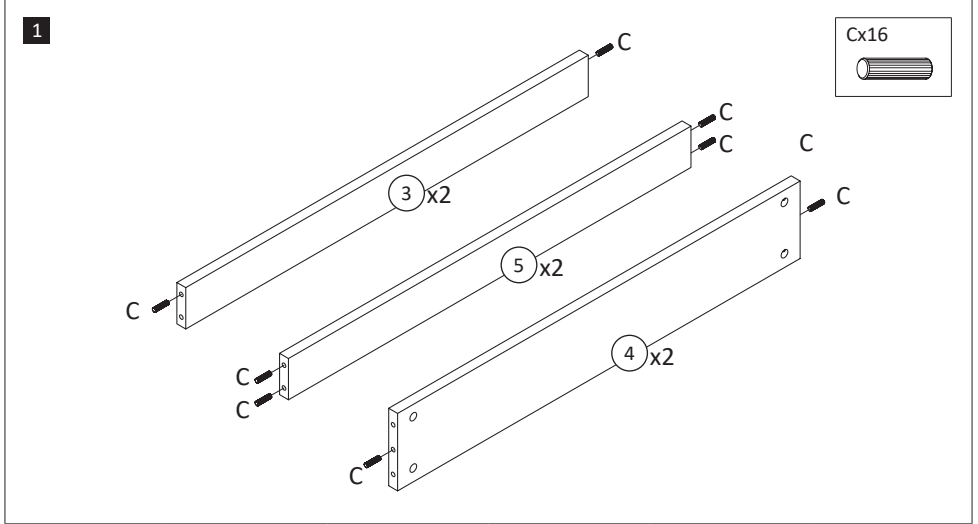

3

Cx20

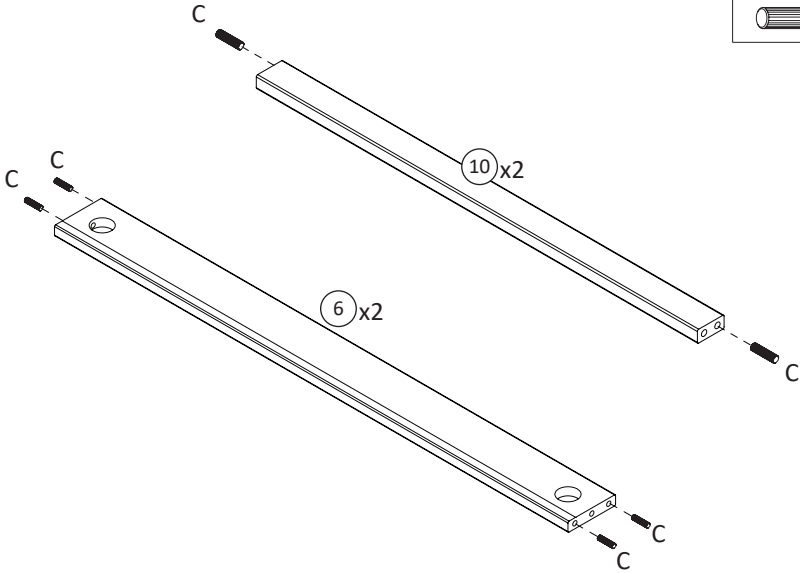

4

Fx20

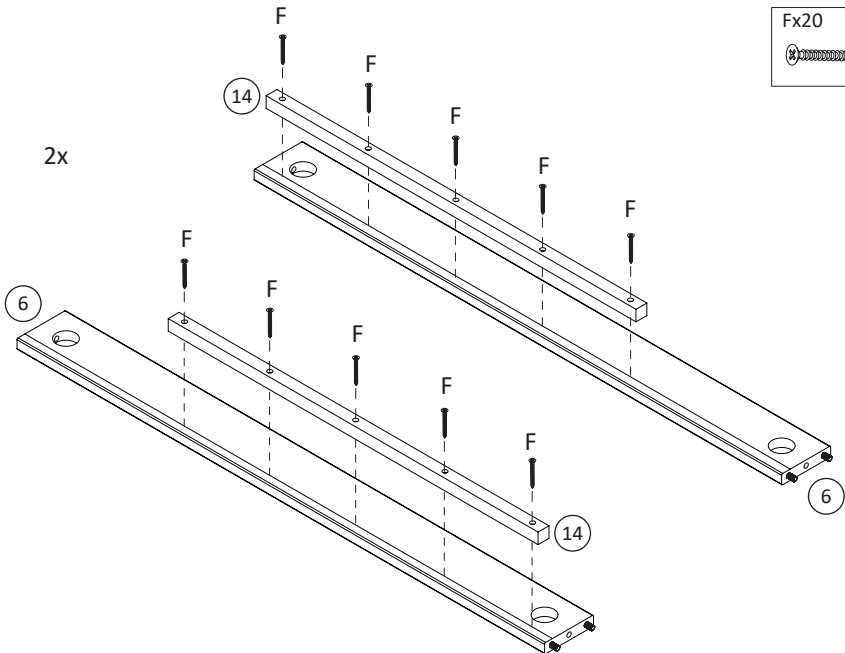

5

Ix2

Jx1

Kx2

2x

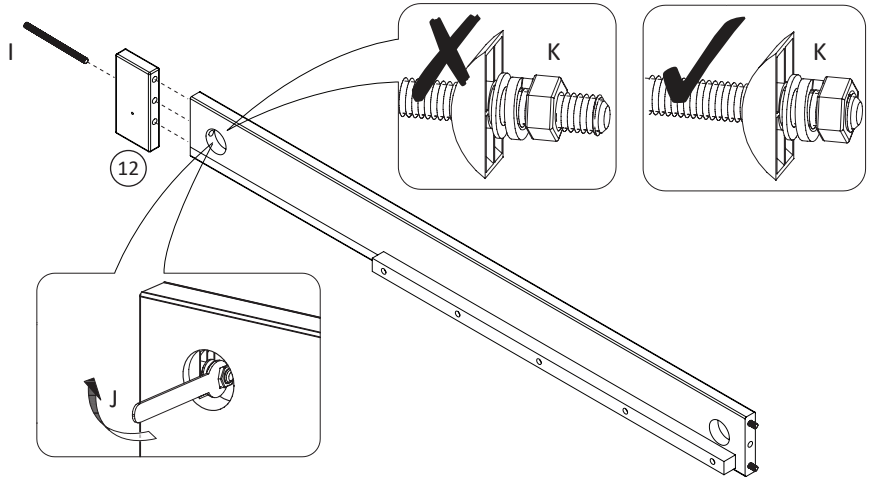

6

Jx1

Kx2

2x

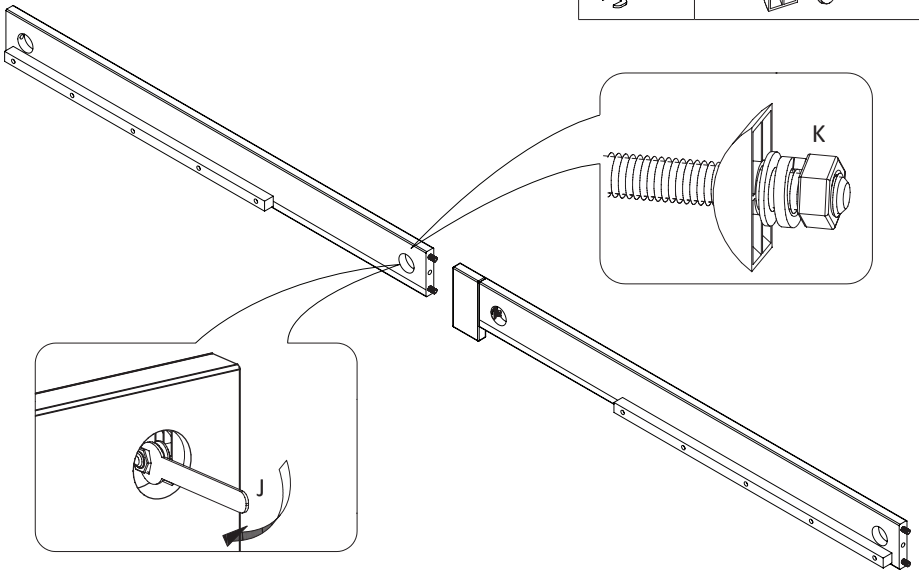

7

2x

Fx10

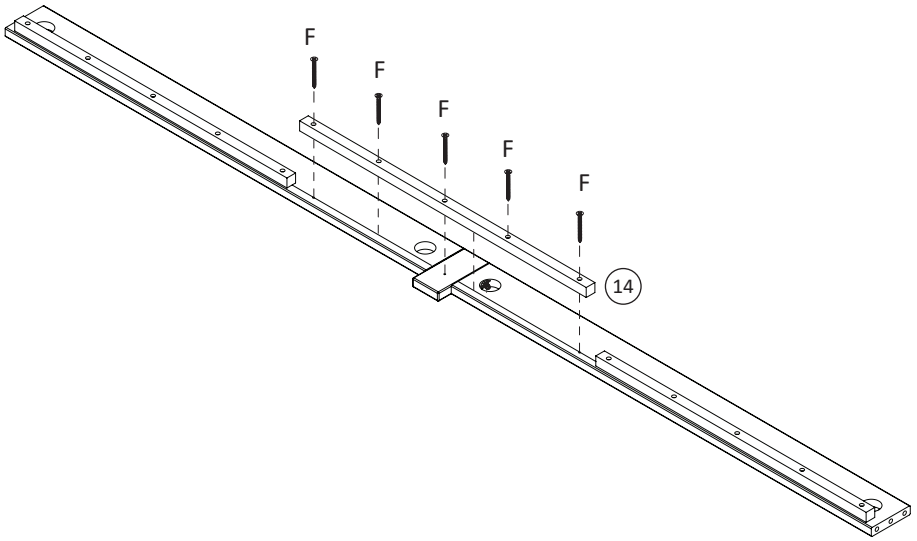

8

Ax4



Gx1



Jx1



Kx4

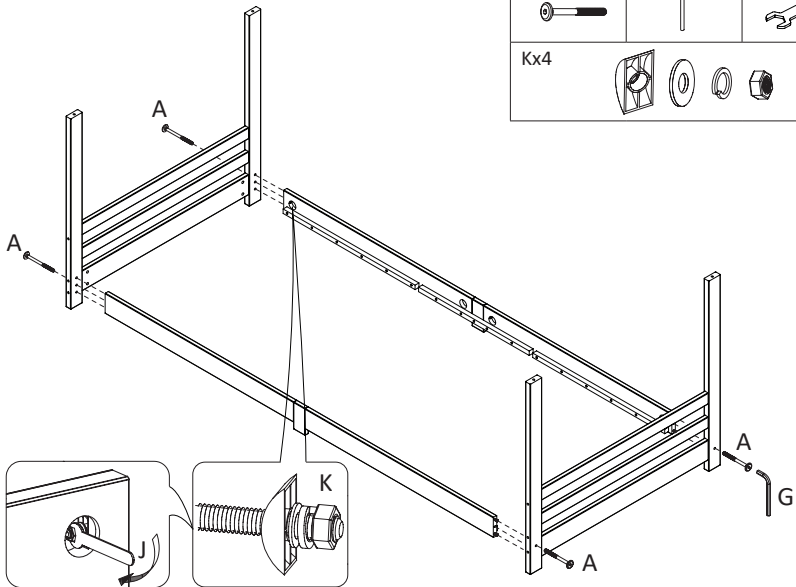

9

Fx26

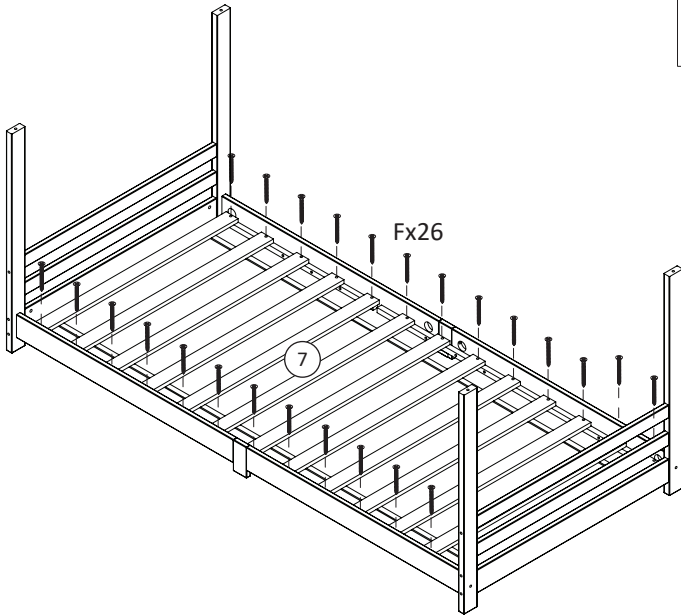

10

Fx4

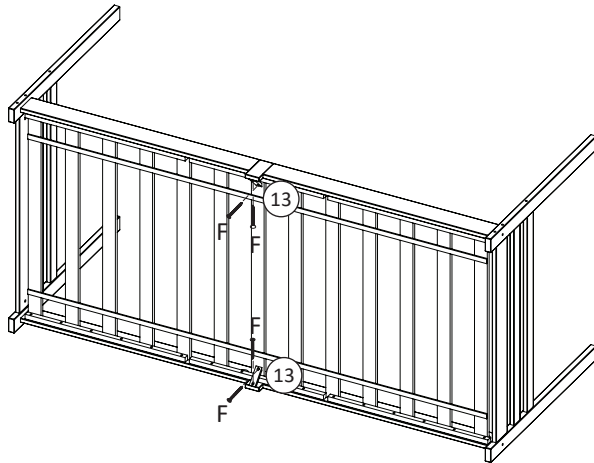

11

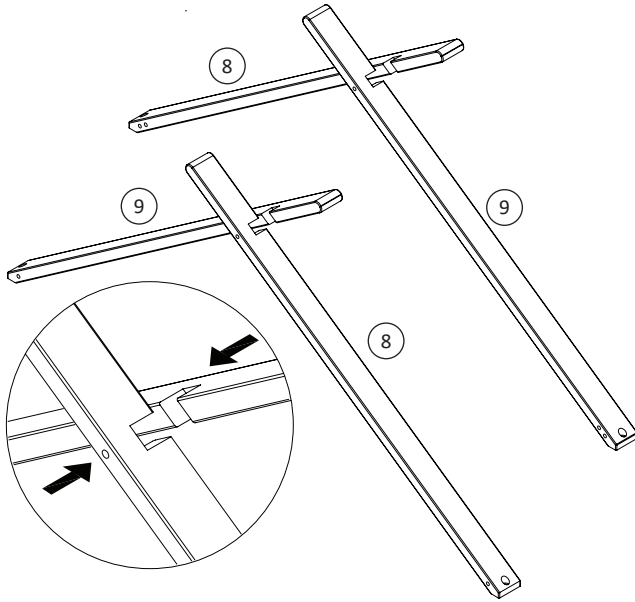

12

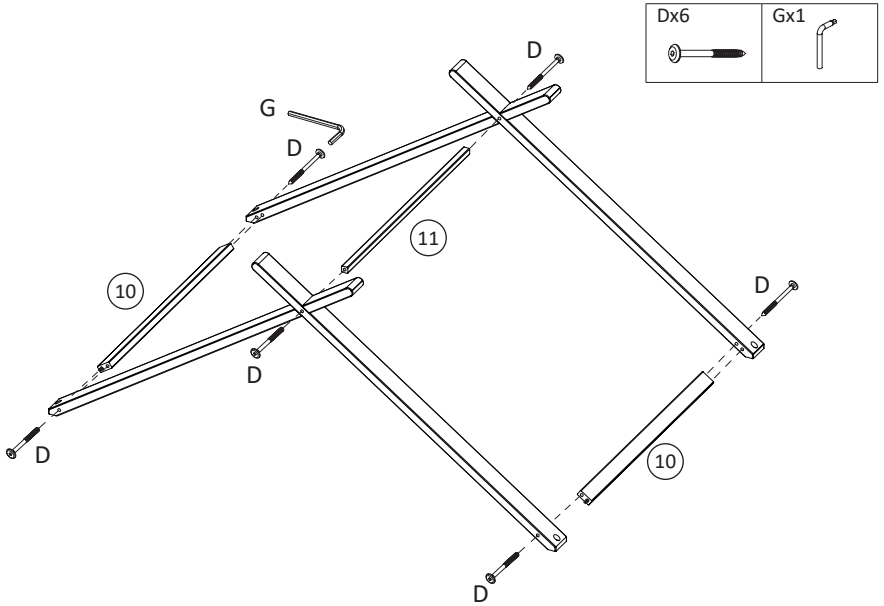

Ex4

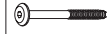

Gx1

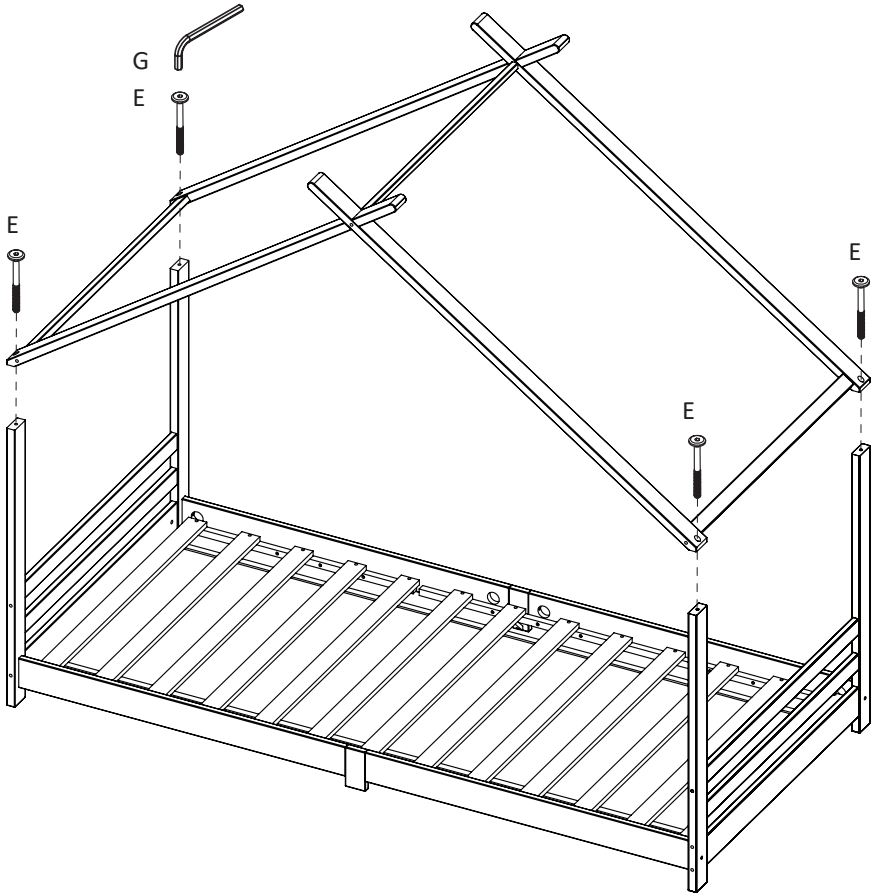

EN User manual

Warnings and personal safety

⚠ WARNING

- Do not place this child's bed near heat sources, windows and other furniture.
- Do not use this child's bed if any part is broken, torn or missing.
- Not suitable for children under 4 years.
- Children are likely to play, bounce, jump and climb on beds, therefore the child's bed should not be placed too close to other furniture or windows, blind cords, curtain pulls or other strings or cords, and

should be placed either tight to any wall or have a gap of 300 mm between the wall and the side of the bed.

- All assembly fittings must be properly tightened and regularly checked.
- Any additional or replacement parts are obtained from the manufacturer or distributor.
- The recommended mattress size for this bed is 90cm x 200cm.
- The bed can't be dismantled for storage or transportation.
- The child's bed conforms to BS 8509:2008 + A1:2011.

DE Benutzerhandbuch

Warnung und persönliche Sicherheit

⚠ WARNUNG

- Stellen Sie das Kinderbett nicht in die Nähe von Wärmequellen, Fenstern und anderen Möbeln.
- Verwenden Sie dieses Kinderbett nicht, wenn irgendein Teil kaputt oder zerschissen ist oder fehlt.
- Nicht geeignet für Kinder unter 4 Jahren.
- Kinder werden auf diesem Bett wahrscheinlich spielen, hüpfen, springen und klettern wollen. Deshalb sollte das Kinderbett nicht zu nah an Möbel oder Fenster, Blindschnüre, Gardinenanzüge oder andere Schnüre oder Stränge gestellt werden und sollte entweder

fest an einer Wand angebracht werden oder einen Abstand von 300 mm zwischen der Wand und der Seite des Bettes haben.

- Alle Befestigungselemente müssen ordnungsgemäß angezogen und regelmäßig überprüft werden.
- Zusätzliche oder Ersatzteile werden nur vom jeweiligen Hersteller oder Händler bezogen.
- Die empfohlene Matratzengröße für dieses Bett liegt bei 90 cm x 200 cm.
- Das Bett kann nicht für den Transport oder die Lagerung zerlegt werden.
- Das Kinderbett entspricht den Normen BS 8509: 2008 + A1: 2011.

FR Manuel d'utilisation

Avertissements et sécurité personnelle

⚠ AVERTISSEMENT

- Ne pas placer ce lit d'enfant à proximité de sources de chaleur, de fenêtres et d'autres meubles.
- Ne pas utiliser ce lit d'enfant si une partie est cassée, déchirée ou manquante.
- Le produit ne convient pas aux enfants de moins de 4 ans.
- Les enfants sont susceptibles de jouer, de rebondir, de sauter et de grimper sur les lits. Le lit d'enfant ne doit donc pas être placé trop près des autres meubles ou des fenêtres, des cordons de store, des

rideaux ou d'autres cordes. Il doit exister un espace de 300 mm entre le mur et le côté du lit.

- Tous les raccords d'assemblage doivent être correctement serrés et vérifiés régulièrement.
- Les pièces de rechange et additionnelles ne doit être obtenues qu'auprès du fabricant ou du distributeur.
- La taille de matelas recommandée pour ce lit est de 90 cm x 200 cm.
- Le lit ne peut pas être démonté pour le stockage ou le transport.
- Le lit d'enfant est conforme à BS 8509:2008 + A1: 2011.

NL Gebruikershandleiding

Waarschuwingen en persoonlijke veiligheid

⚠ WAARSCHUWING

- Plaats dit kinderbed niet in de buurt van warmtebronnen, ramen en andere meubels.
- Gebruik dit kinderbed niet als er een onderdeel kapot is, versleten is of ontbreekt.
- Niet geschikt voor kinderen jonger dan 4 jaar.
- Kinderen vinden het leuk om te spelen, springen en op bedden te klimmen. Plaats dit kinderbed daarom niet in de buurt van andere meubelen en ramen, jaloezieën, gordijnkoorden en andere touwtjes

en koorden. Het bed moet het liefst tegen een muur aan worden geplaatst of een ruimte van 300 mm hebben tussen de muur en de zijkant van het bed.

- Alle gemonteerde onderdelen moeten goed worden aangedraaid en regelmatig worden gecontroleerd.
- Extra onderdelen en vervangende onderdelen worden bij de fabrikant of distributeur verkregen.
- De aanbevolen matrasafmeting voor dit bed is 90 x 200 cm.
- Dit bed kan niet uit elkaar worden gehaald voor opslag of transport.
- Dit kinderbedje voldoet aan BS 8509:2008 + A1:2011.

IT Manuale dell'utente

Avvertenze e sicurezza personale

⚠ AVVERTIMENTO

- Non collocare il letto del bambino vicino a fonti di calore, finestre e altri mobili.
- Non utilizzare il letto di questo bambino se una parte è rotta, strappata o mancante.
- Non adatto per bambini di età inferiore ai 4 anni.
- Ai bambini piace giocare, rimbalsare, saltare e salire sui letti, pertanto il lettino non dovrebbe essere messo troppo vicino ad altri mobili o finestre, cavi avvolgibili, tiranti da tende o altre stringhe o

corde, e dovrebbe essere sistemato vicino a qualsiasi parete o avere uno spazio di 300 mm tra la parete e il lato del letto.

- Tutti gli elementi di montaggio devono essere adeguatamente serrati e controllati regolarmente.
- I componenti aggiuntivi o le parti di ricambio sono acquistati dal produttore o dal distributore.
- La dimensione del materasso consigliata per questo letto è 90 cm x 200 cm.
- Il letto non può essere smantellato per lo stoccaggio o il trasporto.
- Il letto per bambini è conforme alla BS 8509: 2008 + A1: 2011.

PL Instrukcja obsługi

Ostrzeżenia i bezpieczeństwo osobiste

⚠️ OSTRZEŻENIE

- Nie umieszczaj łóżeczka dla dziecka w pobliżu źródeł ciepła, okien i innych mebli.
- Nie używaj łóżeczka dla dziecka, jeśli jakkolwiek część jest uszkodzona lub czegoś brakuje.
- Produkt nieodpowiedni dla dzieci poniżej 4 lat.
- Dzieci lubią się bawić, podskakiwać i wspinać na łóżka. Dlatego też łóżka dziecięce nie powinny być ustawiane blisko innych mebli lub okien, sznurków rolet lub zasłon ani w pobliżu innych sznurków i linek,

lecz powinny stać tuż przy ścianie lub w odległości 300 mm od ściany.

- Wszystkie łączenia muszą być prawidłowo zamocowane i regularnie sprawdzane.
- Jakiegokolwiek części dodatkowe lub zamienne powinny zostać zakupione od producenta lub jego dystrybutora.
- Zalecany rozmiar materaca do łóżka to 90 x 200 cm.
- Łóżko nie może zostać rozmontowane do przechowywania lub transportu.
- Łóżko dziecięce jest zgodne z normą BS 8509: 2008 + A1: 2011.

SE Bruksanvisning

Varningar och personlig säkerhet

⚠️ VARNING

- Placera inte barnsängen i närheten av värmekällor, fönster och andra möbler.
- Använd inte barnsängen om någon del är trasig eller saknas.
- Ej lämplig för barn under 4 år.
- Barn kommer sannolikt att leka, studsa, hoppa och klättra på sängar, därför bör barnets säng inte placeras för nära andra möbler eller fönster, persiennsnören, gardiinsnören eller andra snören och bör

placeras antingen mot en vägg eller ha ett mellanrum på 300 mm mellan väggen och sängens sida.

- Alla monteringsfästen måste vara ordentligt åtspända och kontrolleras regelbundet.
- Tilläggs- och reservdelar ska endast erhållas från tillverkaren.
- Rekommenderade madrass-mått för den här sängen är 90 cm x 200 cm.
- Sängen kan inte demonteras för förvaring eller transport.
- Barnsängen överensstämmer med BS 8509:2008 + A1:2011.

ES Manual del usuario

Advertencias y seguridad personal

⚠️ ADVERTENCIA

- No coloque la cama infantil cerca de fuentes de calor, ventanas y otros muebles.
- No utilice esta cama infantil si alguna parte está rota, defectuosa o falta.
- No apto para niños menores de 4 años.
- Es probable que los niños jueguen, brinquen, salten y trepan a las camas, por lo que la cama infantil no debe colocarse demasiado cerca de otros muebles o ventanas, cuerdas ciegas, tiradores de cortinas u otras cuerdas o cordones, y debe colocarse pegada contra cualquier

pared o tener un espacio de 300 mm entre la pared y el lateral de la cama.

- Todos los accesorios de montaje deben estar apretados de forma correcta y ser comprobados con regularidad.
- Cualquier pieza adicional o de repuesto se debe obtener del fabricante o distribuidor.
- El tamaño de colchón recomendado para esta cama es 90 x 200 cm.
- La cama no se puede desmontar para su almacenamiento o transporte.
- La cama infantil cumple con BS 8509:2008 + A1:2011.

DK Brugermanual

Advarsler og personlig sikkerhed

⚠️ ADVARSEL

- Placer ikke denne børneseng i nærheden af varmekilder, vinduer og andre møbler.
- Brug ikke denne børneseng, hvis nogen som helst del er knækket, revet i stykker eller mangler.
- Ikke egnet til børn under 4 år
- Da børn har tendens til at lege, hoppe, springe og kravle på senge, bør barnesengen ikke placeres for tæt på de andre møbler eller vinduer, persiener, gardiner eller andre snore eller ledninger. Sengen skal

placeres enten tæt op ad en væg eller have en afstand på 300 mm mellem væggen og siden af sengen.

- Alle monteringsbeslag skal strammes ordentligt og kontrolleres regelmæssigt.
- Reservedele må kun anskaffes hos producenten eller forhandleren.
- Den anbefalede madrassstørrelse for denne seng er 90 x 200 cm.
- Sengen kan ikke demonteres til opbevaring eller transport.
- Denne børneseng er i overensstemmelse med BS 8509: 2008 + A1: 2011.

NO Brukermanual

Advarsler og personlig sikkerhet

⚠️ ADVARSEL

- Ikke plasser barnets seng nær varme kilder, vinduer og andre møbler.
- Ikke bruk barne sengen hvis noen deler er ødelagt, revet eller mangler
- Ikke egnet for barn under 4 år.
- Barn vil sannsynligvis leke, sprette, hoppe og klatre på senger, derfor bør barnets seng ikke plasseres for nært til andre møbler eller vinduer, persiennsnorer, gardiner eller andre stenger eller snorer, og

bør plasseres enten tett til en vegg eller ha et gap på 300 mm mellom veggen og siden av sengen.

- Alle monteringsbeslag må strammes ordentlig og kontrolleres regelmessig.
- Eventuelle tilleggs- eller reservedeler er hentet fra produsenten eller distributøren.
- Anbefalt madrass størrelse for denne sengen er 90cm x 200cm.
- Sengen kan ikke demonteres for lagring eller transport.
- Barnas seng er i samsvar med BS 8509: 2008 + A1: 2011.

PT Manual de utilizador

Avisos e segurança pessoal

⚠ AVISO

- Não coloque esta cama infantil perto de fontes de calor, janelas e outra mobília.
- Não utilize esta cama infantil se alguma parte estiver partida, rasgada ou em falta.
- Não é adequada para crianças com menos de 4 anos.
- As crianças irão brincar, saltar e subir para cima das camas, por isso a cama infantil não deve ser colocada demasiado próxima de outro mobiliário, de janelas, de fios de persianas e cortinas ou outros semelhantes e deve ser colocada encostada a uma parede ou com

uma folga de 300 mm entre a parede e a parte lateral da cama.

- Todos os acessórios de montagem devem ser devidamente apertados e regularmente verificados.
- Todas as peças adicionais ou de substituição devem ser obtidas junto do fabricante ou distribuidor.
- O tamanho do colchão recomendado para esta cama é de 90 cm x 200 cm.
- A cama não pode ser desmontada para armazenamento ou transporte.
- A cama infantil está em conformidade com a norma BS 8509: 2008 + A1:2011.

RO Manual de utilizare

Avertizări și siguranță personală

⚠ AVERTIZARE

- Nu așezați acest pat pentru copii lângă surse de căldură, ferestre și alte piese de mobilier.
- Nu utilizați acest pat pentru copii dacă vreuna dintre componente este ruptă, desfăcută sau lipsește.
- Nu este recomandat pentru copiii sub 4 ani.
- Cel mai probabil, copiii vor vrea să se joace, să sară și să se cațere pe paturi, așadar patul copilului nu trebuie plasat prea aproape de alte piese de mobilier sau ferestre, corzi de jaluzele, cordoane de perdea

sau alte fire, și ar trebui plasate fie lângă perete sau la un spațiu de 300 mm între perete și partea laterală a patului.

- Toate fitingurile de asamblare trebuie să fie bine strânse și verificate periodic.
- Orice piese suplimentare sau de înlocuire se obțin de la producător sau distribuitor.
- Dimensiunea recomandată a saltelei pentru acest pat este de 90 cm x 200 cm.
- Patul nu poate fi demontat pentru depozitare sau transport.
- Patul pentru copii este în conformitate cu BS 8509:2008 + A1:2011.

SI Navodila za uporabo

Opozorila in osebna varnost

⚠ OPOZORILO

- Te otroške postelje ne postavite v bližino virov toplote, oken in drugega pohištva.
- Te otroške postelje ne uporabljajte, če je kakšen del polomljen, natrgan ali manjkajoč.
- Ni primerno za otroke, mlajše od 4 let.
- Otroci se radi igrajo, skačejo ali plezajo po posteljah, zato se otroške postelje ne sme postaviti preblizu k pohištvu ali oknom, zavesam ali drugim vrvm ali trakovom. Postaviti jo je potrebno ali tik ob steno ali

pa je potrebno med steno in stranico postelje pustiti 300 mm prostora.

- Vse nastavke za montažo je potrebno pravilno zategniti in redno pregledovati.
- Vsi dodatni ali nadomestni deli so na voljo pri proizvajalcu ali distributerju.
- Priporočena velikost vzmetnice za to posteljo je 90 cm x 200 cm.
- Te postelje ni mogoče razstaviti za shranjevanje ali transport.
- Ta otroška postelja je v skladu s standardom BS 8509:2008 + A1:2011.

HU Felhasználói kézikönyv

Figyelmeztetések é személyi biztonság

⚠ Figyelmeztetés!

- Ne tegye a gyerekgáyat hőforrások, ablakok és más bútorok közelébe.
- Ne használja a gyerekgáyat, ha valamelyik része eltört, elszakadt vagy hiányzik.
- 4 éves kor alatti gyermekek számára nem alkalmas.
- Valószínű, hogy a gyermekek játszani, ugrálni fognak az ágyon, és felmászhatnak majd rá, ezért fontos, hogy ne legyenek más bútorok, illetve ablakok, redőnyzsinórok, egyéb vezetékek vagy kábelek a

közeliében. Az ágyat vagy szorosan a fal mellé tegye, vagy legyen 300 mm távolság a fal, és az ágy széle között.

- Minden rögzítőelemet rendszeresen meg kell húzni, és időnként ellenőrizni kell.
- A kiegészítő és a pótkatrészeket a gyártótól vagy a kereskedőtől kell beszerezni.
- Ehhez az ágyhoz 90 cm x 200 cm méretű matrac ajánlott.
- Az ágyat nem lehet szétszerelni tárolás vagy szállítás érdekében.
- A gyerekgágy megfelel a BS 8509:2008 + A1:2011 szabványnak.

CZ Uživatelská příručka

Upozornění a osobní bezpečnost

⚠ VAROVÁNÍ

- Neumísťujte tuto dětskou postel blízko zdrojů tepla, oken a jiného nábytku.
- Nepoužívejte tuto dětskou, postel pokud je nějaká část rozbitá, roztrhaná nebo chybějící.
- Výrobek není vhodný pro děti mladší 4 let.
- Děti si mohou na posteli hrát, odrážet se, skákat a lézt. Z toho důvodu by dětská postel neměla být umístěna příliš v blízkosti jiného nábytku, oken, stahování rolet nebo záclon nebo jiných provazů či šňůr a měla

by být umístěna buď těsně ke stěně nebo ve vzdálenosti 300 mm mezi stěnou a stranou postele.

- Veškeré montážní díly musí být řádně utaženy a pravidelně kontrolovány.
- Jakékoli další nebo náhradní díly kupujte od výrobce nebo distributora.
- Doporučené rozměry matrace pro tuto postel jsou 90 cm x 200 cm.
- Postel nemůže být rozmontována pro skladování nebo přepravu.
- Normy dětské postele jsou v souladu s BS 8509: 2008 + A1: 2011.

SK Používateľská príručka

Varovanie a osobná bezpečnosť

▲ VÝSTRAHA

- Neumiestňujte túto detskú postieľku do blízkosti zdrojov tepla, okien a iného nábytku.
- Nepoužívajte túto detskú postieľku, ak je akákoľvek jej časť zlomená, roztrhnutá alebo chýba.
- Nie je vhodná pre deti do 4 rokov.
- Je pravdepodobné, že sa budú deti na posteli hrať, skákať a šplhať sa na ňu, preto by táto detská postieľka nemala byť umiestnená príliš blízko iného nábytku alebo okien, žnúr, káblov či závesov. Mala by byť

umiestnená buď tesne pri stene, alebo s medzerou 300 mm medzi stenou a stranou posteľe.

- Všetky montážne súčiastky musia byť riadne utiahnuté a pravidelne kontrolované.
- Všetky dodatočné alebo náhradné diely získate od výrobcu alebo distribútora.
- Odporúčané rozmery matracu na túto posteľ sú 90cm x 200cm.
- Posteľ sa nemá rozložiť pre skladovanie alebo prepravu.
- Detská posteľ vyhovuje norme BS 8509: 2008 + A1: 2011.

HR Korisnički priručnik

Upozorenja i osobna sigurnost

▲ UPOZORENJE

- Ne postavljajte dječji krevet u blizini izvora topline, prozora i drugog namještaja.
- Ne upotrebljavajte dječji krevet ako bilo koji dio nedostaje, slomljen je ili pokidan.
- Nije pogodno za djecu u dobi ispod 4 godine.
- Djeca će se vjerojatno igrati, skakati i penjati na krevete, stoga dječji krevet ne smije biti postavljen preblizu ostalom namještaju ili

prozorima, uključeni kabelima, zavjesama ili drugim žicama ili kabelima. Postavite ih usko uza zid ili s razmakom od 300 mm do zida.

- Svi elementi za učvršćivanje na krevetu moraju biti ispravno zategnuti i redovito provjeravani.
- Dodatke i zamjenske dijelove nabavljajte samo od proizvođača.
- Preporučena veličina madraca za ovaj krevet iznosi 90 cm x 200 cm.
- Krevet se ne smije rastaviti za skladištenje ili prijevoz.
- Dječji krevet u skladu je s BS 8509: 2008 + A1: 2011.

FI Ohjekirja

Varoitukset ja henkilökohtainen turvallisuus

▲ VAROITUS

- Älä aseta tätä lastensänkyä lähelle lämmönlähteitä, ikkunoita tai muita huonekaluja.
- Älä käytä lastensänkyä, jos jokin osa on rikki, revennyt tai puuttuu.
- Ei sovellu alle 4-vuotiaille lapsille
- Lapsset todennäköisesti leikkivät, hyppivät ja kiipeilevät sängyllä, joten lapsen sänkyä ei pidä sijoittaa liian lähelle muita huonekaluja tai ikkunoita, sälekaihtimia, verhojen vetimiä tai muita jousia tai köysiä,

joten se on sijoitettava joko tiukasti minkä tahansa seinän viereen tai jättäen 300 mm:n raon seinän ja sängyn väliin.

- Kaikki asennusosat tulee kiristää kunnolla ja tarkistaa säännöllisesti.
- Kaikki lisä- tai varaosat hankitaan valmistajalta tai tuotteen jälleenmyyjältä.
- Tämän sängyn suositeltava patjan koko on 90cm x 200cm.
- Sänkyä ei voida purkaa varastointia tai kuljetusta varten.
- Tämä lastensänky noudattaa standardia BS 8509: 2008 + A1: 2011.

LT Vartotojo vadovas

Įspėjimai ir asmeninis saugumas

▲ ĮSPĖJIMAS

- Nestatykite šios vaikiškos lovos šalia šilumos šaltinių, langų ar kitų baldų.
- Vaikiškos lovos nenaudokite jei bet kuri dalis yra sulūžusi, įplyšusi ar pamesta.
- Netinkamas vaikams iki 4 metų
- Greičiausiai, vaikai žais, šokinės ir laipios ant lovos, todėl ji neturėtų būti statoma šalia langų ar kitų baldų, žaliuzių virvelių, užuolaidų

virvelių ar kitų laidų ir virvių. Ji turi būti pastatyta arba visiškai prie sienos arba 300 mm atstumu nuo sienos iki lovos krašto.

- Visos montavimo detalės turi būti tinkamai suveržtos ir reguliariai tikrinamos.
- Visos papildomos ar atsarginės dalys turi būti įsigijamos iš gamintojo ar platintojo.
- Rekomenduojamas čiužinio dydis šiai lovai yra 90 cm x 200 cm.
- Lova negali būti išmontuota sandėliavimui ar transportavimui.
- Ši vaikiška lova atitinka BS 8509:2008 + A1:2011.

GR Εγχειρίδιο χρήστη

Προειδοποιήσεις και προσωπική ασφάλεια

▲ ΠΡΟΕΙΔΟΠΟΙΗΣΗ

- Μην τοποθετείτε αυτό το παιδικό κρεβάτι κοντά σε πηγές θερμότητας, παράθυρα και άλλα έπιπλα.
- Μη χρησιμοποιείτε αυτό το παιδικό κρεβάτι εάν κάποιο εξάρτημα είναι σπασμένο, φθαρμένο ή λείπει.
- Ακατάλληλο για παιδιά ηλικίας κάτω των 4 ετών.
- Τα παιδιά είναι πιθανό να παίξουν, να χοροπηδήσουν, να ηδηξουν και να σκαρφαλώσουν σε ένα κρεβάτι. Επομένως, το παιδικό κρεβάτι δεν πρέπει να τοποθετείται πολύ κοντά σε άλλα έπιπλα ή παράθυρα, κορδόνια έλξης, δέστρες κουρτίνας ή άλλα σχοινιά ή κορδόνια. Πρέπει να τοποθετείται είτε σταθερά σε έναν τοίχο ή να υπάρχει

κενό 300 χιλ. μεταξύ του τοίχου και της πλευράς του κρεβατιού.

- Όλα τα εξαρτήματα συναρμολόγησης πρέπει να είναι καλά σφηνωμένα και να ελέγχονται τακτικά.
- Τυχόν πρόσθετα ή ανταλλακτικά εξαρτήματα έχουν αποκτηθεί από τον κατασκευαστή ή τον διανομέα.
- Οι αντιστάθμενες διαστάσεις στρώματος για αυτό το κρεβάτι είναι 90 cm x 200 cm
- Το κρεβάτι δεν μπορεί να αποσυαρμολογηθεί προς αποθήκευση ή μεταφορά.
- Αυτό το παιδικό κρεβάτι συμμορφώνεται με το πρότυπο BS 8509: 2008 + A1: 2011.

BG Потребителско ръководство

Предупреждения и лична безопасност

▲ ВНИМАНИЕ

- Не поставяйте леглото на детето в близост до източници на топлина, прозорци и други мебели.
- Не използвайте това легло, ако някоя част е счупена, разкъсана или липсваща.
- Не е подходящо за деца под 4 години
- Децата обикновено играят, подскочат, скачат от и се катерят по леглата, поради което леглото на детето не трябва да се поставя твърде близо до други мебели или прозорци, щори, шнулове за завеси и други и трябва да бъде поставено точно до стената или да има разстояние от 300 мм между стената и страната на

леглото.

- Всички крепежни елементи трябва да бъдат добре затегнати и редовно да се проверяват.
- Всички допълнителни или резервни части се получават от производителя или дистрибутора.
- Препоръчителният размер на матрака за това легло е 90 см x 200 см.
- Леглото не може да бъде демонтирано за съхранение или транспортиране.
- Детското легло е в съответствие със стандарт BS 8509:2008 + A1:2011.

LV Lietotāja rokasgrāmata

Brīdinājumi un personīgā drošība

▲ BRĪDINĀJUMS

- Nenovietojiet šo bērnu gultu siltuma avotu, logu vai citu mēbeļu tuvumā.
- Neizmantojiet šo bērnu gultu, ja kāda tās detaļa ir salauzta, iepļisusi vai trūkstošā.
- Nav piemērota bērniem, kas jaunāki par 4 gadiem.
- Tā kā bērni mēdz spēlēties, lēkāt un kāpēlēt pa gultām, bērnu gultu nevajadzētu novietot pārāk tuvu citām mēbelēm vai logiem, žalūziju auklām, aizkaru stieniem vai citām auklām vai striķiem. Tā jānovieto

tuvu sienai vai jāatstāj vismaz 300 mm atstarpe starp sienu un gultas sānu.

- Visiem salikšanā izmantotajiem stiprinājumiem jābūt pareizi pievilktiem, un tie regulāri jāpārbauda.
- Visas papildu vai rezerves detaļas tiek iegūtas no ražotāja vai izplatītāja.
- Šai gultai atbilstošais матрача izmērs ir 90cm x 200 cm.
- Gultu nevar demontēt uzglabāšanai vai transportēšanai.
- Bērnu gulta atbilst BS 8509:2008 + A1:2011.

EE Kasutusjuhend

Hoiatused ja isiklik turvalisus

▲ HOIATUS

- Ärge paigutage lastevoodit soojusallika, akna ega mööbli kõrvale.
- Ärge kasutage lastevoodit, kui mõni osa on purunenud või kadunud.
- Ei sobi alla 4 aasta vanustele lastele.
- Lapsed võivad voodil mängida, hüpata ja ronida, seega ärge paigutage voodit teistele mööbliesemetele, akendele, ruuloonõridele või teistele nõõridele ega juhtmetele lähedale. Kui voodi on seina ääres,

peaks see olema kas vastu seina või vähemalt 300 mm kaugusel seinast.

- Kõiki kinnitusi tuleb korralikult pingutada ja regulaarselt kontrollida.
- Kõiki lisa- või varuosad tuleb tellida tootjalt või edasimüüjalt.
- Soovituslik madratsi suurus on 90 cm x 200 cm.
- Voodit ei saa transportimiseks ega hoiustamiseks lahti võtta.
- Lastevoodi vastab nõuetele BS 8509:2008 + A1:2011.

vidaXL

Haba Trading B.V.
Mary Kingsleystraat 1
5928SK Venlo
The Netherlands

HB Commerce PTY LTD
Level 16, 201 Elizabeth Street
Sydney NSW 2000
Australia

vidaXL LLC
2000 W. Baseline Road
Rialto CA 92376
United States

www.vidaXL.com

SKU : 289609+289612+289615

Batch Nr : 2001035034

- V 1.0 - 3220