

01-85325-00 2/17

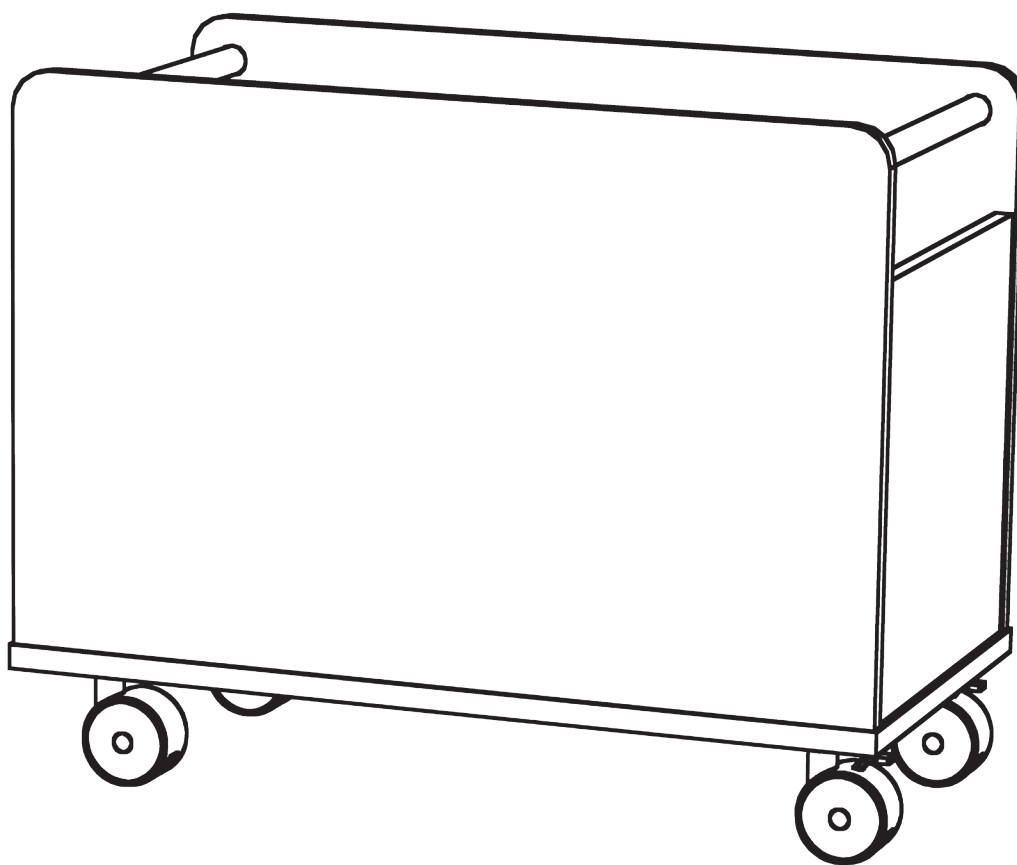

Items you will need to provide for assembly:
Articles que vous devrez fournir pour le montage:
Elementos que necesitará para el montaje:





**FOLLOW INSTRUCTIONS CAREFULLY
OBSERVER SOIGNEUSEMENT LES INSTRUCTIONS
SIGA LAS INSTRUCCIONES DETENIDAMENTE**

Please do not return product to the retail store. For product assistance and warranty information please call Consumer Affairs at 1- 800-874-0008.

Manufacturer Warranty

Manufacturer will replace any missing or damaged part due to manufacturer defect for one year after purchase. Please have proof of purchase for warranty claims.

.

Veillez s'il vous plaît ne pas retourner le produit au magasin revendeur pour toute demande de conseils, ou d'informations relatives à la garantie du produit ; s'il vous plaît appelez le Service Consommateurs au 1-800-874-0008.

Garantie du Fabricant

Le fabricant remplacera toute pièce manquante ou endommagée en raison d'un défaut de fabrication dans l'année suivant l'achat. S'il vous plaît rapportez une preuve d'achat pour les réclamations de garantie.

.

Por favor no devuelva el producto a la tienda, para asistencia e información de garantía contacte al departamento de Atención al Consumidor al 1-800-874-0008.

Garantía del Fabricante

El fabricante reemplazará cualquier parte faltante o dañada como consecuencia de un defecto de fábrica, con un año de garantía después de la fecha de compra. Por favor conserve su prueba de compra para reclamaciones de garantía.

WARNING

- This unit contains small parts which could be a choking hazard for small children. Children should be under adult supervision at all times or serious bodily injury could occur.
- Do not overload unit. If any shelf, top, or bottom of unit bows or bends, it is overloaded. The shelf, top, or bottom could collapse and cause serious bodily injury and/or damage to personal belongings.
- Do not climb or step on the unit. This is not a bench. The unit may become unstable and either tip or collapse. Serious bodily injury and/or damage to personal belongings may occur.
- Do not mount or attach anything to the sides, rear or front of the unit as this can create a force which can cause the unit to tip. Serious bodily injury and/or damage to personal belongings may occur.
- Do not stack units. Stacking of units can cause an unsafe tip-over hazard which may cause serious bodily injury and/or damage to personal belongings.
- We recommend you protect your work surface during assembly to prevent scratching or damage to table tops, wood floors, etc.
- We recommend you hand-tighten screws. Use care not to overtighten if using power tools. Follow proper safety procedures if using power tools and ladders.
- This unit is intended to be assembled by an adult and not intended to be taken apart by a child due to the presence of small parts.
- This product is intended for ages 3 and up.

MISE EN GARDE

- Cette unité contient des petites pièces qui représentent un risque d'étouffement pour les jeunes enfants. Les enfants doivent être sous la supervision d'un adulte en tout temps afin d'éviter les blessures graves.
- Ne surchargez pas l'unité. Si une des tablettes de l'unité courbe ou plie, elle est trop chargée. La tablette du milieu, le haut ou le bas de l'unité pourrait s'effondrer et causer de graves blessures corporelles ou endommager les effets personnels.
- Ne pas monter ou marcher sur l'unité. Elle n'est pas un banc. L'unité pourrait devenir instable et basculer ou s'écraser. De graves blessures corporelles et/ou des dommages à la propriété personnelle pourraient survenir.
- Ne pas monter ni attacher quoi que ce soit aux côtés, à l'arrière ou à l'avant de l'unité, sous risque de causer une force qui pourrait faire basculer l'unité. De graves blessures corporelles et/ou des dommages à la propriété personnelle pourraient survenir.
- Ne pas empiler les unités. Des unités empilées pourraient causer un risque de trébuchement entraînant des blessures corporelles graves et/ou des dommages à la propriété personnelle.
- Nous recommandons de protéger la surface de travail pendant le montage afin de prévenir les égratignures ou les dommages aux dessus de table, planchers de bois, etc. Lors de l'utilisation d'outils électriques et d'escaliers, prendre les mesures de sécurité d'usage.
- Nous recommandons de serrer les vis à la main. En cas d'utilisation d'outils électriques, prendre soin de ne pas serrer excessivement les vis.
- Cette unité doit être assemblée par un adulte et ne doit pas être démontée par un enfant en raison de la présence de petites pièces.
- Ce produit est prévu pour des enfants de 3 ans et plus.

ADVERTENCIA

- Esta unidad contiene partes pequeñas que podrían resultar peligrosas y causar asfixia en niños pequeños. Los niños deben permanecer bajo la supervisión de un adulto en todo momento para evitar lesiones graves.
- No sobrecargue la unidad. Si alguna estantería, la parte superior o la parte inferior de la unidad se comban o se doblan, entonces están sobrecargadas. La estantería, la parte superior o la parte inferior podrían caerse y causar lesiones corporales graves o dañar sus pertenencias.
- No se suba a la unidad. Esto no es un banco. La unidad puede volverse inestable, voltearse y colapsar. Se pueden producir lesiones corporales graves o daños a sus pertenencias.
- No monte ni fije nada a los lados o a la parte trasera o delantera de la unidad, ya que esto puede crear una fuerza que conduzca al volcamiento de la unidad. Se pueden producir lesiones corporales graves o daños a sus pertenencias.
- No apile las unidades. Apilar las unidades no es seguro y existe el riesgo de voltearse, pudiendo causar lesiones corporales graves o daños a sus pertenencias.
- Recomendamos que proteja la superficie donde va a trabajar durante el ensamblaje para evitar que se rayen o dañen las superficies de las mesas, los pisos de madera, etc. Siga los procedimientos de seguridad al utilizar herramientas eléctricas y escaleras.
- Le recomendamos ajustar los tornillos a mano. Tenga cuidado de no ajustar demasiado si usa herramientas eléctricas.
- Esta unidad está diseñada para ser ensamblada por un adulto; un niño no debe separarla o desarmarla debido a que incluye partes pequeñas.
- Este producto está diseñado para niños de 3 años o más.

HELPFUL HINTS | CONSEILS UTILES | CONSEJOS PRÁCTICOS

Use "PART IDENTIFICATION" and exploded view to identify parts!

Utiliser l'« IDENTIFICATION DES PIÈCES » et le schéma éclaté pour identifier les pièces!

¡Use la "IDENTIFICACIÓN DE LAS PIEZAS" y la perspectiva ampliada para identificar las piezas!

- Note overall shape of part.
- Remarquer la forme générale de chaque pièce.
- Vea la forma de las piezas en general.

- Count and locate holes in each part.
- Compter et localiser les trous de chaque pièce.
- Cuente y ubique los agujeros de cada pieza.

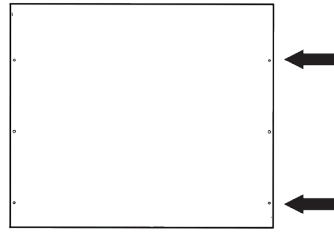

FINISHED EDGE | BORDURE OUVRÉE | BORDE ACABADO

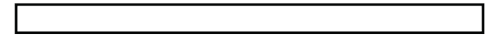

UNFINISHED EDGE | BORDURE BRUTE | BORDE SIN ACABAR



CORRECT | ADÉQUAT | CORRECTO

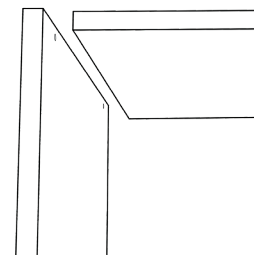

INCORRECT | INADÉQUAT | INCORRECTO

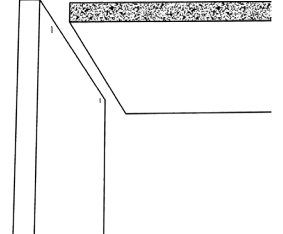

TIGHTENING CAM POST | RESSERRER LES BOULONS À TIGE | AJUSTE DEL POSTE DE LEVA

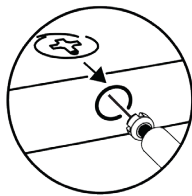

Be sure cam lock arrow points to hole and push cam post into hole.

S'assurer que la flèche du boulon à verrou pointe vers le trou et pousser le boulon à tige dans le trou.

Asegúrese de que la flecha del cierre de leva apunte al agujero y empuje el poste de leva en el agujero.

Turn cam lock until FULLY tightened

Tourner le boulon à verrou jusqu'à ce qu'il soit ENTièrement resserré

Gire el cierre de leva hasta que esté COMPLETAMENTE ajustado

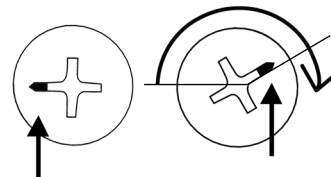

- We recommend you hand tighten screws. Use care not to over tighten if using power tools!
- Nous recommandons de resserrer les vis à la main. Prendre garde de ne pas trop serrer en utilisant des outils mécaniques.
- Recomendamos ajustar los tornillos de forma manual. Tenga cuidado de no ajustar demasiado si utiliza herramientas eléctricas.



We recommend you assemble on a soft surface to avoid damage to the unit or surface.



Nous vous recommandons de faire l'assemblage sur une surface lisse afin d'éviter d'endommager l'unité ou la surface.



Recomendamos realizar el ensamblaje sobre una superficie suave para evitar cualquier daño a la unidad o a la superficie.

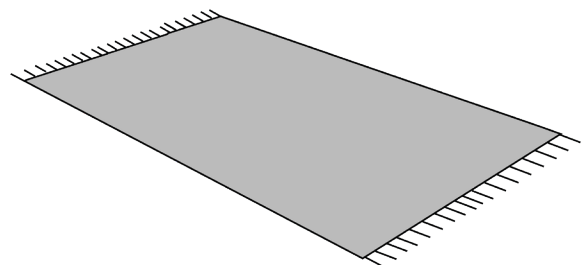

PARTS | PIÈCES | PIEZAS

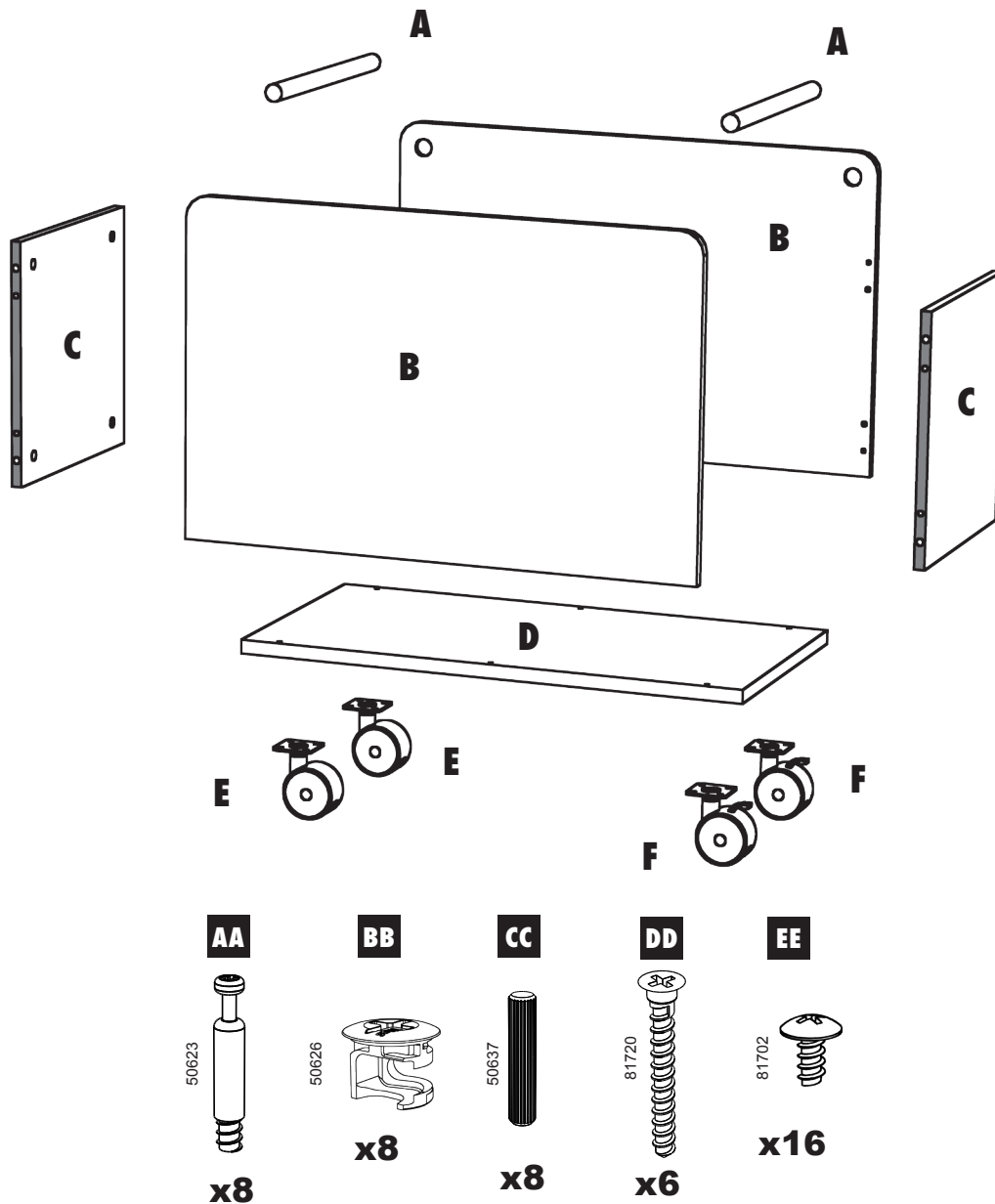

Locate a sticker or a “stamp” on an unfinished edge to identify parts.

To ease assembly, all unfinished edges/sides are shown as a shaded pattern throughout each assembly step.

Localiser un autocollant ou une estampe servant à identifier les pièces sur une bordure brute.

Pour encore une fois le montage, toutes les bordures et surfaces brutes sont présentées en « gris » à chaque étape du processus de montage.

Localiser un autocollant ou une estampe servant à identifier les pièces sur une bordure brute.

Pour encore une fois le montage, toutes les bordures et surfaces brutes sont présentées en « gris » à chaque étape du processus de montage.

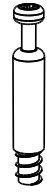
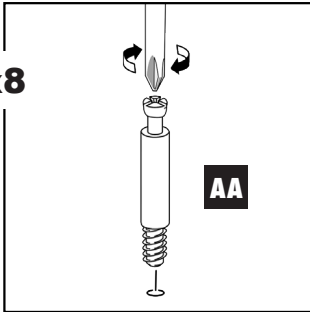
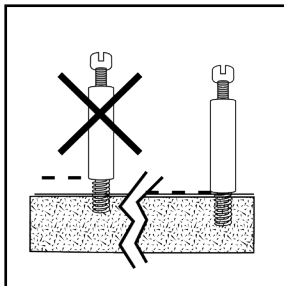
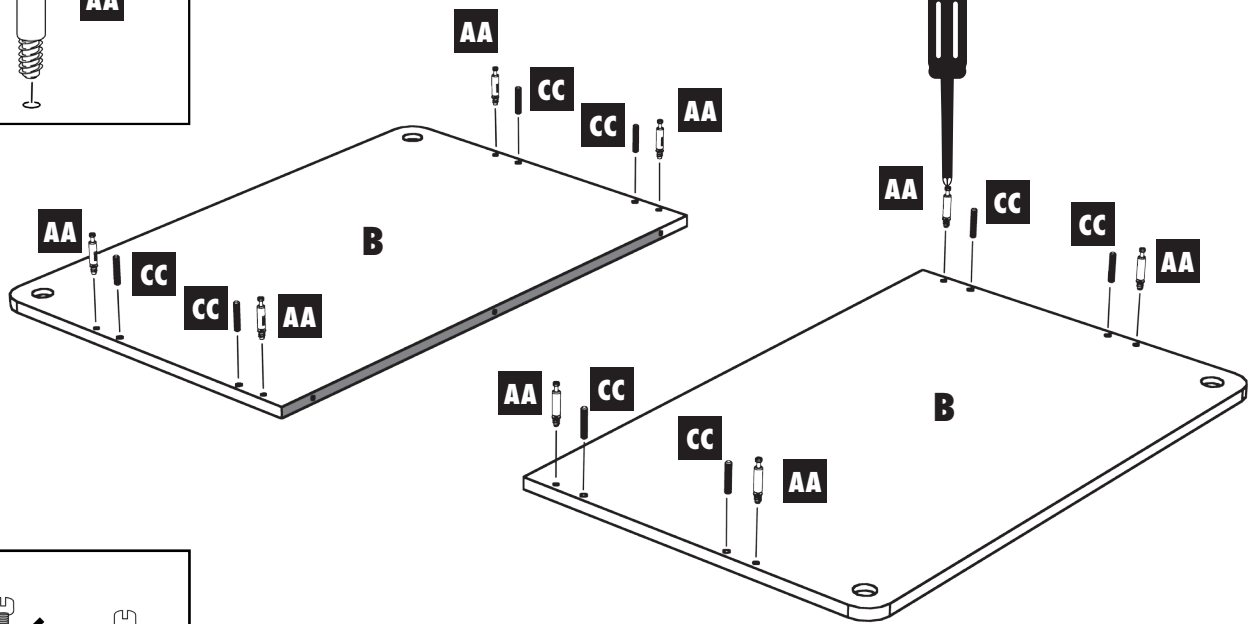

1

AA**x8****CC****x 8****x8****AA**

PLEASE NOTE: Cam post is secure when threads on screw are not showing.

Align Cam posts and dowels with holes in front and back panels as shown.

VEUILLEZ PRENDRE NOTE : Le boulon à tige est bien fixé lorsque le filetage de la vis n'est plus visible.

Aligner les boulons à tige et les trous des panneaux avant et arrière, comme illustré.

A CONSIDERAR: El cuerpo de la traba estará asegurado cuando los filetes de la rosca yo no estén a la vista.

Alinear las trabas y espigas con los orificios de los paneles frontal y trasero, tal como se muestra.

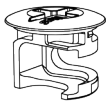
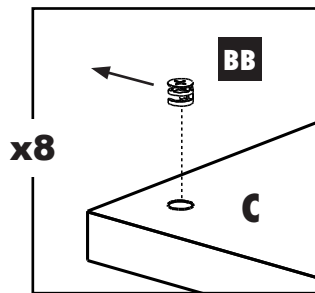
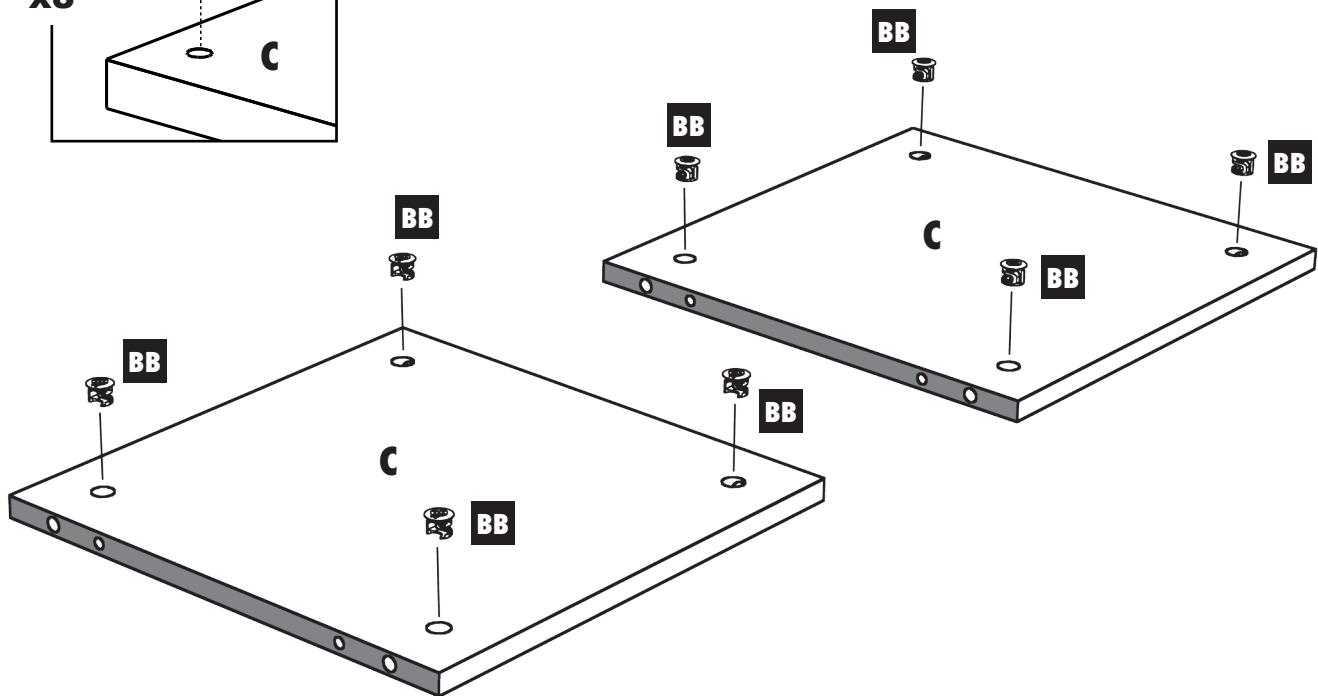
BB**x8****2****x8**

Insert cam lock and press to bottom of hole. Ensure arrow on camlock is pointing towards outer edge as shown.

Insérer le verrou à came et l'enfoncer au fond du trou. S'assurer que la flèche sur le verrou à came pointe vers le trou sur le bord extérieur comme montré.

Inserte la cerradura de la leva y presione hasta la base del orificio. Asegúrese de que la flecha de la cerradura se dirija hacia el orificio en el borde exterior tal como se muestra.

CLOSETMAID®

3

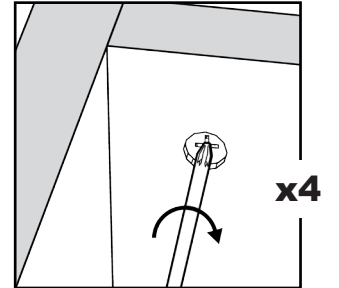
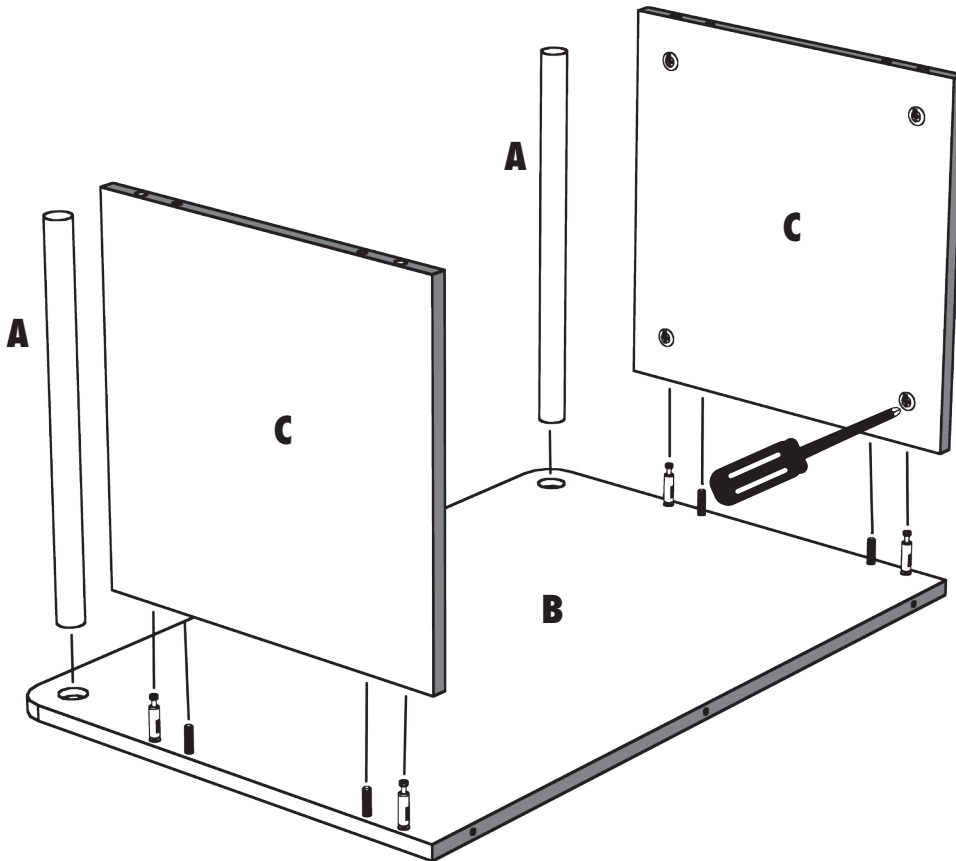

Align side panels and handles with appropriate holes as shown and install.

Tighten cam locks to secure side panels.

Aligner les panneaux latéraux et les poignées avec les trous appropriés, comme illustré, et installer.

Serrer les boulons à verrou pour fixer les panneaux latéraux.

Alinear los paneles laterales y manijas con los orificios correspondientes.

Ajustar las trabas giratorias en los paneles laterales.



4

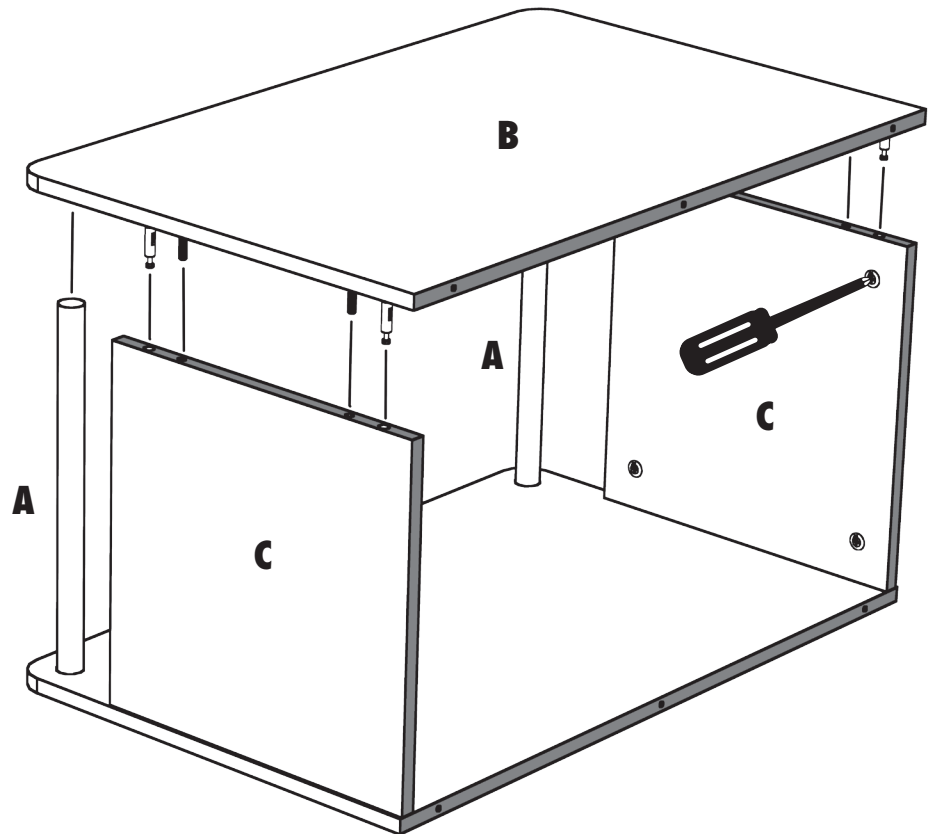
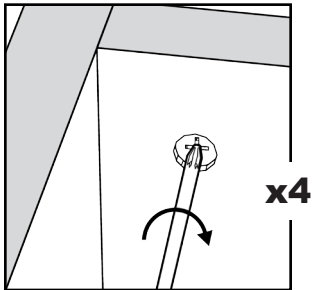

Align cams and dowels on front panel with holes in side panels as shown. Align handle with cut-out in front panel and install.

Tighten cam locks in side panels to secure.

Aligner les boulons à tige et les goujons du panneau avant avec les trous des panneaux latéraux, comme illustré. Aligner la poignée avec la découpe du panneau avant, puis installer.

Serrer les boulons à verrou des panneaux latéraux pour les fixer.

Alinear las trabas y espigas del panel frontal con los orificios de los paneles laterales, tal como muestra. Alinear el mango con la abertura del panel frontal.

Ajustar las trabas giratorias en los paneles laterales.

5

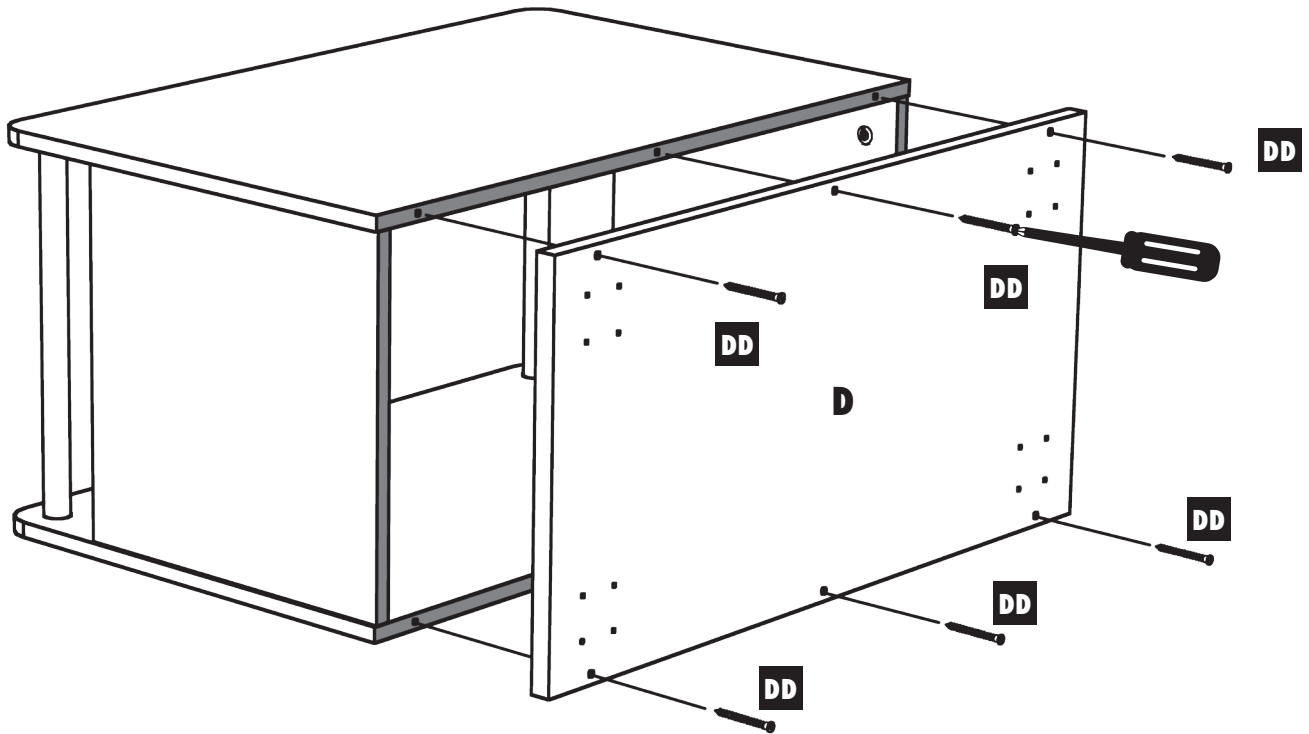
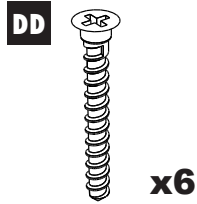

Align bottom panel with assembly as shown. Use screwdriver and fasteners to secure to assembly.

Aligner le panneau inférieur avec l'assemblage, comme illustré. Utiliser un tournevis et des fixations pour fixer à l'assemblage.

Alinear el panel inferior con el estante, tal como se muestra. Ajustar los tornillos para fijarlas a la estantería.

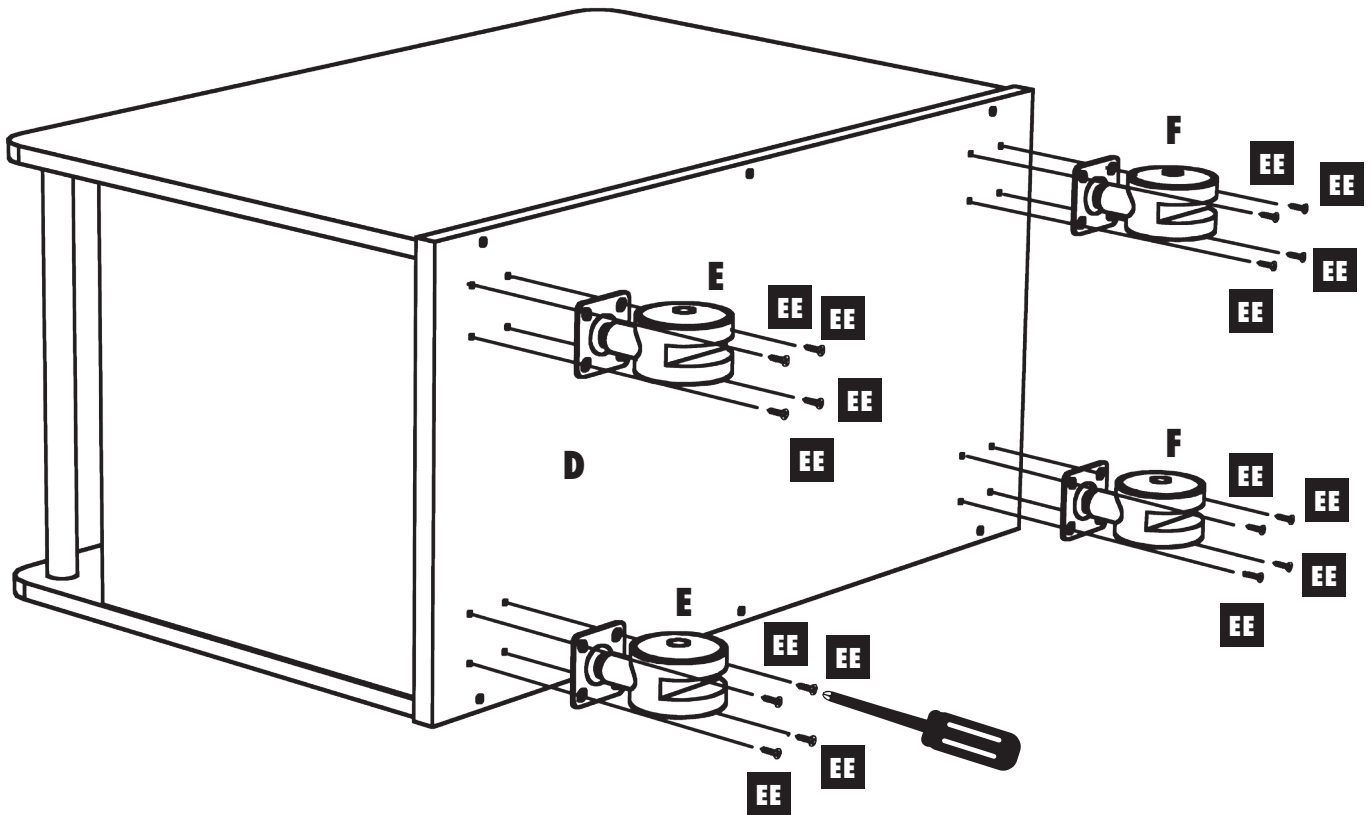
**EE****x16****6**

Align each caster as shown. Use screwdriver and small fasteners to secure.

Ensure both locking casters (F) are on the same side as shown.

Aligner chaque roulette, comme illustré. Utiliser un tournevis et les petites fixations pour fixer.

Veiller à ce que les deux roulettes à blocage (F) soient du même côté, comme illustré.

Alinear cada rueda como se muestra. Fijarlas con los tornillos pequeños.

Verificar que ambas ruedas de traba (F) se encuentren del mismo lado, tal como se muestra.