

# CEILING FAN



# CONTENTS

## ● SAFETY PRECAUTIONS

Page 1.	Bulgarian	Български	Page 13.	Netherlands	Nederlands
Page 2.	Chinese	中文	Page 14.	Norwegian	Norsk
Page 3.	Croatian	Hrvatski	Page 15.	Polish	Polski
Page 4.	Czech	Česky	Page 16.	Portuguese	Português
Page 5.	Danish	Dansk	Page 17.	Romanian	Română.
Page 6.	English	English	Page 18.	Russian	Русский
Page 7.	Finnish	Suomi	Page 19.	Serbian	Srpski
Page 8.	French	Français	Page 20.	Slovakia	Slovensky
Page 9.	German	Deutsch	Page 21.	Slovenian	Slovenščina
Page 10.	Greece	Ελληνικά	Page 22.	Spanish	Español
Page 11.	Hungarian	Magyar	Page 23.	Swedish	Svenska
Page 12.	Italian	Italiano			

## ● PARTS LIST

Page 24

## ● INSTALLATION GUIDE

Page 25-31

## ● USING YOUR CEILING FAN

Page 32-35	Bulgarian	Български	Page 80-83	Netherlands	Nederlands
Page 36-39	Chinese	中文	Page 84-87	Norwegian	Norsk
Page 40-43	Croatian	Hrvatski	Page 88-91	Polish	Polski
Page 44-47	Czech	Česky	Page 92-95	Portuguese	Português
Page 48-51	Danish	Dansk	Page 96-99	Romanian	Română.
Page 52-55	English	English	Page 100-103	Russian	Русский
Page 56-59	Finnish	Suomi	Page 104-107	Serbian	Srpski
Page 60-63	French	Français	Page 108-111	Slovakia	Slovensky
Page 64-67	German	Deutsch	Page 112-115	Slovenian	Slovenščina
Page 68-71	Greece	Ελληνικά	Page 116-119	Spanish	Español
Page 72-75	Hungarian	Magyar	Page 120-123	Swedish	Svenska
Page 76-79	Italian	Italiano			

- 
1. **ЗАБЕЛЕЖКА:** Прочетете внимателно инструкциите за безопасна инсталация и работа на вентилатора.
  2. Този уред може да се използва от деца на възраст над 8 години и лица с намалени физически, сетивни или умствени способности или с липса на опит и познания, ако са били наблюдавани или инструктирани относно използването на уреда по безопасен начин и разбират наличните опасности. Почистването и поддръжката не трябва да се извършват от деца без надзор.
  3. Децата трябва да бъдат наблюдавани, за да се гарантира, че не си играят с уреда.
  4. Превключвател за изключване на всички полюси трябва да бъде включен във фиксираното окабеляване в съответствие с местните правила за окабеляване.
  5.  Не изхвърляйте електрическите уреди като несортирани битови отпадъци, използвайте отделни съоръжения за събиране. Свържете се с местното правителство за информация относно наличните системи за събиране. Ако електрическите уреди се изхвърлят на насипи или сметища, опасните вещества могат да изтекат в подпочвените води и да попаднат в хранителната верига, увреждайки вашето здраве и благополучие.
  6. Конструкцията, към която трябва да се монтира вентилаторът, трябва да може да издържи тегло от 24 кг.
  7. Вентилаторът трябва да се монтира така, че лопатките да са на повече от 2,3 м над пода.
  8. Този вентилатор е подходящ само за закрити помещения. Монтирането на вентилатора в места, изложени на вода или влага, е опасно.
  9. Електрическата инсталация трябва да се извърши от квалифициран лицензиран електротехник
  10. **ВНИМАНИЕ:** Ако се наблюдава необичайно люлеене или трептене, незабавно спрете употребата на таванния вентилатор и се свържете с производителя, неговия сервизен агент или с подходяща квалификация.
  11. Подмяната на части от устройството на системата за окачване се извършва от производителя, неговия сервизен агент или лица с подходяща квалификация.
  12. Средствата за закрепване за закрепване към тавана, като куки или други устройства, трябва да бъдат фиксирани с достатъчна здравина, за да издържат 4 пъти теглото на вентилатора на тавана; че монтирането на системата за окачване се извършва от производителя, неговия сервизен агент или лица с подходяща квалификация.
  13. **ЗАБЕЛЕЖКА:** Тази система за окачване на вентилатор поддържа монтаж на тавана под ъгъл от максимум 15 градуса.
  14. **ЗАБЕЛЕЖКА:** Предоставените винтове за скоби са за използване само с дървени конструкции. За конструкции, различни от дърво, ТРЯБВА да се използват подходящият тип винтове. Уверете се, че използваните винтове са подходящи за монтажната повърхност и околната среда.
  15. **ЗАБЕЛЕЖКА:** Ако има два или повече DC вентилатора на тавана, инсталирани на едно място, е необходим изолационен превключвател за всеки вентилатор на тавана, това е необходимо при програмиране на дистанционното и приемника да се сдвоят.
  16. **ЗАБЕЛЕЖКА:** Не пускайте двигателя без инсталирани лопатки!
  17. Обърнете внимание на правилната страна на перките с маркировката "THIS SIDE UP" (ТАЗИ СТРАНА НАГОРЕ) сочеща към тавана.
  18. **ЗАБЕЛЕЖКА:** Стъпка 7 за монтаж на вентилатора, ако комплектът за осветление (M, не е включен, продава се отделно) не е необходим, монтирайте долния капак (I) на модула на вентилатора; ако е необходим комплект за осветление (M, не е включен, продава се отделно), отстранете адаптера на долния капак от модула на вентилатора, като разхлабите 3-те винта, монтирайте адаптера за комплекта осветление (H) към модула на вентилатора с помощта на 3-те винта, монтирайте комплекта за осветление (M, не е включен, продава се отделно) към адаптера за комплект за осветление (H), като използвате инструкциите в ръководството за потребителя на комплекта за осветление.

- 
1. **注意：**仔细阅读说明书，以确保安全安装和风扇运行。
  2. 8 岁以下及体力、感官或智力下降或缺乏经验和知识的人在得到监督或指导，知道如何安全地使用该设备并了解其中的危险时，可以使用该设备。儿童在没有大人在旁监督时不得进行清洁和维护。
  3. 应监督儿童，确保他们不玩弄该设备。
  4. 必须按照当地的布线规则，在固定布线中加入一个全极断路器。
  5.  不要将电器作为未分类的城市垃圾处理，应使用单独的收集设施。请与当地政府联系，了解有关可用的收集系统的信息。如果电器被丢弃在填埋场或垃圾场，有害物质会渗入地下水，并进入食物链，损害你的健康和福祉。
  6. 安装风扇的地方的结构必须能够支持 24 公斤的重量。
  7. 风扇的安装应使叶片离地面 2.3 米以上。
  8. 此风扇仅适用于室内使用。将风扇安装在可能接触水或湿气的地方是危险的。
  9. 风扇应该由合格的持证电工来安装。
  10. **警告：**如果观察到不寻常的摇摆或摆动运动，请立即停止使用该风扇，并联系制造商，其服务代理或维修人员。
  11. 安全悬挂系统装置部件的更换应由制造商、其服务代理或维修人员进行。
  12. 固定在天花板上的固定装置，如挂钩或其他装置，应具有足够的强度，以承受 4 倍于吊扇的重量；悬挂系统的安装应由制造商、其服务代理或维修人员进行。
  13. **注意：**这个风扇悬挂系统支持最大 15 度角的天花板安装。
  14. **注意：**所提供的吊架螺丝只适用于木质结构。对于木材以外的结构，必须使用适当的螺丝类型。确保所使用的螺丝适用于安装表面和周围环境。
  15. **注意：**如果在一个地方安装了两个或更多的直流吊扇，每个吊扇都需要一个隔离开关，这在对遥控器和接收器进行编程配对时是需要的。
  16. **注意：**在没有安装扇叶的情况下，不要运行电机！
  17. 请注意扇叶朝向，标记有“THIS SIDE UP”（此面朝上）字样的一面应面向天花板。
  18. **注意：** 风扇安装步骤7，如果不需要灯具（M，未包含，需要分开购买），请将底盖（I）安装在风扇上；如果需要灯具（M，未包含，需要分开购买），请旋松3颗螺丝，将底盖转接器从风扇上取下，并使用3颗螺丝将灯具转接盘（H）安装在风扇上，随后根据灯具使用说明，将灯具（M，未包含，需要分开购买）安装在风扇上。

- 
1. **NAPOMENA:** Pažljivo pročitajte upute za sigurnu instalaciju i rad ventilatora.
  2. Ovaj aparat mogu koristiti djeca u dobi od 8 godina i više i osobe sa smanjenim fizičkim, osjetilnim ili mentalnim sposobnostima ili nedostatkom iskustva i znanja ako su pod nadzorom ili uputama o korištenju uređaja na siguran način i razumiju uključene opasnosti. Čišćenje i održavanje ne smiju provoditi djeca bez nadzora.
  3. Djecu treba nadzirati kako bi se osiguralo da se ne igraju s aparatom.
  4. Prekidač za odspajanje mora biti ugrađen u fiksno ožičenje, u skladu s lokalnim pravilima ožičenja.
  5.  Električne uređaje nemojte odlagati kao nerazvrstani komunalni otpad, koristite odvojena mjesta za sakupljanje. Obratite se lokalnoj samoupravi za informacije o dostupnim sustavima prikupljanja. Ako se električni uređaji odlažu na odlagalištima ili smetlištima, opasne tvari mogu iscuriti u podzemne vode i dospjeti u prehrambeni lanac, naštetiti vašem zdravlju i dobrobiti.
  6. Struktura na koju treba montirati ventilator mora biti sposobna podupirati težinu od 24 kg.
  7. Ventilator mora biti nameščen tako, da so lopatice već kot 2,3 m nad tlemi.
  8. Ovaj ventilator prikladan je samo za upotrebu u zatvorenom prostoru. Postavljanje ventilatora na mjesta izložena vodi ili vlazi opasno je.
  9. Električnu instalaciju treba obaviti kvalificirani licencirani električar
  10. **UPOZORENJE:** Ako se promatra neuobičajeno kretanje ili oscilirajuće kretanje, odmah prestanite koristiti stropni ventilator i obratite se proizvođaču, njegovom servisnom agentu ili prikladno kvalificiranim osobama.
  11. Zamjenu dijelova uređaja sigurnosnog ovjesa obavlja proizvođač, njegov servisni agent ili odgovarajuće kvalificirane osobe.
  12. Sredstva za pričvršćivanje na strop, kao što su kuke ili drugi uređaji moraju biti fiksirani s dovoljnom čvrstoćom da izdrži 4 puta veću težinu stropnog ventilatora; montažu sustava ovjesa obavlja proizvođač, njegov servisni agent ili odgovarajuće kvalificirane osobe.
  13. **NAPOMENA:** Ovaj sustav za vješanje ventilatora podržava maksimalno 15 stupnjeva pod kutom stropne instalacije.
  14. **NAPOMENA:** Vijci za nosače namijenjeni su samo drvenim konstrukcijama. Za konstrukcije koje nisu drvo, MORA se koristiti odgovarajući tip vijka. Osigurajte da su vijci koji se koriste prikladni za montažnu površinu i okolinu.
  15. **NAPOMENA:** Ako postoje dva ili više DC stropnih ventilatora instaliranih na jednom mjestu, za svaki stropni ventilator potreban je izolacijski prekidač, to je potrebno prilikom programiranja daljinskog upravljača i prijemnika za uparivanje zajedno.
  16. **NAPOMENA:** Ne pokreni motor bez ugrađenih noževa!
  17. Zabilježite ispravnu stranu noževa s oznakom „OVA STRANA PREMA GORE“okrenutom prema stropu.
  18. **NAPOMENA:** Ugradnja ventilatora, korak 7 - ako komplet svjetla (M, nije isporučen, kupuje se zasebno) nije potreban, postavite donji poklopac (I) na sklop ventilatora; ako je potreban komplet svjetla (M, nije isporučen, kupuje se zasebno), uklonite adapter donjeg poklopca sa sklopa ventilatora otpuštanjem 3 vijka, postavite adapter kompleta svjetla (H) na sklop ventilatora pomoću 3 vijka, ugradite komplet svjetla (M, nije isporučen, kupuje se zasebno) na odgovarajući adapter (H) prateći upute u korisničkom priručniku kompleta svjetla.

- 
1. **POZNÁMKA:** Přečtěte si pozorně pokyny pro bezpečnou instalaci a provoz ventilátoru.
  2. Tento spotřebič mohou používat děti ve věku od 8 let a starší a osoby se sníženými fyzickými, smyslovými nebo duševními schopnostmi nebo nedostatkem zkušeností a znalostí, pokud jsou pod dohledem nebo byly poučeny o používání spotřebiče bezpečným způsobem a rozumí související nebezpečí. Čištění a údržbu nesmějí provádět děti bez dozoru.
  3. Děti mají být pod dohledem, aby bylo zajištěno, že si se spotřebičem nebudou hrát.
  4. Do pevné elektroinstalace musí být zabudován odpojovač všech pólů v souladu s místními předpisy pro elektroinstalaci.
  5.  Elektrospotřebiče nevyhazujte do netříděného komunálního odpadu, využijte zařízení pro oddělený sběr. Informace o dostupných sběrných systémech získáte od místní samosprávy. Pokud jsou elektrospotřebiče likvidovány na skládkách nebo hromadách, nebezpečné látky mohou unikat do spodních vod a dostat se do potravního řetězce a poškodit vaše zdraví a pohodu.
  6. Konstrukce, na kterou má být ventilátor namontován, musí unést hmotnost 24 kg.
  7. Ventilátor by měl být namontován tak, aby lopatky byly více než 2,3 m nad podlahou.
  8. Tento ventilátor je určen pouze pro vnitřní použití. Instalace ventilátoru v prostředí vystaveném vodě nebo vlhkosti je nebezpečná.
  9. Elektrickou instalaci smí provádět kvalifikovaný elektrikář s licenci.
  10. **VAROVÁNÍ:** Pokud zaznamenáte neobvyklé kývání nebo oscilační pohyb, okamžitě přestaňte stropní ventilátor používat a kontaktujte výrobce, jeho servisního zástupce nebo vhodně kvalifikované osoby.
  11. Výměnu dílů bezpečnostního závěsného systému zařízení musí provést výrobce, jeho servisní zástupce nebo příslušně kvalifikované osoby.
  12. Upevňovací prostředky pro připevnění ke stropu, jako jsou háky nebo jiná zařízení, musí být upevněny s dostatečnou pevností, aby vydržely 4násobek hmotnosti stropního ventilátoru; montáž závěsného systému musí provést výrobce, jeho servisní zástupce nebo vhodně kvalifikované osoby.
  13. **POZNÁMKA:** Tento závěsný systém ventilátoru podporuje instalaci na strop pod úhlem maximálně 15 stupňů.
  14. **POZNÁMKA:** Dodávané šrouby konzoly jsou určeny pouze pro dřevěné konstrukce. Pro jiné konstrukce než dřevěné MUSÍ být použit příslušný typ šroubu. Ujistěte se, že použité šrouby jsou vhodné pro montážní povrch a okolní prostředí.
  15. **POZNÁMKA:** Pokud jsou na jednom místě nainstalovány dva nebo více stejnosměrných stropních ventilátorů, je pro každý stropní ventilátor vyžadován izolační spínač, který je vyžadován při programování dálkového ovladače a přijímače na společné spárování.
  16. **POZNÁMKA:** Nespouštějte motor bez nainstalovaných lopatek!
  17. Všimněte si, že správná strana lopatek s označením „THIS SIDE UP“ směřuje ke stropu.
  18. **POZNÁMKA:** 7. krok instalace ventilátoru, pokud není vyžadována sada světel (M, není součástí balení, prodává se samostatně), nainstalujte spodní kryt (I) na sestavu ventilátoru; pokud je vyžadována sada světel (M, není součástí balení, prodává se samostatně), odstraňte adaptér spodního krytu ze sestavy ventilátoru uvolněním 3 šroubů, nainstalujte adaptér sady světel (H) na sestavu ventilátoru pomocí 3 šroubů, nainstalujte sadu světel (M, není součástí balení, prodává se samostatně) na adaptér sady světel (H) pomocí návodu k použití sady světel.

1. **BEMÆRK:** Læs instruktionerne omhyggeligt for sikker installation og ventilatordrift.
2. Dette apparat kan bruges af børn fra 8 år og derover og personer med nedsatte fysiske, sensoriske eller mentale evner eller mangel på erfaring og viden, hvis de er under opsyn eller har fået instruktion i brugen af apparatet på en sikker måde og forstår de farer, det omfatter. Rengøring og vedligeholdelse må ikke udføres af børn uden opsyn.
3. Børn skal være under opsyn for at sikre, at de ikke leger med apparatet.
4. En all-polet afbryderkontakt skal være indbygget i det faste ledningsnet i overensstemmelse med lokale ledningsregler.
5.  Bortskaf ikke elektriske apparater som usorteret kommunalt affald. Brug separate indsamlingsfaciliteter. Kontakt dine lokale myndigheder for at få oplysninger om de tilgængelige indsamlingssystemer. Hvis elektriske apparater bortskaffes på lossepladser eller affaldspladser, kan farlige stoffer slippe ud i grundvandet og trænge ind i fødekæden, hvilket skader dit helbred og dit velbefindende.
6. Den konstruktionen, hvorpå ventilatoren skal monteres, skal kunne bære en vægt på 24 kg.
7. Ventilatoren skal monteres således, at bladene er mere end 2,3 m over gulvet.
8. Denne ventilator er kun egnet til brug indendørs. Montering af ventilatoren i omgivelser med vand eller fugt er farligt.
9. Elektrisk installation skal udføres af en autoriseret elektriker
10. **ADVARSEL:** Hvis der observeres usædvanlige slingrende eller oscillerende bevægelser, skal du straks stoppe med at bruge loftsventilatoren og kontakte producenten, dennes serviceagent eller passende kvalificerede personer.
11. Udskiftning af dele af sikkerhedsophængnings-systemet skal udføres af fabrikanten, dennes serviceagent eller passende kvalificerede personer.
12. Fastgørelsesmidlerne til fastgørelse til loftet, såsom kroge eller andre anordninger, skal fastgøres med en tilstrækkelig styrke til at modstå 4 gange vægten af loftsventilatoren. Montering af ophængssystemet skal udføres af fabrikanten, dennes serviceagent eller passende kvalificerede personer.
13. **BEMÆRK:** Dette ventilatorophængnings-system understøtter en maksimal 15 graders vinklet loftsinstallation.
14. **BEMÆRK:** De medfølgende beslagskruer er kun til brug med trækonstruktioner. Ved andre konstruktioner end træ SKAL den passende skruetype anvendes. Sørg for, at de anvendte skruer er egnede til monteringsoverfladen og det omgivende miljø.
15. **BEMÆRK:** Hvis der er to eller flere DC loftsventilatorer installeret på det ene sted, kræves der en isolationsafbryder for hver loftsventilator. Dette er påkrævet, når fjernbetjeningen og modtageren programmeres til at parres med hinanden.
16. **BEMÆRK:** Kør ikke motoren uden monterede blade!
17. Sørg for, at den rigtige side af knivene med markeringen "THIS SIDE UP" (DENNE SIDE OPAD) vender mod loftet.
18. **BEMÆRK:** Ventilatorinstallationstrin 7: Hvis lysenheden (M, medfølger ikke, sælges separat) ikke er påkrævet, skal du blot sætte bunddækslet (I) på ventilatorenheden. Hvis lysenheden (M, medfølger ikke, sælges separat) er påkrævet, skal du fjerne adapteren fra bunddækslet på ventilatorenheden ved at løsne de 3 skruer. Installer lysenheden (M, medfølger ikke, sælges separat) på adapteren (H) ved at følge brugervejledningen og stramme de 3 skruer.

## SAFETY PRECAUTIONS

---

1. **NOTE:** Read instructions carefully for safe installation and fan operation.
2. This appliance can be used by children aged from 8 years and above and persons with reduced physical, sensory or mental capabilities or lack of experience and knowledge if they have been given supervision or instruction concerning the use of the appliance in a safe way and understand the hazards involved. Cleaning and maintenance shall not be undertaken by children without supervision.
3. Children should be supervised to ensure that they do not play with the appliance.
4. An all-pole disconnection switch must be incorporated into the fixed wiring, in accordance with local wiring rules.
5.  Do not dispose of electrical appliances as unsorted municipal waste, use separate collection facilities. Contact your local government for information regarding the collection systems available. If electrical appliances are disposed of in landfills or dumps, hazardous substances can leak into the ground water and get into the food chain, damaging your health and well-being.
6. The structure to which the fan is to be mounted must be capable of supporting a weight of 24 kg.
7. The fan should be mounted so that the blades are more than 2.3 m above the floor.
8. This fan is suitable for indoor use only. Mounting the fan in a situation where it is subject to water or moisture is dangerous.
9. Electrical installation should be performed by a qualified licensed electrician
10. **WARNING:** If unusual wobbling or oscillating movement is observed, immediately stop using the ceiling fan and contact the manufacturer, its service agent or suitably qualified persons.
11. The replacement of parts of the safety suspension system device shall be performed by the manufacturer, its service agent or suitably qualified persons.
12. The fixing means for attachment to the ceiling such as hooks or other devices shall be fixed with a sufficient strength to withstand 4 times the weight of the ceiling fan; that the mounting of the suspension system shall be performed by the manufacturer, its service agent or suitably qualified persons.
13. **NOTE:** This fan hanging system supports a maximum 15 degree angled ceiling installation.
14. **NOTE:** The bracket screws provided are for use with wooden structures only. For structures other than wood, the appropriate screw type **MUST** be used. Ensure the screws used are suitable for the mounting surface and the surrounding environment.
15. **NOTE:** If there are two or more DC ceiling fans installed in the one location, an Isolation switch is required for each ceiling fan, this is required when programming the remote and receiver to pair together.
16. **NOTE:** Don't run the motor without blades installed!
17. Take note the correct side of the blades with the marking "THIS SIDE UP" faces the ceiling.
18. **NOTE:** Fan installation step 7, if the light kit (M, not included, sold separately) is not required, install the bottom cover (I) on the fan assembly; if the light kit (M, not included, sold separately) is required, remove the bottom cover adaptor from the fan assembly by loosening the 3 screws, Install the light kit adaptor (H) to fan assembly by using the 3 screws ,Install the light kit (M, not included, sold separately) to the light kit adaptor (H) using the light kit user guide instruction.

## VAROTOIMET

---

1. **HUOMAUTUS:** Lue ohjeet huolellisesti turvallisen asennuksen ja tuulettimen toiminnan varmistamiseksi.
2. Tätä laitetta voivat käyttää vähintään 8-vuotiaat lapset ja henkilöt, joilla on heikentyneet fyysiset, aistilliset tai henkiset kyvyt tai joilla ei ole kokemusta ja tietoa, jos heitä on valvottu tai opastettu laitteen turvallisesta käytöstä ja he ymmärtävät laitteen käyttöön liittyvät vaaratekijät. Lapset eivät saa suorittaa puhdistusta ja huoltoa ilman valvontaa.
3. Lapsien valvonnalla varmistetaan, etteivät he leiki laitteella.
4. Kaikkinapainen katkaisukytkin on sisällytettävä kiinteään johdotukseen paikallisten johdotussääntöjen mukaisesti.
5.  Älä hävitä sähkölaitteita lajittelemattoman yhdyskuntajätteen mukana, vaan käytä erillisiä keräyspisteitä. Ota yhteyttä paikalliseen viranomaiseen saadaksesi tietoja käytettävissä olevista keräysjärjestelmistä. Jos sähkölaitteet viedään kaatopaikoille, vaarallisia aineita voi vuotaa pohjaveteen ja päästä ravintoketjuun vahingoittaen terveyttäsi ja hyvinvointiasi.
6. Rakenteen, johon tuuletin asennetaan, on kestävä 24 kg:n paino.
7. Puhallin on asennettava siten, että siivet ovat yli 2,3 m lattian yläpuolella.
8. Tämä tuuletin on tarkoitettu vain sisäkäyttöön. Tuulettimen asentaminen kosteaan tai veden altistuvaan paikkaan on vaarallista.
9. Sähköasennuksen saa suorittaa valtuutettu sähköasentaja.
10. **VAROITUS:** Jos havaitset epätavallista huojuvaa tai värähtelevää liikettä, lopeta välittömästi kattotuulettimen käyttö ja ota yhteyttä valmistajaan, sen huoltoedustajaan tai pätevään henkilöön.
11. Turvajousituslaitteen osien vaihdon saa suorittaa valmistaja, sen huoltoedustaja tai pätevä henkilö.
12. Kattoon kiinnitettävät kiinnitysvälineet, kuten koukut tai muut laitteet, on kiinnitettävä riittävän lujasti kestämään neljä kertaa kattotuulettimen paino; että jousitusjärjestelmän asennuksen saa suorittaa valmistaja, sen huoltoedustaja tai pätevä henkilö.
13. **HUOMAUTUS:** Tämä tuulettimen ripustusjärjestelmä tukee enintään 15 asteen kulmassa olevaa kattoasennusta.
14. **HUOMAUTUS:** Mukana olevat kannatinruuvit on tarkoitettu käytettäväksi vain puurakenteiden kanssa. Muissa kuin puurakenteissa TÄYTYY käyttää asianmukaista ruuvityyppiä. Varmista, että käytetyt ruuvit sopivat asennuspintaan ja ympäröivään ympäristöön.
15. **HUOMAUTUS:** Jos yhteen paikkaan on asennettu kaksi tai useampi tasavirtakattotuuletin, jokaiselle kattotuulettimelle tarvitaan eristyskytkin, joka tarvitaan ohjelmoitaessa kaukosäädintä ja vastaanotinta muodostamaan pariliitos.
16. **HUOMAUTUS:** Älä käytä moottoria ilman asennettuja siipiä!
17. Huomioi, että siipien oikea puoli, jossa on merkintä” THIS SIDE UP”, osoittaa kattoon päin.
18. **HUOMAA:** Jos tuulettimen asennusvaiheessa 7 valosarjaa (M, ei sisälly pakkaukseen, myydään erikseen) ei vaadita, asenna pohjakansi (I) tuuletinkokoonpanoon. Jos valosarja (M, ei sisälly pakkaukseen, myydään erikseen) vaaditaan, poista pohjakannen sovitin tuuletinkokoonpanosta löysäämällä 3 ruuvia ja asenna valosarjan sovitin (H) tuuletinkokoonpanoon 3 ruuvilla. Asenna valosarja (M, ei sisälly pakkaukseen, myydään erikseen) valosarjan sovittimeen (H) valosarjan käyttöohjeiden mukaisesti.

## CONSIGNES DE SÉCURITÉ

---

1. **REMARQUE** : Lisez attentivement le mode d'emploi afin de garantir la sécurité d'installation et d'utilisation du ventilateur.
2. Cet appareil peut être utilisé par des enfants âgés de plus de 8 ans et des personnes ayant des capacités physiques, sensorielles et mentales réduites ou un manque d'expérience et de connaissances sauf si elles sont surveillées ou si elles ont reçu des instructions concernant l'utilisation de l'appareil en toute sécurité et si elles comprennent les dangers encourus. Le nettoyage et l'entretien ne doivent pas être effectués par des enfants sans surveillance.
3. Il convient de surveiller les enfants pour s'assurer qu'ils ne jouent pas avec l'appareil.
4. Un interrupteur de déconnexion omnipolaire doit être incorporé dans le câblage fixe, conformément aux règles de câblage locales.
5.  Ne jetez pas les appareils électriques avec les déchets municipaux non triés, utilisez des installations de collecte séparées. Contactez les autorités locales pour obtenir des informations sur les systèmes de collecte disponibles. Si les appareils électriques sont éliminés dans des décharges ou des dépotoirs, des substances dangereuses peuvent s'infiltrer dans la nappe phréatique et entrer dans la chaîne alimentaire, ce qui nuit à votre santé et à votre bien-être.
6. La structure sur laquelle le ventilateur est fixé doit être capable de supporter un poids de 24 kg.
7. Le ventilateur doit être monté de manière à ce que les pales soient à plus de 2,3 m du sol.
8. Ce ventilateur est conçu uniquement pour une utilisation en intérieur. Installer le ventilateur dans un environnement exposé à l'eau ou à l'humidité est dangereux.
9. L'installation électrique doit être effectuée par un électricien agréé.
10. **AVERTISSEMENT** : Si vous observez un mouvement oscillant ou un mouvement de balancement inhabituel, arrêtez immédiatement d'utiliser le ventilateur de plafond et contactez le fabricant, son agent d'entretien ou des personnes dûment qualifiées.
11. Le remplacement des pièces du dispositif de suspension de sécurité doit être effectué par le fabricant, son agent de maintenance ou des personnes dûment qualifiées.
12. Les moyens de fixation du ventilateur au plafond, tels que les crochets ou autres dispositifs, doivent être fixés avec une résistance suffisante pour supporter 4 fois le poids du ventilateur de plafond ; le montage du système de suspension doit être effectué par le fabricant, son agent d'entretien ou des personnes dûment qualifiées.
13. **REMARQUE** : Ce système de suspension de ventilateur permet une installation sur plafond incliné de 15° de pente au maximum.
14. **REMARQUE** : Les vis de support fournies conviennent uniquement pour les structures en bois. Pour les structures autres que du bois, un type de vis approprié DOIT être utilisé. Veillez à ce que les vis utilisées soient adaptées à la surface de montage et à l'environnement.
15. **REMARQUE** : Si plusieurs ventilateurs de plafond CC sont installés dans le même lieu, un commutateur d'isolation est nécessaire pour chaque ventilateur de plafond, cela est nécessaire lors de la programmation de la télécommande et du récepteur en vue de leur appairage.
16. **REMARQUE** : Ne faites pas tourner le moteur sans les pales installées !
17. Prenez garde à l'orientation correcte des pales : l'indication « THIS SIDE UP » (soit « ce côté vers le haut ») doit être orientée face au plafond.
18. **REMARQUE** : Étape 7 d'installation du ventilateur, si le kit d'éclairage (M, non inclus, vendu séparément) n'est pas requis, installez le cache inférieur (I) sur l'assemblage du ventilateur ; si le kit d'éclairage (M, non inclus, vendu séparément) est requis, retirez l'adaptateur du cache inférieur de l'assemblage du ventilateur en desserrant les 3 vis, installez l'adaptateur du kit d'éclairage (H) sur le ventilateur à l'aide des 3 vis, installez le kit d'éclairage (M, non inclus, vendu séparément) sur l'adaptateur du kit d'éclairage (H) en suivant les instructions du guide d'utilisation du kit d'éclairage.

## SICHERHEITSVORKEHRUNGEN

---

1. **HINWEIS:** Für eine sichere Installation und einen sicheren Betrieb die Anleitungen sorgfältig durchlesen.
2. Dieses Gerät kann von Kindern ab 8 Jahren sowie Personen mit eingeschränkten physischen, sensorischen oder geistigen Fähigkeiten oder Mangel an Erfahrung und Wissen im Umgang mit dem Gerät verwendet werden, wenn sie beaufsichtigt oder bezüglich des sicheren Gebrauchs unterwiesen wurden und die daraus resultierenden Gefahren kennen. Die Reinigung und Wartung dürfen nicht durch Kinder ohne Aufsicht erfolgen.
3. Kinder müssen beaufsichtigt werden, um sicherzustellen, dass sie nicht mit dem Gerät spielen.
4. In die feste Verkabelung muss ein allpoliger Trennschalter gemäß den örtlichen Verkabelungsvorschriften eingebaut werden.
5.  Entsorgen Sie elektrische Geräte nicht als unsortierten Siedlungsabfall, nutzen Sie separate Sammelstellen. Wenden Sie sich an Ihre Gemeindeverwaltung, um Informationen über die verfügbaren Sammelsysteme zu erhalten. Wenn Elektrogeräte auf Deponien entsorgt werden, können gefährliche Stoffe in das Grundwasser eindringen und in die Nahrungskette gelangen, was Ihrer Gesundheit und Ihrem Wohlbefinden schadet.
6. Die Struktur, an der der Ventilator montiert werden soll, muss ein Gewicht von 24 kg tragen können.
7. Der Ventilator sollte so montiert werden, dass sich die Flügel mehr als 2,3 m über dem Boden befinden.
8. Dieser Ventilator ist nur für den Innenbereich geeignet. Die Montage des Ventilators an Orten mit Wasser- oder Feuchtigkeitseinwirkung ist gefährlich.
9. Übersetzt mit [www.DeepL.com/Translator](http://www.DeepL.com/Translator) (kostenlose Version)
10. **WARNUNG:** Bei ungewöhnlichen Unwucht- oder oszillierenden Bewegungen ist der Deckenventilator sofort außer Betrieb zu nehmen und der Hersteller, sein Servicepartner oder entsprechend qualifizierte Personen zu kontaktieren.
11. Teile der Sicherheitsaufhängung müssen vom Hersteller, seinem Servicepartner oder entsprechend qualifizierten Personen ausgetauscht werden.
12. Die Befestigungsmittel für die Deckenmontage, wie z. B. Haken oder andere Vorrichtungen, müssen so fest montiert werden, dass sie das 4-fache Gewicht des Deckenventilators halten können. Die Montage des Aufhängungssystems muss vom Hersteller, seinem Servicepartner oder entsprechend qualifizierten Personen ausgeführt werden.
13. **HINWEIS:** Dieses Ventilator-Aufhängungssystem unterstützt die Installation des Ventilators an einer Schräge von maximal 15 Grad.
14. **HINWEIS:** Die mitgelieferten Befestigungsschrauben sind nur für Holzkonstruktionen geeignet. Für andere Konstruktionen als Holz MUSS der entsprechende Schraubentyp verwendet werden. Stellen Sie sicher, dass die verwendeten Schrauben für die Montagefläche und die Umgebung geeignet sind.
15. **HINWEIS:** Wenn an einem Ort mehrere Deckenventilatoren mit Wechselstromantrieb angeschlossen sind, ist für jeden Ventilator ein Trennschalter notwendig. Dies ist notwendig, um die Verbindung zwischen der Fernbedienung und dem Empfänger herzustellen.
16. **HINWEIS:** Lassen Sie den Motor nicht ohne montierte Flügel laufen!
17. Achten Sie darauf, dass die richtige Seite der Flügel mit der Markierung „THIS SIDE UP“ zur Decke zeigt.
18. **HINWEIS:** Schritt 7 der Ventilatorinstallation: Wenn das Beleuchtungsset (M, nicht im Lieferumfang enthalten, separat erhältlich) nicht benötigt wird, installieren Sie die untere Abdeckung (I) an der Ventilatorbaugruppe. Wenn das Beleuchtungsset (M, nicht im Lieferumfang enthalten, separat erhältlich) benötigt wird, entfernen Sie den unteren Abdeckungsadapter von der Ventilatoreinheit, indem Sie die 3 Schrauben lösen. Installieren Sie den Adapter für das Beleuchtungsset (H) mit den 3 Schrauben an der Ventilatoreinheit. Installieren Sie das Beleuchtungsset (M, nicht im Lieferumfang enthalten, separat erhältlich) gemäß der Bedienungsanleitung des Beleuchtungssets am Adapter für das Beleuchtungsset (H).

## ΠΡΟΦΥΛΑΞΕΙΣ ΑΣΦΑΛΕΙΑΣ

1. **ΣΗΜΕΙΩΣΗ:** Διαβάστε προσεκτικά τις οδηγίες για ασφαλή εγκατάσταση και λειτουργία του ανεμιστήρα.
2. Αυτή η συσκευή μπορεί να χρησιμοποιηθεί από παιδιά ηλικίας 8 χρονών και πάνω και από άτομα με περιορισμένες σωματικές, αισθητήριες ή διανοητικές ικανότητες, ή από άτομα με ελλιπή εμπειρία και γνώσεις, εφόσον επιβλέπονται ή έχουν λάβει οδηγίες για την ασφαλή χρήση της συσκευής και κατανοούν τους εμπλεκόμενους κινδύνους. Οι εργασίες καθαρισμού και συντήρησης δεν πρέπει να πραγματοποιούνται από παιδιά χωρίς επίβλεψη.
3. Τα παιδιά πρέπει να επιβλέπονται, ώστε να διασφαλίζεται ότι δεν παίζουν με τη συσκευή.
4. Η σταθερή καλωδίωση θα πρέπει να περιλαμβάνει διακόπτη απομόνωσης όλων των αγωγών ρεύματος (φάσεις και ουδέτερο) σύμφωνα τους τοπικούς ηλεκτρολογικούς κανονισμούς.
5.  Οι ηλεκτρικές συσκευές δεν πρέπει να απορρίπτονται μαζί με τα οικιακά απορρίμματα. Χρησιμοποιήστε ξεχωριστές εγκαταστάσεις συλλογής απορριμμάτων. Απευθυνθείτε στις τοπικές αρχές για πληροφορίες σχετικά με τα διαθέσιμα συστήματα συλλογής. Αν τα απόβλητα ηλεκτρικών συσκευών απορρίπτονται σε χωματερές, υπάρχει κίνδυνος να διαρρεύσουν επικίνδυνες ουσίες στα υπόγεια ύδατα και να περάσουν στην τροφική αλυσίδα, με κίνδυνο για την υγεία σας.
6. Η κατασκευή πάνω στην οποία θα κρεμαστεί ο ανεμιστήρας θα πρέπει να μπορεί να υποστηρίξει βάρος 24 κιλών.
7. Ο ανεμιστήρας πρέπει να τοποθετείται έτσι ώστε τα πτερύγια να βρίσκονται πάνω από 2,3 m πάνω από το δάπεδο.
8. Αυτός ο ανεμιστήρας είναι κατάλληλος μόνο για εσωτερική χρήση. Η εγκατάσταση του ανεμιστήρα σε περιβάλλοντα με έκθεση σε νερό ή υγρασία είναι επικίνδυνη.
9. Η εγκατάσταση ηλεκτρολογικών πρέπει να διεξάγεται από εξειδικευμένο επαγγελματία ηλεκτρολόγο
10. **ΠΡΟΕΙΔΟΠΟΙΗΣΗ:** Εάν παρατηρήσετε ότι ο ανεμιστήρας οροφής τραντάζεται ή ταλαντεύεται περίεργα, σταματήστε αμέσως να χρησιμοποιείτε τον ανεμιστήρα και επικοινωνήστε με τον κατασκευαστή, τον αντιπρόσωπο σέρβις του κατασκευαστή ή κατάλληλο επαγγελματία.
11. Η αντικατάσταση των εξαρτημάτων του συστήματος ανάρτησης ασφαλείας πρέπει να πραγματοποιείται από τον κατασκευαστή, τον αντιπρόσωπο σέρβις του κατασκευαστή ή κατάλληλο επαγγελματία.
12. Τα εξαρτήματα προσάρτησης στην οροφή, όπως είναι τα άγκιστρα ή άλλες διατάξεις, πρέπει να στερεώνονται κατάλληλα, έτσι ώστε να αντέχουν 4 φορές το βάρος του ανεμιστήρα οροφής. Το σύστημα ανάρτησης θα πρέπει να εγκατασταθεί από τον κατασκευαστή, τον αντιπρόσωπο σέρβις του κατασκευαστή ή κατάλληλο επαγγελματία.
13. **ΣΗΜΕΙΩΣΗ:** Αυτό το σύστημα ανάρτησης του ανεμιστήρα επιτρέπει την εγκατάσταση του ανεμιστήρα στην οροφή υπό κλίση 15 μοιρών το μέγιστο.
14. **ΣΗΜΕΙΩΣΗ:** Οι παρεχόμενες βίδες στερέωσης είναι κατάλληλες μόνο για ξύλο. Για κατασκευές από άλλο υλικό, εκτός ξύλου, θα ΠΡΕΠΕΙ να χρησιμοποιηθεί ο κατάλληλος τύπος βίδας. Βεβαιωθείτε ότι οι χρησιμοποιούμενες βίδες είναι κατάλληλες για την επιφάνεια προσάρτησης και τον περιβάλλοντα χώρο.
15. **ΣΗΜΕΙΩΣΗ:** Εάν εγκατασταθούν δύο ή περισσότεροι ανεμιστήρες οροφής DC στην ίδια τοποθεσία, απαιτείται ένας διακόπτης απομόνωσης για κάθε ανεμιστήρα οροφής. Αυτό είναι απαραίτητο όταν προγραμματίζετε ζεύξη του τηλεχειριστηρίου με το δέκτη.
16. **ΣΗΜΕΙΩΣΗ:** Μην θέσετε σε λειτουργία το μοτέρ εάν δεν έχουν εγκατασταθεί τα πτερύγια!
17. Σημειώστε την σωστή πλευρά των πτερυγίων με τη σήμανση «THIS SIDE UP» να βλέπει προς την οροφή.
18. **ΣΗΜΕΙΩΣΗ:** Εγκατάσταση ανεμιστήρα, βήμα 7, αν το σετ λυχνίας (M, δεν περιλαμβάνεται, πωλείται ξεχωριστά) δεν απαιτείται, εγκαταστήστε το κάτω κάλυμμα (I) στη διάταξη του ανεμιστήρα. Αν χρειάζεται το σετ λυχνίας (M, δεν περιλαμβάνεται, πωλείται ξεχωριστά), αφαιρέστε τον προσαρμογέα του κάτω καλύμματος από τη διάταξη του ανεμιστήρα, χαλαρώνοντας τις 3 βίδες, εγκαταστήστε το σετ του προσαρμογέα λυχνίας (H) στη διάταξη του ανεμιστήρα, χρησιμοποιώντας τις 3 βίδες, εγκαταστήστε το σετ της λυχνίας (M, δεν περιλαμβάνεται, πωλείται ξεχωριστά) στον προσαρμογέα του σετ λυχνίας (H) ακολουθώντας τις οδηγίες χρήσης του σετ λυχνίας.

## BIZTONSÁGI ÓVINTÉZKEDÉSEK

---

1. **MEGJEGYZÉS:** Olvassa el figyelmesen a biztonságos telepítésre és a ventilátor működésére vonatkozó utasításokat.
2. A készüléket akkor használhatják 8 éves vagy annál idősebb gyermekek, illetve csökkent fizikai, érzékszervi, vagy mentális képességekkel rendelkező, vagy kellő tudással és tapasztalattal nem rendelkező személyek, ha számukra felügyeletet biztosítanak, vagy utasításokkal látják el őket a készülék biztonságos használatával kapcsolatban, és megértik az azzal járó veszélyeket. A tisztítást és karbantartást felügyelet nélküli gyermekek nem végezhetik.
3. A gyerekeket szemmel kell tartani, hogy ne játsszanak a készülékkel.
4. Minden pólust leválasztó kapcsolót kell beépíteni a rögzített vezetékekbe a helyi huzalozási szabályoknak megfelelően.
5.  Ne dobja ki az elektromos készülékeket a szelektálatlan háztartási hulladékkal együtt, szelektív hulladékgyűjtő helyeken helyezze el ezeket. Forduljon a helyi önkormányzathoz a rendelkezésre álló gyűjtőhelyekkel kapcsolatos információért. Ha az elektromos berendezéseket hulladéklerakóban vagy szeméttelpeken ártalmatlanítják, olyan veszélyes anyagok kerülhetnek belőlük a talajvízbe, majd onnan a táplálkozási láncba, amelyek veszélyeztetik az egészséget és az emberi jólétet.
6. A szerkezetnek, amelyre a ventilátort felszerelik, el kell bírnia 24 kg súlyt.
7. A ventilátort úgy kell felszerelni, hogy a lapátok több mint 2,3 m-re legyenek a padló felett.
8. Ez a ventilátor csak beltéri használatra alkalmas. A ventilátor víznek vagy nedvességnek kitett helyre történő felszerelése veszélyes.
9. Az elektromos telepítést szakképzett, engedéllyel rendelkező villanszerelőnek kell végeznie
10. **FIGYELMEZTETÉS:** Ha szokatlan ingadozó vagy oszcilláló mozgás figyelhető meg, azonnal hagyja abba a mennyezeti ventilátor használatát, és vegye fel a kapcsolatot a gyártóval, a szervizével vagy megfelelően képzett személyekkel.
11. A biztonsági felfüggesztési rendszer alkatrészeinek cseréjét a gyártónak, a szervízének vagy megfelelően képzett személyeknek kell elvégeznie.
12. A mennyezetre való rögzítéshez szükséges rögzítőeszközöket, például horgokat vagy egyéb eszközöket úgy kell rögzíteni, hogy elbírják a mennyezeti ventilátor tömegének négyszeresét; a felfüggesztési rendszer felszerelését a gyártó, a szervize vagy megfelelően képzett személyek végezzék el.
13. **MEGJEGYZÉS:** Ez a ventilátor függesztő rendszer legfeljebb 15 fokos dőlésű mennyezetre szerelhető.
14. **MEGJEGYZÉS:** A mellékelt tartócsavarok csak faszervezetekhez használhatók. A nem fa szerkezetek esetében a megfelelő csavart KELL használni. Győződjön meg arról, hogy a használt csavarok alkalmasak-e a szerelési felülethez és a környezethez.
15. **MEGJEGYZÉS:** Ha két vagy több DC mennyezeti ventilátor van felszerelve egy helyiségben, akkor minden mennyezeti ventilátorhoz külön kapcsoló szükséges, erre akkor van szükség, ha a távirányítót és a vevőegységet párosítják.
16. **MEGJEGYZÉS:** Ne működtesse a motort felszerelt lapátok nélkül!
17. Vegye figyelembe, hogy a kések megfelelő oldala az „EZ AZ OLDAL NÉZ FELFELÉ” jelöléssel a mennyezet felé néz.
18. **MEGJEGYZÉS:** A ventilátor beszerelésének 7. lépése, ha a világító készlet (M, nem tartozék, külön kapható) nem szükséges, szerelje fel az alsó fedelet (i) a ventilátor egységre; ha a világító készlet (M, nem tartozék, külön kapható) szükséges, akkor távolítsa el az alsó fedél adapterét a ventilátor egységről, ehhez lazítsa meg a 3 csavart, szerelje fel a világító készletet (M, külön kapható) a világító készlet adapterre (H) a 3 csavarral a használati útmutató utasításai szerint.

## NORME DI SICUREZZA

---

1. **NOTA:** leggere attentamente le istruzioni per un'installazione e un utilizzo in sicurezza.
2. Questo apparecchio può essere usato da bambini di età superiore a 8 anni e da persone con ridotte capacità fisiche, sensoriali o mentali o prive di esperienza o conoscenza, solo se supervisionati o istruiti sull'uso sicuro dell'apparecchio e se comprendono i rischi correlati. Le operazioni di pulizia e manutenzione ordinaria non devono essere effettuate da bambini non supervisionati.
3. Sorvegliare i bambini per accertarsi che non giochino con l'apparecchio.
4. L'impianto elettrico deve essere protetto da un interruttore differenziale, conformemente alle normative elettriche locali.
5.  **Non gettare gli apparecchi elettrici insieme ai rifiuti domestici, ma smaltirli presso gli appositi punti di raccolta. Contattare le autorità locali per informazioni sui sistemi di raccolta disponibili. Se gli apparecchi elettrici vengono gettati nelle discariche, le sostanze pericolose che contengono possono infiltrarsi nella falda freatica ed entrare nella catena alimentare, con effetti nocivi su salute e benessere.**
6. La struttura su cui verrà installato il ventilatore deve essere in grado di sostenere un peso di 24 kg.
7. Il ventilatore deve essere montato in modo che le pale si trovino a più di 2,3 m dal pavimento.
8. Questo ventilatore è adatto solo per uso interno. Montare il ventilatore in ambienti esposti ad acqua o umidità è pericoloso.
9. L'installazione elettrica deve essere effettuata da un elettricista qualificato.
10. **AVVERTENZA!** In caso di oscillazioni anomale, interrompere immediatamente l'uso del ventilatore a soffitto e contattare il costruttore, il suo centro di assistenza o un tecnico qualificato.
11. La sostituzione delle parti del sistema di sospensione di sicurezza deve essere effettuata dal costruttore, dal suo centro di assistenza o da un tecnico qualificato.
12. I dispositivi di fissaggio del ventilatore al soffitto, ad esempio i ganci, devono essere in grado di sostenere 4 volte il peso del ventilatore; l'installazione del sistema di sospensione deve essere effettuata dal costruttore, dal suo centro di assistenza o da un tecnico qualificato.
13. **NOTA:** questo sistema di montaggio consente di installare il ventilatore al soffitto con un angolo massimo di 15 gradi
14. **NOTA:** le viti di supporto fornite sono destinate esclusivamente a strutture in legno. Per strutture diverse dal legno, è **OBBLIGATORIO** usare viti di tipo appropriato. Assicurarsi che le viti utilizzate siano adatte alla superficie di installazione e all'ambiente circostante.
15. **NOTA:** se sono presenti due o più ventilatori elettrici a soffitto nello stesso luogo, è necessario dotare ciascun ventilatore di un interruttore di isolamento per abbinare correttamente il telecomando con il ricevitore.
16. **NOTA:** non accendere il motore se le pale non sono installate.
17. Prestare attenzione al corretto orientamento delle pale: la scritta "THIS SIDE UP" deve essere rivolta verso il soffitto.
18. **NOTA** Fase 7 per l'installazione del ventilatore: se il kit luci (M, non incluso, venduto separatamente) non è richiesto, installare il coperchio inferiore (I) sul gruppo ventola; se il kit luci (M, non incluso, venduto separatamente) è richiesto, rimuovere l'adattatore del coperchio inferiore dal gruppo ventola, allentando le 3 viti. Installare l'adattatore del kit luci (H) sul gruppo ventola, utilizzando le 3 viti. Installare il kit luci (M, non incluso, venduto separatamente) sull'adattatore (H), utilizzando le istruzioni della guida per l'utente del kit luci.

## VEILIGHEIDSMATREGELEN

---

1. **OPMERKING:** Lees de instructies aandachtig door voor een veilige installatie en juiste werking van de ventilator.
2. Dit apparaat kan worden gebruikt door kinderen vanaf 8 jaar en personen met verminderde fysieke, zintuiglijke of mentale vermogens of een gebrek aan ervaring en kennis, indien zij onder toezicht staan of instructies hebben gekregen over het veilige gebruik van het apparaat en als zij de gevaren ervan begrijpen. Reiniging en onderhoud mag zonder toezicht niet door kinderen worden uitgevoerd.
3. Kinderen moeten onder toezicht staan om er zeker van te zijn dat ze niet met het apparaat spelen.
4. Zorg dat de ventilator wordt aangesloten op een schakelaar waarbij alle polen worden onderbroken en volg de plaatselijke bedradingsvoorschriften.
5.  Gooi elektrische apparaten niet weg als ongesorteerd huishoudelijk afval. Maak gebruik van aparte inzamelingsfaciliteiten voor elektrische apparatuur. Neem contact op met uw gemeente voor informatie over de beschikbare inzamelingsystemen. Als elektrische apparaten op stortplaatsen terechtkomen, kunnen gevaarlijke stoffen in het grondwater lekken en in de voedselketen terechtkomen, wat schadelijk is voor uw gezondheid en welzijn.
6. De constructie waarop de ventilator wordt gemonteerd moet een gewicht van 24 kg kunnen dragen.
7. De ventilator moet zo worden gemonteerd dat de bladen zich meer dan 2,3 m boven de vloer bevinden.
8. Deze ventilator is alleen geschikt voor binnen gebruik. Het monteren van de ventilator op een plek waar deze wordt blootgesteld aan water of vocht is gevaarlijk.
9. De elektrische installatie moet worden uitgevoerd door een gekwalificeerde, gecertificeerde elektricien.
10. **WAARSCHUWING:** Bij ongewone trillingen of oscillerende bewegingen moet het gebruik van de plafondventilator onmiddellijk worden gestaakt en moet contact worden opgenomen met de fabrikant, een servicetechnicus of een daartoe bevoegde persoon.
11. De vervanging van onderdelen van de veiligheidsophanging moet worden uitgevoerd door de fabrikant, een servicetechnicus of een daartoe bevoegde persoon.
12. De bevestigingsmiddelen voor het plafond, zoals haken of andere onderdelen, moeten voldoende stevig worden bevestigd om 4 maal het gewicht van de plafondventilator te kunnen weerstaan; de montage van het ophangstelsel moet worden uitgevoerd door de fabrikant, een servicetechnicus of een daartoe bevoegde persoon.
13. **OPMERKING:** Dit ventilatorophangstelsel ondersteunt een plaatsing onder een hoek van maximaal 15 graden.
14. **OPMERKING:** De meegeleverde beugelschroeven zijn alleen voor gebruik met houten constructies. Voor andere constructies dan hout moet het juiste schroeftype en eventueel pluggen worden gebruikt. Controleer of de gebruikte schroeven geschikt zijn voor het montageoppervlak.
15. **OPMERKING:** Als er twee of meer gelijkstroom-plafondventilators op één locatie zijn geïnstalleerd, is een scheidingsschakelaar vereist voor elke plafondventilator. Dit is vereist tijdens het programmeren en elkaar koppelen van de afstandsbediening en de ontvanger.
16. **OPMERKING:** Laat de motor niet draaien zonder de ventilatorbladen geïnstalleerd!
17. Zorg ervoor dat de juiste kant van de ventilatorbladen met de markering "THIS SIDE UP" (DEZE KANT OMHOOG) naar het plafond is gericht.
18. **OPMERKING:** Als de verlichtingsset (M, niet inbegrepen, afzonderlijk verkocht) niet nodig is, installeer dan het bodemdeksel (I) op de ventilatoreenheid; als de verlichtingsset (M, niet inbegrepen, afzonderlijk verkocht) wel nodig is, verwijder dan de adapter van het bodemdeksel van de ventilatoreenheid door de 3 schroeven los te draaien. Installeer de adapter van de verlichtingsset (H) op de ventilatoreenheid met behulp van de 3 schroeven, installeer de verlichtingsset (M, niet inbegrepen, afzonderlijk verkocht) op de adapter van de verlichtingsset (H) met behulp van de instructies in de gebruikershandleiding van de verlichtingsset.

1. **MERK:** Les instruksjonene nøye for sikker installasjon og viftedrift.
2. Dette apparatet kan brukes av barn fra 8 år og oppover og personer med reduserte fysiske, sensoriske eller mentale evner eller mangel på erfaring og kunnskap hvis de har fått tilsyn eller instruksjoner om bruk av apparatet på en sikker måte og forstår farene som er involvert. Rengjøring og vedlikehold skal ikke utføres av barn uten tilsyn.
3. Barn må holdes under oppsyn for å sikre at de ikke leker med apparatet.
4. En heldekkende brakoblingsbryter må innlemmes i de faste ledningene, i samsvar med lokale ledningsregler.
5.  Ikke kast elektriske apparater som usortert kommunalt avfall, bruk separate oppsamlingsanlegg. Kontakt lokale myndigheter for informasjon om hvilke innsamlingssystemer som er tilgjengelige. Hvis elektriske apparater kastes i deponier eller dumper, kan farlige stoffer lekke ut i grunnvannet og komme inn i næringskjeden og skade helsen og trivselen din.
6. Strukturen som viften skal monteres på, må være i stand til å støtte en vekt på 24 kg.
7. Viften skal monteres slik at bladene er mere 2,3 m over gulvet.
8. Denne ventilatoren er kun egnet til innendørs bruk. Å montere ventilatoren i et miljø utsatt for vann eller fuktighet er farlig.
9. Elektrisk installasjon skal utføres av en kvalifisert autorisert elektriker
10. **ADVARSEL:** Hvis uvanlig gyngende eller oscillerende bevegelse observeres, må du umiddelbart slutte å bruke takviften og kontakte produsenten, servicerepresentanten eller kvalifiserte personer.
11. Utskifting av deler av sikkerhetsopphengssystemet skal utføres av produsenten, dens servicerepresentant eller kvalifiserte personer.
12. Festemidlene for festing til taket, for eksempel kroker eller andre enheter, skal festes med tilstrekkelig styrke til å tåle 4 ganger vekten av takviften; og monteringen av fjæringssystemet skal utføres av produsenten, dens servicerepresentant eller kvalifiserte personer.
13. **MERK:** Dette vifteopphengssystemet støtter en maksimalt 15 graders vinklet takinstallasjon.
14. **MERK:** De medfølgende brakettskruene er kun til bruk med trekonstruksjoner. For andre konstruksjoner enn tre MÅ riktig skruetype brukes. Påse at skruene som brukes er egnet for monteringsoverflaten og omgivelsene.
15. **MERK:** Hvis det er installert to eller flere likestrømstakvifter på ett sted, kreves det en isolasjonsbryter for hver takvifte, dette er nødvendig når du programmerer fjernkontrollen og mottakeren til å pare seg sammen.
16. **MERK:** Ikke kjør motoren uten at bladene er montert!
17. Påse at den riktige siden av knivene med markeringen "THIS SIDE UP" (denne siden opp) er vendt mot taket.
18. **MERK:** Vifteinstallasjon trinn 7, hvis lyspakken (M, ikke inkludert, selges separat) ikke er nødvendig, installer bunnlokket (I) på vifteenheten; hvis lyspakken (M, ikke inkludert, selges separat) er nødvendig, fjern bunnlokkadapteren fra vifteenheten ved å løsne de 3 skruene, Installer lyspakkeadapteren (H) til vifteenheten ved å bruke de 3 skruene, Installer lyspakken (M, ikke inkludert, selges separat) til lyspakkeadapteren (H) ved å følge bruksanvisningen for lyspakken.

## ŚRODKI OSTROŻNOŚCI

---

1. **UWAGA:** W celu bezpiecznego zainstalowania i użytkowania wentylatora prosimy uważnie przeczytać instrukcję.
2. Pod warunkiem zapewnienia odpowiedniego nadzoru, pouczenia na temat bezpiecznej obsługi i dopilnowania zrozumienia zagrożeń, urządzenie może być używane przez dzieci w wieku od lat 8, osoby o ograniczeniach fizycznych, czuciowych lub psychicznych, a także osoby, którym brak jest doświadczenia lub wiedzy. Dzieci nie mogą bez nadzoru wykonywać czynności związanych z czyszczeniem i konserwacją.
3. Aby nie dopuścić do zabawy urządzeniem, dzieci powinny pozostawać pod opieką osób dorosłych.
4. Zgodnie z przepisami lokalnymi dotyczącymi okablowania, okablowanie stałe musi być wyposażone w przełącznik rozłączający wszystkie styki.
5.  Urządzeń elektrycznych nie należy wyrzucać razem z nieposortowanymi odpadami komunalnymi, należy korzystać z oddzielnych punktów zbierania odpadów. Więcej informacji o dostępnych systemach zbiórki można uzyskać od władz lokalnych. Wyrzucanie urządzeń elektrycznych na wysypisko grozi wyciekami niebezpiecznych substancji do wód gruntowych i przedostaniem się ich do łańcucha pokarmowego, ze szkodą dla zdrowia i jakości życia użytkownika.
6. Konstrukcja, do której ma być zamontowany wentylator musi być w stanie utrzymać ciężar 24 kg.
7. Wentylator powinien być zamontowany tak, aby łopatki znajdowały się ponad 2,3 m nad podłogą
8. Ten wentylator nadaje się wyłącznie do użytku wewnętrznego. Montaż wentylatora w miejscu narażonym na działanie wody lub wilgoci jest niebezpieczny.
9. Instalacja elektryczna powinna zostać wykonana przez wykwalifikowanego elektryka z uprawnieniami.
10. **OSTRZEŻENIE:** W przypadku zaobserwowania nietypowego chybota lub oscylacji należy natychmiast zaprzestać używania wentylatora sufitowego i skontaktować się z producentem, jego serwisem lub innymi osobami o odpowiednich kwalifikacjach.
11. Wymiany elementów systemu bezpiecznego zawieszenia dokonuje producent, jego serwis lub inne osoby o odpowiednich kwalifikacjach.
12. Elementy mocujące służące do przytwierdzenia do sufitu, takie jak haki lub inne urządzenia, należy mocować w sposób gwarantujący wystarczającą wytrzymałość, tj. tak, aby wytrzymały 4-krotność ciężaru wentylatora sufitowego; montaż systemu zawieszającego powinien zostać dokonany przez producenta, jego serwis lub inne osoby o odpowiednich kwalifikacjach.
13. **UWAGA:** Ten system zawieszania wentylatorów nadaje się do montażu sufitowego pod kątem maksymalnie 15 stopni.
14. **UWAGA:** Dostarczone śruby wspornika są przeznaczone do stosowania wyłącznie do konstrukcji drewnianych. W przypadku konstrukcji innych niż drewniane należy **KONIECZNIE** stosować odpowiedni typ wkręta. Należy dopilnować, aby używane śruby były dobrane odpowiednio do powierzchni montażowej i otoczenia.
15. **UWAGA:** Jeśli w jednej lokalizacji zainstalowano dwa lub więcej wentylatorów sufitowych na prąd stały, dla każdego wentylatora sufitowego wymagany jest przełącznik odcinający; jest to potrzebne podczas programowania pilota i odbiornika do sparowania ich razem.
16. **UWAGA:** Nie należy włączać silnika bez wcześniejszego zainstalowania łopatek!
17. Należy dopilnować, aby łopatki były założone stroną oznaczoną „THIS SIDE UP” („TĄ STRONĄ DO GÓRY”) do sufitu.
18. **UWAGA:** Krok 7 instalacji wentylatora. Jeśli zestaw oświetleniowy (M, brak w zestawie, sprzedawany oddzielnie) nie jest wymagany, zamontuj dolną pokrywę (I) na zespole wentylatora. Jeśli zestaw oświetleniowy (M, brak w zestawie, sprzedawany oddzielnie) jest wymagany, zdejmij adapter dolnej pokrywy z zespołu wentylatora, odkręcając 3 śruby. Zamontuj adapter zestawu oświetleniowego (H) do zespołu wentylatora za pomocą 3 śrub. Zamontuj zestaw oświetleniowy (M, brak w zestawie, sprzedawany oddzielnie) do adaptera zestawu oświetleniowego (H) zgodnie z instrukcją obsługi zestawu oświetleniowego.

## PRECAUÇÕES DE SEGURANÇA

---

1. **NOTA:** Leia as instruções com atenção para uma instalação segura e funcionamento da ventoinha.
2. Este aparelho pode ser usado por crianças com mais de 8 anos de idade e pessoas com capacidades físicas, sensoriais ou mentais reduzidas, ou falta de experiência e conhecimentos, se forem supervisionadas e ensinadas quanto à utilização do aparelho de um modo seguro, e compreenderem os perigos envolvidos. A limpeza e manutenção não deverão ser feitas por crianças sem supervisão.
3. As crianças devem ser supervisionadas, para se certificar de que não brincam com o aparelho.
4. Tem de ser incorporado um interruptor para desligar todos os polos na cablagem fixa, de acordo com as regras de cablagem locais.
5.  Não elimine aparelhos elétricos juntamente com o lixo doméstico comum. Utilize sistemas de recolha em separado para este tipo de produtos. Contacte as autoridades locais para obter mais informações em relação aos sistemas de recolha disponíveis. Se os equipamentos elétricos forem eliminados em aterros ou lixeiras, substâncias perigosas podem vazar para os lençóis freáticos e entrar na cadeia de alimentação, danificando a sua saúde e bem-estar.
6. A estrutura onde montar a ventoinha tem de ser capaz de suportar um peso de 24 kg.
7. O ventilador deve ser montado de modo a que as lâminas fiquem a mais de 2,3 m acima do chão
8. Este ventilador é adequado apenas para uso interno. Montar o ventilador em locais expostos a água ou umidade é perigoso.
9. A instalação elétrica deverá ser efetuada por um electricista qualificado.
10. **AVISO:** Se observar um movimento oscilante ou flutuante invulgar, pare imediatamente de usar a ventoinha de teto e contacte o fabricante, o serviço de assistência ou pessoas devidamente qualificadas.
11. A substituição de peças do dispositivo de segurança do sistema de suspensão deve ser realizada pelo fabricante, o serviço de assistência ou por pessoas devidamente qualificadas.
12. Os meios de fixação para fixar ao teto, tais como ganchos ou outros dispositivos devem ser fixados com força suficiente para suportar 4 vezes o peso da ventoinha de teto; a montagem do sistema de suspensão deverá ser realizada pelo fabricante, o serviço de assistência ou por pessoas devidamente qualificadas.
13. **NOTA:** Este sistema de suspensão da ventoinha suporta uma instalação em tetos com um ângulo máximo de 15 graus.
14. **NOTA:** Os parafusos de suporte fornecidos só podem ser usados com estruturas de madeira. Para outro tipo de estruturas, TEM de usar parafusos do tipo adequado. Certifique-se de que os parafusos usados são adequados para a superfície de montagem e ambiente em redor.
15. **NOTA:** Se houver duas ou mais ventoinhas de teto DC instaladas num local, é necessário um interruptor de isolamento para cada ventoinha de teto. Isto é necessário quando emparelhar o telecomando e o recetor.
16. **NOTA:** Não permita ao motor funcionar sem as lâminas instaladas!
17. Tenha em conta que o lado correto das lâminas com a marca “ESTE LADO PARA CIMA” fica virado para o teto.
18. **NOTA:** Instalação da ventoinha, passo 7: Se o kit de iluminação (M, não incluído, vendido separadamente) não for necessário, instale a cobertura inferior (I) no conjunto da ventoinha. Se o kit de iluminação (M, não incluído, vendido separadamente) for necessário, retire o adaptador da cobertura inferior do conjunto da ventoinha desapertando os 3 parafusos. Instale o adaptador do kit de iluminação (H) no conjunto da ventoinha usando os 3 parafusos. Instale o kit de iluminação (M, não incluído, vendido separadamente) no adaptador do kit de iluminação (H) usando as instruções no guia do utilizador do kit de iluminação.

## PRECAUȚII DE SIGURANȚĂ

---

1. **NOTĂ:** Citiți cu atenție instrucțiunile pentru instalarea în siguranță și funcționarea ventilatorului.
2. Acest aparat poate fi utilizat de copii cu vârsta de cel puțin 8 ani și de persoanele cu capacități fizice, senzoriale sau mentale reduse sau lipsite de experiență și cunoștințe dacă sunt supravegheate sau au fost instruite cu privire la utilizarea aparatului într-un mod sigur și înțeleg pericolele implicate. Curățarea și întreținerea nu trebuie efectuate de copii nesupravegheați.
3. Copiii trebuie supravegheați pentru a se asigura că nu se joacă cu aparatul.
4. Un comutator de deconectare cu toți polii trebuie încorporat în cablajul fix, în conformitate cu regulile locale de cablare.
5.  Nu eliminați aparatele electrice ca deșeuri municipale nesortate, utilizați unități de colectare separată. Contactați administrația locală pentru informații cu privire la sistemele de colectare disponibile. Dacă aparatele electrice sunt eliminate în depozitele de deșeuri sau în gropile de gunoi, substanțele periculoase se pot scurge în apa subterană și pot intra în lanțul alimentar, afectându-vă sănătatea și bunăstarea.
6. Structura pe care urmează să fie montat ventilatorul trebuie să poată suporta o greutate de 24 kg.
7. Ventilatorul trebuie montat astfel încât paletele să se afle la o înălțime mai mare de 2,3 m deasupra podelei.
8. Acest ventilator este potrivit doar pentru uz în interior. Montarea ventilatorului într-un mediu expus la apă sau umiditate este periculoasă.
9. Instalația electrică trebuie realizată de un electrician autorizat calificat.
10. **AVERTISMENT:** Dacă se observă o mișcare neobișnuită sau oscilantă, opriți imediat utilizarea ventilatorului de tavan și contactați producătorul, agentul său de service sau persoanele calificate corespunzător.
11. Înlocuirea părților dispozitivului sistemului de suspensie de siguranță se efectuează de către producător, agentul său de service sau de către persoane calificate în mod corespunzător.
12. Mijloacele de fixare pentru fixarea pe tavan, cum ar fi cârligele sau alte dispozitive, se fixează cu o rezistență suficientă pentru a rezista de 4 ori greutatea ventilatorului de tavan; montarea sistemului de suspensie trebuie să fie efectuată de producător, de agentul său de service sau de persoane calificate corespunzător.
13. **NOTĂ:** Acest sistem de suspensie a ventilatorului susține o instalație de plafon unghiular de maxim 15 grade.
14. **NOTĂ:** Șuruburile suportului prevăzute sunt destinate utilizării numai cu structuri din lemn. Pentru alte structuri decât lemnul, trebuie să se utilizeze tipul de șurub corespunzător. Asigurați-vă că șuruburile utilizate sunt potrivite pentru suprafața de montare și mediul înconjurător.
15. **NOTĂ:** Dacă există două sau mai multe ventilatoare de tavan cu c.c. instalate într-o singură locație, este necesar un comutator de izolare pentru fiecare ventilator de tavan; acest lucru este necesar atunci când programați telecomanda și receptorul să se asocieze.
16. **NOTĂ:** Nu rulați motorul fără a fi instalate paletele!
17. Aveți grijă pentru a vă asigura că latura corectă a paletelor cu marcajul „ACEASTĂ LATURĂ ÎN SUS” este îndreptată spre tavan.
18. **NOTĂ:** Instalarea ventilatorului, pasul 7, dacă kitul de iluminare (M, neinclus, vândut separat), nu este necesar, instalați capacul inferior (I) de pe ansamblul ventilatorului; în cazul care kitul de iluminare (M, neinclus, vândut separat) este necesar, îndepărtați capacul adaptor inferior de pe ansamblul ventilatorului slăbind cele 3 șuruburi, Instalați adaptorul kitului de iluminare (H) pe ansamblul ventilatorului folosind cele 3 șuruburi, Instalați kitul de iluminare (M, neinclus, vândut separat) pe adaptorul kitului de iluminare (H) folosind instrucțiunile din manualul de instrucțiuni al kitului de iluminare.

## МЕРЫ БЕЗОПАСНОСТИ

---

1. **ПРИМЕЧАНИЕ.** Внимательно прочитайте инструкции для безопасной установки и использования вентилятора.
2. Этим устройством могут пользоваться дети старше 8 лет, а также лица со сниженными физическими, сенсорными или ментальными возможностями или с недостаточным опытом и знаниями, при условии присмотра за ними или инструктажа относительно безопасного использования устройства и понимания возможной опасности. Не позволяйте детям выполнять очистку и обслуживание устройства без наблюдения взрослых.
3. Следите за тем, чтобы дети не играли с этим устройством.
4. В соответствии с местными электротехническими нормами в стационарную проводку должно быть встроено устройство для размыкания всех контактов.
5.  Не выбрасывайте электроприборы вместе с неотсортированными городскими отходами; пользуйтесь специальными пунктами сбора вторсырья. Для получения информации о доступных пунктах сбора вторсырья свяжитесь с представителями местных органов власти. При утилизации электрических устройств на свалках в подземные воды могут просочиться опасные вещества, которые затем попадут в пищевую цепь и приведут к общему ухудшению здоровья и благополучия.
6. Конструкция, на которую крепится вентилятор, должна выдерживать массу в 24 кг.
7. Вентилятор должен быть установлен так, чтобы лопасти находились на высоте более 2,3 м от пола.
8. Этот вентилятор предназначен только для использования в помещении. Установка вентилятора в местах, подверженных воздействию воды или влаги, опасна.
9. Электромонтаж должен выполняться квалифицированным лицензированным электриком
10. **ПРЕДУПРЕЖДЕНИЕ.** Если наблюдаются необычные колебания или вибрации, немедленно прекратите использование потолочного вентилятора и обратитесь к производителю, его сервисному агенту или квалифицированным специалистам.
11. Замена частей устройства безопасной подвески должна выполняться изготовителем, его сервисным агентом или квалифицированными специалистами.
12. Потолочные крепления, такие как крюки или другие приспособления, должны быть закреплены с достаточной прочностью, чтобы выдерживать четырехкратный вес потолочного вентилятора. Монтаж системы подвески должен выполняться изготовителем, его сервисным агентом или квалифицированными специалистами.
13. **ПРИМЕЧАНИЕ.** Эта система подвески вентилятора поддерживает установку на потолке под углом не более 15 градусов.
14. **ПРИМЕЧАНИЕ.** Прилагаемые винты кронштейна предназначены только для деревянных конструкций. Для конструкций, отличных от деревянных, НЕОБХОДИМО использовать винты соответствующего типа. Убедитесь, что используемые винты подходят для монтажной поверхности и окружающих условий.
15. **ПРИМЕЧАНИЕ.** Если в одном месте установлены два или более потолочных вентилятора с дистанционным управлением, для каждого из них требуется изолирующий выключатель, который используется при программировании сопряжения пульта дистанционного управления и приемника.
16. **ПРИМЕЧАНИЕ.** Не запускайте вентилятор без установленных лопастей!
17. Обратите внимание, что сторона лопастей с маркировкой «ЭТОЙ СТОРОНОЙ ВВЕРХ» должна быть обращена к потолку.
18. **ПРИМЕЧАНИЕ.** Если на 7-м этапе установки вентилятора комплект подсветки М (в комплект не входит, продается отдельно) не требуется, установите нижнюю крышку (I) на блок вентилятора. Если комплект подсветки М (в комплект не входит, продается отдельно) требуется, снимите адаптер нижней крышки с вентилятора в сборе, открутив 3 винта, установите адаптер комплекта подсветки (Н) на вентилятор в сборе с помощью 3 винтов, установите комплект подсветки М (в комплект не входит, продается отдельно) на адаптер комплекта подсветки (Н) в соответствии с инструкцией по эксплуатации комплекта подсветки.

## SIGURNOSNE MERE OPREZA

---

1. **NAPOMENA:** Pažljivo pročitajte uputstva za bezbednu instalaciju i rad ventilatora.
2. Ovaj aparat mogu koristiti deca starosti 8 godina i starija i osobe sa smanjenim fizičkim, senzornim ili mentalnim sposobnostima ili nedostatkom iskustva i znanja ako su pod nadzorom ili su upućeni u korišćenje aparata na bezbedan način i razumeju opasnosti koje to povlači. Čišćenje i održavanje ne smeju obavljati deca bez nadzora.
3. Deca treba da budu pod nadzorom kako bi se osiguralo da se ne igraju aparatom.
4. Prekidač za isključenje svih polova mora biti ugrađen u fiksno ožičenje, u skladu s lokalnim pravilima ožičenja.
5.  Ne odlažite električne aparate kao nesortirani komunalni otpad, koristite posebne objekte za sakupljanje. Obratite se lokalnoj upravi za informacije o dostupnim sistemima prikupljanja. Ako se električni aparati odlažu na deponije, opasne supstance mogu iscuriti u podzemne vode i dospeti u lanac ishrane, škodeći vašem zdravlju i dobrobiti.
6. Konstrukcija na koju se montira ventilator mora biti sposobna da izdrži težinu od 24 kg.
7. Ventilator treba montirati tako da lopatice budu najmanje 2,3 m iznad poda.
8. Ovaj ventilator je namenjen samo za upotrebu u zatvorenom prostoru. Postavljanje ventilatora na mesto gde je izložen vodi ili vlazi je opasno.
9. Električnu instalaciju treba da izvede kvalifikovani licencirani električar
10. **UPOZORENJE:** Ako primetite neuobičajeno ljuljanje ili osciliranje, odmah prestanite s korišćenjem plafonskog ventilatora i kontaktirajte proizvođača, njegovog servisera ili odgovarajuće kvalifikovane osobe.
11. Zamenu delova sigurnosnog sistema suspenzije uređaja vrši proizvođač, njegov serviser ili odgovarajuće kvalifikovane osobe.
12. Sredstva za pričvršćivanje za plafon, kao što su kuke i slično, moraju biti pričvršćena dovoljnom snagom da izdrže 4 puta veću težinu od plafonskog ventilatora; montažu sistema suspenzije treba da vrši proizvođač, njegov serviser ili odgovarajuće kvalifikovane osobe.
13. **NAPOMENA:** Ovaj sistem vešanja ventilatora podržava montažu na plafonu pod uglom od maksimalno 15 stepeni.
14. **NAPOMENA:** Priloženi vijci za nosače su za upotrebu samo na drvenim konstrukcijama. Za konstrukcije koje nisu drvene, MORA se koristiti odgovarajući tip vijaka. Osigurajte korišćenje vijaka koji su prikladni za montažnu površinu i okolinu.
15. **NAPOMENA:** Ako su dva ili više DC plafonskih ventilatora instalirana na jednoj lokaciji, potreban je odvojeni prekidač za svaki plafonski ventilator. To je potrebno kada se daljinski i prijemnik programiraju da se upare.
16. **NAPOMENA:** Nemojte pokretati motor bez instaliranih lopatica!
17. Vodite računa da pravilna strana lopatica sa oznakom "OVA STRANA GORE" bude okrenuta prema plafonu.
18. **NAPOMENA:** Korak 7 instalacije ventilatora: ako svetlosni komplet (M, nije priložen, prodaje se zasebno) nije potreban, instalirajte donji poklopac (I) na sklop ventilatora; ako svetlosni komplet (M, nije priložen, prodaje se zasebno) jeste potreban, uklonite adapter donjeg poklopca sa sklopa ventilatora tako što ćete olabaviti 3 vijka, instalirajte adapter svetlosnog kompleta (H) na sklop ventilatora pomoću ta 3 vijka, instalirajte svetlosni komplet (M, nije priložen, prodaje se zasebno) na adapter svetlosnog kompleta (H) pomoću uputstava u korisničkom vodiču za svetlosni komplet.

## BEZPEČNOSTNÉ OPATRENIA

---

1. **POZNÁMKA:** Pozorne si prečítajte pokyny pre bezpečnú inštaláciu a prevádzku ventilátora.
2. Tento spotrebič môžu používať deti vo veku od 8 rokov a staršie a osoby so zníženými fyzickými, zmyslovými alebo duševnými schopnosťami alebo nedostatkom skúseností a znalostí, ak sú pod dohľadom alebo sú poučené o používaní spotrebiča bezpečným spôsobom a rozumejú súvisiacim nebezpečenstvám. Čistenie a údržbu nesmú vykonávať deti bez dozoru.
3. Deti majú byť pod dozorom, aby sa zabezpečilo, že sa so spotrebičom nebudú hrať.
4. V súlade s miestnymi pravidlami elektroinštalácie musí byť do pevnej elektroinštalácie zabudovaný odpojovač všetkých pólov.
5.  Elektrospotrebiče nevyhadzujte do netriedeného komunálneho odpadu, využite zariadenia na separovaný zber. Informácie o dostupných zberných systémoch získate od miestnej samosprávy. Ak sú elektrické spotrebiče likvidované na skládkach alebo na hromadách, nebezpečné látky môžu prenikať do podzemných vôd a dostať sa do potravinového reťazca, čím môžu poškodiť vaše zdravie a pohodu.
6. Konštrukcia, na ktorú sa má ventilátor namontovať, musí byť schopná uniesť hmotnosť 24 kg.
7. Ventilátor by mal byť namontovaný tak, aby lopatky boli vo výške viac ako 2,3 m nad podlahou.
8. Tento ventilátor je určený výhradne na vnútorné použitie. Inštalácia ventilátora v prostredí vystavenom vode alebo vlhkosti je nebezpečná.
9. Elektrickú inštaláciu smie vykonávať kvalifikovaný elektrikár s licenciou.
10. **VAROVANIE:** Ak spozorujete nezvyčajné kývanie alebo kmitavý pohyb, stropný ventilátor okamžite prestaňte používať a kontaktujte výrobcu, jeho servisného zástupcu alebo vhodne kvalifikované osoby.
11. Výmenu dielov zariadenia bezpečnostného závesného systému musí vykonať výrobca, jeho servisný zástupca alebo vhodne kvalifikované osoby.
12. Upevňovacie prostriedky na pripevnenie k stropu, ako sú háky alebo iné zariadenia, musia byť pripevnené s dostatočne pevne, aby vydržali 4-násobok hmotnosti stropného ventilátora; montáž závesného systému musí vykonať výrobca, jeho servisný zástupca alebo vhodne kvalifikované osoby.
13. **POZNÁMKA:** Tento závesný systém ventilátora podporuje inštaláciu na strop pod uhlom maximálne 15 stupňov.
14. **POZNÁMKA:** Dodávané konzolové skrutky sú určené len pre drevené konštrukcie. Pre iné ako drevené konštrukcie MUSÍ byť použitý príslušný typ skrutky. Uistite sa, že použité skrutky sú vhodné pre montážny povrch a okolité prostredie.
15. **POZNÁMKA:** Ak sú na jednom mieste nainštalované dva alebo viac jednosmerných stropných ventilátorov, pre každý stropný ventilátor je potrebný izolačný spínač, ktorý je potrebný pri programovaní diaľkového ovládača a prijímača na spoločné párovanie.
16. **POZNÁMKA:** Nespúšťajte motor bez nainštalovaných lopatiek!
17. Všimnite si správnu stranu čepelí s označením „THIS SIDE UP“, ktorá musí smerovať hore.
18. **POZNÁMKA:** 7. krok inštalácie ventilátora, ak sa nevyžaduje svetelná súprava (M, nie je súčasťou balenia, predáva sa samostatne), nainštalujte spodný kryt (I) na zostavu ventilátora; ak sa vyžaduje svetelná súprava (M, nie je súčasťou balenia, predáva sa samostatne), odstráňte adaptér spodného krytu zo zostavy ventilátora uvoľnením 3 skrutiek, nainštalujte adaptér svetelnej súpravy (H) na zostavu ventilátora pomocou 3 skrutiek, nainštalujte svetelnú súpravu (M, nie je súčasťou balenia, predáva sa samostatne) na adaptér svetelnej súpravy (H) pomocou návodu na použitie svetelnej súpravy.

## VARNOSTNI UKREPI

---

1. **OPOMBA:** Za varno namestitvev in delovanje ventilatorja natančno preberite navodila.
2. To napravo lahko uporabljajo otroci, starejši od 8 let, ter osebe z zmanjšanimi fizičnimi, senzoričnimi ali duševnimi zmožnostmi ali s pomanjkanjem izkušenj in znanja, če so pod nadzorom ali so bili poučeni o varni uporabi naprave in razumejo morebitne nevarnosti. Otroci ne smejo izvajati čiščenja in vzdrževanja brez nadzora.
3. Otroke je treba nadzorovati in preprečiti, da se z napravo ne igrajo.
4. V fiksno napeljavo je treba v skladu z lokalnimi predpisi o napeljavi vgraditi stikalo za odklop vseh polov.
5.  Električnih naprav ne odlagajte med nerazvrščene komunalne odpadke, ampak uporabite ločena zbirališča. Za informacije o razpoložljivih sistemih zbiranja odpadkov se obrnite na lokalno upravo. Če se električne naprave odlagajo na odlagališčih ali smetiščih, lahko nevarne snovi iztečejo v podtalnico in pridejo v prehranjevalno verigo ter škodujejo vašemu zdravju in dobremu počutju.
6. Konstrukcija, na katero je nameščen ventilator, mora biti sposobna prenesti težo 24 kg.
7. Ventilator mora biti nameščen tako, da so lopatice več kot 2,3 m nad tlemi.
8. Ta ventilator je primeren samo za notranjo uporabo. Namestitev ventilatorja v okolje, ki je izpostavljeno vodi ali vlagi, je nevarna.
9. Električno napeljavo naj izvede usposobljen električar z licenco.
10. **OPOZORILO:** Če opazite nenavadno nihanje ali nagibanje, takoj prenehajte uporabljati stropni ventilator in se obrnite na proizvajalca, njegovega serviserja ali ustrezno usposobljeno osebo.
11. Zamenjavo delov naprave sistema varnostnega vzmetenja opravi proizvajalec, njegov serviser ali ustrezno usposobljene osebe.
12. Sredstva za pritrditev na strop, kot so kavlji ali druge naprave, morajo biti pritrjena dovolj močno, da prenesejo štirikratno težo stropnega ventilatorja; da namestitev sistema za obešanje opravi proizvajalec, njegov servisni zastopnik ali ustrezno usposobljene osebe.
13. **OPOMBA:** Ta sistem za obešanje ventilatorjev omogoča namestitvev pod kotom največ 15 stopinj.
14. **OPOMBA:** Priloženi vijaki nosilca so namenjeni samo za uporabo z lesenimi konstrukcijami. Za konstrukcije, ki niso lesene, MORATE uporabiti ustrezen tip vijaka. Prepričajte se, da so uporabljeni vijaki primerni za montažno površino in okolico.
15. **OPOMBA:** Če sta na enem mestu nameščena dva ali več stropnih ventilatorjev z enosmernim tokom, je za vsak stropni ventilator potrebno izolacijsko stikalo, ki je potrebno pri programiranju daljinskega upravljalnika in sprejemnika za združevanje.
16. **OPOMBA:** Ne zaganjajte motorja brez nameščenih lopatic!
17. Upoštevajte, da je prava stran lopatic z oznako »THIS SIDE UP« obrnjena proti stropu.
18. **OPOMBA:** 7. korak namestitve ventilatorja, če komplet luči ni potreben (M, ni vključen, naprodaj ločeno), namestite spodnji pokrov (I) na sklop ventilatorja; če je komplet luči potreben (M, ni priložen, naprodaj ločeno), odstranite adapter spodnjega pokrova s sklopa ventilatorja tako, da odvijete 3 vijake, namestite adapter kompleta luči (H) na sklop ventilatorja s 3 vijaki, namestite komplet luči (M, ni priložen, naprodaj posebej) na adapter za komplet luči (H) z uporabo navodil za uporabo kompleta luči.

## MEDIDAS DE SEGURIDAD

---

1. **NOTA:** Lea atentamente las instrucciones para una instalación y una operación seguras del ventilador.
2. Este aparato puede ser utilizado por niños a partir de los 8 años o personas con discapacidades físicas, sensoriales o mentales, o que no cuenten con suficiente experiencia o conocimientos, si son supervisados o han sido instruidos en el uso apropiado y seguro del aparato y entienden los peligros que acarrea. Las tareas de limpieza y mantenimiento no podrán ser realizadas por niños sin la debida supervisión.
3. Se deberá vigilar a los niños para asegurarse de que no juegan con el aparato.
4. De conformidad con el reglamento local sobre cableados, se deberá incorporar un interruptor de desconexión omnipolar en el cableado fijo.
5.  No deseche los aparatos eléctricos como desechos sin clasificar. Utilice los puntos de recogida selectiva o centros de reciclaje designados para este propósito. Póngase en contacto con las autoridades locales para que le informen sobre los sistemas de recogida disponibles. De acabar en los vertederos o basureros, los aparatos eléctricos pueden desprender sustancias nocivas que podrían contaminar las capas freáticas y entrar en la cadena alimenticia, con el consecuente peligro para la salud y el bienestar.
6. La estructura a la que el ventilador debe montarse debe ser capaz de soportar 24 kg de peso.
7. El ventilador deberá montarse de tal manera que las aspas estén, como mínimo, a 2,3 m del suelo.
8. Este ventilador es apto solo para uso en interiores. Instalar el ventilador en un lugar expuesto al agua o la humedad es peligroso.
9. La instalación eléctrica debería efectuarla un electricista acreditado.
10. **ADVERTENCIA:** Si se observara un movimiento inusual de oscilación o bamboleo, deje de usar el ventilador de techo inmediatamente y póngase en contacto con el fabricante, su agente de servicios o personas debidamente cualificadas.
11. La sustitución de las piezas del sistema de suspensión de seguridad deberá llevarla a cabo el fabricante, su servicio técnico o personas debidamente cualificadas.
12. Los elementos para sujetarlo al techo, como ganchos o similares, deberán fijarse con suficiente firmeza para soportar 4 veces el peso del ventilador de techo. El montaje del sistema de suspensión deberá efectuarlo el fabricante, su servicio técnico o personas debidamente cualificadas.
13. **NOTA:** Este ventilador con sistema colgante puede ser instalado en un techo con una inclinación máxima de 15 grados.
14. **NOTA:** Los tornillos del soporte suministrados solo deben usarse con estructuras de madera. Para estructuras diferentes a la madera, DEBERÁ utilizarse el tipo de tornillo adecuado. Asegúrese de que los tornillos sean los apropiados para la superficie de montaje y su alrededor.
15. **NOTA:** Si hay dos o más ventiladores de techo CC instalados en una sola ubicación, se requerirá un interruptor de aislamiento para cada ventilador de techo para programar el emparejamiento del mando a distancia y el receptor.
16. **NOTA:** ¡No haga funcionar el motor sin las aspas instaladas!
17. Tenga en cuenta que el lado correcto de las aspas con la marca "THIS SIDE UP" (este lado hacia arriba) está orientado hacia el techo.
18. **NOTA:** Paso 7 de instalación del ventilador, si no se requiere el kit de luces (M, no incluido, se vende por separado), instale la cubierta inferior (I) en el conjunto del ventilador. Si se requiere el kit de luces (M, no incluido, se vende por separado), retire el adaptador de la cubierta inferior del conjunto del ventilador aflojando los 3 tornillos. Instale el adaptador del kit de luces (H) en el conjunto del ventilador usando los 3 tornillos. Instale el kit de luces (M, no incluido, se vende por separado) al adaptador del kit de luces (H) siguiendo las instrucciones de la guía del usuario del kit de luces.

## SÄKERHETSÅTGÄRDER

---

1. **OBS:** Läs instruktionerna noggrant för säker installation och användning av fläkten.
2. Denna apparat kan användas av barn från 8 år och äldre och personer med nedsatt fysisk, sensorisk eller mental förmåga eller brist på erfarenhet och kunskap om de hålls under uppsikt eller får anvisningar om säker användning av apparaten och de förstår de risker som användningen medför. Rengöring och underhåll får inte utföras av barn utan tillsyn.
3. Barn bör hållas under uppsikt för att säkerställa att de inte leker med apparaten.
4. En allpolig fränkopplingsbrytare måste införlivas i fasta ledningar i enlighet med lokala regler för elledningar.
5.  Kassera inte elektriska apparater som osorterat kommunalt avfall. Använd separata insamlingsanläggningar. Kontakta lokala myndigheter för information om tillgängliga insamlingssystem. Om elektriska apparater bortskaffas i deponier eller soptippar kan farliga ämnen läcka ut i grundvattnet, komma in i näringskedjan och bli skadligt för din hälsa och ditt välbefinnande.
6. Den struktur på vilken fläkten ska monteras måste kunna stödja en vikt på 24 kg.
7. Fläkten ska monteras så att bladen är minst 2,3 m över golvet.
8. Denna fläkt är endast avsedd för inomhusbruk. Att montera fläkten på en plats där den utsätts för vatten eller fukt är farligt.
9. Elektrisk installation ska utföras av en behörig licensierad elektriker
10. **WARNING:** Om du ser ovanlig vinglande eller svängande rörelse ska du omedelbart sluta använda takfläkten och kontakta tillverkaren, dess serviceagent eller personer med lämpliga kvalifikationer.
11. Utbyte av delar av anordningen för säkerhetsupphängningssystemet ska utföras av tillverkaren, dess serviceagent eller personer med lämpliga kvalifikationer.
12. Fästeanordningen för fastsättning i taket, t.ex. krokar eller andra anordningar, ska vara fastsatta tillräckligt stadigt för att klara 4 gånger takfläktens vikt. Upphängningssystemet ska monteras av tillverkaren, dess serviceagent eller personer med lämpliga kvalifikationer.
13. **OBS:** Detta upphängningssystem för fläkten stöder takinstallation med en maximal vinkel på 15 grader.
14. **OBS:** De medföljande fästskruvarna är endast avsedda för användning med trästrukturer. För strukturer i andra material än trä MÅSTE lämplig skruvtyp användas. Se till att skruvarna som används är lämpliga för monteringsytan och för omgivningen.
15. **OBS:** Om det finns två eller flera likströmsfläktar installerade på en plats krävs en isoleringsbrytare för varje takfläkt. Detta krävs vid programmering av fjärrkontrollen och mottagaren för att para ihop dem.
16. **OBS:** Låt inte motorn köra utan att ha bladen monterade!
17. Se till att korrekt sida på bladen med markeringen "THIS SIDE UPP" är riktade mot taket.
18. **NOTERA:** Fläktinstallation steg 7, om belysningssatsen (M, ingår ej, säljs separat) inte krävs ska du montera bottenkåpan (I) på fläktenheten; om belysningssatsen (M, ingår ej, säljs separat) krävs ska du ta bort bottenkåpan adapter från fläktenheten genom att lossa de 3 skruvarna, montera belysningssatsens adapter (H) på fläktenheten med hjälp av de 3 skruvarna, montera belysningssatsen (M, ingår ej, säljs separat) på belysningssatsens adapter (H) med hjälp av belysningssatsens bruksanvisning.

# PARTS LIST

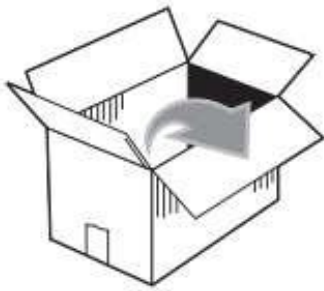

(A)



(B)



(C)

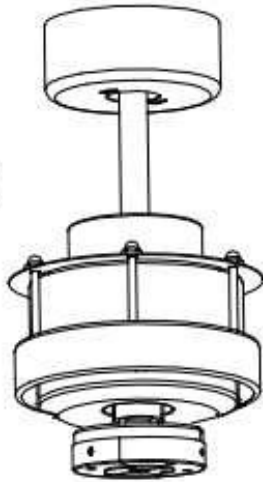

(D)

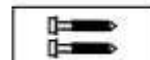

(E)



(F)

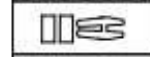

(G)



(H)



(I)



(J)

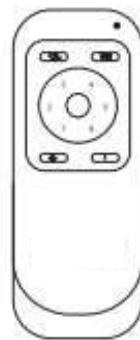

(K)

(L)

# INSTALLATION GUIDE

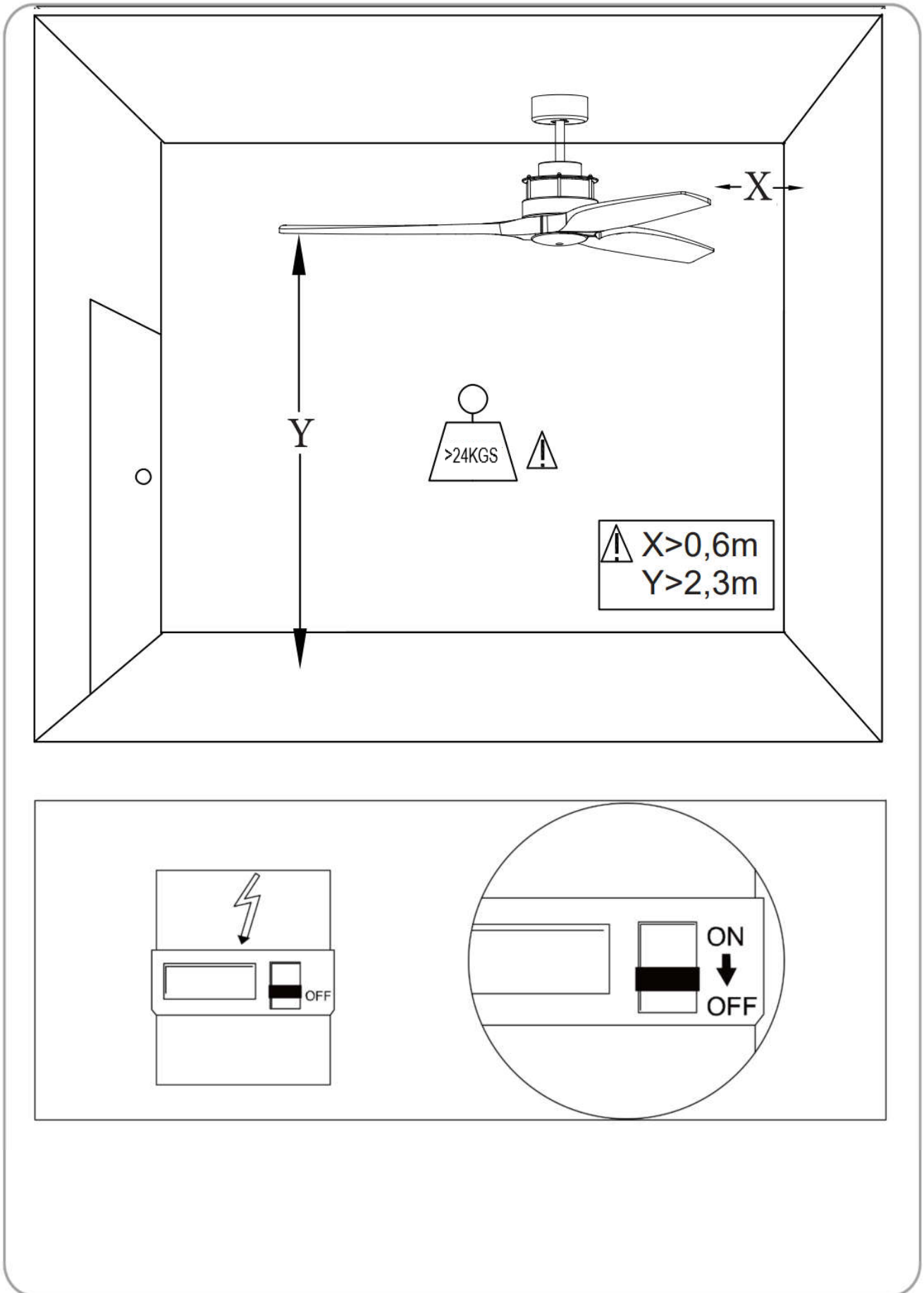

# INSTALLATION GUIDE

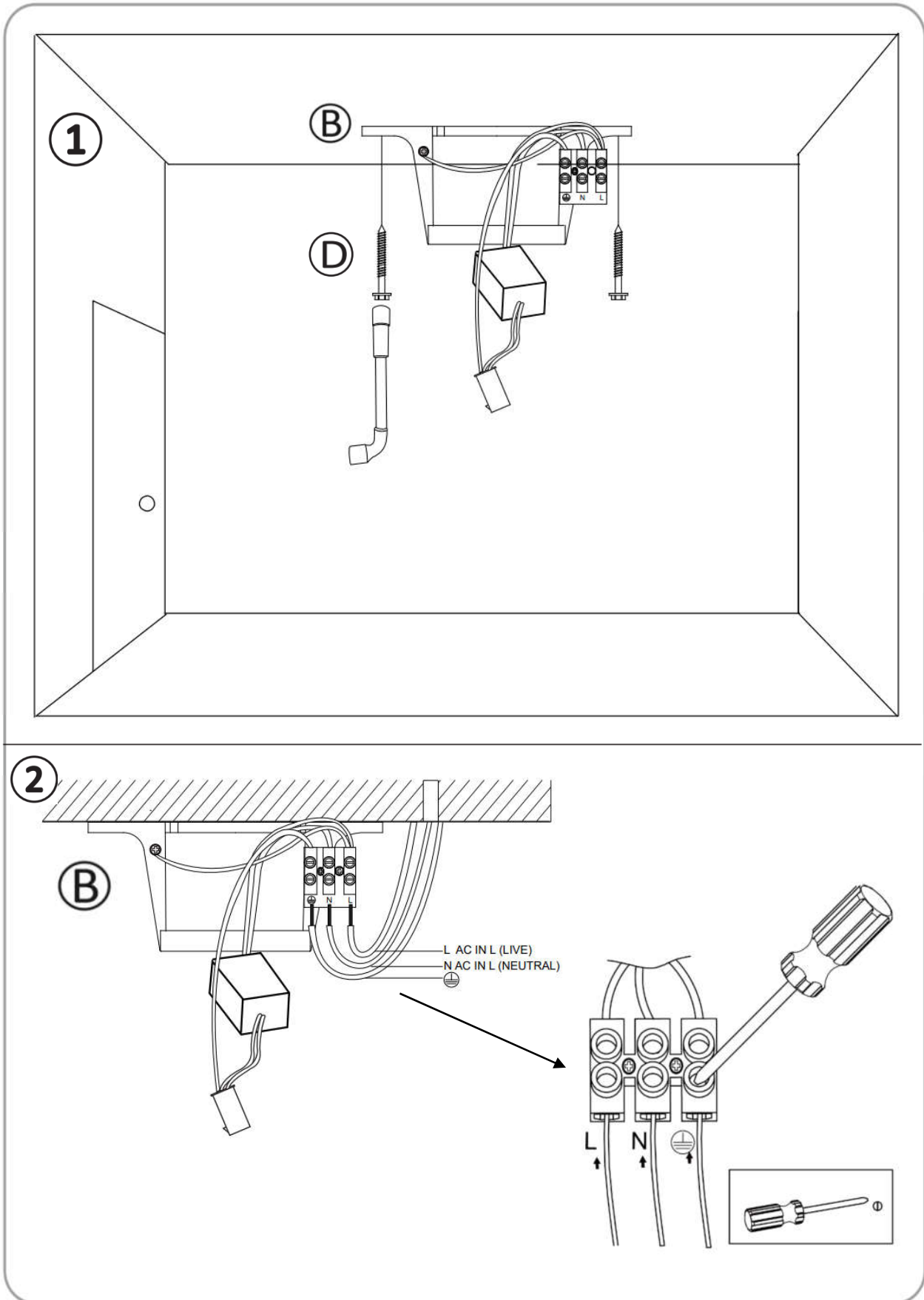

# INSTALLATION GUIDE

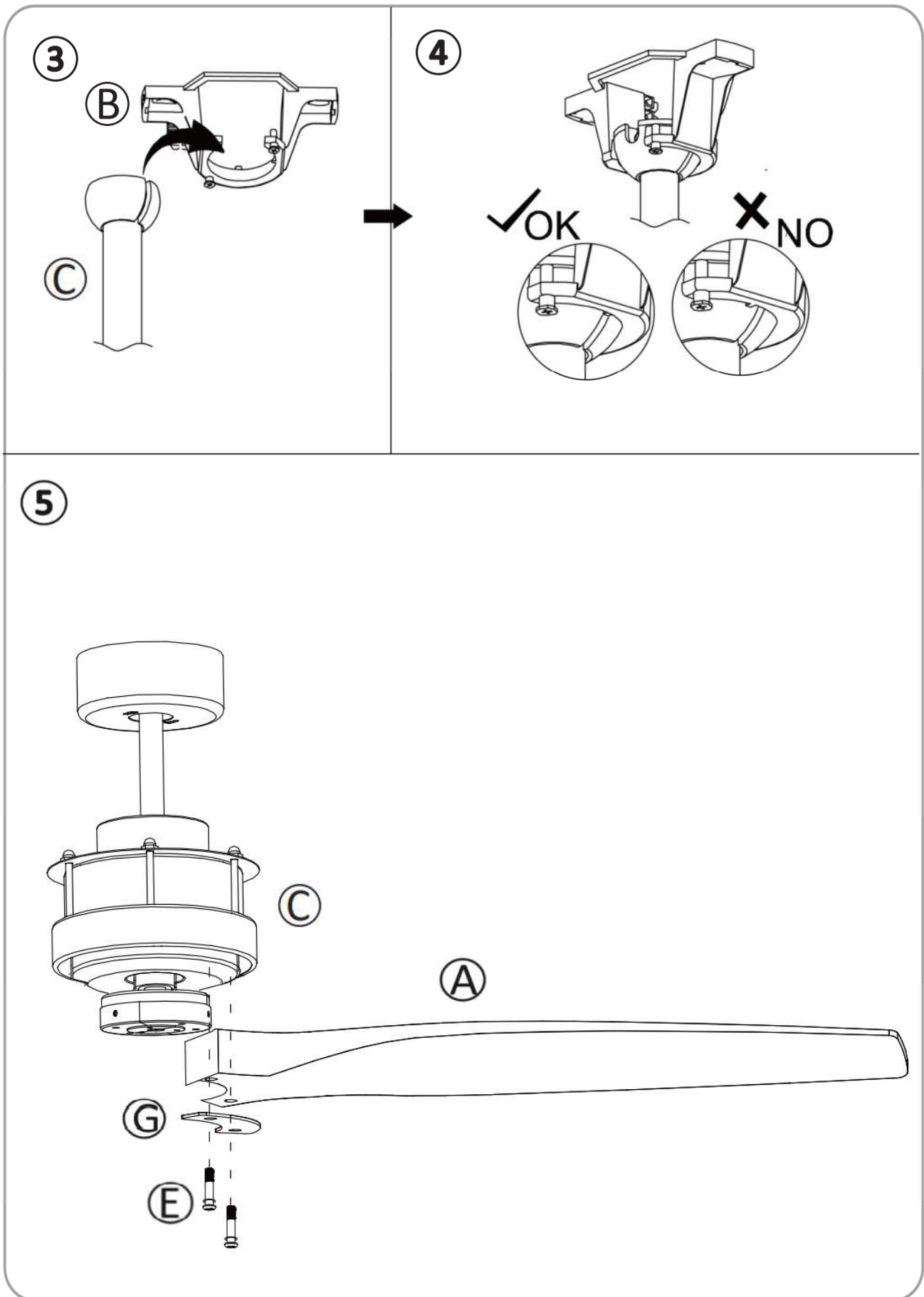



# INSTALLATION GUIDE

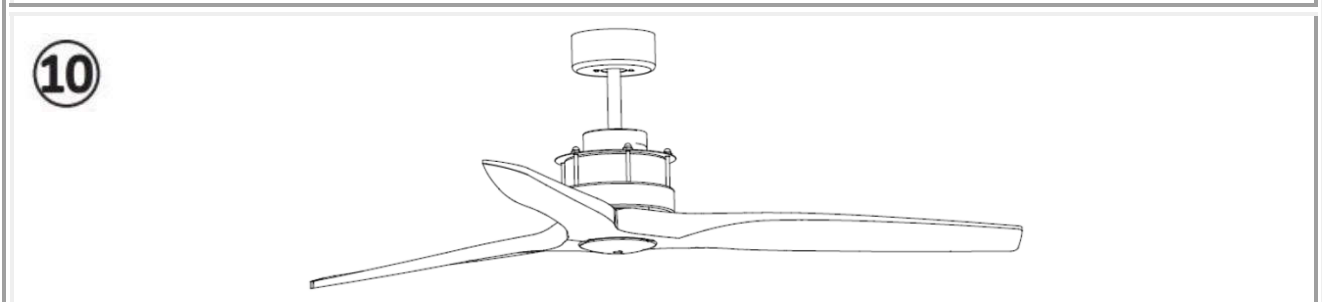
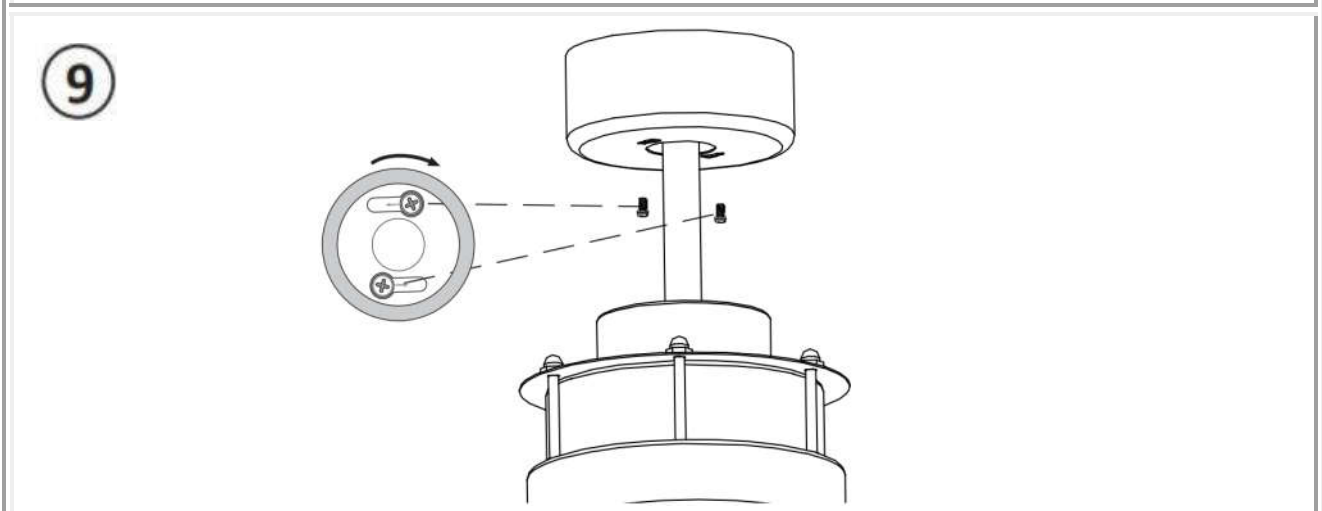
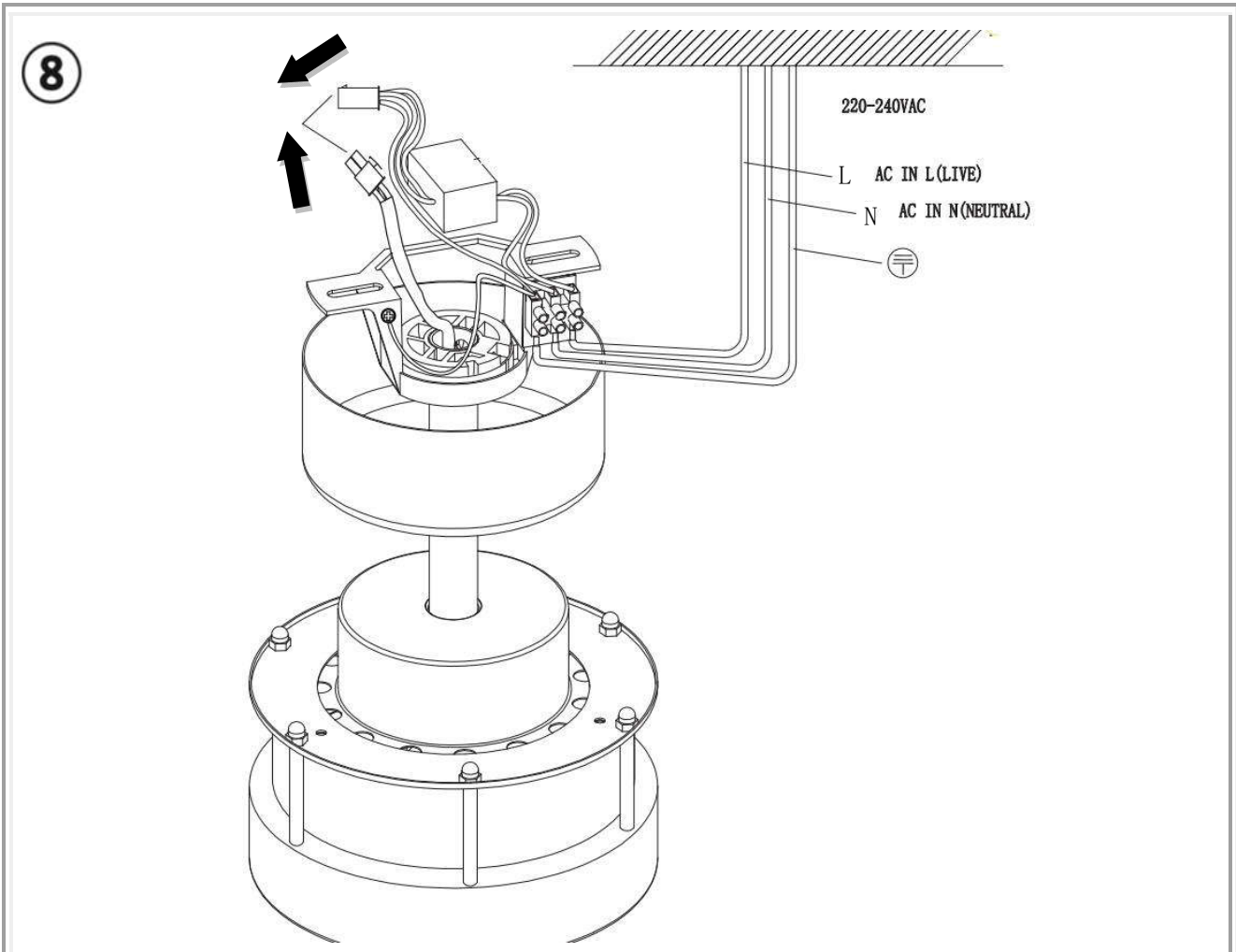

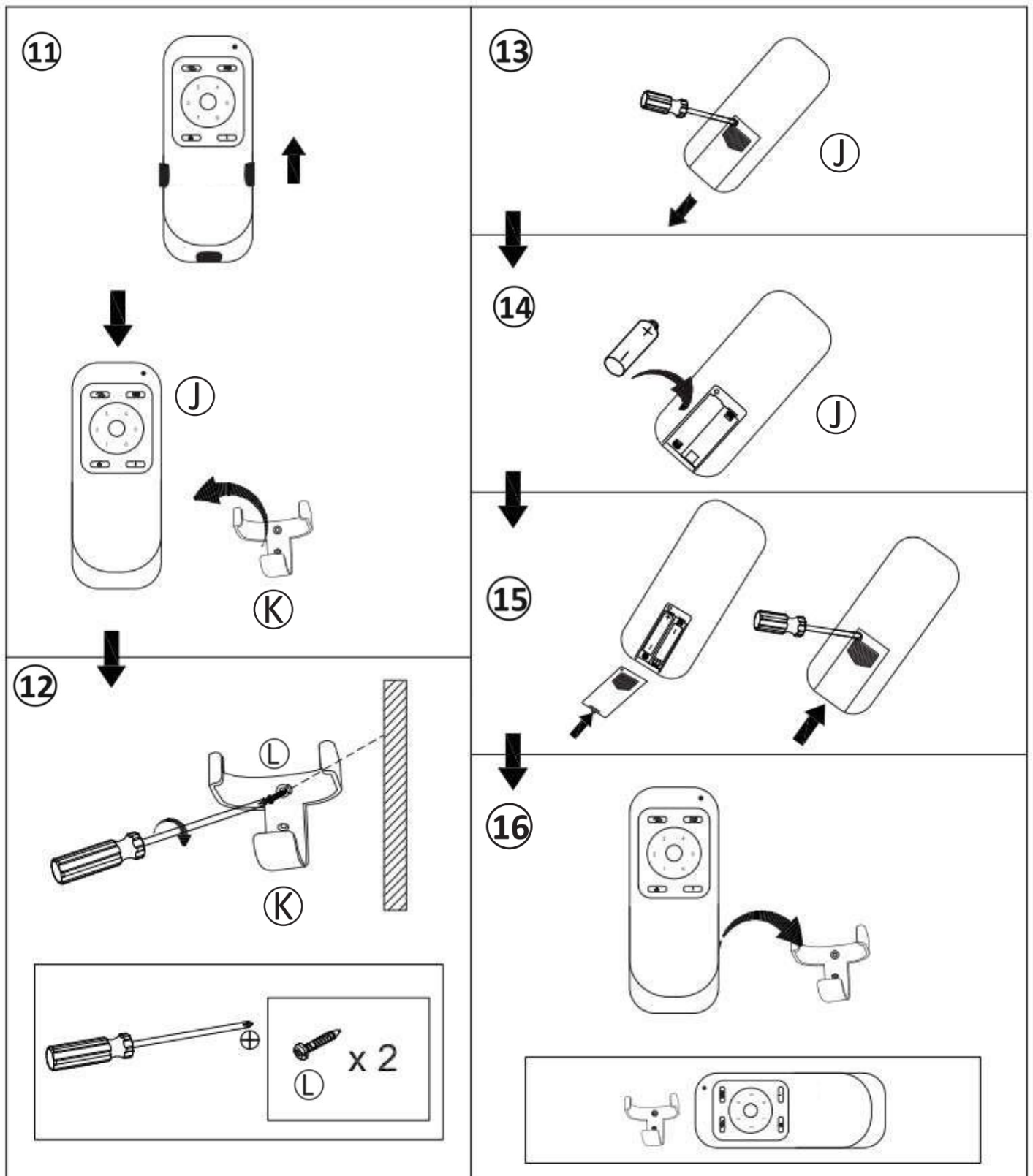

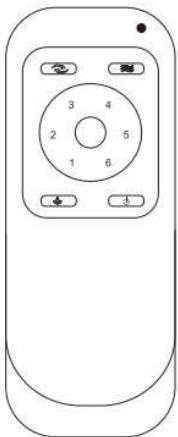
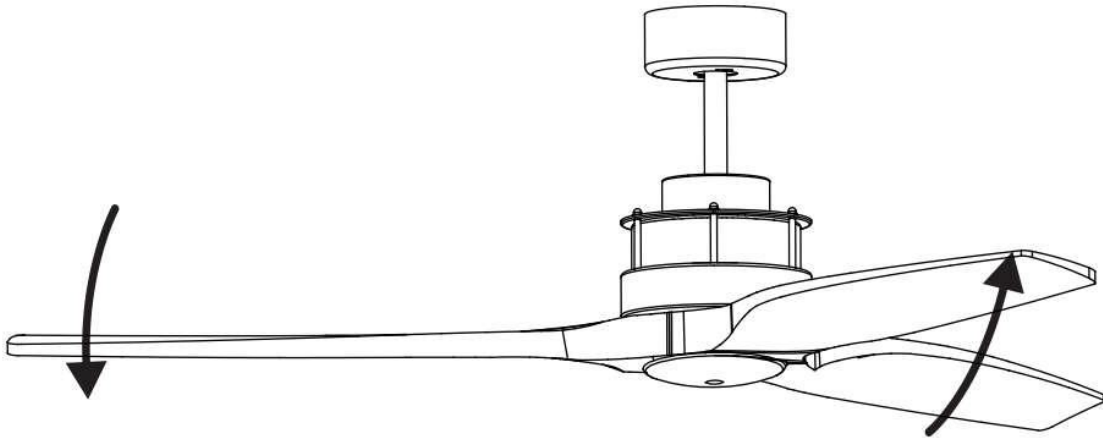
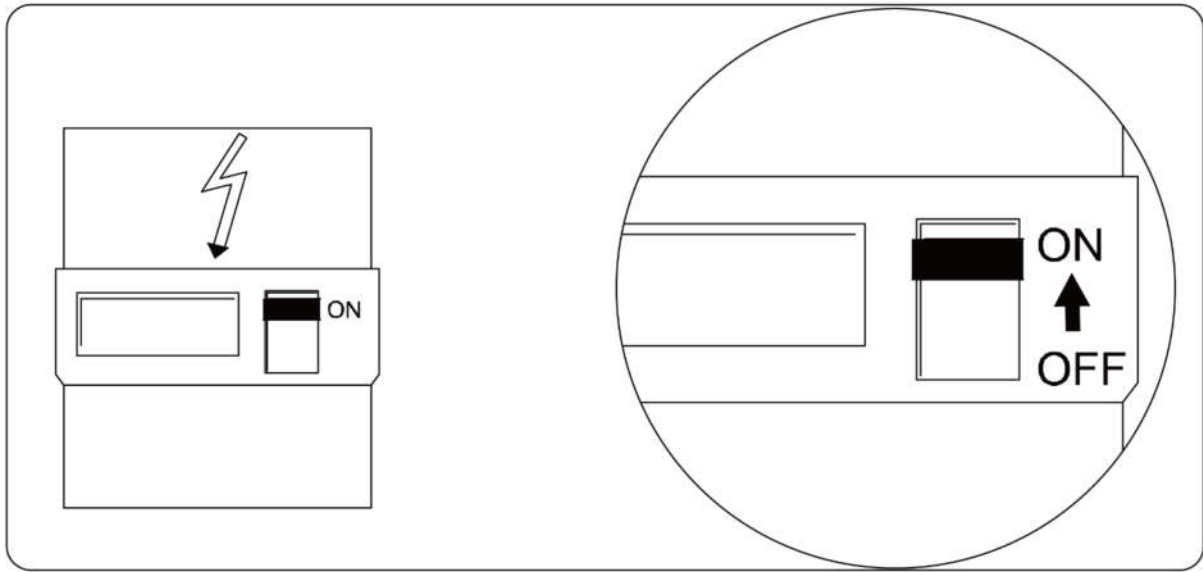

**ЗАБЕЛЕЖКА:** Дистанционното и приемникът ще трябва да бъдат сдвоени след монтажа на вентилатора за таван.

### **СВЪРЗВАНЕ НА ДИСТАНЦИОННО И ПРИЕМНИК – КОГАТО 1 DC ВЕНТИЛАТОР ЗА ТАВАН Е ИНСТАЛИРАН НА ЕДНО МЕСТОПОЛОЖЕНИЕ**

**ЗАБЕЛЕЖКА:** Уверете се, че сте инсталирали еднополюсен прекъсвач за изключване във фиксираното окабеляване за вентилатора.

**ЗАБЕЛЕЖКА:** Уверете се, че захранването на приемника е ВКЛЮЧЕНО, преди да сдвоите дистанционното с приемника.

- ИЗКЛЮЧЕТЕ мрежовото захранване на вентилатора чрез стенен превключвател за включване/изключване.
- Поставете батериите в дистанционното управление. Моля, уверете се, че полярността на батерията е правилна.
- Включете захранването на приемника.
- Натиснете и задръжте  бутона на дистанционното управление за 3-5 секунди в рамките на 30 секунди след включване на захранването към приемника на вентилатора за таван.
- Ще последва известяващ звуков сигнал от приемника, за да укаже, че процесът на сдвояване е успешен.
- Включете вентилатора и променете скоростта на вентилатора за таван чрез дистанционното управление, за да проверите работата и успешното свързване.
- Ако сдвояването е било неуспешно, повторете този набор от стъпки отново.

### **СВЪРЗВАНЕ НА ДИСТАНЦИОННО И ПРИЕМНИК – КОГАТО 2 ИЛИ ПОВЕЧЕ DC ВЕНТИЛАТОРА ЗА ТАВАН СА ИНСТАЛИРАНИ НА ЕДНО МЕСТОПОЛОЖЕНИЕ**

**ЗАБЕЛЕЖКА:** Уверете се, че сте инсталирали еднополюсен прекъсвач за изключване във фиксираното окабеляване за всеки вентилатор.

- Ако искате да управлявате 2 или повече вентилатори за таван с едно дистанционно, направете както е обяснено в нормалния процес на сдвояване, но се уверете, че всички стенни превключватели на таванните вентилатори са включени.
- Ако искате да ги управлявате с отделни дистанционни, направете както е обяснено в нормалния процес на сдвояване, но се уверете, че стенните превключватели на другите вентилатори за таван са изключени. След като първият вентилатор е сдвоен, изключете стенния превключвател и продължете нормалния процес на сдвояване със следващия вентилатор.

## ДИСТАНЦИОННО УПРАВЛЕНИЕ

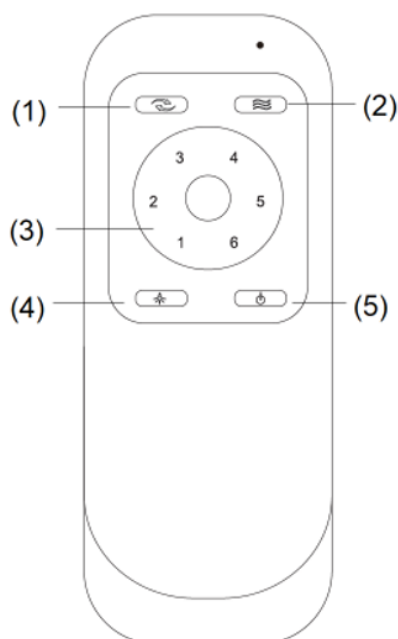

- (1) Обратно управление  
 (2) Натиснете този бутон, за да настроите вентилатора да работи с автоматично променяща се скорост. Ако вентилаторът работи на скорост 1, 2 или 3, натиснете бутона, и скоростта ще се променя автоматично между 1, 2 и 3. Ако вентилаторът работи на скорост 4, 5 или 6, натиснете бутона, и скоростта ще се променя автоматично между 4, 5 и 6.  
 (3) Контрол на скоростта  
 (4) Включване/изключване на светлината  
 (5) Включване/изключване на вентилатора  
 (6) 1,5V AAA батерия x 2 бр. (не е включена)

Дистанционното управление има функция памет. Ако вентилаторът са изключени от прекъсвача, той ще запомни и възстанови последното състояние, когато бъде включен отново.

## РЕМОНТ НА ДИСТАНЦИОННОТО И ПРИЕМНИКЪТ СВЪРЗВАНЕ – КОГАТО Е ИНСТАЛИРАН 1 ВЕНТИЛАТОР ЗА ТАВАН

- Ако дистанционното и приемникът загубят контрол след инсталиране или по време на употреба, сдвояването на дистанционното и приемника трябва да бъде поправено.
- По-долу са работните симптоми и стъпките за ремонт на сдвояването на дистанционното и приемника.

### **Симптоми:**

- Загуба на контрол - Вентилаторът работи само с висока скорост след инсталиране
- Загуба на контрол - Няма функция за обратен ход след инсталиране
- Загуба на контрол - Дистанционното не може да комуникира с приемника

### **Стъпки за ремонт:**

- Изключете основното захранване на вентилатора за таван за 30 секунди.
- Включете основното захранване на вентилатора за таван. Следвайте същия процес, както е описано в раздела „Сдвояване на дистанционно и приемник“, за да поправите сдвояването.
- Включете и изберете различната скорост на вентилатора за таван, за да проверите работата на вентилатора.

## СЛЕД ИНСТАЛИРАНЕ

### **ЗА ДА СЕ НАМАЛИ КЛАТЕНЕТО НА ВЕНТИЛАТОРА:**

Проверете дали всички винтове, които закрепват монтажната конзола и долния прът, са здраво закрепени.

**БАЛАНСИРАЩ КОМПЛЕКТ:** Предоставен е балансиращ(F) комплект за балансиране на вентилатора за таван при първоначалното инсталиране. Моля, вижте инструкцията за употреба на балансиращия комплект. Балансиращият комплект може да се използва за подпомагане на повторно балансиране, ако вентилаторът за таван се разбалансира отново. Съхранявайте своя балансиращ комплект настрана след инсталиране за бъдеща употреба, ако е необходимо.

## ГРИЖА И ПОЧИСТВАНЕ

**ЗАБЕЛЕЖКА:** Винаги изключвайте захранването от мрежовия ключ, преди да извършвате каквато и да е поддръжка или да се опитвате да почиствате вентилатора.

- Периодичното почистване на таванния вентилатор на всеки 6 месеца е единствената необходима поддръжка. Използвайте мека четка или кърпа без власинки, за да не надраскате покритието на боята. Моля, изключете електрическото захранване, когато го правите.
- Не накисвайте и не потапяйте таванния вентилатор във вода или други течности. Това може да доведе до повреда на двигателя или на перките и до възможност за електрически удар.
- Уверете се, че вентилаторът не влиза в контакт с органични разтворители или почистващи препарати.
- За да почистите перката на вентилатора, избършете я само с влажна чиста кърпа, без органични разтворители или почистващи препарати.
- Двигателят е с постоянно смазан сачмен лагер, така че не е необходимо да се смазва.

## ПРЕДПАЗНИ МЕРКИ ЗА БЕЗОПАСНОСТ ЗА БАТЕРИЯТА

- **ПРЕДУПРЕЖДЕНИЕ** - Съхранявайте новите и използваните батерии далеч от деца.
- **ВНИМАНИЕ** - Не поглъщайте батерията - опасност от химическо изгаряне.
- Винаги използвайте 2 x батерии тип AAA с това дистанционно управление на таванния вентилатор.
- Уверете се, че батериите са поставени с правилна полярност.
- За да се предотврати неправилно функциониране по време на поставяне или подмяна на батерията, този таванен вентилатор трябва да бъде изключен от електрическата мрежа.
- непрезареждащи се батерии не трябва да се презареждат;
- различни типове батерии или нови и използвани батерии не трябва да се смесват;
- Извадете батериите от продукта, когато не го използвате за дълъг период от време.
- Батериите трябва да бъдат извадени от дистанционния предавател, преди той да бъде изхвърлен.
- Изхвърляйте изтощените батерии незабавно и безопасно (така че да не могат да бъдат взети от деца). Батериите все още могат да бъдат опасни. Свържете се с местния съвет, за да изхвърлите батерията безопасно.
- Редовно проверявайте продукта и се уверете, че капакът на кутията за батерии е правилно закрепен. Ако отделението за батерията не се затваря добре, спрете да използвате продукта и го дръжте далеч от деца.
- Ако смятате, че батериите са били погълнати или поставени в някоя част на тялото, незабавно потърсете медицинска помощ. Ако подозирате, че детето ви е погълнало или вкарало в тялото си кръгла батерия, обадете се на номера за спешна помощ във вашата страна, ако се намирате в Европа, за да получите бърз и експертен съвет.
- Изтичане на батерията: Батерията съдържа химикали и трябва да се третира като всеки друг химикал. Вземете предпазни мерки при работа с изтекли химикали от батерията. Химикалите в батерията не трябва да се поставят в близост до очите или да се поглъщат. обадете се на номера за спешна помощ във вашата страна, ако се намирате в Европа, за бърз и експертен съвет.

## ТЕХНИЧЕСКА ИНФОРМАЦИЯ

Номинално напрежение	220-240V~ 50Hz
Номинална мощност (мотор)	36W
Номинална мощност (лампа)	Неприложимо
Батерия за дистанционно управление	2 x AAA (не е включена)
Тегло	5,2 кг
Размери на сенника	H:54 mm Диаметър:131 mm

## ГАРАНЦИОННА ИНФОРМАЦИЯ

**В ЕВРОПА** - Ако сте клиент от Европа, моля, свържете се с търговския обект, в който е закупен вентилаторът, за гаранционно обслужване.

---

**注意：**安装吊扇后需要对遥控器和接收器进行配对。

### **遥控器和接收器配对 - 在一处地点安装 1 台直流电风扇时**

**注意：**确保您已在风扇固定布线中安装了单极断电开关。

**注意：**在将遥控器与接收器配对前，确保接收器电源为打开状态。

- 通过墙壁开关关闭风扇主电源。
- 为遥控器安装电池。请确保电池正负极方向正确。
- 打开接收器电源。
- 在打开吊扇接收器电源30秒内，长按遥控器上的按钮3-5秒。
- 将听到接收器发出“哔”的一声提示音，表示配对成功。
- 打开风扇，并通过遥控器改变风速，检查操作以及配对是否成功。
- 如果配对不成功，请重复上述步骤。

### **遥控器和接收器配对 - 在一处地点安装 2 台或 2 台以上直流电吊扇时**

**注意：**确保您已在每台风扇固定布线中安装了单极断电开关。

- 如果希望使用同一遥控器控制2台或2台以上吊扇时，请根据一般配对流程进行操作，但是需要确保将所有吊扇开关打开。
- 如果希望使用不同的遥控器控制这些吊扇，请根据一般配对流程进行操作，但是需要确保将所有吊扇开关关闭。在第一台风扇配对后，关闭墙壁开关，根据一般配对流程设置下一台风扇。

## 遥控器

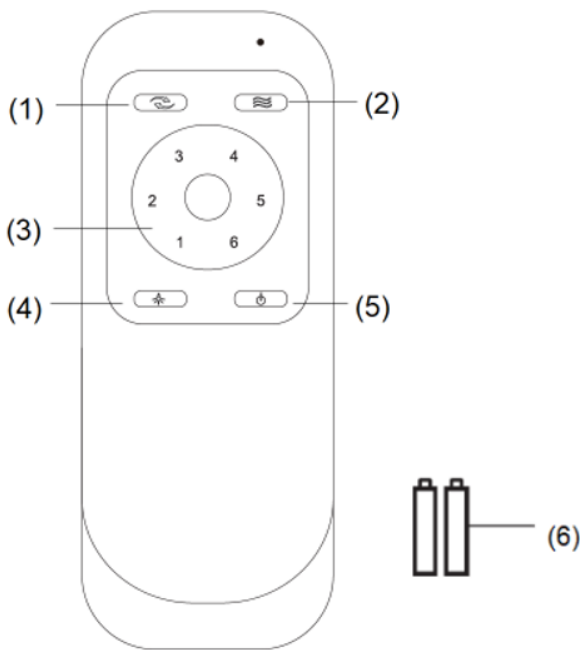

- (1) 正反转控制
- (2) 自然风（按下此按钮可设置风扇以自动变速模式运行。若风扇当前处于 1、2、3 档，按下此按钮后，风速将在 1、2、3 档之间自动循环切换；若风扇处于 4、5、6 档，则风速将在 4、5、6 档之间自动循环切换。）
- (3) 风速控制
- (4) 照明灯开/关
- (5) 风扇开/关
- (6) 1.5V AAA 电池 X 2 节（未包括）

遥控器具有记忆功能。如果通过断路器关闭电扇，将在下次开启时自动记忆并恢复最后状态。

### 恢复遥控器和接收器配对 - 安装 1 台吊扇时

- 如果在安装后或使用过程中遥控器和接收器失控，必须对遥控器和接收器的配对进行恢复。
- 以下是操作可能出现的问题和遥控器和接收器配对的恢复步骤。

#### 问题：

- 失控 - 风扇在安装后仅可高速运转
- 失控 - 安装后无反转功能
- 失控 - 遥控器无法与接收器连接

#### 恢复步骤：

- 关闭吊扇主电源30秒。
- 打开吊扇主电源。根据“遥控器和接收器配对”部分描述的不同流程恢复配对。开启电源，选择吊扇的不同风速，检查吊扇运行情况。

## 安装后

减少风扇摇晃：

请检查固定安装垫圈的所有螺丝和吊杆是否稳固。

平衡器：所提供的平衡器(F)用于在初始安装时平衡吊扇。请参照说明使用平衡器。平衡器可在吊扇出现不平衡情况时用于辅助调整平衡。安装吊扇后，请妥善收纳平衡器，以备不时之需。

## 保养和清洁

**注意：**在进行任何维护或清洁电扇前，请务必使用主开关关闭电源。

- 只需要每6个月定期清洁吊扇即可。使用软刷或无绒布清洁，避免刮伤漆面。在清洁时请务必关闭电源。
- 请勿将吊扇浸泡在水中或其他液体中。否则有可能对电机和扇叶造成损害，并导致触电。
- 确保风扇不与任何有机溶液或清洁剂接触。
- 清洁扇叶时，仅以干净湿布擦拭，不可使用有机溶液或清洁剂。
- 电机配备永久润滑滚珠轴承，因此不必添加润滑油。

## 电池安全注意事项

- 警告-将新电池和已使用的电池存放于远离儿童的地方。
- 注意- 请勿吞咽电池，内含化学物质有可能造成体内灼伤。
- 此吊扇遥控器仅使用 2 节 AAA 电池。
- 安装电池时请确保正负极位置正确。
- 为防止在电池安装或更换过程中误操作，此吊扇必须与主电源断开。
- 请勿为非充电电池充电；
- 不可将不同类型的电池或新、旧电池混合搭配；
- 如果长时间不使用，请及时将电池从产品中取出。
- 必须将电池从遥控器中取出，再丢弃。
- 电池用罄后请立即遵循安全方式丢弃（以免被儿童拿到）。电量用罄的电池依然存在危险。请联系本地顾问了解如何安全丢弃电池。
- 定期检查产品，确保电池盒盖正确安装并固定。如果电池盒无法稳固关闭，请立即停止使用产品，并放置于儿童不可接触之处。
- 如您担心孩子误吞电池或放入身体任何部位，请立即就医。如果您怀疑孩子误吞电池或放入身体任何部位，如果您身在欧洲，请拨打所在国家的急救电话，快速听取专业建议。
- 电池泄漏：电池内含化学物质，应根据化学品处理方式进行处理。在处理泄漏的电池化学物质时，请格外小心。避免电池内含化学物质接触眼周，注意不要吞咽。如果您身在欧洲，请拨打所在国家的急救电话，快速听取专业建议。

## 技术参数

额定电压	220-240V~ 50/60Hz
额定功率（电机）	36W
额定功率（照明灯）	N/A
遥控器电池	2 x AAA（不包含）
重量	5.2 KG
吊盘尺寸	高：54 MM 直径：131MM

## 保修信息

**欧洲** – 如果您是欧洲消费者，请联系购买风扇的零售门店，以便享受保修服务。

**NAPOMENA:** Daljinski upravljač i prijemnik morat će se upariti nakon instalacije stropnog ventilatora.

### **UPARIVANJE DALJINSKOG I PRIJEMNIKA – KADA JE 1 DC STROPNI VENTILATOR UGRAĐEN NA JEDNOM MJESTU**

**NAPOMENA:** Provjerite jeste li ugradili jednopolnu sklopku za odvajanje u fiksno ožičenje ventilatora.

**NAPOMENA:** Prije uparivanja daljinskog upravljača s prijemnikom provjerite je li napajanje prijemnika UKLJUČENO.

- ISKLJUČITE mrežno napajanje ventilatora zidnim prekidačem za uključivanje/isključivanje.
- Ugradite baterije u daljinski. Provjerite je li polaritet baterije ispravan.
- Uključite napajanje prijemnika.
- Pritisnite i držite  tipku na daljinskom upravljaču 3-5 sekundi unutar 30 sekundi od uključivanja prijemnika stropnog ventilatora.
- Iz prijemnika će se oglasiti zvučni signal obavijesti kao znak završetka postupka uparivanja.
- Uključite ventilator i promijenite brzinu stropnog ventilatora putem daljinskog upravljača kako biste provjerili rad i uspješno uparivanje.
- Ako uparivanje nije bilo uspješno, ponovite ove korake ponovno.

### **UPARIVANJE DALJINSKOG I PRIJEMNIKA – KADA SU 2 ILI VIŠE DC STROPNA VENTILATORA INSTALACIJA NA JEDNOM LOKACIJI**

**NAPOMENA:** Provjerite jeste li ugradili jednopolnu sklopku za odvajanje u fiksno ožičenje svakog ventilatora.

- Ako želite kontrolirati 2 ili više stropnih ventilatora s jednim daljinskim upravljačem, učinite kako je objašnjeno u normalnom postupku uparivanja, ali provjerite jesu li svi zidne sklopke stropnih ventilatora UKLJUČENI.
- Ako želite upravljati njima pomoću pojedinačnih daljinskih upravljača, učinite kako je objašnjeno u uobičajenom postupku uparivanja, ali provjerite jesu li zidne sklopke ostalih stropnih ventilatora ISKLJUČENI. Nakon što je prvi ventilator uparen, isključite zidnu sklopku i nastavite normalan proces uparivanja sa sljedećim ventilatorom.

## DALJINSKI UPRAVLJAČ

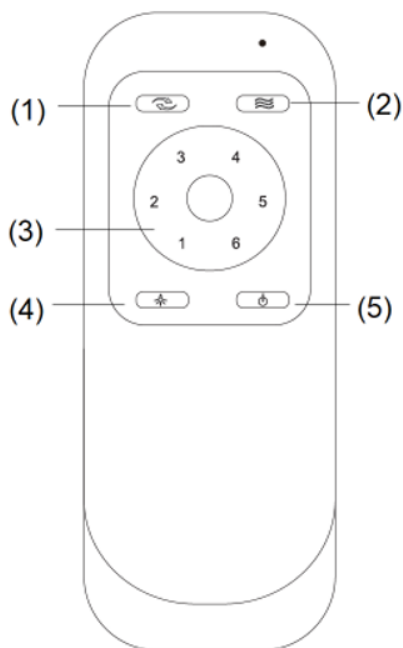

- (1) Obrnuta kontrola
- (2) Prirodno strujanje  
(Pritisnite ovu tipku kako biste postavili automatsko mijenjanje brzine ventilatora. Ako ventilator radi na brzini 1, 2 ili 3, pritiskom na ovu tipku brzina će se automatski mijenjati između 1, 2 i 3. Ako ventilator radi na brzini 4, 5 ili 6, pritiskom na tipku brzina će se automatski mijenjati između 4, 5 i 6.)
- (3) Kontrola brzine
- (4) Svjetlo uključeno/isključeno
- (5) Ventilator uključen/isključen
- (6) 2x AAA baterije od 1,5 V (nisu u kompletu)

Daljinski upravljač memorije. Ako se svjetlo ili ventilator isključe sklopkom za odvajanje, on će zapamtiti i vratit će se u zadnje stanje nakon ponovnog uključivanja.

## POPRAVAK UPARIVANJA DALJINSKOG I PRIJEMNIKA – KADA JE INSTALIRAN 1 STROPNI VENTILATOR

- Ako daljinski upravljač i prijemnik izgube kontrolu nakon instalacije ili tijekom uporabe, uparivanje daljinskog upravljača i prijemnika mora se popraviti.
- Ispod su operativni simptomi i koraci za popravak uparivanja daljinskog upravljača i prijemnika.

### **Simptomi:**

- Gubitak kontrole - Ventilator radi velikom brzinom samo nakon instalacije
- Gubitak upravljanja - nema funkcije vrtnje u obrnutom smjeru nakon ugradnje
- Gubitak upravljanja - daljinski upravljač ne može komunicirati s prijemnikom

### **Koraci popravka:**

- ISKLJUČITE glavno napajanje stropnog ventilatora na 30 sekundi.
- UKLJUČITE glavno napajanje stropnog ventilatora. Slijedite isti postupak kao što je opisano u odjeljku 'Uparivanje daljinskog upravljača i prijemnika' da popravite uparivanje.
- Uključite i odaberite različitu brzinu stropnog ventilatora kako biste provjerili rad ventilatora.

## NAKON UGRADNJE

### DA BISTE SMANJENI TRETANJE VENTILATORA:

Provjerite jesu li svi vijci koji pričvršćuju montažni držač i donju šipku pričvršćeni.

**KOMPLET ZA BALANSIRANJE:** Komplet za balansiranje(F) služi za balansiranje stropnog ventilatora pri prvoj ugradnji. Pogledajte upute o načinu ugradnje kompleta za balansiranje. Komplet za balansiranje može se koristiti kao pomoć pri ponovnom balansiranju ako stropni ventilator opet bude nebalansiran. Spremite komplet za balansiranje sa strane radi buduće upotrebe.

## NJEGA I ČIŠĆENJE

**BILJEŠKA:** **Uvijek ISKLJUČITE napajanje na mrežnom prekidaču prije nego što izvršite bilo kakvo održavanje ili pokušate očistiti ventilator.**

- Povremeno čišćenje vašeg stropnog ventilatora svakih 6 mjeseci jedino je potrebno održavanje. Upotrijebite mekanu četku ili krpu koja ne ostavlja dlačice kako biste izbjegli grebanje boje. Isključite struju kada to učinite.
- Nemojte namakati ili uranjati svoj stropni ventilator u vodu ili druge tekućine. Može oštetiti motor ili oštrice i stvoriti mogućnost strujnog udara.
- Pazite da ventilator ne dođe u kontakt s bilo kakvim organskim otapalima ili sredstvima za čišćenje.
- Za čišćenje lopatice ventilatora obrišite samo vlažnom čistom krpom bez organskih otapala ili sredstava za čišćenje.
- Motor ima trajno podmazan kuglični ležaj tako da nema potrebe za uljem.

## SIGURNOSNE MJERE ZA BATERIJE

- **UPOZORENJE –** Nove i rabljene baterije držite podalje od djece.
- **OPREZ–** Nemojte gutati bateriju – opasnost od kemijskih opeklin.
- Uvijek koristite 2 x AAA bateriju s ovim daljinskim upravljačem za stropni ventilator.
- Provjerite jesu li baterije umetnute s ispravnim polaritetom.
- Kako biste spriječili pogrešan rad tijekom umetanja ili zamjene baterije, ovaj stropni ventilator mora biti isključen iz mreže napajanja.
- Baterije koje nisu predviđene za punjenje ne smiju se puniti;
- Ne smiju se istodobno upotrebljavati različite vrste baterija te nove i stare baterije;
- Izvadite baterije iz proizvoda kada ga ne koristite dulje vrijeme.

- Baterije se moraju izvaditi iz daljinskog odašiljača prije nego što se baci.
- Istrošene baterije odmah i sigurno zbrinite (kako ih djeca ne mogu preuzeti). Baterije i dalje mogu biti opasne. Obratite se svom mjesnom odboru za sigurno odlaganje baterije.
- Redovito provjeravajte proizvod i provjerite je li poklopac kutije za baterije ispravno pričvršćen. Ako se pretinac za baterije ne zatvara dobro, prestanite koristiti proizvod i držite ga podalje od djece.
- Ako mislite da su baterije progutane ili stavljene u bilo koji dio tijela, odmah potražite liječničku pomoć. Ako sumnjate da je vaše dijete progutalo ili umetnulo bateriju s gumbom, nazovite broj hitne pomoći svoje zemlje ako ste u Europi za brzi, stručni savjet.
- Curenje baterije: Baterija sadrži kemikalije i s njom se treba postupati kao sa svakom kemikalijom. Poduzmite mjere opreza pri rukovanju kemikalijama iz baterija koje su iscurile. Kemikalije za baterije ne smiju se stavljati blizu očiju ili gutati. nazovite broj hitne službe svoje zemlje ako ste u Europi za brzi, stručni savjet.

## TEHNIČKI PODACI

Nazivni napon	220-240 V~ 50 Hz
Nazivna snaga (motora)	36 W
Nazivna snaga (lampa)	N/A
Baterija za daljinski	2x AAA (nije u kompletu)
Težina	5,2 kg
Mjere nadstrešnice	V: 54 mm Promjer: 131 mm

## INFORMACIJE O JAMSTVU

**U EUROPI** – Ako ste europski kupac, obratite se prodajnom mjestu gdje je ventilator kupljen radi jamstvenog servisa.

**POZNÁMKA:** Po instalaci stropního ventilátoru bude nutné spárovat dálkový ovladač a přijímač.

### **PÁROVÁNÍ DÁLKOVÉHO OVLÁDÁNÍ A PŘIJÍMAČE - KDYŽ JE NA JEDNOM MÍSTĚ NAINSTALOVÁN 1 STEJNOSMĚRNÝ STROPNÍ VENTILÁTOR**

**POZNÁMKA:** Ujistěte se, že jste nainstalovali jednopólový odpojovací spínač do pevného elektrického zapojení ventilátoru.

**POZNÁMKA:** Před spárováním dálkového ovladače s přijímačem se ujistěte, že je napájení přijímače ZAPNUTO.

- Vypněte síťové napájení ventilátoru vypínačem.
- Nainstalujte baterie do dálkového ovladače. Ujistěte se, že polarita baterií je správná.
- Zapněte napájení přijímače.
- Stiskněte a podržte  tlačítko na dálkovém ovladači po dobu 3 - 5 sekund do 30 sekund od zapnutí napájení do přijímače stropního ventilátoru.
- Přijímač vydá zvukové upozornění, které signalizuje, že proces párování proběhl úspěšně.
- Zapněte ventilátor a změňte rychlost stropního ventilátoru pomocí dálkového ovladače, abyste zkontrolovali provoz a úspěšné párování.
- Pokud se párování nezdaří, zopakujte tuto posloupnost kroků znovu.

### **PÁROVÁNÍ DÁLKOVÉHO OVLÁDÁNÍ A PŘIJÍMAČE – PŘI INSTALACI 2 NEBO VÍCE STEJNOSMĚRNÝCH STROPNÍCH VENTILÁTORŮ NA JEDNOM MÍSTĚ**

**POZNÁMKA:** Ujistěte se, že jste do pevného elektrického zapojení nainstalovali jednopólový odpojovací spínač pro každý ventilátor.

- Pokud chcete ovládat 2 nebo více stropních ventilátorů jedním dálkovým ovladačem, postupujte podle pokynů pro normální proces párování, ale ujistěte se, že všechny nástěnné spínače stropních ventilátorů jsou ZAPNUTÉ.
- Pokud je chcete ovládat pomocí jednotlivých dálkových ovladačů, postupujte podle pokynů pro normální proces párování, ale ujistěte se, že ostatní stropní ventilátory jsou VYPNUTÉ. Po spárování prvního ventilátoru vypněte nástěnný vypínač a pokračujte normálním procesem párování s dalším ventilátorem.

## DÁLKOVÉ OVLÁDÁNÍ

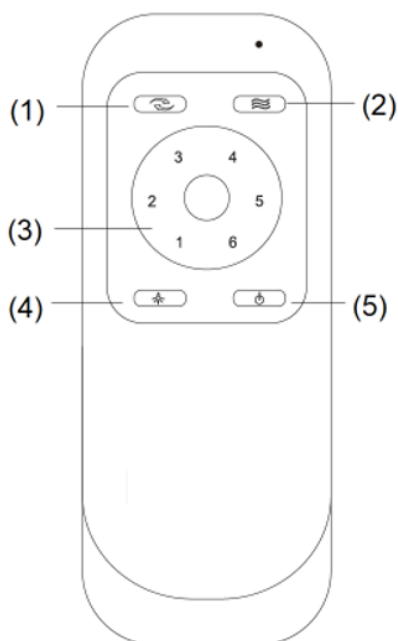

- (1) Ovládání zpětného chodu
- (2) Přirozený vítr (Stisknutím tohoto tlačítka nastavíte automatické střídání rychlostí ventilátoru. Pokud ventilátor pracuje na rychlosti 1, 2 nebo 3, stisknutím tlačítka se rychlost bude automaticky střídát mezi 1, 2 a 3. Pokud ventilátor pracuje na rychlosti 4, 5 nebo 6, stisknutím tlačítka se rychlost bude automaticky střídát mezi 4, 5 a 6.)
- (3) Regulace rychlosti
- (4) Zapnutí/vypnutí světla
- (5) Zapnutí/vypnutí ventilátoru
- (6) 1,5 V baterie AAA x 2 ks (nejsou součástí balení)

Dálkový ovladač má paměťovou funkci. Pokud je ventilátor vypnuto oddělovacím spínačem, zapamatuje si a při dalším zapnutí obnoví poslední stav.

## OPRAVA PÁROVÁNÍ DÁLKOVÉHO OVLÁDÁNÍ A PŘIJÍMAČE – KDYŽ JE NAINSTALOVÁN 1 STROPNÍ VENTILÁTOR

- Pokud po instalaci nebo během používání dálkový ovladač a přijímač ztratí kontrolu, musí se zopakovat spárování dálkového ovladače a přijímače.
- Níže jsou uvedeny provozní příznaky a kroky k opravě párování dálkového ovladače a přijímače.

### **Symptomy:**

- Ztráta kontroly - Ventilátor běží po instalaci pouze vysokou rychlostí
- Ztráta kontroly - Po instalaci nelze provést žádnou funkci zpětného chodu
- Ztráta kontroly - Dálkový ovladač nemůže komunikovat s přijímačem

### **Kroky opravy:**

- Vypněte hlavní napájení stropního ventilátoru na 30 sekund.
- Zapněte hlavní napájení stropního ventilátoru. Postupujte stejně, jak je popsáno v části „Párování dálkového ovládání a přijímače“ a opravte párování.
- Zapněte a vyberte různou rychlost stropního ventilátoru pro kontrolu ovládání ventilátoru.

## PO INSTALACI

### CHCETE-LI SNÍŽIT KOLÍSÁNÍ VENTILÁTORU:

Zkontrolujte, zda jsou všechny šrouby, které upevňují montážní konzolu a dolní tyč, dobře upevněny.

**VYVAŽOVACÍ SADA:** K vyvážení stropního ventilátoru při první instalaci je dodávána vyvažovací sada(F). Přečtěte si pokyny k použití vyvažovací sady. Vyvažovací sadu lze použít jako pomoc při opětovném vyvážení, pokud by se stropní ventilátor opět stal nevyváženým. Po instalaci uložte vyvažovací sadu pro budoucí použití v případě potřeby.

## PÉČE A ČIŠTĚNÍ

**POZNÁMKA:** Před provedením jakékoli údržby nebo pokusem o vyčištění ventilátoru vždy vypněte napájení u síťového spínače.

- Každých 6 měsíců je pravidelné čištění stropního ventilátoru jedinou nutnou údržbou. Použijte měkký štětec nebo hadřík, který nepouští vlákna, abyste zabránili poškrábání povrchové úpravy laku. Pokud tak učiníte, vypněte napájení.
- Nenamáčejte ani neponožujte stropní ventilátor do vody nebo jiných kapalin. Mohlo by dojít k poškození motoru nebo lopatek a vytvoření možnosti úrazu elektrickým proudem.
- Ujistěte se, že ventilátor nepřichází do styku s žádnými organickými rozpouštědly nebo čisticími prostředky.
- Chcete-li vyčistit lopatku ventilátoru, otřete ji pouze vlhkým čistým hadříkem BEZ organických rozpouštědel nebo čisticích prostředků.
- Motor má trvale mazané kuličkové ložisko, takže jej není třeba olejov

## BEZPEČNOSTNÍ OPATŘENÍ PRO BATERII

- **VAROVÁNÍ** – Uchovávejte nové a použité baterie mimo dosah dětí.
- **UPOZORNĚNÍ** – Nepolykejte baterie – Nebezpečí chemického popálení.
- S tímto dálkovým ovladačem stropního ventilátoru používejte vždy 2 baterie typu AAA.
- Ujistěte se, že baterie jsou vloženy se správnou polaritou.
- Aby se zabránilo chybnému provozu během vkládání nebo výměny baterie, musí být tento stropní ventilátor odpojen od napájecí sítě.
- nedobíjecí baterie se nesmí dobíjet;
- různé typy baterií nebo nové a použité baterie se nesmějí kombinovat;
- Vyjměte baterie z přístroje, když se delší dobu nepoužívá.
- Baterie musí být před vyřazením z dálkového vysílače vyjmuty.
- Vybité baterie okamžitě a bezpečně zlikvidujte (aby je děti nemohly najít). Baterie mohou být stále nebezpečné. obraťte se na místní úřad a baterii bezpečně zlikvidujte.
- Pravidelně kontrolujte výrobek a ujistěte se, že víko prostoru pro baterie je správně zajištěno. Pokud se prostor pro baterie bezpečně nezavře, přestaňte přístroj používat a uchovávejte jej mimo dosah dětí.
- Pokud si myslíte, že baterie mohly být spolknuty nebo umístěny do jakékoli části těla, okamžitě vyhledejte lékařskou pomoc. Pokud máte podezření, že vaše dítě spolknulo nebo si do těla vložilo knoflíkovou baterii, zavolejte na číslo tísňového volání vaší země, pokud jste v Evropě, a požádejte o rychlou odbornou radu.
- Úniky baterie: Baterie obsahuje chemikálie a mělo by se s ní zacházet jako s jakoukoli chemickou látkou. Při manipulaci s uniklými chemikáliemi baterie dodržujte bezpečnostní opatření. Chemikálie pro baterie se nesmí dostat do blízkosti očí nebo nesmí být požity. Zavolejte na číslo tísňového volání vaší země, pokud jste v Evropě, a požádejte o rychlou odbornou radu.

## TECHNICKÉ INFORMACE

Jmenovité napětí	220-240 V~ 50 Hz
Jmenovitý výkon (motor)	36 W
Jmenovitý příkon (žárovka)	N/A
Baterie pro dálkové ovládání	2 x AAA (nejsou součástí balení)
Hmotnost	5,2 kg
Rozměry vrchlíku	V: 54 mm Ø: 131 mm

## INFORMACE O ZÁRUČE

**V EVROPĚ** - Pokud jste evropský zákazník, obraťte se na prodejnu, kde byl ventilátor zakoupen, a požádejte o záruční servis.

## BRUG AF DIN LOFTSVENTILATOR

---

**BEMÆRK:** Fjernbetjeningen og modtageren skal parres efter installationen af loftsventilatoren.

### **PARRING AF FJERNBETJENING OG MODTAGER – NÅR 1 JÆVNSTRØMS-LOFTSVENTILATOR ER INSTALLERET PÅ ET STED**

**BEMÆRK:** Sørg for, at du har installeret en enkeltpolet-afbryder i det faste ledningsnet til ventilatoren.

**BEMÆRK:** Sørg for, at strømmen til modtageren er tændt, før du parrer fjernbetjeningen med modtageren.

- Sluk for strømforsyningen til ventilatoren med tænd/sluk-kontakten på væggen.
- Sæt batterierne i fjernbetjeningen. Sørg for, at batteriets polaritet er korrekt.
- Tænd for strømmen til modtageren.
- Tryk og hold -knappen på fjernbetjeningen nede i 3-5 sekunder inden for 30 sekunder efter, at du tænder for strømmen til loftsventilatorens modtager.
- Der vil lyde et "bip"-signal fra modtageren for at indikere, at parringsprocessen er vellykket.
- Tænd for ventilatoren og skift loftsventilatorens hastighed via fjernbetjeningen for at kontrollere betjeningen og vellykket parring.
- Hvis parringen ikke lykkedes, skal du gentage disse trin igen.

### **PARRING AF FJERNBETJENING OG MODTAGER – NÅR 2 ELLER FLERE JÆVNSTRØMS-LOFTSVENTILATORER ER INSTALLERET PÅ ET STED**

**BEMÆRK:** Sørg for, at du har installeret en enkeltpolet-afbryder i de faste ledninger for hver ventilator.

- Hvis du vil styre 2 eller flere loftsventilatorer med én fjernbetjening, skal du gøre som forklaret i den normale parringsproces, men sørg for, at alle loftsventilatorernes vægkontakter er tændt.
- Hvis du ønsker at styre dem med individuelle fjernbetjeningen, skal du gøre som forklaret i den normale parringsproces, men sørg for, at de andre loftsventilatorers vægkontakter er slukket. Når den første ventilator er parret, skal du slukke for vægkontakten og fortsætte den normale parringsproces med den næste ventilator.

# BRUG AF DIN LOFTSVENTILATOR

## FJERNBETJENINGEN

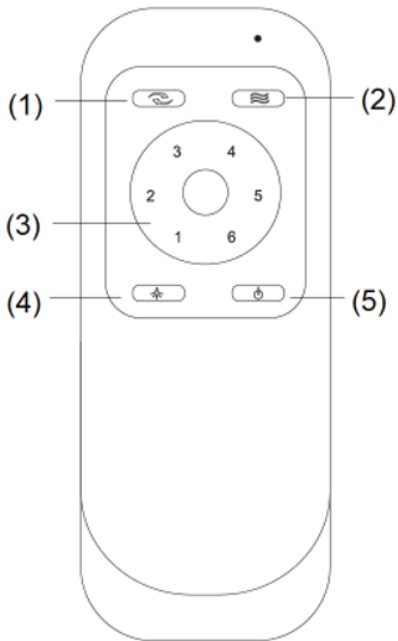

(1) Omvendt kontrol

(2) Naturlig vind

(Tryk på denne knap for at indstille ventilatoren til automatisk at skifte mellem hastigheder. Hvis ventilatoren kører på hastighed 1, 2 eller 3, vil hastigheden automatisk cykle mellem 1, 2 og 3 efter tryk. Hvis den kører på hastighed 4, 5 eller 6, vil hastigheden automatisk cykle mellem 4, 5 og 6.)

(3) Hastighedskontrol

(4) Lys Tænd/Sluk

(5) Ventilator Tænd/Sluk

(6) 2 stk. 1,5 V AAA-batterier (medfølger ikke)

Fjernbetjeningen har en hukommelsesfunktion. Hvis ventilatoren slukkes af afbryderkontakten, vil apparatet huske og genskabe de sidste indstillinger, når det tændes næste gang.

## REPARATION AF FJERNBETJENING OG MODTAGER PARRING – NÅR 1 LOFTSVENTILATOR ER INSTALLERET

- Hvis fjernbetjeningen og modtageren mister styringen efter installation eller under brug, skal parringen af fjernbetjeningen og modtageren repareres.
- Nedenfor er driftssymptomerne og trinene til at reparere parringen af fjernbetjeningen og modtageren.

### **Symptomer:**

- Tab af styring - Ventilatoren kører kun med høj hastighed efter installation
- Tab af styring - Ingen omvendt funktion efter installation
- Tab af styring - Fjernbetjeningen kan ikke kommunikere med modtageren

### **Reparationstrin:**

- Sluk for hovedstrømmen til loftsventilatoren i 30 sekunder.
- Tænd for hovedstrømmen til loftsventilatoren. Følg den samme proces som beskrevet i afsnittet 'Parring af fjernbetjening og modtager' for at reparere parringen.
- Tænd for og vælg de forskellige hastigheder for loftsventilatoren for at kontrollere ventilatorens funktion.

## EFTER INSTALLATIONEN

### FOR AT REDUCERE VENTILATORENS SVINGNINGER:

Kontroller, at alle skruer, der fastgør monteringsbeslaget og dunstangen, er sikre.

**BALANCERINGSSÆT:** Et balanceringsæt(F) medfølger, som er beregnet til at balancere luftventilatoren under første montering. Se, hvordan balanceringssettet bruges i vejledningen. Balanceringssettet bruges til, at genbalancere ventilatoren, hvis den kommer ud af balance. Balanceringssettet kan beholdes efter monteringen til senere brug, hvis nødvendigt.

## PLEJE OG RENGØRING

**BEMÆRK: Sluk altid for strømmen ved hovedkontakten, før du udfører vedligeholdelse eller forsøger at rengøre din ventilator.**

- Hver 6. måned er periodisk rengøring af din loftsventilator den eneste vedligeholdelse, der kræves. Brug en blød børste eller en fnugfri klud for at undgå at ridse lakken. Sluk for strømmen, når du gør det.
- Du må ikke lægge loftsventilatoren i blød eller nedsænke den i vandet eller andre væsker. Det kan beskadige motoren eller bladene og skabe risiko for elektrisk stød.
- Sørg for, at ventilatoren ikke kommer i kontakt med organiske opløsningsmidler eller rengøringsmidler.
- For at rengøre blæserbladet skal du kun tørre af med en fugtig ren klud uden organiske opløsningsmidler eller rengøringsmidler.
- Motoren har et permanent smurt kugleleje, så der er ikke behov for olie.

## SIKKERHEDSFORANSTALTNINGER FOR BATTERI

- **ADVARSEL** – Hold nye og brugte batterier væk fra børn.
- **FORSIGTIG** - Indtag ikke batteri - Kemisk forbrændingsfare.
- Brug altid 2 x AAA batteritype med denne fjernbetjening til loftsventilatoren.
- Sørg for, at batterierne er sat i med den korrekte polaritet.
- For at undgå fejlbetjening under indsættelse eller udskiftning af batterier skal denne loftsventilator være afbrudt fra strømnettet.
- Ikke-genopladelige batterier må ikke genoplades.
- Brug ikke forskellige slags batterier eller nye og brugte batterier sammen.
- Fjern batterierne fra produktet, når de ikke er i brug i længere tid.
- Batterierne skal fjernes fra fjernbetjeningen, før den kasseres.
- Bortskaf opbrugte batterier straks og på en sikker måde (så de ikke kan hentes af børn). Batterier kan stadig være farlige. Kontakt din lokale kommune for sikkert at bortskaffe batteriet

- Kontroller regelmæssigt produktet, og sørg for, at låget til batterikassen er korrekt fastgjort. Hvis batterirummet ikke lukker sikkert, skal du stoppe med at bruge produktet og holde det væk fra børn.
- Hvis du tror, at batterierne er blevet slugt eller placeret i en del af kroppen, skal du straks søge lægehjælp. Hvis du har mistanke om, at dit barn har slugt eller indsat et knapbatteri, skal du ringe til alarmnummeret i dit land, hvis du befinder dig i Europa, for at få hurtig og kompetent rådgivning.
- Batterilækager: Batteriet indeholder kemikalier og bør behandles som ethvert kemikalie ville. Tag forholdsregler ved håndtering af lækgede batterikemikalier. Batterikemikalier må ikke anbringes i nærheden af øjnene eller indtages. ring til alarmnummeret i dit land, hvis du befinder dig i Europa, for at få hurtig, kompetent rådgivning.

## TEKNISK INFORMATION

Nominal spænding	220-240 V~ 50 Hz
Nominal effekt (motor)	36 W
Nominal effekt (lys)	Ikke relevant
Batteri til fjernbetjeningen	2 x AAA (medfølger ikke)
Vægt	5,2 kg
Størrelse	H: 54 mm Ø: 131 mm

## OPLYSNINGER OM GARANTI

**I EUROPA** – Hvis du er en europæisk kunde, bedes du kontakte den detailforretning, hvor ventilatoren blev købt, med henblik på garantiservice.

## USING YOUR CEILING FAN

---

**NOTE: The remote and receiver will need to be paired after the installation of the ceiling fan.**

### **PAIRING REMOTE & RECEIVER – WHEN 1 DC CEILING FAN IS INSTALLED IN ONE LOCATION**

**NOTE:** Ensure that you have installed a single pole disconnection switch in the fixed wiring for the fan.

**NOTE:** Ensure power to the receiver is ON prior to pairing the remote with the receiver.

- Turn OFF the mains supply to the fan by on/off wall switch.
- Install the batteries into the remote. Please make sure the polarity of the battery is correct.
- Turn ON the power to the receiver.
- Press and hold the  button on the remote for 3-5 seconds within 30 seconds of switching the power ON to the receiver of the ceiling fan.
- There will be a notification 'beep' sound from the receiver to indicate that the pairing process is successful.
- Turn ON the fan and change the speed of the ceiling fan via the remote to check the operation and successful pairing.
- If pairing has been unsuccessful, repeat these set of steps again.

### **PAIRING REMOTE AND RECEIVER – WHEN 2 OR MORE DC CEILING FANS ARE INSTALLED IN ONE LOCATION**

**NOTE:** Ensure that you have installed a single pole disconnection switch in the fixed wiring for each fan.

- If you want to control 2 or more ceiling fans with one remote, do as explained in the normal pairing process, but make sure all ceiling fans wall switches are turned ON.
- If you want to control them with individual remotes, do as explained in the normal pairing process, but make sure the other ceiling fans wall switches are turned OFF. After the first fan is paired turn the wall switch OFF and continue the normal pairing process with the next fan.

## USING YOUR CEILING FAN

### REMOTE CONTROL

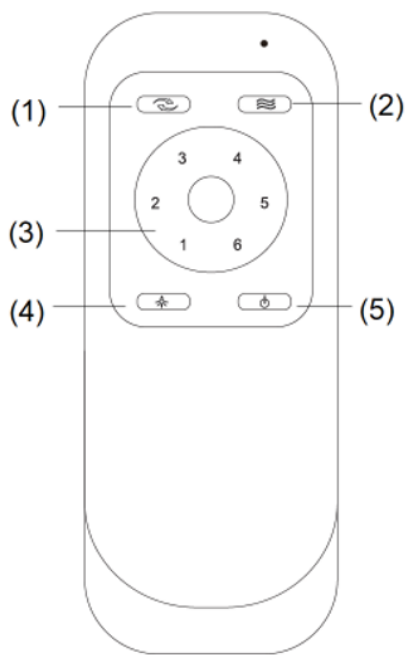

(1) Reverse control

(2) Natural wind

(Press this button to set the fan running at changing speed automatically. If the fan is working at speed 1, 2, 3, then press this button, and the fan speed will cycle automatically among the speeds of 1, 2 and 3. If the fan is working at speed 4,5,6, then press this button, and the fan speed will cycle automatically among the speeds of 4,5 and 6.)

(3) Speed control

(4) Light On/Off

(5) Fan On/Off

(6) 1.5V AAA battery x 2 pcs (Not Included)

The remote has memory function. If the fan is turned off by the isolating switch, it will memorise and recover the last status when turned on next.

### REPAIRING THE REMOTE & RECEIVER PAIRING – WHEN 1 CEILING FAN IS INSTALLED

- If the remote and receiver lose control after installation or during use, the pairing of the remote and the receiver must be repaired.
- Below are the operating symptoms and the steps to repair the pairing of the remote and receiver.

#### **Symptoms:**

- Loss of control - Fan is only running at high speed after installation
- Loss of control - No reverse function after installation
- Loss of control - Remote cannot communicate with the receiver

#### **Repairing Steps:**

- Switch OFF the main power to the ceiling fan for 30 seconds.
- Switch ON the main power of the ceiling fan. Follow the same process as described in the 'Pairing remote & receiver' section to repair the pairing.
- Turn on and select the different speed of the ceiling fan to check the operation of the fan.

## AFTER INSTALLATION

### TO REDUCE THE FAN WOBBLE:

Please check that all screws which fix the mounting bracket and down rod are secure.

**BALANCING KIT:** A balancing kit (F) is provided to balance the ceiling fan on initial installation. Please refer to the instruction on how to use the balancing kit. The balancing kit can be used to assist re-balancing should the ceiling fan become un-balanced again. Store your balancing kit away after installation for future use if required.

## CARE & CLEANING

**NOTE:** Always turn OFF the power at the mains switch before performing any maintenance or attempting to clean your fan.

- Every 6 months periodic cleaning of your ceiling fan is the only maintenance required. Use a soft brush or lint free cloth to avoid scratching the paint finish. Please turn off electricity power when you do so.
- Do not soak or immerse your ceiling fan in the water or other liquids. It could damage the motor or the blades and create the possibility of an electrical shock.
- Ensure that the fan does not come in contact with any organic solvents or cleaners.
- To clean the fan blade, wipe with only a damp clean cloth with NO organic solvents or cleaners.
- The motor has a permanently lubricated ball bearing so there is no need to oil.

## SAFETY PRECAUTIONS FOR BATTERY

- **WARNING** – Keep new and used batteries away from children.
- **CAUTION** – Do not ingest battery—Chemical burn hazard.
- Always use 2 x AAA battery type with this ceiling fan remote controller.
- Ensure the batteries are inserted with the correct polarity.
- To prevent false operation during battery insertion or replacement, this ceiling fan must be disconnected from the supply mains.
- non-rechargeable batteries are not to be recharged;
- different types of batteries or new and used batteries are not to be mixed;
- Remove batteries from the product when not in use for long periods of time.
- Batteries must be removed from the remote transmitter before it is discarded.
- Dispose of exhausted batteries immediately and safely (so they cannot be retrieved by children). Batteries can still be dangerous. Contact your local council to safely dispose of the battery.
- Regularly check the product and make sure the battery box lid is correctly secured. If the battery compartment does not close securely, stop using the product and keep it away from children.
- If you think batteries might have been swallowed or placed inside any part of the body, seek immediate medical attention. If you suspect your child has swallowed or inserted a button battery, call the emergency number of your country if you are in Europe for fast, expert advice.
- Battery Leaks: Battery contains chemicals and should be treated as any chemical would. Take precautions when handling leaked battery chemicals. Battery chemicals should not be placed near the eyes or ingested. call the emergency number of your country if you are in Europe for fast, expert advice.

## TECHNICAL INFORMATION

Rated Voltage	220-240V~ 50Hz
Rated Wattage (Motor)	36W
Rated wattage (Lamp)	N/A
Battery for remote	2 x AAA (Not Included)
Weight	5.2kg
Canopy Dimensions	H:54mm Dia:131mm

## WARRANTY INFORMATION

**IN EUROPE** – If you are a European customer, please contact the retail outlet where the fan was purchased for warranty service.

**HUOMAUTUS:** Kaukosäätimen ja vastaanottimen on muodostettava pariliitos kattotuulettimen asennuksen jälkeen.

### **KAUKOSÄÄTIMEN JA VASTAANOTTIMEN PARILIITOS – KUN YKSI DC-KATTOTUULETTIN ON ASENNETTU YHTEEN PAIKKAAN**

**HUOMAUTUS:** Varmista, että olet asentanut yksinapaisen katkaisukytkimen tuulettimen kiinteään johtoon.

**HUOMAUTUS:** Varmista, että vastaanottimen virta ON PÄÄLLÄ ennen kaukosäätimen ja vastaanottimen pariliitoksen muodostamista.

- Katkaise tuulettimen verkkovirta seinäkytkimen päällä/pois-valinnoista.
- Asenna paristot kaukosäätimeen. Varmista, että akun napaisuus on oikea.
- Kytke vastaanottimen virta PÄÄLLE.
- Pidä kaukosäätimen painiketta  painettuna 3–5 sekuntia 30 sekunnin sisällä kattotuulettimen vastaanottimen virran kytkemisestä PÄÄLLE.
- Vastaanottimesta kuuluu merkkiäänäni, joka ilmaisee, että pariliitosprosessi on onnistunut.
- Kytke tuuletin PÄÄLLE ja muuta kattotuulettimen nopeutta kaukosäätimellä tarkistaaksesi toiminnan ja onnistuneen pariliitoksen.
- Jos pariliitos ei onnistunut, toista nämä vaiheet uudelleen.

### **KAUKOSÄÄTIMEN JA VASTAANOTTIMEN PARILIITOS – KUN VÄHINTÄÄN KAKSI DC-KATTOTUULETTINTA ON ASENNETTU YHTEEN PAIKKAAN**

**HUOMAUTUS:** Varmista, että olet asentanut yksinapaisen katkaisukytkimen tuulettimen kiinteään johtoon jokaiselle tuulettimelle.

- Jos haluat ohjata kahta tai useampaa kattotuuletinta yhdellä kaukosäätimellä, tee kuten on kerrottu normaalissa pariliitosprosessissa, mutta varmista, että kaikki kattotuulettimen seinäkytkimet ovat PÄÄLLÄ.
- Jos haluat ohjata niitä yksittäisillä kaukosäätimillä, tee kuten on kerrottu normaalissa pariliitosprosessissa, mutta varmista, että muut kattotuulettimen seinäkytkimet on kytketty POIS PÄÄLTÄ. Kun ensimmäinen tuuletin on muodostanut pariliitoksen, käännä seinäkytkin POIS PÄÄLTÄ ja jatka normaalia pariliitosprosessia seuraavan tuulettimen kanssa.

# KATTOTUULETTIMEN KÄYTTÄMINEN

## KAUKOSÄÄDIN

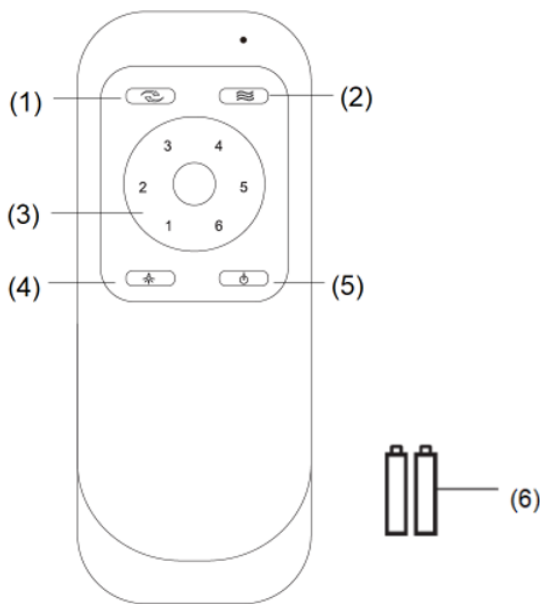

- (1) Käänteinen ohjaus
- (2) Luonnollinen tuuli (Paina tätä painiketta asettaaksesi tuulettimen vaihtamaan nopeutta automaattisesti. Jos tuuletin toimii nopeudella 1, 2 tai 3, paina tätä painiketta, ja nopeus vaihtuu automaattisesti välillä 1, 2 ja 3. Jos tuuletin toimii nopeudella 4, 5 tai 6, nopeus vaihtuu automaattisesti välillä 4, 5 ja 6.)
- (3) Nopeudensäätö
- (4) Valo päällä/pois
- (5) Tuuletin päällä/pois
- (6) 1.5 V AAA-paristo x 2 kpl (ei mukana)

Kaukosäätimessä on muistitoiminto. Jos tuuletin tai valo kytketään erotuskytkimellä, se muistaa viimeisimmän tilan ja palauttaa sen, kun se kytketään päälle seuraavan kerran.

## KAUKOSÄÄTIMEN JA VASTAANOTTIMEN KORJAUS – KUN YKSI KATTOTUULETTIN ON ASENNETTU

- Jos kaukosäädin ja vastaanotin menettävät hallinnan asennuksen tai käytön aikana, kaukosäätimen ja vastaanottimen pariliitos on korjattava.
- Alla on toimintaoireet ja vaiheet kaukosäätimen ja vastaanottimen pariliitoksen korjaamiseksi.

### **Oireet:**

- Hallinnan menetys – tuuletin käy suurella nopeudella vasta asennuksen jälkeen
- Hallinnan menetys – ei käänteistä toimintoa asennuksen jälkeen
- Hallinnan menetys – kaukosäädin ei kommunikoi vastaanottimen kanssa

### **Korjausvaiheet:**

- Kytke kattotuulettimen päävirta POIS PÄÄLTÄ 30 sekunniksi.
- Kytke kattotuulettimen päävirta PÄÄLLE. Korjaa pariliitos noudattamalla samaa prosessia kuin osiossa Kaukosäätimen ja vastaanottimen pariliitoksen muodostaminen.
- Kytke virta päälle ja valitse eri nopeus kattotuulettimelle tarkistaaksesi tuulettimen toiminnan.

## ASENNUKSEN JÄLKEEN

### TUULETTIMEN HUOJUNNAN VÄHENTÄMISEKSI:

Tarkista, että kaikki ruuvit, jotka kiinnittävät asennustelineen ja alasaukon, ovat kunnolla kiinnitettyjä.

**TASAPAINOTUSSARJA:** Mukana on tasapainotussarja(F) kattotuulettimen tasapainottamiseksi ensimmäisen asennuksen aikana. Katso tasapainotussarjan käyttöohjeet. Tasapainotussarjaa voidaan käyttää apuna, jos kattotuuletin ei ole enää tasapainossa. Säilytä tasapainotussarja asennuksen jälkeen tulevia tarpeita varten.

## HUOLTO JA PUHDISTUS

**HUOMAA:** Katkaise aina virta verkkokytimestä ennen huollon suorittamista tai tuulettimen puhdistamista.

- Kattotuulettimen säännöllinen puhdistus 6 kuukauden välein on ainoa vaadittava huolto. Käytä pehmeää harjaa tai nukkaamatonta liinaa, jotta maalipinta ei naarmuunnu. Sammuta sähkövirta, kun puhdistat tuuletinta.
- Älä liota tai upota kattotuuletinta veteen tai muihin nesteisiin. Se voi vaurioittaa moottoria tai lapoja ja aiheuttaa sähköiskun mahdollisuuden.
- Varmista, että tuuletin ei joudu kosketuksiin orgaanisten liuottimien tai puhdistusaineiden kanssa.
- Puhdista tuulettimen lapa pyyhkimällä vain kostealla puhtaalla liinalla ILMAN orgaanisia liuottimia tai puhdistusaineita.
- Moottorissa on pysyvästi voideltu kuulalaakeri, joten sitä ei tarvitse öljytä.

## TURVATOIMET PARISTOLLE

- **VAROITUS** – pidä uudet ja käytetyt paristot poissa lasten ulottuvilta.
- **VAROITUS** – älä niele paristoa – kemiallinen palovammavaara
- Käytä aina 2 x AAA-paristoa tämän kattotuulettimen kaukosäätimen kanssa.
- Varmista, että paristot on asetettu oikeaan napaisuuteen.
- Virheellisen toiminnan estämiseksi pariston asettamisen tai vaihdon aikana tämä kattotuuletin on irrotettava verkkovirrasta.
- älä lataa paristoja, joita ei ole tarkoitettu ladattaviksi uudelleen;
- erityyppisiä paristoja tai uusia ja käytettyjä paristoja ei saa sekoittaa keskenään;
- Poista paristot tuotteesta, kun niitä ei käytetä pitkään aikaan.
- Kaukosäätimen paristot on poistettava ennen sen hävittämistä.
- Hävitä tyhjät paristot välittömästi ja turvallisesti (jotta lapset eivät voi hakea niitä). Paristot voivat silti olla vaarallisia. Ota yhteyttä paikalliseen viranomaiseen pariston turvallisesti hävittämiseksi.
- Tarkista tuote säännöllisesti ja varmista, että paristokotelon kansi on kiinnitetty oikein. Jos paristokotelo ei sulkeudu kunnolla, lopeta tuotteen käyttö ja pidä se poissa lasten ulottuvilta.
- Jos epäilet, että paristot on ehkä nielty tai asetettu mihin tahansa kehon osaan, hakeudu välittömästi lääkärin hoitoon. Jos epäilet, että lapsesi on niellyt tai asettanut nappipariston, soita maasi hätänumeroon, jos olet Euroopassa saadaksesi nopeita ja asiantuntevia neuvoja.
- Paristovuodot: Paristo sisältää kemikaaleja, ja sitä on käsiteltävä kuten mitä tahansa kemikaalia. Noudata varotoimia, kun käsittelet vuotaneita paristokemikaaleja. Paristokemikaaleja ei saa laittaa silmien lähelle tai niellä. Soita maasi hätänumeroon, jos olet Euroopassa saadaksesi nopeita ja asiantuntevia neuvoja.

## TEKNISET TIEDOT

Nimellisjännite	220–240 V, 50 Hz
Nimellisteho (moottori)	36 W
Nimellisteho (lamppu)	–
Kaukosäätimen paristot	2 x AAA (eivät sisälly pakkaukseen)
Paino	5,2 kg
Kotelon mitat	K: 54 mm Halkaisija: 131 mm

## TAKUUTIEDOT

**EUROOPASSA** – jos olet eurooppalainen asiakas, ota yhteyttä jälleenmyyjään, josta ostit tuulettimen takuuhuoltoa varten.

**REMARQUE : La télécommande et le récepteur devront être appairés après l'installation du ventilateur de plafond.**

### **APPARIEMENT DE LA TÉLÉCOMMANDE ET DU RÉCEPTEUR – 1 VENTILATEUR DE PLAFOND À COURANT CONTINU INSTALLÉ À UN ENDROIT**

**REMARQUE :** Assurez-vous d'avoir installé un interrupteur de déconnexion unipolaire dans le câblage fixe du ventilateur.

**REMARQUE :** Assurez-vous que le récepteur est sous tension avant d'appairer la télécommande avec le récepteur.

- Coupez l'alimentation électrique du ventilateur à l'aide de l'interrupteur mural marche/arrêt.
- Installez les piles dans la télécommande. Assurez-vous que le sens de polarité des piles est correct.
- Mettez le récepteur sous tension.
- Appuyez et maintenez le bouton  de la télécommande enfoncé pendant 3 à 5 secondes dans les 30 secondes suivant la mise sous tension du récepteur du ventilateur de plafond.
- Vous entendrez un « bip » de notification du récepteur indiquant que le processus d'appairage a réussi.
- Allumez le ventilateur et modifiez la vitesse du ventilateur de plafond à l'aide de la télécommande pour vérifier le bon fonctionnement et la réussite du processus d'appairage.
- Si l'appairage a échoué, répétez ces étapes une nouvelle fois.

### **APPAIRAGE DE LA TÉLÉCOMMANDE ET DU RÉCEPTEUR - LORSQUE 2 OU PLUSIEURS VENTILATEURS DE PLAFOND À COURANT CONTINU SONT INSTALLÉS AU MÊME ENDROIT**

**REMARQUE :** Assurez-vous d'avoir installé un interrupteur de déconnexion unipolaire dans le câblage fixe de chaque ventilateur.

- Si vous souhaitez contrôler 2 ventilateurs de plafond ou plus avec une seule télécommande, procédez comme expliqué dans le processus d'appairage normal, mais assurez-vous que les interrupteurs muraux de tous les ventilateurs de plafond sont allumés.
- Si vous souhaitez les contrôler avec des télécommandes individuelles, procédez comme expliqué dans le processus d'appairage normal, mais assurez-vous que les interrupteurs muraux des autres ventilateurs de plafond sont éteints. Une fois le premier ventilateur appairé, éteignez l'interrupteur mural et poursuivez le processus d'appairage normal avec le ventilateur suivant.

## TÉLÉCOMMANDE

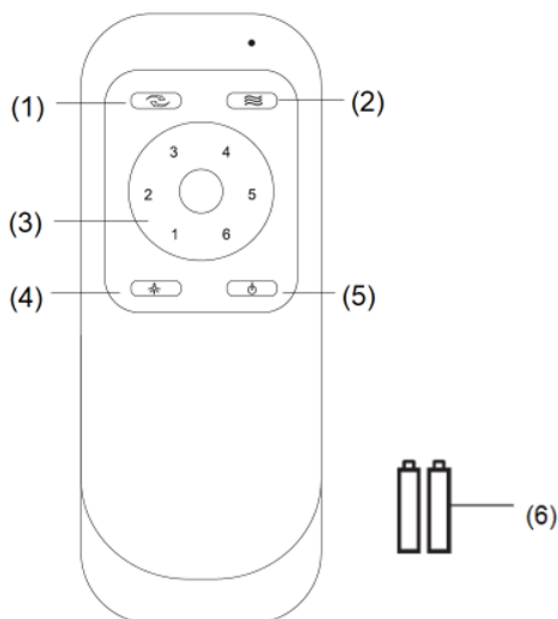

- (1) Contrôle inverse  
 (2) Flux d'air naturel (Appuyez sur ce bouton pour activer le changement automatique de vitesse du ventilateur. Si le ventilateur est en vitesse 1, 2 ou 3, appuyez sur ce bouton pour qu'il alterne automatiquement entre 1, 2 et 3. S'il est en vitesse 4, 5 ou 6, il alternera automatiquement entre 4, 5 et 6.)  
 (3) Contrôle de la vitesse  
 (4) Bouton marche/arrêt de l'éclairage  
 (5) Bouton marche/arrêt du ventilateur  
 (6) 2 piles de type AAA 1,5 V (non incluses)

La télécommande est dotée d'une fonction de mémorisation. Si le ventilateur sont éteints par le sectionneur, l'appareil mémorise le dernier état de fonctionnement puis le restitue lors de la remise en marche.

## RÉ-APPAIRAGE TÉLÉCOMMANDE/RÉCEPTEUR – 1 VENTILATEUR DE PLAFOND INSTALLÉ

- Si la télécommande et le récepteur perdent le contrôle après l'installation ou en cours d'usage, l'appairage de la télécommande et du récepteur doit être rétabli.
- Vous trouverez ci-dessous les symptômes des problèmes de fonctionnement et la méthode de rétablissement de l'appairage de la télécommande et du récepteur.

### **Symptômes :**

- Perte de contrôle - Le ventilateur ne fonctionne qu'à vitesse rapide après l'installation
- Perte de contrôle - Pas de fonctionnement inverse après l'installation
- Perte de contrôle - La télécommande ne peut pas communiquer avec le récepteur

### **Étapes de ré-appairage:**

- Coupez l'alimentation principale du ventilateur de plafond pendant 30 secondes.
- Allumez l'alimentation principale du ventilateur de plafond. Suivez le même processus que celui décrit dans le paragraphe « appairage de la télécommande et du récepteur » pour restaurer l'appairage.
- Mettez le ventilateur de plafond en marche et sélectionnez différentes vitesses pour vérifier le fonctionnement du ventilateur.

## APRÈS L' INSTALLATION

### **POUR RÉDUIRE LES TREMBLEMENTS DU VENTILATEUR :**

Veillez vérifier que toutes les vis qui fixent le support de fixation et la tige de suspension sont bien serrées.

**KIT D'ÉQUILIBRAGE :** Un kit(F) d'équilibrage est fourni pour équilibrer le ventilateur de plafond lors de l'installation initiale. Veuillez vous référer aux instructions d'utilisation du kit d'équilibrage. Le kit d'équilibrage peut être utilisé pour faciliter le rééquilibrage si le ventilateur de plafond se déséquilibre à nouveau. Rangez votre kit d'équilibrage après l'installation pour une utilisation ultérieure si nécessaire.

## ENTRETIEN ET NETTOYAGE

**REMARQUE :** Coupez toujours l'alimentation au niveau de l'interrupteur secteur avant tout entretien ou toute tentative de nettoyage du ventilateur.

- Le seul entretien requis est un nettoyage tous les 6 mois de votre ventilateur de plafond. Utilisez une brosse à poils souples ou un chiffon non pelucheux pour éviter de rayer la peinture. Veuillez couper l'alimentation secteur lors de cette opération.
- Ne trempez pas ou n'immergez pas le ventilateur de plafond dans l'eau ou dans d'autres liquides. Cela pourrait endommager le moteur ou les pales et créer un risque de choc électrique.
- Veillez à ce que le ventilateur n'entre pas en contact avec des solvants organiques ou des détergents.
- Pour nettoyer les pales du ventilateur, essuyez-les avec un chiffon propre et humide seulement, sans solvant organique ni détergent.
- Le moteur dispose d'un roulement à billes lubrifié en permanence, il n'y a donc pas besoin de l'huiler.

## CONSIGNES DE SÉCURITÉ CONCERNANT LES PILES

- **AVERTISSEMENT** – Maintenez les piles neuves et usagées hors de portée des enfants.
- **ATTENTION** – Ne pas ingérer les piles, risque de brûlure chimique.
- Utilisez toujours 2 piles de type AAA avec la télécommande de ce ventilateur de plafond.
- Les piles doivent être insérées dans le sens de polarité indiqué.
- Afin d'éviter une mise en marche inattendue pendant l'insertion ou le remplacement des piles, ce ventilateur de plafond doit être débranché de l'alimentation secteur.
- Ne rechargez pas de piles non rechargeables;

- ne mélangez pas différents types de piles, ou des piles neuves et des piles usagées.
- Retirez la pile du produit lorsqu'il n'est pas utilisé pendant longtemps.
- Les piles doivent être retirées de la télécommande avant d'être jetées.
- Jetez les piles épuisées immédiatement et de manière sécurisée (afin qu'elles ne puissent pas être récupérées par des enfants). Les piles usées restent dangereuses. Contactez les autorités locales pour éliminer les piles en toute sécurité.
- Vérifiez régulièrement le produit et assurez-vous que le couvercle du compartiment des piles est bien fermé. Si le compartiment des piles ne peut pas être fermé solidement, cessez d'utiliser le produit et maintenez-le hors de portée des enfants.
- Si vous pensez que des piles ont peut-être été avalées ou mises dans une partie du corps, consultez immédiatement un médecin. Si vous pensez que votre enfant a avalé ou inséré une pile bouton, appelez le numéro d'urgence de votre pays si vous êtes en Europe pour obtenir rapidement un avis d'expert.
- Fuites de piles : Les piles contiennent des produits chimiques et doivent être traitées comme tout produit chimique. Prenez des précautions lors de la manipulation de produits chimiques sortis d'une pile qui fuit. Les produits chimiques des piles ne doivent en aucun cas être ingérés ni entrer en contact avec les yeux. Appelez le numéro d'urgence de votre pays si vous êtes en Europe pour obtenir rapidement un avis d'expert.

## INFORMATIONS TECHNIQUES

Tension nominale	220-240 V~ 50 Hz
Puissance nominale (moteur)	36 W
Puissance nominale (lampe)	N/A
Piles pour télécommande	2 piles AAA (non fournies)
Poids	5,2 kg
Dimensions du cache	H : 54 mm Diam. : 131 mm

## INFORMATIONS SUR LA GARANTIE

**EN EUROPE** – Si vous êtes un client européen, veuillez contacter le magasin où le ventilateur a été acheté afin de faire valoir la garantie.

**HINWEIS:** Die Fernbedienung und der Empfänger müssen nach der Installation des Deckenventilators gekoppelt werden.

### **KOPPELUNG VON FERNBEDIENUNG UND EMPFÄNGER - WENN EIN GLEICHSTROMDECKENVENTILATOR AN EINEM STANDORT INSTALLIERT IST**

**HINWEIS:** Stellen Sie sicher, dass ein einpoliger Trennschalter in die feste Verkabelung des Ventilators eingebaut wurde.

**HINWEIS:** Stellen Sie sicher, dass die Stromversorgung des Empfängers eingeschaltet ist, bevor Sie die Fernbedienung mit dem Empfänger koppeln.

- Schalten Sie die Spannungsversorgung des Ventilators mit dem Wandschalter aus.
- Legen Sie die Batterien in die Fernbedienung ein. Achten Sie auf die richtige Polarität der Batterien.
- Schalten Sie die Stromversorgung des Empfängers ein.
- Innerhalb von 30 Sekunden nach dem Einschalten des Ventilatorempfängers auf der Fernbedienung die  Taste 3 bis 5 Sekunden lang gedrückt halten.
- Es ertönt ein Signalton vom Empfänger, der anzeigt, dass der Kopplungsprozess erfolgreich war.
- Schalten Sie den Deckenventilator über die Fernbedienung ein und ändern Sie die Geschwindigkeit, um ihn auf korrekte Funktion und erfolgreiche Kopplung zu testen.
- Wenn die Koppelung nicht erfolgreich war, wiederholen Sie diese Schritte.

### **KOPPLUNG VON FERNBEDIENUNG UND EMPFÄNGER - BEI 2 ODER MEHR DC-VENTILATOREN AN EINEM ORT**

**HINWEIS:** Stellen Sie sicher, dass Sie für jeden Ventilator einen einpoligen Trennschalter in der festen Verkabelung installiert haben.

- Wenn Sie zwei oder mehr Deckenventilatoren mit einer Fernbedienung steuern möchten, verfahren Sie wie im normalen Pairing-Prozess beschrieben, aber stellen Sie sicher, dass alle Wandschalter für Deckenventilatoren eingeschaltet sind.
- Wenn Sie die Deckenventilatoren mit separaten Fernbedienungen steuern möchten, verfahren Sie wie im normalen Pairing-Prozess beschrieben, aber stellen Sie sicher, dass die Wandschalter der anderen Deckenventilatoren ausgeschaltet sind. Nachdem der erste Ventilator mit der entsprechenden Fernbedienung verbunden wurde, stellen Sie den Wandschalter auf AUS und setzen Sie den normalen Pairing-Vorgang mit dem nächsten Ventilator fort.

**FERNBEDIENUNG**

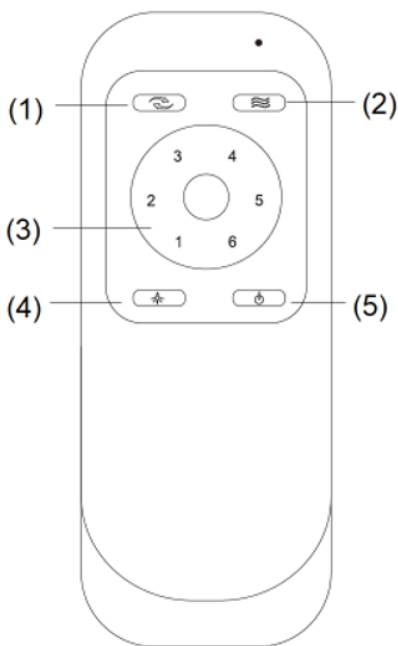

- (1) Linkslauf
- (2) Natürlicher Wind  
(Drücken Sie diese Taste, um den Ventilator im automatischen Geschwindigkeitswechselmodus zu betreiben. Wenn der Ventilator auf Stufe 1, 2 oder 3 läuft, schaltet er nach Betätigung der Taste automatisch zwischen 1, 2 und 3. Bei Stufe 4, 5 oder 6 wechselt er automatisch zwischen 4, 5 und 6.)
- (3) Geschwindigkeitssteuerung
- (4) Licht ein/aus
- (5) Ventilator ein/aus
- (6) 2 x 1,5V AAA-Batterie (Nicht enthalten)

Die Fernbedienung besitzt eine Speicherfunktion. Falls der Ventilator durch den Trennschutzschalter ausgeschaltet wird, wird die Einstellung für das nächste Mal, wenn der Ventilator eingeschaltet wird, gespeichert.

**REPARIEREN DER KOPPELUNG ZWISCHEN FERNBEDIENUNG UND EMPFÄNGER – WENN 1 DECKENVENTILATOR INSTALLIERT IST**

- Falls nach der Installation oder während des Gebrauchs die Ansteuerung zwischen Fernbedienung und Empfänger verloren geht, müssen beide Komponenten wieder gekoppelt werden.
- Die folgenden Hinweise beschreiben Störungen während des Betriebs und Abhilfemaßnahmen zum erneuten Koppeln der Fernbedienung mit dem Empfänger.

**Probleme:**

- Ansteuerungsproblem – Ventilator läuft nach der Installation nur mit hoher Geschwindigkeit
- Ansteuerungsproblem – Kein Linkslauf nach der Installation
- Ansteuerungsproblem – Fernsteuerung kann nicht mit dem Empfänger kommunizieren

**Reparaturschritte:**

- Den Hauptschalter am Deckenventilator 30 Sekunden lang ausschalten.
- Den Hauptschalter am Deckenventilator einschalten. Folgen Sie den gleichen Schritten wie im Abschnitt „Kopplung von Fernbedienung und Empfänger“ beschrieben, um die Kopplung zu korrigieren.
- Schalten Sie das Gerät ein und stellen Sie eine andere Drehzahl ein, um die Funktion des Ventilators zu überprüfen.

## NACH DER INSTALLATION

### VENTILATORUNWUCHT VERRINGERN:

Prüfen Sie, ob alle Befestigungsschrauben an der Halterung und Deckenstange fest angezogen sind.

**AUSGLEICHSGWICHTE:** Ein Auswuchtkit(F) wird mitgeliefert, um den Deckenventilator bei der Erstinstallation auszuwuchten. Beachten Sie die Anweisungen zur Benutzung der Gewichte. Sollte der Deckenventilator über das normale Maß hinaus unruhig laufen, kann er mithilfe der Gewichte erneut ausgewuchtet werden. Bewahren Sie die Gewichte nach der Montage für spätere Zwecke gut auf.

## PFLEGE UND REINIGUNG

**HINWEIS: Schalten Sie vor Reinigungs- und Pflegearbeiten am Ventilator immer die Stromversorgung am Hauptschalter aus.**

- Die regelmäßige halbjährliche Reinigung Ihres Deckenventilators ist die einzige Wartung, die erforderlich ist. Benutzen Sie eine weiche Bürste oder ein fusselfreies Tuch, um zu verhindern, dass die Lackierung zerkratzt wird. Bitte schalten Sie die Stromversorgung aus, wenn Sie das Gerät reinigen.
- Tauchen Sie den Deckenventilator NICHT in Wasser oder andere Flüssigkeiten ein. Dadurch könnten der Motor oder die Rotorblätter beschädigt und möglicherweise ein Stromschlag verursacht werden.
- Achten Sie darauf, dass der Ventilator nicht mit organischen Lösungsmitteln oder Reinigungsmitteln in Berührung kommt.
- Wischen Sie die Rotorblätter nur mit einem feuchten Tuch OHNE organische Lösungsmittel oder Reinigungsmittel sauber.
- Der Motor ist mit einem dauergeschmierten Kugellager versehen. Er muss also nicht geschmiert werden.

## SICHERHEITSVORKEHRUNGEN FÜR BATTERIEN

- **WARNUNG** – Halten Sie neue und gebrauchte Batterien von Kindern fern.
- **VORSICHT** - Batterie nicht verschlucken – Verätzungsgefahr.
- Verwenden Sie mit dieser Deckenventilator-Fernbedienung immer zwei AAA-Batterien.
- Achten Sie darauf, dass die Batterien mit der richtigen Polarität eingelegt sind.
- Um Fehler beim Einsetzen oder Auswechseln der Batterien zu vermeiden, muss der Deckenventilator vom Stromnetz getrennt werden.
- Nicht wiederaufladbare Batterien dürfen nicht geladen werden.
- Neue und gebrauchte Batterien dürfen nicht gemischt werden.
- Entfernen Sie die Batterien aus dem Gerät, wenn Sie es über einen längeren Zeitraum nicht benutzen.
- Die Batterien müssen aus der Fernbedienung entfernt werden, bevor sie entsorgt wird.

- Entsorgen Sie verbrauchte Batterien sofort und sicher (sodass sie von Kindern nicht gefunden werden können). Leere Batterien können weiterhin gefährlich sein. Wenden Sie sich an Ihre örtliche Gemeindeverwaltung, um die Batterie sicher zu entsorgen.
- Überprüfen Sie das Produkt regelmäßig und vergewissern Sie sich, dass der Deckel des Batteriefachs richtig befestigt ist. Wenn sich das Batteriefach nicht korrekt schließen lässt, stellen Sie den Gebrauch des Gerätes ein und halten Sie es von Kindern fern.
- Wenn Sie glauben, dass Batterien verschluckt wurden oder in einen Teil des Körpers eingeführt wurden, suchen Sie sofort einen Arzt auf. Wenn Sie den Verdacht haben, dass Ihr Kind eine Knopfatterie verschluckt hat, rufen Sie die Notrufnummer Ihres Landes an, wenn Sie sich in Europa befinden, um schnellen und fachkundigen Rat zu erhalten.
- Ausgelaufene Batterie: Die Batterie enthält Chemikalien, die wie jede andere Chemikalie behandelt werden sollten. Treffen Sie Vorsichtsmaßnahmen beim Umgang mit ausgelaufenen Batteriechemikalien. Batterieflüssigkeiten dürfen nicht in Augennähe gebracht oder verschluckt werden. Rufen Sie die Notrufnummer Ihres Landes an, wenn Sie sich in Europa befinden, um schnellen, fachkundigen Rat zu erhalten.

## TECHNISCHE DATEN

Nennspannung	220 - 240 VAC, 50 Hz
Nennleistung (Motor)	36 W
Nennleistung (Lampe)	K.A.
Batterien für Fernbedienung	2 x AAA (nicht enthalten)
Gewicht	5,2 kg
Maße der Abdeckung	H: 54 mm Durchmesser: 131 mm

## GARANTIEINFORMATIONEN

**IN EUROPA** – Wenn Sie ein europäischer Kunde sind, wenden Sie sich bitte an das Geschäft, in dem der Ventilator gekauft wurde, um Garantieleistungen in Anspruch zu nehmen.

**ΣΗΜΕΙΩΣΗ:** Μετά την εγκατάσταση του ανεμιστήρα οροφής, θα πρέπει να πραγματοποιήσετε ζεύξη του τηλεχειριστηρίου με τον δέκτη.

### **ΣΥΖΕΥΞΗ ΤΗΛΕΧΕΙΡΙΣΤΗΡΙΟΥ ΚΑΙ ΔΕΚΤΗ – ΟΤΑΝ ΕΧΕΙ ΕΓΚΑΤΑΣΤΑΘΕΙ 1 ΑΝΕΜΙΣΤΗΡΑΣ ΟΡΟΦΗΣ DC ΣΤΟΝ ΧΩΡΟ**

**ΣΗΜΕΙΩΣΗ:** Βεβαιωθείτε ότι έχει εγκατασταθεί μονοπολικός διακόπτης αποσύνδεσης στη σταθερή καλωδίωση του ανεμιστήρα.

**ΣΗΜΕΙΩΣΗ:** Βεβαιωθείτε ότι έχετε ενεργοποιήσει το δέκτη πριν από τη σύζευξη του τηλεχειριστηρίου με το δέκτη.

- Απενεργοποιήστε την παροχή ρεύματος του ανεμιστήρα από τον επιτοίχιο διακόπτη ON/OFF.
- Τοποθετήστε τις μπαταρίες στο τηλεχειριστήριο. Βεβαιωθείτε ότι οι πόλοι της μπαταρίας είναι προσανατολισμένοι σωστά.
- Ενεργοποιήστε τον δέκτη.
- Πατήστε και κρατήστε το κουμπί  του τηλεχειριστηρίου για 3-5 δευτερόλεπτα, μέσα σε διάστημα 30 δευτερολέπτων από τη στιγμή που θα ενεργοποιήσετε τον δέκτη του ανεμιστήρα οροφής.
- Θα ακουστεί ένα «μπιπ» ειδοποίησης από τον δέκτη, που δείχνει ότι η διαδικασία σύζευξης είναι επιτυχής.
- Ενεργοποιήστε τον ανεμιστήρα και αλλάξτε την ταχύτητα του ανεμιστήρα οροφής από το τηλεχειριστήριο, για να ελέγξετε αν λειτουργεί σωστά και αν έχει γίνει σωστά η σύζευξη.
- Αν η σύζευξη δεν ήταν επιτυχής, επαναλάβετε τα παραπάνω βήματα.

### **ΣΥΖΕΥΞΗ ΤΗΛΕΧΕΙΡΙΣΤΗΡΙΟΥ ΚΑΙ ΔΕΚΤΗ – ΟΤΑΝ ΕΧΟΥΝ ΕΓΚΑΤΑΣΤΑΘΕΙ 2 Ή ΠΕΡΙΣΣΟΤΕΡΟΙ ΑΝΕΜΙΣΤΗΡΕΣ ΟΡΟΦΗΣ DC ΣΤΟΝ ΙΔΙΟ ΧΩΡΟ**

**ΣΗΜΕΙΩΣΗ:** Βεβαιωθείτε ότι έχει εγκατασταθεί μονοπολικός διακόπτης αποσύνδεσης στη σταθερή καλωδίωση του κάθε ανεμιστήρα.

- Αν θέλετε να ελέγξετε 2 ή περισσότερους ανεμιστήρες οροφής με ένα τηλεχειριστήριο, ακολουθήστε τη διαδικασία που περιγράφεται για την κανονική διαδικασία ζεύξης αλλά εξασφαλίστε ότι όλοι οι διακόπτες τοίχου ανεμιστήρων οροφής είναι ενεργοποιημένοι.
- Εάν θέλετε να τους ελέγχετε με ξεχωριστά τηλεχειριστήρια, ακολουθήστε τη διαδικασία που περιγράφεται στην κανονική διαδικασία ζεύξης αλλά εξασφαλίστε ότι όλοι οι διακόπτες τοίχου ανεμιστήρων οροφής είναι απενεργοποιημένοι. Μετά τη ζεύξη του πρώτου ανεμιστήρα, απενεργοποιήστε τον διακόπτη τοίχου και συνεχίστε την κανονική διαδικασία ζεύξης με τον επόμενο ανεμιστήρα.

## ΤΗΛΕΧΕΙΡΙΣΤΗΡΙΟ

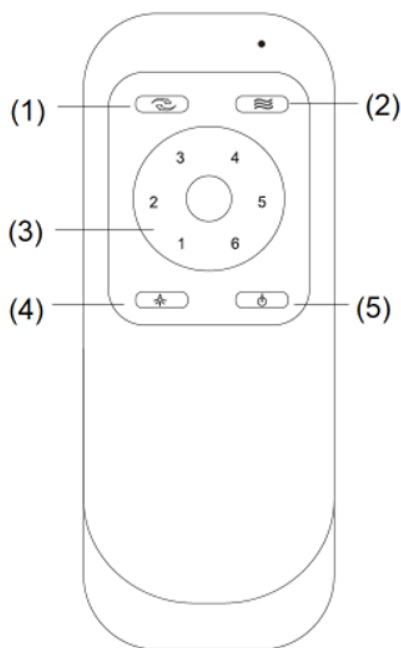

(1) Έλεγχος αναστροφής

(2) Φυσικός αέρας

(Πατήστε αυτό το κουμπί για να ρυθμίσετε τον ανεμιστήρα να λειτουργεί με αυτόματη αλλαγή ταχύτητας. Αν ο ανεμιστήρας λειτουργεί σε ταχύτητα 1, 2 ή 3, πατήστε το κουμπί και η ταχύτητα θα αλλάζει αυτόματα μεταξύ 1, 2 και 3. Αν λειτουργεί σε ταχύτητα 4, 5 ή 6, η ταχύτητα θα αλλάζει αυτόματα μεταξύ 4, 5 και 6.)

(3) Έλεγχος ταχύτητας

(4) Ενεργοποίηση/Απενεργοποίηση φωτιστικού

(5) Ενεργοποίηση/Απενεργοποίηση ανεμιστήρα

(6) 2 μπαταρίες 1,5V AAA (δεν περιλαμβάνονται)

Το τηλεχειριστήριο διαθέτει λειτουργία μνήμης. Εάν απενεργοποιήσετε τον ανεμιστήρα από τον διακόπτη απομόνωσης, το σύστημα θα θυμάται την τελευταία κατάσταση λειτουργίας της συσκευής και θα την επαναφέρει όταν ενεργοποιήσετε ξανά τον ανεμιστήρα.

## ΑΠΟΚΑΤΑΣΤΑΣΗ ΤΗΣ ΣΥΖΕΥΞΗΣ ΤΗΛΕΧΕΙΡΙΣΤΗΡΙΟΥ ΚΑΙ ΔΕΚΤΗ – ΟΤΑΝ ΕΧΕΙ ΕΓΚΑΤΑΣΤΑΘΕΙ 1 ΑΝΕΜΙΣΤΗΡΑΣ ΟΡΟΦΗΣ

- Αν χαθεί ο έλεγχος του δέκτη από το τηλεχειριστήριο μετά την εγκατάσταση ή κατά τη λειτουργία του ανεμιστήρα, θα πρέπει να αποκαταστήσετε τη σύζευξη.
- Παρακάτω αναφέρονται οι ενδείξεις αποσύζευξης κατά τη λειτουργία και η μέθοδος αποκατάστασης της σύζευξης ανάμεσα στο τηλεχειριστήριο και τον δέκτη.

### **Ενδείξεις:**

- Απώλεια ελέγχου - Ο ανεμιστήρας λειτουργεί μόνο στην υψηλή ταχύτητα μετά την εγκατάσταση.
- Απώλεια ελέγχου – Ο ανεμιστήρας δε λειτουργεί αντίστροφα μετά την εγκατάσταση.
- Απώλεια ελέγχου - Το τηλεχειριστήριο δεν επικοινωνεί με τον δέκτη.

### **Βήματα αποκατάστασης:**

- Απενεργοποιήστε τον ανεμιστήρα οροφής από τον γενικό διακόπτη για 30 δευτερόλεπτα.
- Ενεργοποιήστε τον ανεμιστήρα οροφής από τον γενικό διακόπτη. Ακολουθήστε τη διαδικασία στην παράγραφο «Σύζευξη τηλεχειριστηρίου και δέκτη» για να αποκαταστήσετε τη σύζευξη.
- Ενεργοποιήστε και επιλέξτε διαφορετική ταχύτητα στον ανεμιστήρα οροφής για να ελέγξετε τη λειτουργία του.

## ΜΕΤΑ ΤΗΝ ΤΟΠΟΘΕΤΗΣΗ

### ΓΙΑ ΝΑ ΠΕΡΙΟΡΙΣΕΤΕ ΤΟΝ ΚΛΥΔΩΝΙΣΜΟ ΤΟΥ ΑΝΕΜΙΣΤΗΡΑ:

Βεβαιωθείτε ότι όλες οι βίδες που συγκρατούν το βραχίονα στήριξης και την κάθετη ράβδο είναι καλά συσφιγμένες.

**ΚΙΤ ΕΞΙΣΟΡΡΟΠΗΣΗΣ:** Παρέχεται ένα κιτ εξισορρόπησης(F) για την εξισορρόπηση του ανεμιστήρα οροφής στην αρχική εγκατάσταση. Ανατρέξτε στις οδηγίες για να μάθετε πώς χρησιμοποιείται το κιτ εξισορρόπησης. Μπορείτε να χρησιμοποιήσετε το κιτ εξισορρόπησης για να ρυθμίσετε ξανά τον ανεμιστήρα εάν αρχίσει να γέρνει εκ νέου. Μετά την εγκατάσταση, φυλάξτε το κιτ εξισορρόπησης για μελλοντική χρήση.

## ΦΡΟΝΤΙΔΑ ΚΑΙ ΚΑΘΑΡΙΣΜΟΣ

**ΣΗΜΕΙΩΣΗ:** Απενεργοποιείτε πάντοτε τον ανεμιστήρα από το διακόπτη προτού να πραγματοποιήσετε εργασίες συντήρησης ή καθαρισμού.

- Η μόνη συντήρηση που απαιτεί ο ανεμιστήρας οροφής είναι ο περιοδικός καθαρισμός του κάθε 6 μήνες. Χρησιμοποιήστε μια μαλακή βούρτσα ή ένα πανί που δεν αφήνει χνούδι για να μη χαράξετε τη βαφή. Απενεργοποιείτε πάντοτε τον ανεμιστήρα από το διακόπτη πριν τον καθαρισμό.
- Μη μουλιάζετε και μη βυθίζετε τον ανεμιστήρα οροφής σε νερό ή άλλα υγρά. Μπορεί να υποστεί ζημιά το μοτέρ ή τα πτερύγια, ενώ αυξάνεται ο κίνδυνος ηλεκτροπληξίας.
- Προσέξτε να μην έρθει σε επαφή ο ανεμιστήρας με οργανικούς διαλύτες ή καθαριστικά.
- Για να καθαρίσετε τα πτερύγια του ανεμιστήρα, χρησιμοποιείτε μόνο ένα καθαρό νωπό πανί, χωρίς οργανικούς διαλύτες ή καθαριστικά.
- Το μοτέρ διαθέτει ένα ένσφαιρο έδρανο μόνιμης λίπανσης, οπότε δεν απαιτεί καμία λίπανση.

## ΠΡΟΦΥΛΑΞΕΙΣ ΑΣΦΑΛΕΙΑΣ ΓΙΑ ΤΗΝ ΜΠΑΤΑΡΙΑ

- **ΠΡΟΕΙΔΟΠΟΙΗΣΗ** – Φυλάσσετε τις νέες και τις χρησιμοποιημένες μπαταρίες μακριά από παιδιά.
- **ΠΡΟΣΟΧΗ** – Μην καταπίνετε τις μπαταρίες—Κίνδυνος χημικού εγκαύματος.
- Χρησιμοποιείτε πάντα 2 μπαταρίες AAA με το τηλεχειριστήριο αυτού του ανεμιστήρα οροφής.
- Τοποθετήστε τις μπαταρίες με τη σωστή πολικότητα.
- Για να μην τεθεί κατά λάθος σε λειτουργία ο ανεμιστήρας κατά την εισαγωγή ή την αντικατάσταση των μπαταριών, πρέπει να αποσυνδέσετε τον ανεμιστήρα οροφής από την παροχή ρεύματος.
- Οι μη επαναφορτιζόμενες μπαταρίες δεν πρέπει να επαναφορτίζονται.
- Δεν επιτρέπεται χρήση μαζί διαφορετικών τύπων μπαταριών ή νέων και χρησιμοποιημένων μπαταριών.
- Αφαιρείτε τις μπαταρίες από το προϊόν, εφόσον δεν πρόκειται να χρησιμοποιηθεί για μεγάλο διάστημα.
- Οι μπαταρίες πρέπει να αφαιρούνται από το τηλεχειριστήριο προτού το απορρίψετε.

- Απορρίπτετε τις χρησιμοποιημένες μπαταρίες αμέσως και με ασφάλεια (έτσι ώστε να μην μπορούν να τις βρουν τα παιδιά). Οι άδειες μπαταρίες παραμένουν επικίνδυνες. Επικοινωνήστε με την τοπική δημοτική αρχή σχετικά με την ασφαλή απόρριψη της μπαταρίας.
- Ελέγχετε τακτικά το προϊόν για να βεβαιωθείτε ότι το καπάκι της θήκης μπαταριών είναι καλά ασφαλισμένο. Εάν δεν κλείνει καλά το καπάκι της θήκης μπαταριών, σταματήστε να χρησιμοποιείτε το προϊόν και φυλάξτε το μακριά από τα παιδιά.
- Αν πιστεύετε ότι κάποιος έχει καταπιεί μπαταρίες ή έχει τοποθετήσει μπαταρίες σε οποιοδήποτε μέρος του σώματός του, απευθυνθείτε αμέσως σε γιατρό. Αν υποπτεύεστε ότι το παιδί σας έχει καταπιεί μπαταρία-κουμπί ή έχει τοποθετήσει την μπαταρία μέσα στο σώμα του, καλέστε τις πρώτες βοήθειες στη χώρα σας, εάν βρίσκεστε στην Ευρώπη, για άμεση παροχή εξειδικευμένων συμβουλών.
- Διαρροές μπαταρίας: Η μπαταρίες περιέχουν χημικές ουσίες και πρέπει να τις μεταχειρίζεστε όπως όλες τις χημικές ουσίες. Λαμβάνετε προληπτικά μέτρα κατά τον χειρισμό χημικών που έχουν διαρρεύσει από μπαταρίες. Μην καταπίνετε χημικά υγρά μπαταριών και μην αγγίζετε τα μάτια σας με χημικά μπαταριών. Καλέστε τις πρώτες βοήθειες στη χώρα σας, εάν βρίσκεστε στην Ευρώπη, για άμεσες εξειδικευμένες συμβουλές.

## ΤΕΧΝΙΚΑ ΧΑΡΑΚΤΗΡΙΣΤΙΚΑ

Ονομαστική τάση	220-240 V~ 50 Hz
Ονομαστική ισχύς (μοτέρ)	36 W
Ονομαστική ισχύς (λαμπτήρας)	Δεν ισχύει
Μπαταρία τηλεχειριστηρίου	2 x AAA (δεν περιλαμβάνονται)
Βάρος	5,2 kg
Διαστάσεις ροζέτας	Υ: 54 mm Διάμ.: 131 mm

## ΠΛΗΡΟΦΟΡΙΕΣ ΓΙΑ ΤΗΝ ΕΓΓΥΗΣΗ

**ΣΤΗΝ ΕΥΡΩΠΗ** – Εάν είστε πελάτης από την Ευρώπη, απευθυνθείτε στο κατάστημα λιανικής όπου αγοράσατε τον ανεμιστήρα, για σέρβις στο πλαίσιο της εγγύησης.

**MEGJEGYZÉS: A távirányítót és a vevőegységet a mennyezeti ventilátor felszerelése után párosítani kell.**

### **TÁVIRÁNYÍTÓ ÉS VEVŐEGYSÉG PÁROSÍTÁSA – HA 1 DC MENNYEZETI VENTILÁTOR VAN FELSZERELVE EGY HELYISÉGBEN**

**MEGJEGYZÉS:** Győződjön meg arról, hogy egy egypólusú leválasztó kapcsolót szerelt be a ventilátor rögzített vezetékébe.

**MEGJEGYZÉS:** A távirányító és a vevőegység párosítása előtt győződjön meg arról, hogy a vevőegység áramellátása BE van-e kapcsolva.

- Kapcsolja KI a ventilátor áramellátását a fali be-/kikapcsolóval.
- Helyezze be az elemeket a távirányítóba. Kérjük, győződjön meg arról, hogy az akkumulátor polaritása megfelelő-e.
- Kapcsolja BE a vevőegység áramellátását.
- Nyomja meg és tartsa lenyomva a távirányító  gombját 3–5 másodpercig a mennyezeti ventilátor vevőegységének bekapcsolását követő 30 másodpercen belül.
- A vevőegységből jelző sípolás hallatszik, amely azt jelzi, hogy a párosítási folyamat sikeres.
- Kapcsolja BE a ventilátort, és módosítsa a mennyezeti ventilátor sebességét a távirányítóval, hogy ellenőrizze a működést és a sikeres párosítást.
- Ha a párosítás sikertelen, ismételje meg ezeket a lépéseket.

### **TÁVIRÁNYÍTÓ ÉS VEVŐEGYSÉG PÁROSÍTÁSA – HA 2 VAGY TÖBB DC MENNYEZETI VENTILÁTOR VAN FELSZERELVE EGY HELYISÉGBEN**

**MEGJEGYZÉS:** Győződjön meg arról, hogy egy egypólusú leválasztó kapcsolót szerelt be minden ventilátor rögzített vezetékébe.

- Ha 2 vagy több mennyezeti ventilátort szeretne vezérelni egy távirányítóval, akkor végezze el a szokásos párosítási folyamatban leírtakat, de ellenőrizze, hogy az összes mennyezeti ventilátor fali kapcsolója BE van-e kapcsolva.
- Ha külön távirányítókkal szeretné vezérelni őket, akkor végezze el a szokásos párosítási folyamatban leírtakat, de ellenőrizze, hogy az összes mennyezeti ventilátor fali kapcsolója KI van-e kapcsolva. Az első ventilátor párosítása után kapcsolja KI a fali kapcsolót, és folytassa a normál párosítási folyamatot a következő ventilátorral.

## TÁVIRÁNYÍTÓ

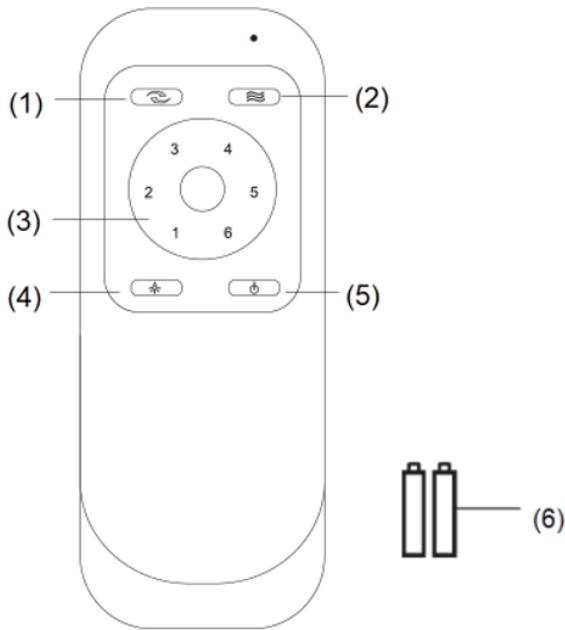

(1) Fordított vezérlés

(2) Természetes szél

(Nyomja meg ezt a gombot a ventilátor automatikus sebességváltásának beállításához. Ha a ventilátor 1, 2 vagy 3 sebességen működik, a gomb megnyomásával a sebesség automatikusan váltakozik 1, 2 és 3 között. Ha 4, 5 vagy 6 sebességen működik, a sebesség automatikusan váltakozik 4, 5 és 6 között.)

(3) Sebesség-szabályozás

(4) Világítás be/ki

(5) Ventilátor be/ki

(6) 1,5 V AAA elem x 2 darab (nem tartozék)

A távirányító memória funkcióval rendelkezik. Ha a leválasztókapcsolóval kapcsolja ki a ventilátort, a következő bekapcsoláskor megjegyzi és visszaállítja az utolsó állapotot.

## A TÁVIRÁNYÍTÓ ÉS A VEVŐEGYSÉG PÁROSÍTÁSÁNAK JAVÍTÁSA – HA 1 MENNYEZETI VENTILÁTOR VAN FELSZERELVE

- Ha a távirányító és a vevőegység elveszíti az irányítást szerelés vagy használat közben, a távirányító és a vevőegység párosítását ki kell javítani.
- Az alábbiakban ismertetjük a működési hibákat, valamint a távirányító és a vevőegység párosításának javítási lépéseit.

### **A hiba leírása:**

- Az irányítás elvesztése – A ventilátor csak a felszerelés után működik nagy sebességgel
- Az irányítás elvesztése – A felszerelés után nincs visszafordító funkció
- Az irányítás elvesztése – A távirányító nem tud kommunikálni a vevőegységgel

### **Javítás lépései:**

- Kapcsolja KI a mennyezeti ventilátort 30 másodpercre.
- Kapcsolja BE a mennyezeti ventilátor főkapcsolóját. A párosítás javításához kövesse a „Távirányító és vevőegység párosítása” részben leírt eljárást.
- Kapcsolja be és válasszon ki egy másik mennyezeti ventilátor sebességet a ventilátor működésének ellenőrzéséhez.

## FELSZERELÉS UTÁN

### A VENTILÁTOR KILENGÉSÉNEK CSÖKKENTÉSÉHEZ:

Kérjük, ellenőrizze, hogy minden csavar biztonságos-e, amely a tartókonzolt és a mozgatórudat rögzíti.

**KIEGYENSÚLYOZÓ KÉSZLET:** A kiegyensúlyozó készlet(F) biztosítja a mennyezeti ventilátor kiegyensúlyozását az első felszerelésnél. Kérjük, olvassa el a kiegyensúlyozó készlet használatára vonatkozó utasításokat. A kiegyensúlyozó készlet segít az újbóli kiegyensúlyozásban, ha a mennyezeti ventilátor kiegyensúlyozatlanná válik. A beszerelés után tegye el a kiegyensúlyozó készletet szükség esetén későbbi használatra.

## ÁPOLÁS ÉS TISZTÍTÁS

**MEGJEGYZÉS:** Mindig kapcsolja KI a tápfeszültséget a főkapcsolóval, mielőtt bármilyen karbantartást végez, vagy megkísérli megtisztítani a ventilátort.

- Az egyetlen rendszeres karbantartási igény, hogy a mennyezeti ventilátort 6 havonta meg kell tisztítani. Használjon puha ecsetet vagy szőszmentes ruhát, nehogy megkarcolja a festéket. Kérjük, kapcsolja ki az áramellátást, amikor ezt teszi.
- Ne áztassa vagy merítse a mennyezeti ventilátort vízbe vagy más folyadékba. Ez károsíthatja a motort vagy a késeket, és áramütést okozhat.
- Ügyeljen arra, hogy a ventilátor ne érintkezzen szerves oldószerekkel vagy tisztítószerekkel.
- A ventilátorlapot tisztításnál csak nedves, tiszta ruhával törölje le, NEM szerves oldószerekkel vagy tisztítószerekkel.
- A motor állandó kenésű golyóscsapágyas, így nincs szükség olajozásra.

## AZ ELEMRE VONATKOZÓ BIZTONSÁGI ÓVINTÉZKEDÉSEK

- **FIGYELMEZTETÉS** – Az új és használt elemeket tartsa távol a gyermekektől.
- **VIGYÁZAT** –Ne nyelje le az akkumulátort – Kémiai égés veszélye.
- Mindig 2 x AAA elemet használjon ehhez a mennyezeti ventilátor távirányítóhoz.
- Ellenőrizze, hogy az elemek megfelelő polaritással vannak-e behelyezve.
- Az elem behelyezése vagy cseréje során a téves működés elkerülése érdekében ezt a mennyezeti ventilátort le kell választani a hálózatról.
- Ne töltsen fel a nem újratölthető elemeket;
- Nem szabad együtt használni különböző fajtájú, vagy új és használt elemeket;
- Ha hosszabb ideig nem használja a terméket, akkor vegye ki az elemeket.
- Az elemeket ki kell venni a távirányítóból, mielőtt kicselezte.

- A lemerült elemeket haladéktalanul és biztonságosan ártalmatlanítsa (hogy a gyerekek ne tudják megtalálni). Az elemek továbbra is veszélyesek lehetnek. Az akkumulátor biztonságos ártalmatlanítása érdekében forduljon a helyi önkormányzathoz.
- Rendszeresen ellenőrizze a terméket, és győződjön meg arról, hogy az elemtartó fedele megfelelően rögzítve van-e. Amennyiben az elemtartó nem zár biztonságosan, akkor ne használja a terméket, és gyermekektől tartsa távol.
- Amennyiben úgy gondolja, hogy lenyelték az elemeket, vagy a test bármely részébe kerültek, akkor azonnal forduljon orvoshoz. Ha arra gyanakszik, hogy gyermeke lenyelt, vagy a szájába vett egy gombelemet, akkor a gyors, szakértői tanácsért hívja országa segélyhívó számát, ha Európában tartózkodik.
- Elem szivárgása: Az elem vegyszereket tartalmaz, és úgy kell kezelni, mint bármely vegyszert. Tegyen óvintézkedéseket a szivárgó elem vegyszereinek kezelésekor. Az elem vegyszerei nem kerülhetnek szem közelébe, és nem szabad lenyelni. A gyors, szakértői tanácsért hívja országa segélyhívó számát, ha Európában tartózkodik.

## MŰSZAKI INFORMÁCIÓK

Névleges feszültség	220–240 V~ 50 Hz
Névleges teljesítmény (motor)	36 W
Névleges teljesítmény (lámpa)	N/A
Elem a távirányítóhoz	2 db. AAA (nem tartozék)
Súly	5,2 kg
Védőtető méretei	M: 54 mm Átm.: 131 mm

## GARANCIA INFORMÁCIÓK

**EURÓPÁBAN** – Ha Ön európai vásárló, kérjük, lépjen kapcsolatba azzal a kiskereskedelmi üzlettel, ahol a ventilátort vásárolta a garanciális szolgáltatások miatt.

**NOTA:** dopo aver installato il ventilatore, è necessario abbinare il telecomando al ricevitore.

### **ABBINAMENTO DEL TELECOMANDO AL RICEVITORE – QUANDO IN UNA POSIZIONE È INSTALLATO 1 VENTILATORE A SOFFITTO CC**

**NOTA:** assicurarsi che l'impianto elettrico che alimenta il ventilatore sia protetto da un interruttore differenziale unipolare.

**NOTA:** assicurarsi che il ricevitore sia acceso prima di iniziare la procedura di abbinamento.

- Disattivare l'alimentazione del ventilatore.
- Inserire la batteria nel telecomando. Assicurarsi che la polarità della batteria sia corretta.
- Attivare l'alimentazione del ricevitore.
- Tenere premuto il pulsante  sul telecomando per 3-5 secondi entro 30 secondi dall'accensione del ricevitore del ventilatore.
- Il ricevitore emetterà un segnale acustico, a indicare che l'abbinamento è avvenuto correttamente.
- Accendere il ventilatore e modificare la velocità usando il telecomando per verificare che l'abbinamento sia avvenuto correttamente.
- In caso contrario, ripetere i passaggi di abbinamento.

### **ABBINAMENTO DEL TELECOMANDO AL RICEVITORE – QUANDO IN UNA POSIZIONE SONO INSTALLATI 2 O PIÙ VENTILATORI A SOFFITTO CC**

**NOTA:** assicurarsi che l'impianto elettrico che alimenta ciascun ventilatore sia protetto da un interruttore differenziale unipolare.

- Se si desidera controllare 2 o più ventilatori a soffitto con un solo telecomando, seguire i passaggi della procedura di abbinamento ma assicurarsi che tutti gli interruttori dei ventilatori siano in posizione di accensione.
- Se si desidera controllarli con telecomandi diversi, seguire i passaggi della procedura di abbinamento ma assicurarsi che gli interruttori degli altri ventilatori siano in posizione di spegnimento. Dopo aver abbinato il primo ventilatore, portare l'interruttore in posizione di spegnimento e seguire i passaggi della procedura di abbinamento per il ventilatore successivo.

## TELECOMANDO

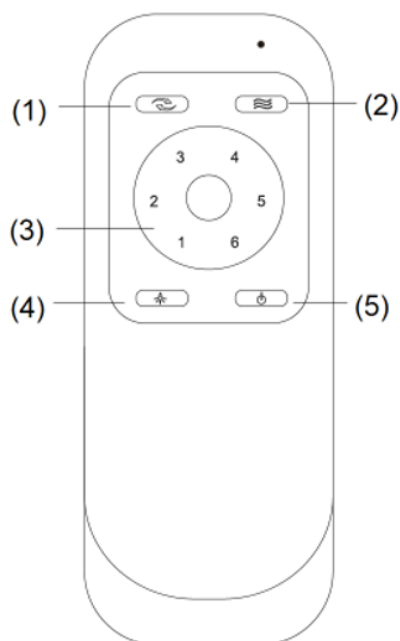

(1) Inversione della direzione

(2) Brezza naturale

(Premere questo pulsante per impostare la ventola a cambiare velocità automaticamente. Se la ventola è su velocità 1, 2 o 3, premendo il pulsante la velocità ciclerà automaticamente tra 1, 2 e 3. Se è su velocità 4, 5 o 6, ciclerà tra 4, 5 e 6.)

(3) Controllo della velocità

(4) Accensione/spegnimento della luce

(5) Accensione/spegnimento del ventilatore

(6) 2 batterie AAA da 1,5 V (non incluse)

Il telecomando è dotato di funzione di memoria. Se il ventilatore tramite l'interruttore di isolamento, alla riaccensione verranno ripristinate le ultime impostazioni relative a luce e velocità.

## NUOVO ABBINAMENTO DEL TELECOMANDO AL RICEVITORE – QUANDO È INSTALLATO 1 VENTILATORE A SOFFITTO

- Se il telecomando e il ricevitore si scollegano durante l'installazione o l'utilizzo, è necessario abbinarli nuovamente.
- Di seguito sono elencati i sintomi dello scollegamento e i passaggi per effettuare nuovamente l'abbinamento.

### **Sintomi**

- Perdita di controllo: il ventilatore funziona esclusivamente alla massima velocità dopo l'installazione.
- Perdita di controllo: non è possibile attivare la funzione di inversione della rotazione dopo l'installazione.
- Perdita di controllo: il telecomando non comunica con il ricevitore.

### **Azioni correttive**

- Disattivare l'alimentazione del ventilatore per 30 secondi.
- Attivare l'alimentazione elettrica del ventilatore. Seguire la procedura descritta alla sezione "Abbinamento del telecomando al ricevitore" per effettuare l'abbinamento.
- Accendere il ventilatore e modificare la velocità per verificare che funzioni correttamente.

## DOPO L'INSTALLAZIONE

### PER RIDURRE LE VIBRAZIONI DEL VENTILATORE

controllare che le tutte le viti che fissano la staffa di supporto e l'asta siano avvitate saldamente.

**KIT DI BILANCIAMENTO:** Viene fornito un kit(F) di bilanciamento per bilanciare il ventilatore a soffitto durante l'installazione iniziale. Consultare le istruzioni per l'uso del kit di bilanciamento. Il kit di bilanciamento può essere usato per bilanciare nuovamente il ventilatore a soffitto in futuro. Conservare il kit di bilanciamento dopo l'installazione per uso futuro.

## PULIZIA E MANUTENZIONE

**NOTA: DISATTIVARE sempre l'alimentazione elettrica prima di effettuare le operazioni di pulizia e manutenzione sul ventilatore.**

- La pulizia periodica del ventilatore ogni 6 mesi è l'unica operazione di manutenzione necessaria. Utilizzare una spazzola morbida o un panno privo di pelucchi per evitare di graffiare la finitura. Disattivare l'alimentazione elettrica prima della pulizia.
- Non immergere il ventilatore in acqua o altri liquidi per evitare danni al motore o alle pale e il rischio di scossa elettrica.
- Assicurarsi che il ventilatore non entri a contatto con detersivi o solventi organici.
- Per pulire le pale del ventilatore, usare esclusivamente un panno pulito e umido **SENZA** detersivi o solventi organici.
- Il motore contiene un cuscinetto permanentemente lubrificato, quindi non è necessario aggiungere lubrificante.

## AVVERTENZE DI SICUREZZA RELATIVE ALLE BATTERIE

- **AVVERTENZA!** Conservare le batterie nuove e scariche fuori dalla portata dei bambini.
- **ATTENZIONE! Non** ingerire la batteria. Rischio di ustioni chimiche.
- Utilizzare esclusivamente 2 batterie AAA per alimentare il telecomando di questo ventilatore.
- Inserire le batterie rispettando la corretta polarità.
- Per evitare l'attivazione involontaria del ventilatore durante l'inserimento o la sostituzione delle batterie, il ventilatore deve essere scollegato dalla rete elettrica.
- Non ricaricare le batterie non ricaricabile.
- Non usare contemporaneamente batterie nuove e batterie usate o batterie di tipo diverso.
- Rimuovere la batteria dal prodotto in previsione di un lungo periodo di inutilizzo.
- Rimuovere la batteria dal telecomando prima di smaltirlo.
- Smaltire le batterie scariche immediatamente e in modo sicuro (affinché non possano essere usate dai bambini). Le batterie scariche possono essere pericolose. Contattare le autorità locali per informazioni sullo smaltimento sicuro delle batterie.
- Ispezionare regolarmente il prodotto e assicurarsi che il coperchio del vano batteria sia chiuso saldamente. Se il vano batteria non si chiude saldamente, non usare il prodotto e tenerlo fuori dalla portata dei bambini.
- Se si teme che le batterie siano state ingerite o siano penetrate all'interno del corpo, contattare immediatamente un medico. Se si ritiene che le batterie siano state ingerite o siano penetrate all'interno del corpo del bambino, contattare immediatamente il centro antiveleni locale.
- Perdite di elettrolita: le batterie contengono elettroliti, pertanto devono essere trattate come sostanze chimiche a tutti gli effetti. Prestare attenzione durante la manipolazione di batterie che presentano perdite. Tenere l'elettrolita lontano dagli occhi e non ingerirlo. Contattare il centro antiveleni locale.

## SPECIFICHE TECNICHE

Tensione nominale	220-240 V~ 50 Hz
Potenza nominale (motore)	36 W
Potenza nominale (lampadina)	N.D.
Batterie del telecomando	2 batterie AAA (non incluse)
Peso	5,2 kg
Dimensioni della calotta	Altezza: 54 mm      Diametro: 131 mm

## INFORMAZIONI SULLA GARANZIA

**IN EUROPA** – Gli acquirenti europei possono contattare il punto vendita per eventuali richieste di intervento in garanzia.

**OPMERKING:** De afstandsbediening en de ontvanger moeten na de installatie van de plafondventilator worden gekoppeld.

### **KOPPELEN AFSTANDBEDIENING EN ONTVANGER - WANNEER 1 DC PLAFONDVENTILATOR OP ÉÉN PLAATS IS GEÏNSTALLEERD**

**OPMERKING:** Zorg ervoor dat u een enkelpolige schakelaar hebt geïnstalleerd in de vaste bedrading van de ventilator.

**OPMERKING:** Zorg ervoor dat de stroomtoevoer naar de ontvanger AAN is voordat u de afstandsbediening aan de ontvanger koppelt.

- Schakel de netvoeding van de ventilator uit met een aan/uit-wandschakelaar.
- Plaats de batterijen in de afstandsbediening. Zorg ervoor dat de polariteit van de batterij correct is.
- Schakel de stroomtoevoer naar de ontvanger in.
- Druk en houd de  knop op de afstandsbediening 3-5 seconden ingedrukt binnen 30 seconden na het inschakelen van de ontvanger van de plafondventilator.
- Er zal een piepsignaal uit de ontvanger klinken om aan te geven dat het koppelingsproces succesvol is.
- Schakel de plafondventilator in en wijzig de snelheid met behulp van de afstandsbediening om de juiste werking en koppeling te controleren.
- Als het koppelen niet lukt, herhaal dan deze stappen.

### **KOPPELEN AFSTANDBEDIENING EN ONTVANGER - WANNEER MINSTENS 2 DC-PLAFONDVENTILATORS OP ÉÉN PLAATS ZIJN GEÏNSTALLEERD**

**OPMERKING:** Zorg ervoor dat u een enkelpolige schakelaar hebt geïnstalleerd in de vaste bedrading van elke ventilator.

- Als u 2 of meer plafondventilators met één afstandsbediening wilt bedienen, doe dan zoals vermeld in de normale koppelingsprocedure, maar zorg ervoor dat alle wandschakelaars van de plafondventilatorsop AAN staan.
- Als u ze met aparte afstandsbedieningen wilt bedienen, doe dan zoals vermeld in de normale koppelingsprocedure, maar zorg ervoor dat de andere wandschakelaars van de plafondventilators op UIT staan. Nadat de eerste ventilator is gekoppeld, zet de wandschakelaar UIT en ga verder met de normale koppelingsprocedure voor de volgende ventilator.

**AFSTANDSBEDIENING**

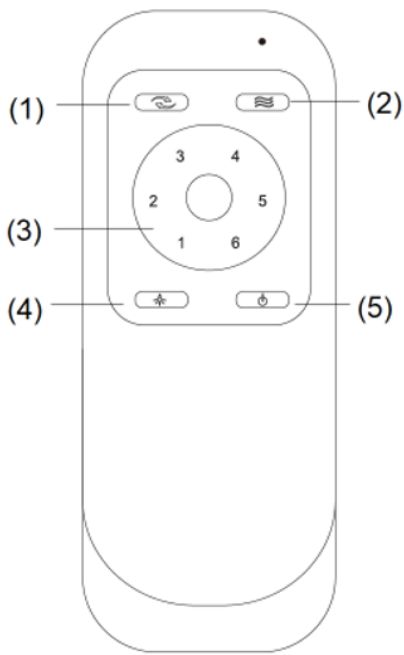

- (1) Achterwaartse regeling
- (2) Natuurlijke wind  
(Druk op deze knop om de ventilator automatisch tussen snelheden te laten wisselen. Als de ventilator op snelheid 1, 2 of 3 staat, wisselt hij na indrukken automatisch tussen 1, 2 en 3. Staat hij op snelheid 4, 5 of 6, dan wisselt hij tussen 4, 5 en 6.)
- (3) Snelheidsregeling
- (4) Licht aan/uit
- (5) Ventilator aan/uit
- (6) 2 1,5V AAA-batterijen (niet meegeleverd)

De afstandsbediening beschikt over een geheugenfunctie. Als de ventilator wordt uitgeschakeld door de isolatieschakelaar, dan wordt de laatste status opgeslagen en bij de volgende inschakeling opnieuw ingesteld.

**HET HERSTELLEN VAN DE KOPPELING VAN DE AFSTANDSBEDIENING EN DE ONTVANGER - WANNEER ER 1 PLAFONDVENTILATOR IS GEÏNSTALLEERD**

- Als de afstandsbediening en ontvanger na de installatie of tijdens het gebruik ontkoppeld raakt, moet de koppeling van de afstandsbediening en de ontvanger worden hersteld.
- Hieronder staan de symptomen en de methode om de koppeling van de afstandsbediening en de ontvanger te herstellen.

**Symptomen:**

- Geen bediening mogelijk - Ventilator draait alleen op hoge snelheid na installatie
- Geen bediening mogelijk - Geen omkeerfunctie na installatie
- Geen bediening mogelijk - De afstandsbediening kan niet met de ontvanger communiceren

**Stappen om te herstellen:**

- Schakel de plafondventilator 30 seconden uit.
- Schakel de stroom naar de ventilator in. Volg dezelfde procedure zoals beschreven in de sectie „Koppelen afstandsbediening en ontvanger“ om de koppeling te herstellen.
- Schakel de plafondventilator in en selecteer de verschillende snelheden om de werking van de ventilator te controleren.

## NA INSTALLATIE

### OM HET WIEBELEN VAN DE VENTILATOR TE VERMINDEREN:

Controleer of alle schroeven waarmee de montagebeugel en de onderstang zijn bevestigd, goed vastzitten.

**BALANCERINGSSET:** Een balanceringsset(F) wordt geleverd om de plafondventilator bij de eerste installatie te balanceren. Zie de instructies voor het gebruik van de balanceringsset. De balanceringsset kan worden gebruikt om de balans te helpen herstellen als de plafondventilator uit balans raakt. Bewaar uw balanceringsset na de installatie voor toekomstig gebruik indien nodig.

## ONDERHOUD EN REINIGING

**OPMERKING: Schakel altijd eerst de stroom uit met de netschakelaar voordat u onderhoud uitvoert of uw ventilator probeert te reinigen.**

- Elke 6 maanden is periodieke reiniging van uw plafondventilator het enige onderhoud dat nodig is. Gebruik een zachte borstel of pluisvrije doek om krassen op de laklaag te voorkomen. Schakel de elektriciteit uit als u dat doet.
- Laat uw plafondventilator niet weken of onderdompelen in water of andere vloeistoffen. Het kan de motor of de bladen beschadigen en een elektrische schok veroorzaken.
- Zorg ervoor dat de ventilator niet in contact komt met organische oplosmiddelen of reinigingsmiddelen.
- Om het ventilatorblad te reinigen, veegt u het af met een vochtige, schone doek met GEEN organische oplosmiddelen of reinigingsmiddelen.
- De motor heeft een permanent gesmeerde kogellager zodat er geen olie nodig is.

## VEILIGHEIDSMATREGELEN VOOR DE BATTERIJ

- **WAARSCHUWING** – Houd nieuwe en gebruikte batterijen uit de buurt van kinderen.
- **OPGELET** – Slik batterijen niet in - gevaar voor chemische brandwonden.
- Gebruik altijd 2 x AAA-batterijen voor de afstandsbediening.
- Zorg ervoor dat de batterijen met de juiste polariteit zijn geplaatst.
- Om te voorkomen dat de plafondventilator tijdens het plaatsen of vervangen van de batterijen verkeerd wordt gebruikt, moet de plafondventilator worden uitgeschakeld.
- niet-oplaadbare batterijen mogen niet worden opgeladen;
- verschillende soorten batterijen of nieuwe en gebruikte batterijen mogen niet worden gemengd;
- Verwijder de batterijen als u het apparaat voor langere tijd niet gebruikt.

- De batterijen moeten uit de afstandsbediening worden verwijderd voordat het apparaat wordt afgedankt.
- Gooi gebruikte batterijen onmiddellijk en veilig weg (zodat ze niet door kinderen kunnen worden bereikt). Batterijen kunnen nog steeds gevaarlijk zijn. Neem contact op met uw gemeente om de batterijen veilig af te voeren. Controleer het product regelmatig en zorg ervoor dat het deksel van het batterijvak goed vastzit. Als het batterijvak niet goed kan worden afgesloten, mag u het product niet meer gebruiken en moet u het buiten het bereik van kinderen houden.
- Als u denkt dat batterijen zijn ingeslikt of in een lichaamsopening zijn geplaatst, moet u onmiddellijk medische hulp inroepen. Als u vermoedt dat uw kind een knoopcelbatterij heeft ingeslikt of geplaatst, bel dan het noodnummer (112) van uw land als u in Europa bent voor snel en deskundig advies.
- De batterij lekt: De batterij bevat chemische stoffen en moet worden behandeld zoals elke andere chemische stof. Neem voorzorgsmaatregelen bij het hanteren van gelekte chemicaliën uit de batterij. Wees voorzichtig met chemicaliën uit batterijen. Vraag onmiddellijk medische hulp na contact met de ogen of bij inslikken.

## TECHNISCHE INFORMATIE

Nominale spanning	220-240 V~ 50Hz
Nominaal vermogen (motor)	36W
Nominaal vermogen (lamp)	N.v.t.
Batterijen voor afstandsbediening	2 x AAA (niet inbegrepen)
Gewicht	5,2 kg
Afmetingen van de overkapping	H:54 mm Dia:131 mm

## INFORMATIE OVER DE GARANTIE

**IN EUROPA** - Als u een Europese klant bent, neem dan contact op met het verkooppunt waar de ventilator is gekocht voor garanteservice.

**MERK:** Fjernkontrollen og mottakeren må pares etter installasjon av takviften.

### **PARING AV FJERNKONTROLL OG MOTTAKER – NÅR 1 LIKESTRØMSTAKVIFTE ER INSTALLERT PÅ ETT STED**

**MERK:** Forsikre deg om at du har installert en enkeltpols frakoblingsbryter i de faste ledningene til viften.

**MERK:** Kontroller at strømmen til mottakeren er PÅ før du parer fjernkontrollen med mottakeren.

- Slå AV strømtilførselen til viften ved hjelp av på/av-veggbryteren.
- Sett batteriene i fjernkontrollen. Kontroller at batteriets polaritet er riktig.
- Slå PÅ strømmen til mottakeren.
- Trykk og hold inne -knappen på fjernkontrollen i 3–5 sekunder innen 30 sekunder etter at du har slått PÅ strømmen til mottakeren for takviften.
- Det vil høres et "pip"-varsel fra mottakeren for å indikere at paringsprosessen er vellykket.
- Slå PÅ viften og endre hastigheten på takviften via fjernkontrollen for å kontrollere at den er i drift og at paringen var vellykket.
- Hvis paringen mislyktes, gjentar du disse trinnene på nytt.

### **PARING AV FJERNKONTROLL OG MOTTAKER – NÅR TO ELLER FLERE LIKESTRØMSTAKVIFTER ER INSTALLERT PÅ ETT STED**

**MERK:** Forsikre deg om at du har installert en enkeltpols frakoblingsbryter i de faste ledningene for hver vifte.

- Hvis du vil styre 2 eller flere takvifter med én fjernkontroll, gjør du som forklart i normal paringsprosess, men sørg for at alle veggbrytere for takviftene er slått PÅ.
- Hvis du vil kontrollere dem med enkeltstående fjernkontroller, gjør som forklart i normal paringsprosess, men sørg for at de andre veggbryterne for takvifter er slått AV. Etter at den første viften er parkoblet, slå veggbryteren AV og fortsett den vanlige paringsprosessen med neste vifte.

## FJERNKONTROLL

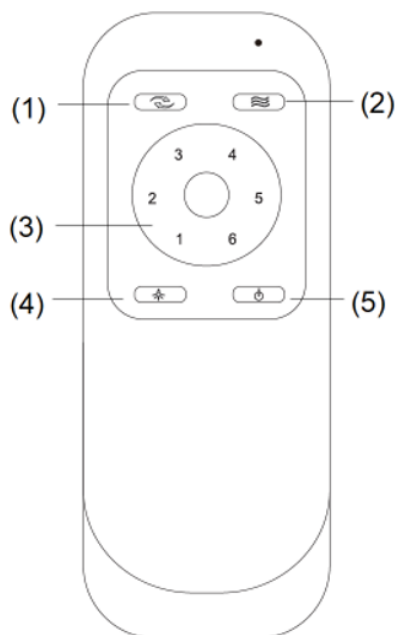

(1) Omvendt kontroll

(2) Naturlig vind

(Trykk på denne knappen for å sette ventilatoren til automatisk å sykle mellom hastigheter. Hvis ventilatoren kjører på hastighet 1, 2 eller 3, vil den etter trykk automatisk sykle mellom 1, 2 og 3. Hvis den kjører på 4, 5 eller 6, sykler den mellom 4, 5 og 6.)

(3) Hastighetskontroll

(4) Lys på/av

(5) Vifte på/av

(6) 1,5V AAA batteri x 2 stk (ikke inkludert)

Fjernkontrollen har minnefunksjon. Hvis viften slås av med skillebryteren, vil den lagre og gjenopprette den siste statusen neste gang den slås på.

## GJENOPPRETTING AV PARING AV FJERNKONTROLL OG MOTTAKER – NÅR 1 TAKVIFTE ER INSTALLERT

- Hvis fjernkontrollen og mottakeren mister kontrollen etter installasjonen eller under bruk, må paringen av fjernkontrollen og mottakeren gjenopprettes.
- Nedenfor er driftssymptomene og trinnene for å gjenopprette paringen av fjernkontrollen og mottakeren.

### **Symptomer:**

- Tap av kontroll – viften kjører bare i høy hastighet etter installasjon
- Tap av kontroll – ingen omvendt funksjon etter installasjon
- Tap av kontroll – fjernkontrollen kan ikke kommunisere med mottakeren

### **Trinn for gjenoppretting:**

- Slå AV hovedstrømmen til takviften i 30 sekunder.
- Slå PÅ hovedstrømmen til takviften. Følg den samme prosessen som beskrevet i delen «Paring av fjernkontroll og mottaker» for å gjenopprette paringen.
- Slå på og velg ulik hastighet til takviften for å sjekke at viften er i drift.

## ETTER INSTALLASJON

### **SLIK REDUSERER DU VIFTENS SLINGRING:**

Kontroller alle skruene som fester monteringsbraketten og nedoverstangen er sikre.

**BALANSERINGSSETT:** Et balanseringssett følger med for å balansere(F) takviften ved første montering. Se instruksjonene for å finne ut hvordan du bruker balanseringssettet. Balanseringssettet kan brukes til å hjelpe til med å balansere på nytt dersom takviften skulle komme i ubalanse igjen. Oppbevar balansesettet ditt etter montering for fremtidig bruk, om dette skulle være nødvendig.

## VEDLIKEHOLD OG RENGJØRING

**MERK: Slå alltid av strømmen med hovedbryteren før du utfører vedlikehold eller forsøker å rengjøre viften.**

- Hver sjettede måned er periodisk rengjøring av takviften det eneste vedlikeholdet som kreves. Bruk en myk børste eller lofri klut for å unngå riper i malingsoverflaten. Slå av strømmen når du gjør dette.
- Ikke bløtlegg eller senk takviften ned i vann eller andre væsker. Det kan skade motoren eller bladene og skape mulighet for elektrisk støt.
- Sørg for at viften ikke kommer i kontakt med organiske løsemidler eller rengjøringsmidler.
- For å rengjøre viftebladet, tørk bare av med en fuktig, ren klut UTEN organiske løsemidler eller rengjøringsmidler.
- Motoren har et permanent smurt kulelager, så det er ikke nødvendig å olje.

## SIKKERHETSFORANSTALTNINGER FOR BATTERI

- **ADVARSEL** – Hold nye og brukte batterier unna barn.
- **FORSIKTIG** – Ikke innta batteri – Kjemisk brannfare.
- Bruk alltid 2 x AAA-batteritype med denne fjernkontrollen til takviften.
- Kontroller at batteriene er satt inn med riktig polaritet.
- For å unngå feil bruk under batteriinnsetting eller utskifting, må denne takviften kobles fra strømforsyningen.
- ikke-oppladbare batterier skal ikke lades opp;
- ulike typer batterier eller nye og brukte batterier skal ikke blandes;
- Fjern batterier fra produktet når det ikke er i bruk over lengre tid.
- Batterier må fjernes fra fjernkontrollen før den kastes.
- Kast utladede batterier umiddelbart og trygt (slik at de ikke er tilgjengelige for barn). Batterier kan fortsatt være farlige. Kontakt lokale myndigheter for å avhende batteriet på en sikker måte.
- Kontrollér produktet regelmessig og kontrollér at lokket på batteriboksen er riktig festet. Hvis batterirommet ikke lukkes ordentlig, må du slutte å bruke produktet og holde det unna barn.
- Hvis du tror at batterier kan ha blitt svelget eller plassert inne i noen del av kroppen, kontakt lege umiddelbart. Hvis du mistenker at barnet ditt har svelget eller inntatt et knappebatteri, ring nødnummeret til landet ditt hvis du er i Europa, for raske ekspertråd.
- Batterilekkasjer: Batteriet inneholder kjemikalier og bør behandles som ethvert kjemikalie skal. Ta forholdsregler ved håndtering av lekkede batterikjemikalier. Batterikjemikalier skal ikke være i nærheten av øynene eller inntas. Ring nødnummeret til landet ditt hvis du er i Europa, for raske ekspertråd.

## TEKNISK INFORMASJON

Nominell spenning	220-240V~ 50Hz
Nominell wattstyrke (motor)	36W
Nominell wattstyrke (lampe)	N/A
Batteri til fjernkontroll	2 x AAA (Ikke inkludert)
Vekt	5,2kg
Baldakinmål	H:54mm Dia:131mm

## GARANTI INFORMASJON

**I EUROPA** — Hvis du er en europeisk kunde, ta kontakt med utsalgsstedet der viften ble kjøpt for garantiservice.

**UWAGA:** Po zainstalowaniu wentylatora sufitowego trzeba będzie sparować pilota i odbiornik.

### **PAROWANIE PILOTA I ODBIORNIKA – GDY W JEDNYM MIEJSCU JEST ZAINSTALOWANY 1 WENTYLATOR SUFITOWY DC**

**UWAGA:** Należy dopilnować, aby w stałym okablowaniu wentylatora zainstalowany został jednobiegunowy przełącznik odłączający.

**UWAGA:** Przed sparowaniem pilota z odbiornikiem należy upewnić się, że zasilanie odbiornika jest włączone.

- Zasilanie sieciowe wentylatora należy wyłączyć przełącznikiem ściennym wł./ wył.
- Włożyć baterie do pilota. Upewnić się, że baterie są włożone zgodnie z oznaczeniami biegunów.
- Włączyć zasilanie odbiornika.
- W ciągu 30 sekund od włączenia zasilania odbiornika wentylatora sufitowego nacisnąć i przez 3-5 sekund przytrzymać przycisk  w pilocie.
- Odbiornik wygeneruje sygnał dźwiękowy („bip”), co stanowi potwierdzenie, że procedura parowania zakończyła się sukcesem.
- Aby sprawdzić działanie i pomyślne sparowanie urządzeń, należy włączyć wentylator i zmienić pilotem prędkość wentylatora sufitowego.
- Jeśli parowanie nie powiedzie się, należy powtórzyć te same kroki.

### **PAROWANIE PILOTA I ODBIORNIKA – GDY W JEDNYM MIEJSCU SĄ ZAINSTALOWANE 2 WENTYLATORY SUFITOWE DC LUB WIĘCEJ**

**UWAGA:** Należy dopilnować, aby w stałym okablowaniu każdego wentylatora zainstalowany został jednobiegunowy przełącznik odłączający.

- Jeśli chcemy jednym pilotem sterować 2 lub więcej wentylatorami sufitowymi, należy wykonać czynności wyjaśnione w normalnym procesie parowania, ale upewnić się też, że wszystkie przełączniki ścienne wentylatorów sufitowych są włączone.
- Jeśli chcemy sterować nimi za pomocą osobnych pilotów, należy wykonać czynności wyjaśnione w normalnym procesie parowania, ale upewnić się też, że pozostałe przełączniki ścienne wentylatorów sufitowych są wyłączone. Po sparowaniu pierwszego wentylatora należy wyłączyć przełącznik ścienny i kontynuować normalny proces parowania następnego wentylatora.

## PILOT

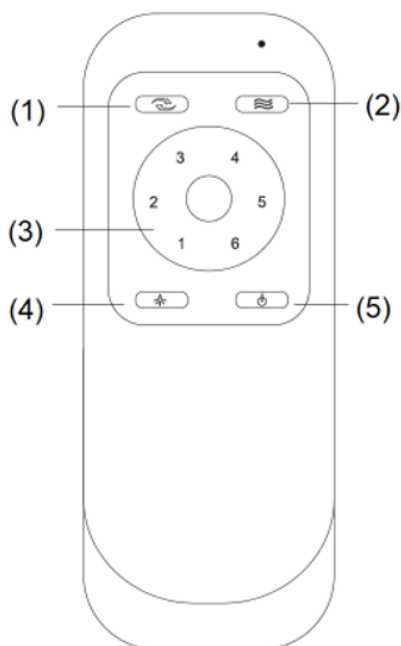

- (1) Zmiana kierunku  
 (2) Naturalny powiew  
 (Naciśnij ten przycisk, aby ustawić automatyczną zmianę prędkości wentylatora. Jeśli wentylator działa na prędkości 1, 2 lub 3, naciśnięcie przycisku spowoduje automatyczne przełączanie między 1, 2 i 3. Jeśli działa na prędkości 4, 5 lub 6, przełączanie będzie odbywać się między 4, 5 i 6.)  
 (3) Sterowanie prędkością  
 (4) Włączanie/wyłączanie oświetlenia  
 (5) Włączanie/wyłączanie wentylatora  
 (6) Bateria AAA 1,5 V x 2 szt. (do dokupienia osobno)

Pilot posiada funkcję pamięci. Jeśli wentylator zostanie wyłączony przełącznikiem odcinającym, ustawienia zostaną zapamiętane i przywrócone przy następnym włączeniu.

## NAPRAWA PILOTA I PAROWANIE ODBIORNIKA – GDY ZAINSTALOWANY JEST 1 WENTYLATOR SUFITOWY

- Jeśli po zainstalowaniu lub podczas użytkowania pilot i odbiornik utracą kontrolę, wówczas trzeba powtórzyć parowanie pilota i odbiornika.
- Poniżej podane są symptomy operacyjne i kroki podjęte w celu naprawy parowania pilota i odbiornika.

### **Symptomy:**

- Utrata kontroli – Po zainstalowaniu wentylator pracuje tylko z dużą prędkością
- Utrata kontroli – Po zainstalowaniu brak funkcji odwrócenia kierunku
- Utrata kontroli – Pilot nie komunikuje się z odbiornikiem

### **Kroki naprawy:**

- Na 30 sekund wyłączyć główne zasilanie wentylatora sufitowego.
- Włączyć zasilanie główne wentylatora sufitowego. Aby naprawić parowanie, należy wykonać tę samą procedurę, jak ta, którą opisano w części „Parowanie pilota i odbiornika”.
- Włączyć i wybrać inną prędkość wentylatora sufitowego, aby sprawdzić działanie wentylatora.

### **ABY ZMNIJSZYĆ CHYBOTANIE WENTYLATORA:**

Należy sprawdzić, czy wszystkie śruby mocujące wspornik montażowy i drążek dolny są dokręcone.

**ZESTAW DO WYWAŻANIA:** Do wyważenia(F) wentylatora sufitowego przy pierwszym montażu przewidziano zestaw do wyważania. Sposób korzystania z zestawu do wyważania opisano w instrukcji. Jeśli wentylator sufitowy zacznie ponownie pracować niestabilnie, aby go ponownie wyważyć, można użyć zestawu do wyważania. Zestaw do wyważania należy przechowywać schowany w bezpiecznym miejscu, na wypadek, gdyby jego użycie okazało się potrzebne w przyszłości.

## PIELĘGNACJA I CZYSZCZENIE

**UWAGA:** Przed wykonaniem jakichkolwiek czynności konserwacyjnych lub próbą wyczyszczenia wentylatora należy zawsze wyłączyć zasilanie wyłącznikiem sieciowym.

- Jediną wymaganą czynnością konserwacyjną jest okresowe czyszczenie wentylatora sufitowego co 6 miesięcy. Aby nie spowodować porysowania lakieru, można w tym celu użyć miękkiego pędzla lub niestrzępiącej się szmatki. Na czas wykonywania tej czynności należy wyłączyć zasilanie.
- Wentylatora sufitowego nie wolno moczyć ani zanurzać w wodzie lub innych płynach. Mogłoby to doprowadzić do uszkodzenia silnika lub łopatek i groziłoby to porażeniem prądem.
- Wentylator nie może mieć kontaktu z żadnymi organicznymi rozpuszczalnikami ani środkami czyszczącymi.
- Aby wyczyścić łopatki wentylatora, należy je tylko przetrzeć wilgotną, czystą szmatką bez dodawania jakichkolwiek organicznych rozpuszczalników lub środków czyszczących.
- Łożyska kulkowe silnika są nasmarowane na cały okres użytkowania, nie ma więc potrzeby jakiegokolwiek dodatkowego smarowania.

## ŚRODKI OSTROŻNOŚCI DOTYCZĄCE BATERII

- **OSTRZEŻENIE** – Nowe i zużyte baterie należy chronić przed dziećmi.
- **PRZESTROGA** – Nie połykać baterii – ryzyko oparzeń chemicznych.
- Do pilota wentylatora sufitowego należy zawsze używać 2 baterii typu AAA.
- Baterie muszą być włożone zgodnie z oznaczeniami biegunów.
- Aby nie dopuścić do niewłaściwego działania, podczas wkładania lub wymiany baterii, wentylator sufitowy musi być odłączony od zasilania.
- nie należy ładować baterii jednorazowych;
- nie należy mieszać baterii różnych typów lub baterii nowych i używanych;
- Jeżeli produkt nie będzie używany przez dłuższy czas, należy wyjąć z niego baterie.
- Przed utylizacją pilota zdalnego sterowania należy wyjąć z niego baterie.
- Zużyte baterie należy natychmiast zutylizować w bezpieczny sposób (tj. tak, aby nie dostały się w ręce dzieci). Baterie mogą być nadal niebezpieczne. W celu bezpiecznej utylizacji baterii należy skontaktować się z władzami lokalnymi.
- Produkt należy regularnie kontrolować; należy pilnować, aby pokrywa pojemnika na baterie była właściwie zamknięta. Jeśli komora baterii nie zamyka się właściwie, należy zaprzestać używania produktu i schować go w miejscu niedostępnym dla dzieci.
- W przypadku podejrzeń, że baterie mogły zostać połknięte lub umieszczone w jakiegokolwiek części ciała, należy natychmiast zasięgnąć porady lekarza. Jeśli jesteś w Europie i podejrzewasz, że Twoje dziecko połknęło lub gdzieś włożyło baterię guzikową, zadzwoń pod numer alarmowy w swoim kraju, aby uzyskać szybką poradę eksperta.
- Wycieki z baterii: Bateria zawiera chemikalia i powinna być tak jak substancje chemiczne. Przy wszelkich czynnościach z chemikaliami, które wyciekły z baterii, należy zachować ostrożność. Chemikaliów pochodzących z baterii nie wolno zbliżać do oczu ani połykać. Jeśli jesteś w Europie, aby uzyskać szybką poradę eksperta, zadzwoń pod numer alarmowy w swoim kraju.

## DANE TECHNICZNE

Napięcie znamionowe	220-240 V ~ 50 Hz
Moc znamionowa (silnik)	36 W
Moc znamionowa (lampa)	n.d.
Bateria do pilota	2 x AAA (do dokupienia osobno)
Masa	5,2 kg
Wymiary wentylatora	Wys. 54 mm Średn. 131 mm

## INFORMACJE NA TEMAT GWARANCJI

**W EUROPIE** – W przypadku klientów z Europy, w celu uzyskania usługi gwarancyjnej należy się skontaktować z punktem sprzedaży, w którym wentylator został zakupiony.

**NOTA:** O telecomando e o recetor têm de ser emparelhados após a instalação da ventoinha de teto.

### **EMPARELHAR O TELECOMANDO E O RECETOR - QUANDO 1 VENTONINHA DE TETO DC FOR INSTALADA NUM LOCAL**

**NOTA:** Certifique-se de que instalou um interruptor de desligar de polo único na cablagem fixa para a ventoinha.

**NOTA:** Certifique-se de que a alimentação do recetor está ligada antes de efetuar o emparelhamento entre o telecomando e o recetor.

- Desligue a alimentação da ventoinha ligando/desligado o interruptor de parede.
- Instale as pilhas no telecomando. Certifique-se de que a polaridade da pilha está correta.
- Ligue a alimentação do recetor.
- Prima e mantenha premido o botão  no telecomando durante 3 a 5 segundos no espaço de 30 segundos após ligar a alimentação do recetor da ventoinha de teto.
- O recetor emitirá um som “beep” de aviso para indicar que o processo de emparelhamento foi bem-sucedido.
- Ligue e altere a velocidade da ventoinha de teto através do telecomando para verificar o funcionamento e o emparelhamento bem-sucedido.
- Se o emparelhamento não tiver sido efetuado com sucesso, repita estes passos.

### **EMPARELHAR O TELECOMANDO E O RECETOR - QUANDO 2 OU MAIS VENTONINHAS DE TETO DC ESTIVEREM INSTALADAS NUM LOCAL**

**NOTA:** Certifique-se de que instalou um interruptor de desligar de polo único na cablagem fixa para a ventoinha.

- Se desejar controlar 2 ou mais ventoinhas de teto com um telecomando, proceda conforme explicado no processo normal de emparelhamento, mas certifique-se de que todas as ventoinhas de teto estão ligadas.
- Se as desejar controlar com telecomandos individuais, proceda conforme explicado no processo normal de emparelhamento, mas certifique-se de que as outras ventoinhas de teto estão desligadas. Após ter emparelhado a primeira ventoinha, desligue o interruptor de parede e continue o processo normal de emparelhamento com a ventoinha seguinte.

**TELECOMANDO**

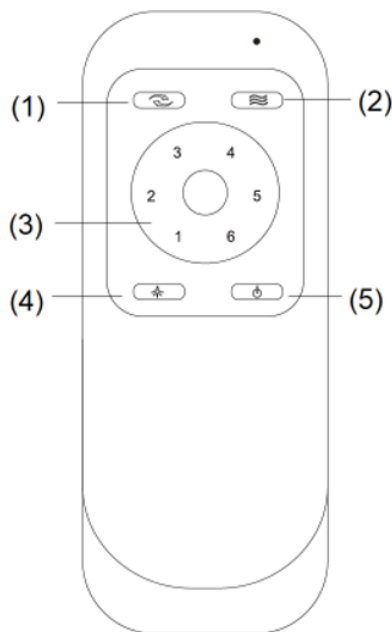

- (1) Inverter o controlo
- (2) Vento natural  
(Pressione este botão para definir a ventoinha a alternar velocidades automaticamente. Se a ventoinha estiver na velocidade 1, 2 ou 3, ao pressionar o botão, a velocidade alternará automaticamente entre 1, 2 e 3. Se estiver na velocidade 4, 5 ou 6, alternará entre 4, 5 e 6.)
- (3) Controlo da velocidade
- (4) Luz ligada/desligada
- (5) Ventoinha ligada/desligada
- (6) 2 pilhas AAA de 1,5V (não incluídas)

O telecomando tem uma função de memória. Se a ventoinha for desligada pelo interruptor de isolamento, ele memoriza e recupera o último estado quando voltar a ligar.

**REPARAR O EMPARELHAMENTO DO TELECOMANDO E RECETOR DA VENTONHA - QUANDO TIVER INSTALADA 1 VENTONHA DE TETO**

- Se o telecomando e o recetor deixarem de contactar após a instalação ou durante a utilização, o emparelhamento do telecomando e do recetor tem de ser reparado.
- Abaixo, encontram-se alguns sintomas e os passos para reparar o emparelhamento do telecomando com o recetor.

**Problemas:**

- Perda de controlo - a ventoinha só funciona a alta velocidade após a instalação.
- Perda de controlo - a função de inversão não funciona após a instalação.
- Perda de controlo - o telecomando não consegue comunicar com o recetor.

**Passos de reparação:**

- Desligue a alimentação da ventoinha de teto durante 30 segundos.
- Ligue a alimentação da ventoinha de teto. Siga o mesmo processo descrito na secção “Emparelhar o telecomando e o recetor” para reparar o emparelhamento.
- Ligue e selecione as diferentes velocidades da ventoinha de teto para verificar o funcionamento da ventoinha.

---

## APÓS A INSTALAÇÃO

### **PARA REDUZIR A OSCILAÇÃO DA VENTONHA:**

Certifique-se de que todos os parafusos que fixam o suporte de fixação e a haste estão bem fixos.

**KIT DE EQUILÍBRIO:** É fornecido um kit(F) de equilíbrio para equilibrar a ventoinha de teto na instalação inicial. Consulte as instruções sobre como usar o kit de equilíbrio. O kit de equilíbrio pode ser usado para ajudar a reequilibrar caso a ventoinha de teto se desequilibre novamente. Guarde o seu kit de equilíbrio após a instalação para utilização no futuro, se for necessário.

## CUIDADOS E LIMPEZA

**NOTA: Desligue sempre a alimentação no interruptor da alimentação antes de efetuar qualquer manutenção ou tentar limpar a sua ventoinha.**

- A cada 6 meses, a limpeza periódica da sua ventoinha de teto é a única manutenção necessária. Use uma escova suave ou um pano sem linho para evitar riscar o acabamento pintado. Desligue a alimentação quando o fizer.
- Não embeba nem coloque a ventoinha de teto dentro de água nem de quaisquer outros líquidos. Pode danificar o motor e as lâminas e pode sofrer um choque elétrico.
- Certifique-se de que a ventoinha de teto não entra em contacto com solventes orgânicos nem com produtos de limpeza.
- Para limpar a ventoinha de teto, passe apenas com um pano ligeiramente embebido em água SEM solventes orgânicos ou produtos de limpeza.
- O motor tem rolamentos com lubrificação permanente. Não precisa de olear.

## PRECAUÇÕES DE SEGURANÇA PARA AS PILHAS

- **AVISO** – Mantenha as pilhas novas e usadas fora do alcance das crianças.
- **CUIDADO** - Não ingira a pilha. Perigo de queimaduras químicas.
- Use sempre 2 pilhas AAA com o telecomando desta ventoinha de teto.
- Certifique-se de que as pilhas são inseridas com a polaridade correta.
- Para evitar um falso funcionamento durante a inserção ou substituição das pilhas, esta ventoinha de teto deve ser desligada da alimentação.
- as pilhas não-recarregáveis não devem ser recarregadas;
- não devem ser misturados diferentes tipos de pilhas ou pilhas novas e usadas;
- Retire as pilhas do produto quando não o utilizar durante longos períodos de tempo.
- As pilhas devem ser retiradas do telecomando antes de o eliminar.
- Elimine imediatamente e em segurança as pilhas gastas (para que não possam ser encontradas pelas crianças). As pilhas ainda podem ser perigosas. Contacte as autoridades locais para se informar sobre a eliminação segura das pilhas.
- Verifique regularmente o produto e certifique-se de que a tampa do compartimento das pilhas está corretamente fechada. Se o compartimento das pilhas não fechar devidamente, pare de usar o produto e mantenha-o afastado das crianças.
- Se achar que as pilhas possam ter sido engolidas ou colocadas no interior de qualquer parte do corpo, procure imediatamente aconselhamento médico. Se suspeitar que o seu filho engoliu ou introduziu uma pilha nalguma parte do corpo, contacte o número de emergência do seu país se estiver na Europa para obter um aconselhamento mais rápido.
- Derrames das pilhas: As pilhas contêm químicos e devem ser considerados como outro químico qualquer. Tome precauções quando manusear pilhas que tenham derramado químicos. Os químicos das pilhas não devem entrar em contacto com os olhos ou ser ingeridos. Contacte o número de emergência do seu país se estiver na Europa para um aconselhamento mais rápido.

## INFORMAÇÃO TÉCNICA

Voltagem nominal	220-240V~ 50Hz
Watts nominais (motor)	36W
Watts nominais (lâmpada)	N/A
Pilha para o telecomando	2 pilhas AAA (Não incluídas)
Peso	5,2 kg
Dimensões da cobertura	A: 54 mm, Diâm: 131 mm

## INFORMAÇÕES ACERCA DA GARANTIA

**NA EUROPA** – Se for um cliente europeu, contacte o revendedor onde adquiriu a ventoinha para ativar a garantia.

**NOTĂ:** Telecomanda și receptorul vor trebui să fie asociate după instalarea ventilatorului de tavan.

### **ASOCIEREA TELECOMENZII ȘI RECEPTORULUI – CÂND 1 VENTILATOR DE TAVAN ALIMENTAT CU C.C. ESTE INSTALAT ÎNTR-O SINGURĂ LOCAȚIE**

**NOTĂ:** Asigurați-vă că ați instalat un comutator de deconectare cu un singur pol în cablajul fix pentru ventilator.

**NOTĂ:** Asigurați-vă că alimentarea receptorului este pornită înainte de a asocia telecomanda cu receptorul.

- Opriți alimentarea cu energie a ventilatorului cu ajutorul întrerupătorului de perete pornit/oprit.
- Montați bateriile în telecomandă. Vă rugăm să vă asigurați că polaritatea bateriei este corectă.
- Porniți alimentarea cu energie a receptorului.
- Apăsăți și țineți apăsat  butonul de pe telecomandă timp de 3-5 secunde în decurs de 30 de secunde de la pornirea alimentării receptorului ventilatorului de tavan.
- Receptorul va emite un semnal sonor de notificare pentru a indica realizarea cu succes a asocierii.
- Porniți ventilatorul și schimbați viteza ventilatorului de tavan cu telecomanda pentru a verifica funcționarea și asocierea cu succes.
- Dacă asocierea nu a reușit, repetați din nou acești pași.

### **ASOCIEREA TELECOMENZII ȘI RECEPTORULUI – ATUNCI CÂND 2 SAU MAI MULTE VENTILATOARE DE TAVAN ALIMENTATE CU C.C. SUNT INSTALATE ÎNTR-O SINGURĂ LOCAȚIE**

**NOTĂ:** Asigurați-vă că ați instalat un comutator de deconectare cu un singur pol în cablajul fix pentru fiecare ventilator.

- Dacă doriți să controlați 2 sau mai multe ventilatoare de tavan cu o singură telecomandă, procedați așa cum este explicat în procesul normal de asociere, dar asigurați-vă că toate întrerupătoarele de perete ale ventilatoarelor de tavan sunt activate.
- Dacă doriți să le controlați cu telecomenzi individuale, faceți așa cum este explicat în procesul normal de asociere, dar asigurați-vă că celelalte întrerupătoare de perete ale ventilatoarelor de tavan sunt dezactivate. După ce primul ventilator este asociat, opriți întrerupătorul de perete și continuați procesul normal de asociere cu următorul ventilator.

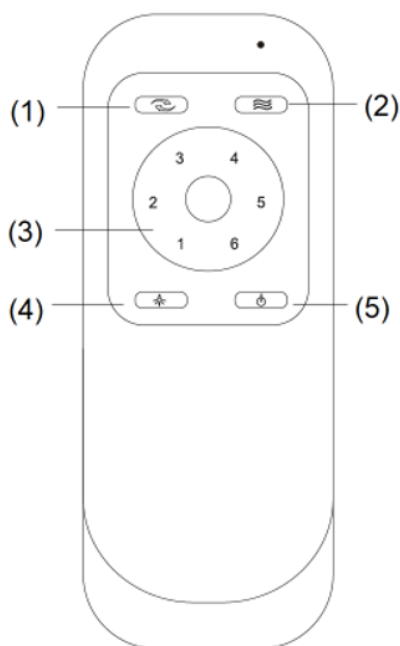
**TELECOMANDA**

- (1) Control invers  
 (2) Curent natural  
 (Apăsați acest buton pentru a seta ventilatorul să funcționeze cu viteză automat variabilă. Dacă ventilatorul funcționează la viteza 1, 2 sau 3, apăsarea butonului va face ca viteza să circule automat între 1, 2 și 3. Dacă funcționează la viteza 4, 5 sau 6, viteza va circula automat între 4, 5 și 6.)  
 (3) Controlul vitezei  
 (4) Lumină pornită/oprită  
 (5) Pornit/Opriți ventilatorul  
 (6) Baterie AAA de 1,5V X 2buc. (Neincluse)

Telecomanda are funcție de memorie. Dacă ventilatorul sunt oprite de la întrerupătorul de izolare, acesta va reține în memorie și ca relua ultimul statut când este repornit.

**REMEDIEREA ASOCIERII TELECOMENZII ȘI RECEPTORULUI – CÂND ESTE INSTALAT 1 VENTILATOR DE TAVAN**

- Dacă telecomanda și receptorul pierd controlul după instalare sau în timpul utilizării, interconectarea telecomenzii și a receptorului trebuie remediată.
- Mai jos sunt simptomele de funcționare și pașii pentru a remedia asocierea telecomenzii și receptorului.

**Simptome:**

- Pierderea controlului - Ventilatorul funcționează numai la viteză mare după instalare
- Pierderea controlului - Fără funcție inversă după instalare
- Pierderea controlului - Telecomanda nu poate comunica cu receptorul

**Etape de remediere:**

- Opriți alimentarea electrică a ventilatorului de tavan timp de 30 de secunde.
- Porniți alimentarea electrică a ventilatorului de tavan. Urmați același proces ca cel descris în secțiunea „Asocierea telecomenzii & receptorului” pentru a remedia asocierea.
- Porniți și selectați viteza diferită a ventilatorului de tavan pentru a verifica funcționarea ventilatorului.

## DUPĂ INSTALARE

### **PENTRU REDUCEREA OSCILAȚIEI VENTILATORULUI:**

Vă rugăm să verificați dacă toate șuruburile care fixează suportul de montare și tija de coborâre sunt bine fixate.

**KIT DE ECHILIBRARE:** Un kit de echilibrare(F) este furnizat pentru a echilibra ventilatorul când este instalat inițial. Vă rugăm consultați instrucțiunile asupra utilizării kitului de echilibrare. Kitul de echilibrare poate fi utilizat pentru a re-echilibra ventilatorul de tavan în cazul care aceste se dezechilibrează. Depozitați kitul de echilibrare într-un loc sigur pentru utilizări viitoare, dacă este nevoie.

## ÎNGRIJIRE ȘI CURĂȚARE

**NOTĂ:** Opriți întotdeauna alimentarea cu energie electrică de la întrerupătorul de rețea înainte de a efectua orice operațiune de întreținere sau de a încerca să curățați ventilatorul.

- La fiecare 6 luni, curățarea periodică a ventilatorului de tavan este singura întreținere necesară. Folosiți o perie moale sau o cârpă care nu lasă scame pentru a evita zgărirea finisajului vopselei. Vă rugăm să opriți alimentarea cu energie electrică atunci când faceți acest lucru.
- Nu înmuiăți sau nu scufundați ventilatorul de tavan în apă sau în alte lichide. Aceasta ar putea deteriora motorul sau paletele și ar putea crea posibilitatea unui șoc electric.
- Asigurați-vă că ventilatorul nu intră în contact cu solvenți sau detergenți organici.
- Pentru a curăța paleta ventilatorului, ștergeți-o doar cu o cârpă umedă și curată, FĂRĂ solvenți sau detergenți organici.
- Motorul are un rulment cu bile cu lubrifiere permanentă, astfel că nu este nevoie de ulei.

## MĂSURI DE SIGURANȚĂ PENTRU BATERIE

- **AVERTISMENT** – Nu lăsați bateriile noi și cele folosite la îndemâna copiilor.
- **ATENȚIE** – Nu ingerați bateria—Pericol de arsuri chimice.
- Utilizați întotdeauna 2 x AAA baterii de tip cu acest controler de la distanță pentru ventilatorul de tavan
- Asigurați-vă că bateriile sunt introduse cu polaritatea corectă.
- Pentru a preveni funcționarea falsă în timpul introducerii sau înlocuirii bateriei, acest ventilator de tavan trebuie deconectat de la rețeaua de alimentare cu energie electrică.
- bateriile de unică folosință nu pot fi încărcate;
- nu amestecați bateriile de tipuri diferite sau bateriile noi cu bateriile vechi;
- Scoateți bateriile din produs atunci când nu îl utilizați pentru perioade lungi de timp.
- Bateriile trebuie scoase din telecomandă înainte de a fi aruncate.
- Eliminați imediat și în siguranță bateriile uzate (astfel încât să nu poată fi recuperate de copii). Bateriile pot fi în continuare periculoase. Contactați consiliul dvs. local pentru a elimina în siguranță bateriile.
- Verificați în mod regulat produsul și asigurați-vă că este fixat corect capacul cutiei bateriei. În cazul în care compartimentul pentru baterii nu se închide bine, nu mai utilizați produsul și nu îl lăsați la îndemâna copiilor.
- În cazul în care credeți că bateriile au fost înghițite sau introduse în orice parte a corpului, solicitați imediat asistență medicală. Dacă bănuieți că copilul dvs. a înghițit sau a introdus o baterie cu buton într-o parte a corpului, sunați la numărul de urgență din țara dvs., dacă vă aflați în Europa, pentru a primi rapid sfaturi de specialitate.
- Scurgeri de baterii: Bateria conține substanțe chimice și trebuie tratată ca orice altă substanță chimică. Luați măsuri de precauție atunci când manipulați substanțele chimice din baterii care se scurg. Produsele chimice din baterii nu trebuie plasate în apropierea ochilor sau ingerate. Sunați la numărul de urgență din țara dvs. dacă vă aflați în Europa pentru a primi rapid sfaturi de specialitate.

## INFORMAȚII TEHNICE

Tensiune nominală	220-240V~ 50Hz
Putere nominală (motor)	36W
Putere nominală (Bec)	Nu se aplică
Baterie pentru telecomandă	2 x AAA (Neincluse)
Greutate	5,2kg
Dimensiuni palete	H:54mm Dia:131mm

## INFORMAȚII PRIVIND GARANȚIA

**ÎN EUROPA** – Dacă sunteți un client european, vă rugăm să contactați punctul retail de unde ați cumpărat ventilatorul pentru serviciul de garanție.

**ПРИМЕЧАНИЕ.** После установки потолочного вентилятора необходимо выполнить сопряжение пульта дистанционного управления и приемника.

**СОПРЯЖЕНИЕ ПУЛЬТА ДИСТАНЦИОННОГО УПРАВЛЕНИЯ И ПРИЕМНИКА, КОГДА ОДИН ПОТОЛОЧНЫЙ ВЕНТИЛЯТОР С ДИСТАНЦИОННЫМ УПРАВЛЕНИЕМ УСТАНОВЛЕН В ОДНОМ МЕСТЕ**

**ПРИМЕЧАНИЕ.** Убедитесь, что в стационарной проводке вентилятора установлен однополюсный размыкатель.

**ПРИМЕЧАНИЕ.** Убедитесь, что питание приемника включено перед его сопряжением с пультом дистанционного управления.

- Выключите электропитание вентилятора с помощью настенного выключателя.
- Установите батарейки в пульт дистанционного управления. Соблюдайте полярность при установке батареек.
- Включите питание приемника.
- Включите питание приемника потолочного вентилятора, затем не позже чем через 30 секунд нажмите кнопку  на пульте дистанционного управления и удерживайте ее в течение 3–5 секунд.
- Приемник издаст звуковой сигнал, свидетельствующий об успешном завершении процесса сопряжения.
- Включите вентилятор и измените скорость его вращения с помощью пульта дистанционного управления, чтобы проверить успешность сопряжения и функционирования.
- Если сопряжение не удалось выполнить, повторите эту последовательность действий еще раз.

**СОПРЯЖЕНИЕ ПУЛЬТА ДИСТАНЦИОННОГО УПРАВЛЕНИЯ И ПРИЕМНИКА, КОГДА ДВА ИЛИ БОЛЕЕ ПОТОЛОЧНЫХ ВЕНТИЛЯТОРА С ДИСТАНЦИОННЫМ УПРАВЛЕНИЕМ УСТАНОВЛЕННЫ В ОДНОМ МЕСТЕ**

**ПРИМЕЧАНИЕ.** Убедитесь, что в стационарной проводке установлен однополюсный размыкатель для каждого вентилятора.

- Если необходимо управлять двумя или более потолочными вентиляторами с помощью одного пульта дистанционного управления, выполните действия, описанные в обычном процессе сопряжения, но убедитесь, что все настенные переключатели потолочных вентиляторов находятся во включенном положении.
- Если необходимо управлять ими с помощью отдельных пультов дистанционного управления, выполните действия, описанные в обычном процессе сопряжения, но убедитесь, что настенные переключатели других потолочных вентиляторов находятся в выключенном положении. После сопряжения первого вентилятора установите настенный переключатель в выключенное положение и выполните обычный процесс сопряжения для следующего вентилятора.

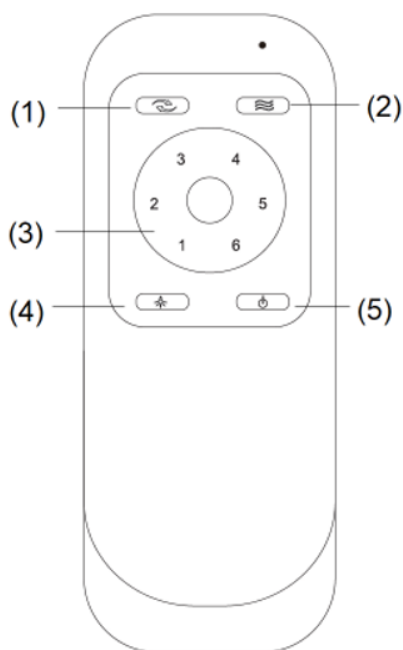
**ПУЛЬТ ДИСТАНЦИОННОГО УПРАВЛЕНИЯ**

- (1) Управление обратным вращением  
 (2) Естественный обдув  
 (Нажмите эту кнопку, чтобы установить автоматическое переключение скоростей вентилятора. Если вентилятор работает на скорости 1, 2 или 3, то после нажатия кнопки скорость будет автоматически циклически меняться между 1, 2 и 3. Если он работает на скорости 4, 5 или 6, то переключение будет происходить между 4, 5 и 6.)  
 (3) Регулировка скорости  
 (4) Включение/выключение света  
 (5) Включение/выключение вентилятора  
 (6) 2 батарейки 1,5 В типа AAA (не входят в комплект)

Пульт ДУ имеет функцию памяти. Если вентилятор были выключены с помощью изолирующего выключателя, это состояние запоминается и восстанавливается при следующем включении.

**ВОССТАНОВЛЕНИЕ СОПРЯЖЕНИЯ ПУЛЬТА ДИСТАНЦИОННОГО УПРАВЛЕНИЯ И ПРИЕМНИКА, ЕСЛИ УСТАНОВЛЕН ОДИН ПОТОЛОЧНЫЙ ВЕНТИЛЯТОР**

- Если пульт дистанционного управления и приемник теряют связь после установки или во время использования, необходимо восстановить их сопряжение.
- Ниже приведены признаки неисправности и действия по восстановлению сопряжения пульта дистанционного управления и приемника.

**Признаки неисправности**

- Потеря управления. Вентилятор работает только на высокой скорости после установки.
- Потеря управления. После установки не работает функция обратного вращения.
- Потеря управления. Пульт дистанционного управления не может установить соединение с приемником.

**Действия для устранения неисправности**

- Выключите электропитание потолочного вентилятора на 30 секунд.
- Включите электропитание потолочного вентилятора. Следуйте процессу, который описан в разделе «Сопряжение пульта дистанционного управления и приемника», чтобы восстановить сопряжение.
- Включите вентилятор и выберите другую скорость, чтобы проверить работу вентилятора.

## ПОСЛЕ УСТАНОВКИ

### КАК УМЕНЬШИТЬ КОЛЕБАНИЯ ВЕНТИЛЯТОРА

Убедитесь, что все винты, которые фиксируют монтажный кронштейн и вытяжную штангу, надежно закреплены.

**БАЛАНСИРОВОЧНЫЙ НАБОР.** Этот набор предназначен(F) для балансировки потолочного вентилятора при первоначальной установке. Ознакомьтесь с инструкцией по использованию балансировочного набора. Балансировочный набор можно использовать повторно, если потолочный вентилятор снова окажется разбалансированным. После завершения установки сохраните балансировочный набор, чтобы при необходимости использовать его в будущем.

## УХОД И ОЧИСТКА

**ПРИМЕЧАНИЕ.** Всегда отключайте электропитание перед выполнением технического обслуживания или очистки вентилятора.

- Единственное требуемое обслуживание — периодическая очистка потолочного вентилятора каждые 6 месяцев. Используйте мягкую щетку или ткань без ворса, чтобы избежать появления царапин на окрашенном покрытии. Всегда выключайте электропитание вентилятора перед очисткой.
- Не замачивайте и не погружайте потолочный вентилятор в воду или другие жидкости. Это может привести к повреждению двигателя или лопастей и создать риск поражения электрическим током.
- Убедитесь, что вентилятор не контактирует с органическими растворителями или чистящими средствами.
- Для очистки лопастей вентилятора протирайте их только влажной чистой тканью БЕЗ органических растворителей или чистящих средств.
- Двигатель имеет постоянно смазываемый шариковый подшипник, поэтому дополнительная смазка не требуется.

## МЕРЫ ПРЕДОСТОРОЖНОСТИ ПРИ ИСПОЛЬЗОВАНИИ БАТАРЕЕК

- **ПРЕДУПРЕЖДЕНИЕ.** Храните новые и использованные батарейки в недоступном для детей месте.
- **ВНИМАНИЕ!** Не допускайте проглатывания батареек — опасность химического ожога.
- Всегда используйте с пультом дистанционного управления для потолочного вентилятора 2 батарейки AAA.

- Убедитесь, что батарейки установлены с соблюдением полярности.
- Во избежание ложного срабатывания во время установки или замены батареек этот потолочный вентилятор должен быть отключен от электросети.
- Не пытайтесь заряжать непerezаряжаемые батареи.
- Не используйте одновременно старые и новые батарейки, а также батарейки разных типов.
- Если изделие не будет использоваться длительное время, извлеките из него батарейки.
- Батарейки необходимо извлечь из пульта дистанционного управления, прежде чем он будет утилизирован.
- Утилизируйте отработанные батарейки быстрым и безопасным способом (чтобы они не могли попасть к детям). Разряженные батарейки все еще представляют опасность. По вопросам безопасной утилизации батареек обращайтесь в местные органы власти.
- Регулярно проверяйте устройство и следите, чтобы крышка батарейного отсека была правильно закреплена. Если отсек для батареек не закрывается надежно, прекратите использование изделия и держите его подальше от детей.
- Если есть подозрения, что батарейка могла быть проглочена или попала внутрь какой-либо части тела, немедленно обратитесь к врачу. Если есть подозрение, что ребенок проглотил батарейку таблеточного типа или поместил ее в какую-либо часть тела, позвоните по номеру местной службы спасения (если вы находитесь в Европе), чтобы получить быструю консультацию специалиста.
- Протечка батарейки. Батарейка содержит химикаты, с которыми необходимо обращаться как с любым химическим веществом. Будьте осторожны при обращении с вытекшими из батарейки химическими веществами. Не допускайте проглатывания или попадания химических веществ в глаза. Позвоните по номеру местной службы спасения (если вы находитесь в Европе), чтобы получить быструю консультацию специалиста.

## ТЕХНИЧЕСКАЯ ИНФОРМАЦИЯ

Номинальное напряжение	220–240 В~, 50 Гц
Номинальная мощность (двигатель)	36 Вт
Номинальная мощность (лампа)	Н/Д
Батарейка для пульта ДУ	2 батарейки типа ААА (не входят в комплект)
Масса	5,2 кг
Размеры розетки подвеса	Высота: 54 мм, диаметр: 131 мм

## ИНФОРМАЦИЯ О ГАРАНТИИ

**В ЕВРОПЕ.** Для получения гарантийного обслуживания обратитесь в торговую точку, где был приобретен вентилятор.

**NAPOMENA:** Daljinski upravljač i prijemnik će se morati upariti nakon instalacije plafonskog ventilatora.

### **UPARIVANJE DALJINSKOG UPRAVLJAČA I PRIJEMNIKA – KADA JE 1 DC PLAFONSKI VENTILATOR POSTAVLJEN NA JEDNO MESTO**

**NAPOMENA:** Uverite se da ste instalirali jednopolni prekidač u fiksno ožičenje za ventilator.

**NAPOMENA:** Pre uparivanja daljinskog upravljača s prijemnikom uverite se da je napajanje prijemnika UKLJUČENO.

- ISKLJUČITE napajanje strujom ventilatora pomoću zidnog prekidača za uključivanje/isključivanje.
- Stavite baterije u daljinski. Vodite računa da polaritet baterije bude ispravan.
- Uključite napajanje prijemnika.
- Pritisnite i držite dugme  na daljinskom upravljaču 3-5 sekundi u roku od 30 sekundi od uključivanja napajanja prijemnika plafonskog ventilatora.
- Čuće se kratko pištanje kao obaveštenje iz prijemnika da ukaže da je proces uparivanja uspešan.
- UKLJUČITE ventilator i promenite brzinu plafonskog ventilatora putem daljinskog upravljača da proverite rad i uspešno uparivanje.
- Ako uparivanje nije bilo uspešno, ponovite ovaj skup koraka.

### **UPARIVANJE DALJINSKOG I PRIJEMNIKA – KADA SU 2 ILI VIŠE DC PLAFONSKIH VENTILATORA INSTALIRANI NA JEDNOJ LOKACIJI**

**NAPOMENA:** Uverite se da ste instalirali jednopolni prekidač u fiksno ožičenje za svaki ventilator.

- Ako želite da jednim daljinskim upravljačem upravljate s 2 plafonska ventilatora ili više plafonskih ventilatora, pratite korake uobičajenog procesa uparivanja, ali uverite se da su svi zidni prekidači plafonskih ventilatora UKLJUČENI.
- Ako želite da s njima upravljate pojedinačnim daljinskim upravljačima, pratite korake uobičajenog procesa uparivanja, ali uverite se da su svi zidni prekidači ostalih plafonskih ventilatora ISKLJUČENI. Nakon uparivanja prvog ventilatora ISKLJUČITE zidni prekidač i nastavite s uobičajenim procesom uparivanja sa sledećim ventilatorom.

## DALJINSKI UPRAVLJAČ

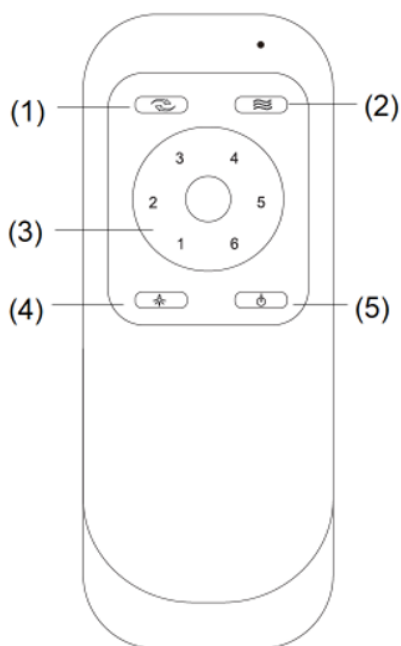

(1) Kontrola smera rotacije

(2) Prirodni vetar

(Pritisnite ovo dugme da postavite ventilator da automatski menja brzinu. Ako ventilator radi na brzini 1, 2 ili 3, pritiskom na ovo dugme brzina ventilatora će se automatski menjati između brzina 1, 2 i 3. Ako ventilator radi na brzini 4, 5 ili 6, pritiskom na ovo dugme brzina ventilatora će se automatski menjati između brzina 4, 5 i 6.)

(3) Kontrola brzine

(4) Uključivanje/isključivanje svetla

(5) Uključivanje/isključivanje ventilatora

(6) 1,5 V AAA baterija x 2 kom (nije priloženo)

Daljinski upravljač ima funkciju memorije. Ako je ventilator isključeno putem izolacionog prekidača, on će memorisati i povratiti poslednji status kad naredni put bude uključen.

## POPRAVKA UPARIVANJA DALJINSKOG I PRIJEMNIKA – KADA JE INSTALIRAN 1 PLAFONSKI VENTILATOR

- Ako daljinski upravljač i prijemnik izgube kontrolu nakon instalacije ili tokom upotrebe, uparivanje daljinskog upravljača i prijemnika mora se popraviti.
- Ispod su simptomi u toku rada i koraci za popravku uparivanja daljinskog upravljača i prijemnika.

### **Simptomi:**

- Gubitak kontrole - ventilator radi samo velikom brzinom nakon instalacije
- Gubitak kontrole – nema funkcije rada u obrnutom smeru nakon postavljanja.
- Gubitak kontrole – daljinski upravljač ne može da uspostavi komunikaciju sa prijemnikom.

### **Koraci popravke:**

- Isključite napajanje strujom plafonskog ventilatora na 30 sekundi.
- Uključite napajanje strujom plafonskog ventilatora. Pratite isti postupak kao što je opisano u odeljku „Uparivanje daljinskog upravljača i prijemnika“ da biste popravili uparivanje.
- Uključite plafonski ventilator i izaberite različite brzine da proverite rad ventilatora.

## NAKON UGRADNJE

### DA BISTE SMANJILI KLIMANJE VENTILATORA:

Proverite da li su svi vijci koji fiksiraju montažni držač i donju šipku pričvršćeni.

**KOMPLET ZA BALANSIRANJE:** Komplet za balansiranje(F) isporučuje se za balansiranje plafonskog ventilatora tokom početnog postavljanja. Pogledajte uputstvo za upotrebu kompleta za balansiranje. Komplet za balansiranje može da se upotrebljava za ponovno balansiranje ako plafonski ventilator opet bude neizbalansiran. Nakon postavljanja, sačuvajte komplet za balansiranje za buduću upotrebu, ako zatreba.

## NEGA & ČIŠĆENJE

**NAPOMENA: Uvek ISKLJUČITE napajanje na mrežnom prekidaču pre nego što izvršite bilo kakvo održavanje ili pokušate očistiti ventilator.**

- Jedino potrebno održavanje je periodično čišćenje vašeg plafonskog ventilatora svakih 6 meseci. Koristite meku četku ili krpu koja ne ostavlja dlačice da biste izbegli grebanje završne obrade boje. Kada to radite, isključite struju.
- Nemojte kvasiti ili uranjati svoj plafonski ventilator u vodu ili druge tečnosti. To može oštetiti motor ili lopatice i stvoriti mogućnost strujnog udara.
- Pobrinite se da ventilator ne dođe u kontakt sa bilo kakvim organskim rastvaračima ili sredstvima za čišćenje.
- Za čišćenje lopatica ventilatora, obrišite samo vlažnom čistom krpom bez organskih rastvarača ili sredstava za čišćenje.
- Motor ima trajno podmazan kuglični ležaj tako da nema potrebe za uljem.

## MERE PREDOSTROŽNOSTI ZA BATERIJE

- **UPOZORENJE** - Nove i iskorišćene baterije držite podalje od dece.
- **OPREZ** - Nemojte gutati bateriju – opasnost od hemijskih opekotina.
- Uvek koristite 2 k AAA tip baterije sa ovim daljinskim upravljačem za plafonski ventilator.
- Pobrinite se da su baterije postavljene sa ispravnim polaritetom.
- Da biste sprečili greške tokom postavljanja ili zamene baterije, ovaj plafonski ventilator mora biti isključen iz mrežnog napajanja.
- Nepunjive baterije ne smeju da se pune.
- Različiti tipovi baterija ili nove i korišćene baterije ne smeju da se kombinuju.
- Izvadite baterije iz proizvoda kada ga ne koristite duži vremenski period.
- Baterije se moraju izvaditi iz daljinskog predajnika pre nego što se baci.
- Istrošene baterije odmah i bezbedno odložite (tako da ih deca ne mogu uzeti). Baterije i dalje mogu biti opasne. Obratite se lokalnoj opštini da bezbedno odložite bateriju.
- Redovno proveravajte proizvod i proverite da li je poklopac kutije za baterije ispravno pričvršćen. Ako se odeljak za baterije ne zatvara dobro, prestanite da koristite proizvod i držite ga podalje od dece.
- Ako mislite da je neko progutao bateriju ili stavio u bilo koji deo tela, odmah potražite medicinsku pomoć. Ako sumnjate da je vaše dete progutalo ili ubacilo bateriju dugmeta, pozovite hitni broj vaše zemlje ako ste u Evropi za brze i stručne savete.
- Curenje baterije: Baterija sadrži hemikalije i sa njom se treba postupati kao sa svakom hemikalijom. Preduzmite mere opreza prilikom rukovanja hemikalijama iz baterija koje su iscurile. Hemikalije za baterije ne bi trebalo stavljati u blizini očiju niti ih gutati. Pozovite broj za hitne slučajeve svoje zemlje ako ste u Evropi za brzi, stručni savet.

## TEHNIČKE INFORMACIJE

Nominalni napon	220-240 V~, 50 Hz
Nominalna snaga u vatima (motor)	36 W
Nominalna snaga u vatima (svetiljka)	Nije primenjivo
Baterija za daljinski upravljač	2 x AAA (baterije nisu u opsegu isporuke)
Težina	5,2 kg
Dimenzije poklopca	Visina: 54 mm, prečnik: 131 mm

## INFORMACIJE O GARANCIJI

**U EVROPI** - Ako ste evropski kupac, obratite se maloprodajnom objektu u kojem je ventilator kupljen radi garancijskog servisa.

**POZNÁMKA:** Diaľkové ovládanie a prijímač bude potrebné spárovať po inštalácii stropného ventilátora.

### **SPÁROVANIE DIAĽKOVÉHO OVLÁDAČA A PRIJÍMAČA – KEĎ JE NA JEDNOM MIESTE NAINŠTALOVANÝ 1 JEDNOSMERNÝ STROPNÝ VENTILÁTOR**

**POZNÁMKA:** Uistite sa, že ste v pevnej elektroinštalácii ventilátora nainštalovali jedнопólový odpojovač.

**POZNÁMKA:** Pred spárovaním diaľkového ovládača s prijímačom sa uistite, že je napájanie prijímača zapnuté.

- Vypnite napájanie ventilátora nástenným vypínačom.
- Vložte batérie do diaľkového ovládača. Uistite sa, že polarita batérie je správna.
- Zapnite napájanie prijímača.
- Do 30 sekúnd od zapnutia prijímača stropného ventilátora stlačte a podržte  tlačidlo na diaľkovom ovládači na 3 - 5 sekúnd.
- Z prijímača sa ozve zvukové upozornenie, ktoré signalizuje, že proces spárovania prebehol úspešne.
- Zapnite ventilátor a zmeňte rýchlosť stropného ventilátora pomocou diaľkového ovládača, aby ste skontrolovali fungovanie a úspešné spárovanie.
- Ak bolo spárovanie neúspešné, zopakujte tieto kroky znova.

### **SPÁROVANIE DIAĽKOVÉHO OVLÁDAČA A PRIJÍMAČA – KEĎ SÚ NA JEDNOM MIESTE NAINŠTALOVANÉ 2 ALEBO VIAC JEDNOSMERNÝCH STROPNÝCH VENTILÁTOROV**

**POZNÁMKA:** Uistite sa, že ste nainštalovali jedнопólový odpojovač v pevnej elektroinštalácii pre každý ventilátor.

- Ak chcete ovládať 2 alebo viac stropných ventilátorov jedným diaľkovým ovládačom, postupujte podľa pokynov pre bežný proces párovania, ale uistite sa, že sú všetky nástenné spínače stropných ventilátorov ZAPNUTÉ.
- Ak ich chcete ovládať pomocou samostatných diaľkových ovládačov, postupujte podľa pokynov pre bežný proces párovania, ale uistite sa, že ostatné nástenné spínače stropných ventilátorov sú VYPNUTÉ. Po spárovaní prvého ventilátora vypnite nástenný vypínač a pokračujte v bežnom procese párovania s ďalším ventilátorom.

## DIAL'KOVÉ OVLÁDANIE

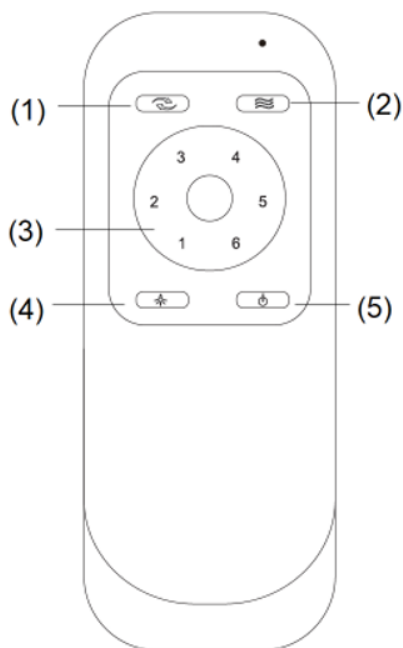

- (1) Ovládanie spätného chodu
- (2) Prírodný vietor  
(Stlačením tohto tlačidla nastavíte automatické striedanie rýchlostí ventilátora. Ak ventilátor pracuje na rýchlosti 1, 2 alebo 3, stlačením tlačidla sa rýchlosť bude automaticky striedať medzi 1, 2 a 3. Ak pracuje na rýchlosti 4, 5 alebo 6, striedať sa bude medzi 4, 5 a 6.)
- (3) Kontrola rýchlosti
- (4) Svetlo zapnuté/vypnuté
- (5) Zapnutie/vypnutie ventilátora
- (6) 1,5V AAA batéria x 2 ks (nie sú súčasťou balenia)

Dial'kový ovládač má pamäťovú funkciu. Ak je ventilátor vypnutý izolačným spínačom, zapamätá si a pri ďalšom zapnutí obnoví posledný stav.

## OPRAVA SPÁROVANIA DIAL'KOVÉHO OVLÁDAČA A PRIJÍMAČA – AK JE NAINŠTALOVANÝ 1 STROPNÝ VENTILÁTOR

- Ak po inštalácii alebo počas používania dial'kový ovládač a prijímač stratia kontrolu, je potrebné opraviť spárovanie dial'kového ovládača a prijímača.
- Nižšie sú uvedené prevádzkové príznaky a kroky na opravu spárovania dial'kového ovládača a prijímača.

### **Symptómy:**

- Strata kontroly - Ventilátor beží po inštalácii iba vysokou rýchlosťou
- Strata kontroly - Žiadna funkcia spätného chodu po inštalácii
- Strata kontroly - Dial'kové ovládanie nedokáže komunikovať s prijímačom

### **Kroky opravy:**

- Vypnite napájanie stropného ventilátora na 30 sekúnd.
- Zapnite hlavné napájanie stropného ventilátora. Opravte spárovanie rovnako, ako je uvedené v časti „Spárovanie dial'kového ovládača a prijímača“.
- Zapnite a vyberte inú rýchlosť stropného ventilátora, aby ste skontrolovali činnosť ventilátora.

### **ZNÍŽENIE KOLÍSANIA VENTILÁTORA:**

Skontrolujte, či sú upevnené všetky skrutky, ktoré upevňujú montážnu konzolu a spodnú tyč.

**VYVAŽOVACIA SÚPRAVA:** Na vyváženie stropného(F) ventilátora pri prvej inštalácii sa dodáva vyvažovacia súprava. Pozrite si pokyny na používanie vyvažovacej súpravy. Vyvažovaciu súpravu možno použiť na pomoc pri opätovnom vyvážení, ak by sa stropný ventilátor opäť stal nevyváženým. Po inštalácii odložte vyvažovaciu súpravu pre budúce použitie, ak to bude potrebné.

## STAROSTLIVOSŤ A ČISTENIE

**POZNÁMKA:** Pred vykonávaním akejkoľvek údržby alebo čistením ventilátora vždy **VYPNITE napájanie na sieťovom vypínači.**

- Jedinou potrebnou údržbou je pravidelné čistenie stropného ventilátora každých 6 mesiacov. Použite mäkkú kefu alebo handričku, aby ste nepoškriabali povrchovú farebnú úpravu. Pri tomto úkone vypnite elektrickú energiu.
- Stropný ventilátor nenamáčajte ani neponárajte do vody alebo iných tekutín. Mohlo by dôjsť k poškodeniu motora alebo lopatiek a k možnosti úrazu elektrickým prúdom.
- Dbajte na to, aby ventilátor neprišiel do kontaktu so žiadnymi organickými rozpúšťadlami alebo čistiacimi prostriedkami.
- Lopatky ventilátora čistite iba vlhkou čistou handričkou, pričom nepoužívajte žiadne organické rozpúšťadlá ani čistiace prostriedky.
- Motor má trvalo mazané guľôčkové ložisko, takže nie je potrebné ho premazávať.

## BEZPEČNOSTNÉ OPATRENIA PRE BATÉRIU

- **VAROVANIE** - Nové a použité batérie uchovávajú mimo dosahu detí.
- **UPOZORNENIE** - Neprehltnite batériu - Nebezpečenstvo popálenia chemikáliami.
- Vždy používajte 2 x batérie AAA s týmto diaľkovým ovládačom stropného ventilátora.
- Skontrolujte, či sú batérie vložené so správnou polaritou.
- Aby sa zabránilo chybnnej prevádzke počas vkladania alebo výmeny batérie, musí byť tento stropný ventilátor odpojený od elektrickej siete.
- nenabíjateľné batérie sa nesmú nabíjať;
- rôzne typy batérií alebo nové a použité batérie sa nesmú miešať;
- Ak výrobok dlhší čas nepoužívate, vyberte z neho batérie.
- Pred vyradením je potrebné z diaľkového vysielača vybrať batérie.
- Vybité batérie okamžite bezpečne zlikvidujte (aby ich nemohli nájsť deti). Batérie môžu byť stále nebezpečné. Ak chcete batérie bezpečne zlikvidovať, obráťte sa na miestny úrad.
- Pravidelne kontrolujte výrobok a uistite sa, že je veko batérového boxu správne zaistené. Ak sa priehradka na batérie nezatvára bezpečne, prestaňte výrobok používať a držte ho mimo dosahu detí.
- Ak sa domnievate, že batérie mohli byť prehltnuté alebo umiestnené do akejkoľvek časti tela, okamžite vyhľadajte lekársku pomoc. Ak máte podozrenie, že vaše dieťa prehltnulo alebo si vložilo gombíkovú batériu do akejkoľvek časti tela, zavolajte na tiesňové číslo vo vašej krajine, ak sa nachádzate v Európe, kde vám poskytnú rýchlu a odbornú pomoc.
- Netesnosť batérie: Batéria obsahuje chemické látky a malo by sa s ňou zaobchádzať ako s každou chemickou látkou. Pri manipulácii s uniknutými chemickými látkami z batérie dodržiavajte bezpečnostné opatrenia. Chemikálie z batérií sa nesmú dostať do blízkosti očí ani prehĺtať. Ak sa nachádzate v Európe, zavolajte na tiesňové číslo vašej krajiny, kde vám rýchlo a odborne poradia.

## TECHNICKÉ INFORMÁCIE

Menovité napätie	220-240 V~ 50 Hz
Menovitý výkon (motor)	36 W
Menovitý výkon (žiarovka)	N/A
Batéria pre diaľkové ovládanie	2 x AAA (nie sú súčasťou balenia)
Hmotnosť	5,2 kg
Rozmery vrchlíka	V: 54 mm Ø: 131 mm

## INFORMÁCIE O ZÁRUKU

**V EURÓPE** – Ak ste európskym zákazníkom, obráťte sa na maloobchodnú predajňu, v ktorej bol ventilátor zakúpený a objednajte si záručný servis.

**OPOMBA:** Po namestitvi stropnega ventilatorja bo treba daljinski upravljalnik in sprejemnik povezati.

### **POVEZOVANJE DALJINSKOGA IN SPREJEMNIKA – KO JE 1 DC STROPNI VENTILATOR NAMEŠČEN NA ENI LOKACIJI**

**OPOMBA:** Prepričajte se, da ste v fiksno napeljavo za ventilator namestili enopolno odklopno stikalo.

**OPOMBA:** Pred seznanjanjem daljinskega upravljalnika s sprejemnikom se prepričajte, da je napajanje sprejemnika vklopljeno.

- S stenskim stikalom za vklop/izklop izklopite napajanje ventilatorja iz električnega omrežja.
- Baterije vstavite v daljinski upravljalnik. Preverite, ali je polarnost baterije pravilna.
- Vklopite napajanje sprejemnika.
- V 30 sekundah po vklopu napajanja sprejemnika stropnega ventilatorja pritisnite in držite gumb  na daljinskem upravljalniku 3–5 sekund.
- Sprejemnik bo zapiskal, kar označuje, da je seznanjanje uspešno.
- Vklopite ventilator in spremenite hitrost stropnega ventilatorja z daljinskim upravljalnikom, da preverite delovanje in uspešno povezovanje.
- Če povezovanje ni bilo uspešno, ponovite to zaporedje korakov.

### **POVEZOVANJE DALJINSKEGA DALJINCA IN SPREJEMNIKA – KO STA NA ENEM MESTU NAMEŠČENA 2 VENTILATORJA ALI VEČ STROPNIH VENTILATORJEV DC**

**OPOMBA:** Prepričajte se, da ste v fiksno napeljavo za vsak ventilator namestili enopolno odklopno stikalo.

- Če želite z enim daljinskim upravljalnikom upravljati 2 ventilatorja ali več stropnih ventilatorjev, ravnajte, kot je razloženo v običajnem postopku povezovanja, vendar se prepričajte, da so stenska stikala vseh stropnih ventilatorjev vklopljena.
- Če jih želite upravljati s posameznimi daljinskimi upravljalniki, ravnajte, kot je opisano v običajnem postopku povezovanja, vendar se prepričajte, da so stenska stikala drugih stropnih ventilatorjev izklopljena. Ko je prvi ventilator povezan, izklopite stensko stikalo in nadaljujte z običajnim postopkom povezovanja z naslednjim ventilatorjem.

**DALJINSKI UPRAVLJALNIK**

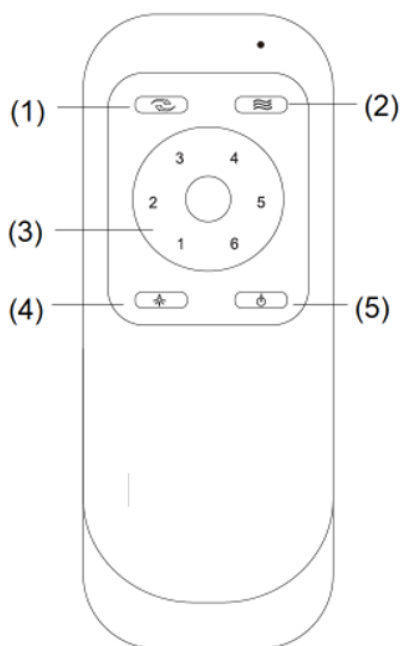

- (1) Nadzor vzratnega delovanja  
 (2) Naravni veter  
 (Pritisnite ta gumb za samodejno spreminjanje hitrosti ventilatorja. Če ventilator deluje na hitrosti 1, 2 ali 3, bo po pritisku na gumb hitrost samodejno krožila med 1, 2 in 3. Če deluje na hitrosti 4, 5 ali 6, bo krožila med 4, 5 in 6.)  
 (3) Nadzor hitrosti  
 (4) Vklp/izklop luči  
 (5) Vklp/izklop ventilatorja  
 (6) 1,5-V baterija AAA x 2 kom (ni priložena)

Daljinski upravljalnik ima funkcijo spomina. Če je ventilator izklopljena s pomočjo ločilnega stikala, si zapomni zadnje stanje in ga ob naslednjem vklopu obnovi.

**POPRAVEK POVEZOVANJA DALJINSKEGA UPRAVLJALNIKA IN SPREJEMNIKA – KO JE NAMEŠČEN 1 STROPNI VENTILATOR**

- Če daljinski upravljalnik in sprejemnik po namestitvi ali med uporabo izgubita nadzor, je treba popraviti povezanost daljinskega upravljalnika in sprejemnika.
- Spodaj so opisani simptomi delovanja in koraki za popravilo seznanjanja daljinskega upravljalnika in sprejemnika.

**Simptomi:**

- Izguba nadzora – po namestitvi deluje ventilator le z visoko hitrostjo.
- Izguba nadzora – po namestitvi funkcija obratnega delovanja ni na voljo.
- Izguba nadzora – daljinski upravljalnik ne more komunicirati s sprejemnikom.

**Koraki za popravilo:**

- Izklopite glavno napajanje stropnega ventilatorja za 30 sekund.
- Vklpote glavno napajanje stropnega ventilatorja. Za popravilo povezave sledite enakemu postopku, kot je opisan v razdelku "Povezovanje daljinskega upravljalnika in sprejemnika".
- Vklpote in izberite različne hitrosti stropnega ventilatorja, da preverite delovanje ventilatorja.

### **ZA ZMANJŠANJE NESTABILNOSTI VENTILATORJA:**

Preverite, ali so vsi vijaki na pritrdilnem nosilcu in drogu ventilatorja varno priviti.

**KOMPLET ZA RAVNOTEŽJE:** Priložen je komplet za ravnotežje(F), s katerim lahko stropni ventilator uravnotežite na začetno namestitev. Glejte navodila za uporabo kompleta za ravnotežje. Komplet za ravnotežje lahko uporabite za pomoč pri ponovnem vzpostavljanju ravnotežja, če ventilator znova postane nestabilen. Komplet za ravnotežje po namestitvi spravite, če ga boste v prihodnje morda še potrebovali.

## NEGA IN ČIŠČENJE

**OPOMBA:** Pred vzdrževanjem ventilatorja ali, ko ga nameravate očistiti, vedno izklopite napajanje na omrežnem stikalu.

- Edino obvezno vzdrževanje je redno čiščenje vašega stropnega ventilatorja vsakih 6 mesecev. Uporabite mehko krtačo ali krpo brez kosmov, da ne poškodujete barve. Med čiščenjem izklopite električno napajanje.
- Ne namakajte ali potopite stropnega ventilatorja v vodo ali druge tekočine. S tem lahko poškodujete motor ali rezila, ter tvegate električni udar.
- Ventilator ne sme priti v stik z organskimi topili ali čistili.
- Rezila ventilatorja pri čiščenju obrišite samo z vlažno in čisto krpo, BREZ organskih topil ali čistil.
- Motor ima trajno mazan kroglični ležaj, zato ne potrebuje mazanja.

## VARNOSTNI UKREPI ZA BATERIJO

- **OPOZORILO** — Nove in rabljene baterije hranite izven dosega otrok.
- **POZOR** — Zaužitje baterije je nevarno – tveganje kemičnih opeklin.
- Za ta daljinski upravljalnik stropnega ventilatorja vedno uporabite baterije tipa 2 x AAA .
- Pri vstavljanju preverite polarnost baterij.
- Med vstavljanjem baterij v daljinski upravljalnik izklopite stropni ventilator iz električnega napajanja, da se izognete neželenemu delovanju.
- baterij, ki niso primerne za ponovno polnjenje, ni dovoljeno polniti;
- ne mešajte različnih vrst baterij ali novih in rabljenih baterij;
- Če upravljalnika dlje časa ne nameravate uporabljati, baterije odstranite.
- Obvezno odstranite baterije preden zavržete daljinski upravljalnik.
- Porabljene baterije takoj zavržite na varno mesto (kjer bodo izven dosega otrok). Tudi porabljene baterije so nevarne. Upoštevajte lokalna pravila za varno zavračanje baterij.
- Redno preverjajte izdelek in poskrbite, da je pokrov za baterije pravilno pritrjen. Če se predalček za baterije ne zapira varno, izdelek prenehajte uporabljati in ga shranite izven dosega otrok.
- Če sumite pogoltnjeno baterijo ali pa, da je bila vdeta v kateri koli del telesa, takoj poiščite zdravniško pomoč. Če sumite, da je vaš otrok pogoltnil ali porinil ploščato baterijo kamor koli na telesu, pokličite številko za nujno zdravniško pomoč v vaši državi (če ste v Evropi), za hiter in strokoven nasvet.
- Puščanje baterije: Baterija vsebuje kemikalije in je z njimi treba ravnati enako, kot z vsako kemikalijo. Pri ravnanju s kemikalijami iz baterije, ki pušča, upoštevajte varnostne ukrepe. Kemikalij iz baterije ne smete približevati očem ali jih zaužiti. Če do tega pride, pokličite številko za nujno zdravniško pomoč v vaši državi (če ste v Evropi), za hiter in strokoven nasvet.

## TEHNIČNI PODATKI

Nazivna napetost	220–240 V ~ 50Hz
Nazivna moč (motor)	36W
Nazivna moč (svetilka)	N/V
Baterija za daljinsko upravljanje	2 x AAA (ni priložena)
Teža	5,2kg
Dimenzije baldahina	V:54mm P:131mm

## INFORMACIJE O GARANCIJI

**V EVROPI** — stranke v Evropi se lahko za storitve garancije obrnejo na prodajalno, kjer so ventilator kupile.

## USO DEL VENTILADOR DE TECHO

---

**NOTA:** El mando a distancia y el receptor deben ser emparejados una vez instalado el ventilador de techo.

### **EMPAREJAMIENTO DEL MANDO A DISTANCIA Y EL RECEPTOR - CUANDO HAY 1 VENTILADOR DE TECHO CC INSTALADO EN UN LUGAR**

**NOTA:** Asegúrese de haber instalado un interruptor de desconexión unipolar en el cableado fijo para el ventilador.

**NOTA:** Asegúrese de que el receptor esté activado antes de emparejar el mando a distancia al receptor.

- Apague el ventilador mediante el interruptor de la pared.
- Instale las pilas en el mando a distancia. Asegúrese de que la pila esté colocada en el sentido correcto de la polaridad.
- Encienda el ventilador para activar el receptor.
- En un plazo de 30 segundos tras activar el receptor del ventilador de techo, pulse el botón  del mando a distancia durante 3-5 segundos.
- Se escuchará un aviso sonoro desde el receptor para indicar que el emparejamiento se ha efectuado correctamente.
- Encienda el ventilador de techo y cambie su velocidad con el mando a distancia para comprobar que funciona correctamente y que el emparejamiento se ha realizado con éxito.
- En caso de no llegar a emparejarse, repita estos pasos de nuevo.

### **EMPAREJAMIENTO DEL MANDO A DISTANCIA Y EL RECEPTOR - CUANDO HAYA 2 O MÁS VENTILADORES DE TECHO DE CC INSTALADOS EN UN MISMO LUGAR**

**NOTA:** Asegúrese de haber instalado un interruptor de desconexión unipolar en el cableado residencial para cada ventilador.

- Si desea controlar 2 o más ventiladores de techo con un mando a distancia, siga las instrucciones de emparejamiento usual, pero asegúrese de que todos los interruptores de la pared de los ventiladores de techo estén encendidos.
- Si desea controlarlos con mandos a distancia individuales, siga las instrucciones de emparejamiento usual, pero asegúrese de que los interruptores de pared de los otros ventiladores de techo estén apagados. Después de emparejar el primer ventilador, apáguelo desde el interruptor de la pared y prosiga con el emparejamiento del siguiente ventilador.

## USO DEL VENTILADOR DE TECHO

### MANDO A DISTANCIA

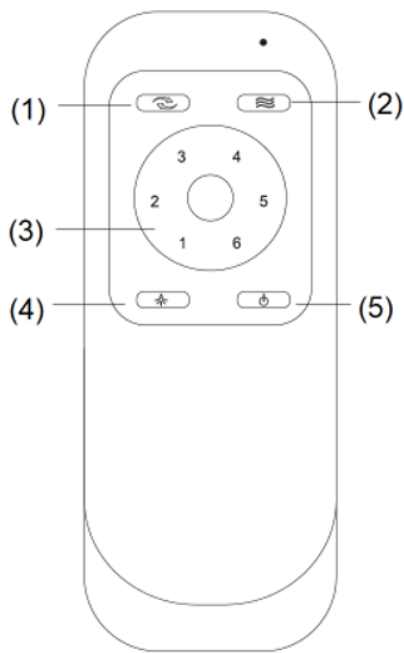

- (1) Control del sentido inverso
- (2) Aire natural  
(Presione este botón para que el ventilador cambie de velocidad automáticamente. Si el ventilador está en velocidad 1, 2 o 3, al presionar el botón, la velocidad ciclará automáticamente entre 1, 2 y 3. Si está en velocidad 4, 5 o 6, ciclará entre 4, 5 y 6.)
- (3) Control de velocidad
- (4) Encender/apagar la lámpara
- (5) Encender/apagar el ventilador
- (6) 2 pilas de AAA de 1,5 V (no incluidas)

El mando a distancia tiene una función de memoria. Si el ventilador se apagan desde el interruptor de aislamiento, memorizará y recuperará su último estado cuando vuelva a encenderlos.

### VUELTA A EMPAREJAR EL MANDO A DISTANCIA Y EL RECEPTOR – CUANDO HAY 1 VENTILADOR INSTALADO

- Si perdiera la conexión entre el receptor y el mando a distancia tras la instalación o durante su uso, emparejélos de nuevo.
- A continuación se describen los indicios de un mal funcionamiento y el método para volver a emparejar el receptor y el mando a distancia del ventilador de techo CC.

#### **Indicios de mal funcionamiento:**

- Pérdida de control: el ventilador solo funciona una velocidad alta después de la instalación.
- Pérdida de control: la función de cambio de sentido no funciona después de la instalación.
- Pérdida de control - El mando a distancia no se puede comunicar con el receptor

#### **Pasos para el reemparejamiento:**

- Apague el ventilador de techo durante 30 segundos.
- Abra la corriente del ventilador de techo. Siga el mismo procedimiento descrito en el apartado Emparejamiento del mando a distancia y el receptor para restablecer el emparejamiento.
- Encienda y seleccione una velocidad diferente del ventilador de techo para comprobar el funcionamiento del ventilador.

## DESPUÉS DE LA INSTALACIÓN

### CÓMO REDUCIR EL BAMBOLEO DEL VENTILADOR:

Compruebe que todos los tornillos que fijan el soporte de techo del ventilador y la barra colgante estén bien apretados.

**KIT DE COMPENSACIÓN:** Se suministra un kit de balanceo para(F) equilibrar el ventilador de techo en la instalación inicial. Consulte las instrucciones acerca de cómo usar el kit de compensación. El kit de compensación puede usarse para reequilibrar el ventilador si llegara a desequilibrarse. Después de la instalación, guarde el kit de compensación por si lo necesita en un futuro.

## CUIDADO Y LIMPIEZA

**NOTA:** Apague siempre el ventilador desde el cuadro eléctrico antes de llevar a cabo cualquier tarea de mantenimiento o limpieza.

- El único mantenimiento que requiere su ventilador de techo es una limpieza cada 6 meses. Utilice un cepillo suave o un paño que no deje pelusa para no rayar el acabado de pintura. Corte la corriente de la red cuando haga esto.
- No moje ni sumerja el ventilador de techo en el agua u otros líquidos. Esto podría dañar el motor o las aspas y dar pie a posibles descargas eléctricas.
- Asegúrese de que el ventilador no entre en contacto con disolventes orgánicos o detergentes.
- Para limpiar las aspas del ventilador, basta con pasar un paño humedecido SIN usar disolventes orgánicos ni detergentes.
- El motor tiene un rodamiento con lubricación permanente, por lo que no es necesario engrasarlo.

## MEDIDAS DE SEGURIDAD CON LAS PILAS

- **ADVERTENCIA** – Mantenga las pilas nuevas y usadas fuera del alcance de los niños.
- **PRECAUCIÓN** – No ingerir las pilas—Riesgo de quemaduras químicas.
- Utilice siempre 2 pilas tipo AAA con el mando a distancia del ventilador de techo.
- Asegúrese de que las pilas estén instaladas en el sentido correcto de la polaridad.
- Para evitar el funcionamiento accidental del ventilador de techo al instalar o sustituir las pilas, desconéctelo de la corriente.
- las baterías no recargables no deben ser recargadas;
- no se deben mezclar diferentes tipos de pilas o pilas nuevas y usadas;
- Retire las pilas del producto cuando no lo vaya a utilizar durante un largo periodo de tiempo.
- Las pilas deben sacarse del mando a distancia antes de desecharlo.

- Deseche las pilas agotadas inmediatamente y de un modo seguro (para que no puedan acabar en manos de los niños). Las pilas pueden seguir siendo peligrosas. Póngase en contacto su ayuntamiento para deshacerse de las pilas de una manera segura.
- Examine periódicamente el producto y asegúrese de que la tapa del compartimento de las pilas esté bien cerrada. Si el compartimento de las pilas no se cerrara bien, deje de usar el producto y guárdelo en un lugar fuera del alcance de los niños.
- Si sospecha que alguna pila ha podido ser ingerida o introducida en alguna parte del cuerpo, solicite atención médica inmediatamente. Si sospecha que su hijo/a ha ingerido o se ha introducido una pila de botón, llame al número de urgencias de su país –si está en Europa– para recibir un asesoramiento experto y expeditivo sobre cómo proceder.
- Fugas de las pilas: Las pilas contienen sustancias químicas y deben ser tratadas como cualquier otro producto químico. Tome precauciones cuando manipule las fugas químicas de las pilas. Las sustancias químicas de las pilas no deben acercarse a los ojos o ingerirse. Llame al número de urgencias de su país –si está en Europa– para recibir un asesoramiento experto y expeditivo sobre cómo proceder.

## INFORMACIÓN TÉCNICA

Tensión nominal	220-240 V~ 50 Hz
Potencia nominal (motor)	36W
Potencia nominal (lámpara)	N/A
Pilas para el mando a distancia	2 pilas AAA (no incluidas)
Peso	5,2 kg
Dimensiones de la pantalla	Al: 54 mm; Diá: 131 mm

## INFORMACIÓN SOBRE LA GARANTÍA

**EN EUROPA** – Si es un cliente europeo, contacte con la tienda distribuidora donde adquirió el ventilador para obtener los servicios de garantía.

**NOTERA:** Fjärrkontrollen och mottagaren måste paras ihop efter installationen av takfläkten.

### **PARKOPPLING AV FJÄRRKONTROLL OCH MOTTAGARE – NÄR EN LIKSTRÖMSFLÄKT INSTALLERAS PÅ EN PLATS**

**NOTERA:** Se till att du har installerat en enpolig fränkopplingsbrytare i den fasta ledningen för fläkten.

**NOTERA:** Kontrollera att strömmen till mottagaren är PÅ innan du parkopplar fjärrkontrollen med mottagaren.

- Stäng av nätaggregatet till fläkten med på/av-väggbrytaren.
- Installera batterierna i fjärrkontrollen. Se till att batteriets polaritet är korrekt.
- Slå PÅ strömmen till mottagaren.
- Håll  knappen på fjärrkontrollen nedtryckt i 3–5 sekunder inom 30 sekunder efter att strömmen har slagits PÅ för takfläktens mottagare.
- Det kommer att höras ett långt ljudande 'pip' från mottagaren för att indikera att parkopplingsprocessen lyckats.
- Slå PÅ fläkten och ändra takfläktens varvtal via fjärrkontrollen för att kontrollera funktionen och huruvida parkopplingen fungerade.
- Om parkopplingen har misslyckats upprepar du dessa steg igen.

### **PARKOPPLING AV FJÄRRKONTROLL OCH MOTTAGARE – NÄR TVÅ ELLER FLER LIKSTRÖMSFLÄKTAR INSTALLERAS PÅ SAMMA PLATS**

**NOTERA:** Se till att du har installerat en enpolig fränkopplingsbrytare i den fasta ledningen för var och en av fläktarna.

- Om du vill styra två eller fler takfläktar med en fjärrkontroll ska du följa beskrivningen av den normala parkopplingsprocessen, men se till att alla takfläktars väggbrytare är påslagna.
- Om du vill styra dem med separata fjärrkontroller ska du följa beskrivningen av den normala parkopplingsprocessen, men se till att de andra takfläktarnas väggbrytare är avstängda. När den första fläkten är parkopplad stänger du av väggbrytaren och fortsätter den normala parkopplingsprocessen med nästa fläkt.

## FJÄRRKONTROLL

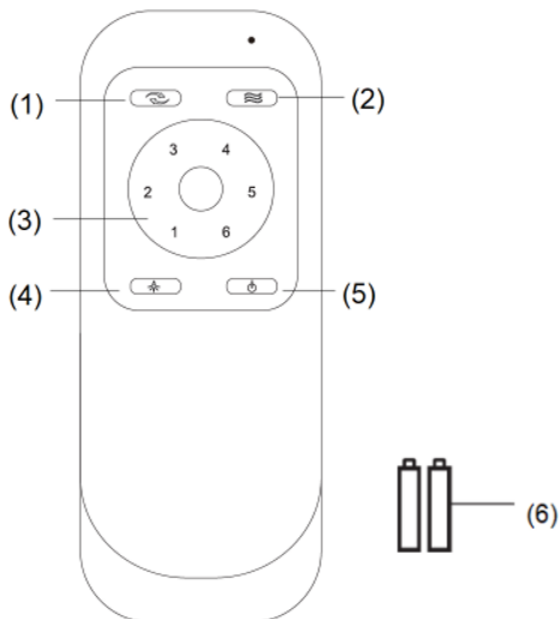

- (1) Backkontroll
- (2) Naturlig vind  
(Tryck på den här knappen för att ställa in fläkten på automatisk hastighetsväxling. Om fläkten går på hastighet 1, 2 eller 3 kommer den efter tryck att cykla automatiskt mellan 1, 2 och 3. Om den går på hastighet 4, 5 eller 6 cyklar den mellan 4, 5 och 6.)
- (3) Hastighetskontroll
- (4) Ljus på/av
- (5) Fläkt på/av
- (6) 1,5V AAA batteri x 2 st (medföljer inte)

Fjärrkontrollen har en minnesfunktion. Om fläkten stängs av med den isolerade omkopplaren kommer den att memorera och återställa den senaste statusen när den slås på nästa gång.

## REPARERA FJÄRRKONTROLLENS OCH MOTTAGARENS PARKOPPLING – NÄR EN TAKFLÄKT ÄR INSTALLERAD

- Om fjärrkontrollen och mottagaren förlorar kontrollen efter installationen eller under användning måste parkopplingen av fjärrkontrollen och mottagaren repareras.
- Nedan följer driftssymptomen och stegen för att reparera parkopplingen av fjärrkontrollen och mottagaren.

### **Symptom:**

- Förlust av kontroll – Fläkten körs endast med högt varvtal efter installationen
- Förlust av kontroll – Ingen omvänd funktion efter installation
- Förlust av kontroll – Fjärrkontrollen kan inte kommunicera med mottagaren

### **Reparationssteg:**

- Stäng AV huvudströmmen till takfläkten i 30 sekunder.
- Slå PÅ huvudströmmen till takfläkten. Följ samma process som beskrivs i avsnittet "Parkoppling av fjärrkontroll och mottagare" för att reparera parkopplingen.
- Slå på och välj en annan hastighet för takfläkten för att kontrollera dess funktion.

## EFTER INSTALLATIONEN

### **SÅ HÄR MINSKAR DU FLÄKTENS VINGLING:**

Kontrollera att alla skruvar som håller monteringsfästet och den nedåtgående stången är ordentligt åtdragna.

**STÖDSATS:** En stödsats medföljer för att balansera(F) takfläkten vid en första installationen. Se instruktionerna om hur du använder stödsatsen. Stödsatsen kan användas för att återskapa balansen om takfläkten åter skulle bli obalanserad. Spara stödsatsen efter installationen för framtida användning vid behov.

## SKÖTSEL & RENGÖRING

**OBS! Stäng alltid AV strömmen vid strömbrytaren innan du utför något underhåll eller försöker rengöra fläkten.**

- Det enda underhåll som krävs är periodisk rengöring av takfläkten var sjätte månad. Använd en mjuk borste eller luddfri trasa för att undvika att repa lacken. Stäng av strömmen när du gör detta.
- Blötlägg eller sänk inte ner takfläkten i vatten eller andra vätskor. Detta kan skada motorn eller bladen och utgöra risk för en elektrisk stöt.
- Se till att fläkten inte kommer i kontakt med organiska lösningsmedel eller rengöringsmedel.
- Du rengör fläktbladet genom att torka av det med en fuktig ren trasa UTAN organiska lösningsmedel eller rengöringsmedel.
- Motorn har ett permanent smort kullager så den behöver inte oljas.

## SÄKERHETSÅTGÄRDER FÖR BATTERI

- **VARNING** – Håll nya och använda batterier utom räckhåll för barn.
- **FÖRSIKTIGHET** - Svälj inte batteriet - Risk för kemisk brännskada.
- Använd alltid två batterier av typ AAamed denna fjärrkontroll.
- Se till att batterierna är isatta åt rätt håll.
- För att förhindra felaktig användning under isättning eller byte av batterier måste takfläkten kopplas bort från elnätet.
- icke-laddningsbara batterier skall inte laddas;
- olika typer av batterier eller nya och använda batterier skall inte blandas;
- Plocka ut batterierna om produkten inte används under långa perioder.
- Batterierna måste plockas ur fjärrsändaren innan den kasseras.
- Kassera uttjänta batterier omedelbart och på ett säkert sätt (så att inte barn får tag på dem). Batterier kan fortfarande vara farliga. Kontakta din lokala kommun för säker kassering av batteriet.
- Kontrollera regelbundet produkten och se till att locket till batterifacket är ordentligt fastsatt. Om batterifacket inte stängs ordentligt, sluta använda produkten och håll den utom räckhåll för barn.
- Om du tror att batterier kan ha svalts eller hamnat någonstans inuti kroppen bör du omedelbart uppsöka vård. Om du befinner dig i Europa och misstänker att ditt barn kan ha svält eller fört in ett knappbatteri någonstans bör du ringa nödnumret som gäller i just ditt land för snabb expertrådgivning.
- Batteriläckage: Batteriet innehåller kemikalier och bör behandlas som vilken kemikalie som helst. Vidta försiktighetsåtgärder vid hantering av läckta batterikemikalier. Batterikemikalier ska hållas borta från ögonen och får inte heller sväljas. Om du befinner dig i Europa bör du ringa nödnumret som gäller i just ditt land för snabb expertrådgivning.

## TEKNISK INFORMATION

märkspänning	220-240V~ 50Hz
Beräknad wattförbrukning (motor)	36 W
Beräknad wattförbrukning (lampa)	N/A
Batteri för fjärrkontroll	2 x AAA (medföljer inte)
Vikt	5,2 kg
Skärmmått	H:54 mm Dia:131 mm

## GARANTIINFORMATION

**I EUROPA** - Om du är en europeisk kund, vänligen kontakta återförsäljaren där fläkten köptes för att erhålla garantiservice.