

Benutzerhandbuch

EN: User Manual / FR : Manuel d'Utilisateur / IT: Manuale d'uso / ES: Manual de usuario
NL: Gebruikershandleiding / PL: Podręcznik Użytkownika / SE: Användarmanual

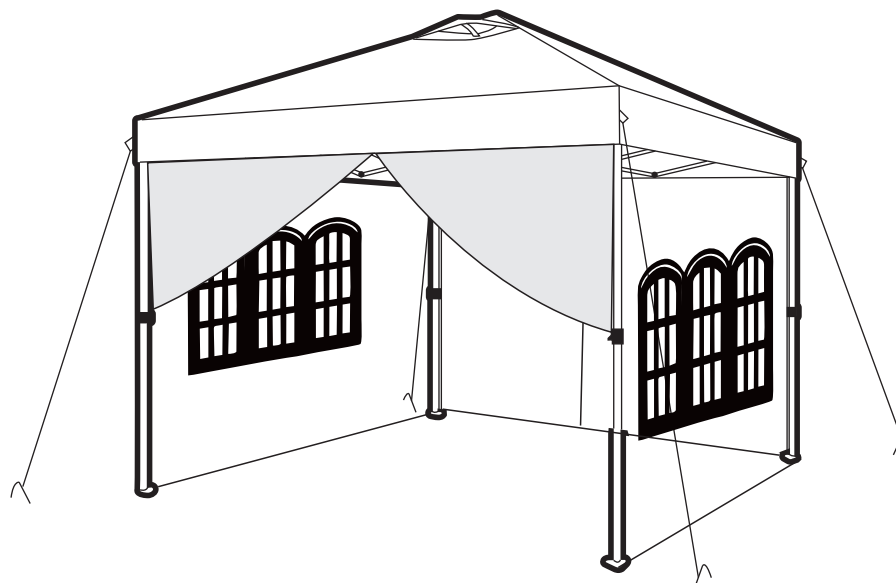

Einleitung

- Bitte lesen Sie die folgenden Anweisungen sorgfältig durch und verwenden Sie das Produkt wie beschrieben.
- Wenn das Produkt an Dritte weitergegeben wird, geben Sie alle notwendigen Anleitungen mit.
- Um Ihnen eine klare und allgemeine Zusammenfassung zu zeigen, haben wir nicht alle potenziellen Szenarien und Details beschrieben, die beim Verwenden und Aufbauen erscheinen. Wenn Sie weitere Informationen und Unterstützung bei der Anwendung benötigen, wenden Sie sich gerne an uns.

Warnung

Um die Gefahr von schweren Verletzungen oder Schäden am Produkt zu verringern, lesen Sie bitte alle folgenden Sicherheitshinweise, bevor Sie das Produkt zusammenbauen und benutzen.

Die Nichtbeachtung dieser Anweisungen kann zu schweren Verletzungen oder zum Tod führen.

- Vergewissern Sie sich vor dem Aufbau des Produkts, dass alle Zubehörteile vorhanden und unbeschädigt sind. Wenn Teile fehlen oder beschädigt sind, versuchen Sie nicht, das Gerät zusammenzubauen.
- Halten Sie Ihre Kinder und Haustiere vom Montagebereich fern. Kinder und Haustiere sollten während des Zusammenbaus des Produkts beaufsichtigt werden.
- Das montierte Produkt sollte mindestens 2 m von Hindernissen entfernt sein (z. B. Zäunen, Garagen, Häusern, überhängenden Ästen, Wäscheleinen oder Stromleitungen). Für spezifische Anforderungen wenden Sie sich bitte an Ihre örtliche Stadtverwaltung.
- Dieses Produkt ist nur für den häuslichen Gebrauch im Freien bestimmt, das heißt, nur für dekorative und beschattende Zwecke.
- Installieren Sie das Produkt auf einer ebenen Fläche. Das Produkt kann mit den mitgelieferten Heringen im Boden verankert werden. Befestigen Sie das Produkt nicht auf schlammigem, sandigem oder losem Untergrund, wo die Heringe nicht ausreichend verankert werden können. Wenn Sie das Produkt auf einem Holzdeck oder in einem Betonboden befestigen möchten, bereiten Sie bitte geeignete Ankerbolzen vor (nicht im Lieferumfang enthalten). Falls nötig, sichern Sie das Produkt mit Ziegelsteinen oder Sandsäcken.
- Einige Teile können scharfe Kanten haben. Tragen Sie bei Bedarf während des Aufbaus Schutzhandschuhe.

- Das Produkt soll von zwei oder mehr Personen aufgebaut oder transportiert werden. Die Montagezeit wird auf 5-10 Minuten geschätzt.
- Prüfen Sie regelmäßig, ob alle Schrauben und Muttern fest angezogen sind, und ziehen Sie sie bei Bedarf nach.
- Achten Sie darauf, dass die Dachplane stets straff gespannt ist, damit sich kein Wasser darauf ansammelt. Sollte sich Wasser ansammeln, muss es sofort entfernt oder das Produkt demontiert werden, um Schäden zu vermeiden.
- An schneereichen Tagen muss der Schnee auf der Dachplane regelmäßig geräumt werden. Die Schneedecke darf nicht dichter als 10 cm sein. Um Schäden am Produkt zu vermeiden, entfernen Sie den Schnee und das Eis auf der Dachplane mit einem Kunststoffrechen, wobei Sie sich weit entfernt vom fallenden Eis aufhalten sollten. Bitte schütteln Sie nicht an die Dachplane.
- Bauen Sie das Produkt ab, bevor das schlechte Wetter eintritt. Denn dieses provisorische Gebäude kann extremen Wetterbedingungen wie starkem Wind, Regen und Schnee nicht standhalten.

Achtung

- Montieren Sie das Produkt nicht in der Nähe von Bäumen oder schrägen Dächern. Der darauf befindliche Schnee oder das Eis kann auf das Gerät fallen und es zum Einsturz bringen.
- Benutzen Sie das Produkt nicht oder betreten Sie es nicht, wenn eine der folgenden oder ähnlichen Bedingungen vorliegt:
 1. Sichtbare Bewegungen des Rahmens oder gelockerte Seile
 2. Quietschende oder hörbare Geräusche des Produkts
 3. Risse, Brüche oder Verformungen am Rahmen
 4. Beschädigte oder fehlende Befestigungselemente
- Hängen Sie keine schweren Gegenstände an den oberen Rahmen.
- Stützen Sie sich nicht mit einer Leiter auf das Produkt, um auf die Dachfläche zu klettern.
- Halten Sie das Produkt von Hitze- und Feuerquellen fern.
- Wenn das Produkt längere Zeit nicht benutzt wird (z. B. im Winter), bauen Sie es ab und lagern Sie es in einer sauberen trockenen Umgebung.

Wartung und Pflege

- Alle Stahlteile des Produkts sind mit einer Rostschutzfarbe behandelt. Es liegt jedoch in der Natur der Sache, dass Stahl rosten kann, wenn seine Schutzbeschichtungen zerkratzt werden. Dies ist kein Mangel und fällt daher nicht unter die Garantie.

- > Um ein Zerkratzen des Schutzlacks zu vermeiden, empfehlen wir, bei der Montage und Handhabung des Produkts vorsichtig zu sein. Wenn der Lack abblättert, empfiehlt sich eine sofortige Ausbesserung mit Rostschutzfarbe. Wenn der Rahmen rostet, können Sie ihn mit etwas Speiseöl einreiben, um den Rost zu entfernen. Andernfalls kann er auf den Untergrund fallen und hartnäckige Flecken verursachen.
- > Verwenden Sie keine Bleichmittel, Säuren oder anderen ätzenden Reinigungsmittel für die Dachplane oder den Rahmen.
- > Bewahren Sie die Originalverpackung zur Aufbewahrung des Produkts auf.

Kundendienst

- > Bitte wenden Sie sich bei Problemen an unser Kundenservice-Team. Sie können uns über das Verkaufsportal, bei dem Sie bestellt haben, kontaktieren.

EN

General Guidelines

- > Please read the following tips carefully and use the product correctly.
- > If you buy the product for others, please keep these tips and send them to the receiver.
- > In order for you to have a clear and summary preview, we have not described all possible scenarios and installation details that may be involved. If you need more information and help, please contact us.

Warnings

To reduce the risk of serious injury or product damage, read all of the following safety instructions before assembling and using the product. Failure to follow these warnings can result in serious personal injury or death.

- > Check that all the parts are complete and intact before assembly. Do not start to assemble the product if any part is missing or defective.
- > Keep all children and pets away from the installation area. Children and pets must be supervised during assembly of the product.
- > The assembled product must be at least 2 metres away from any obstacles such as fences, garages, houses, overhanging branches, washing lines or wires. Consult your local municipal office for specific requirements.
- > This product is intended to be used in outdoor living areas, i.e. for decorative and sun protection purposes only.
- > Install the product on a level ground. The pegs provided secure the

product to the ground. Do not install the product on muddy, sandy or loose ground because they are not sufficiently anchored in this type of ground. If you want to fix the product on a wooden deck or concrete surface, use anchor bolts suitable for these surfaces (anchor bolts not included). If necessary, please secure the poles with bricks or sand bags to the ground.

- > Some parts may finish with sharp edges. It is recommended to wear protective gloves during assembly.
- > Assemble or move the product with 2 or more people. Estimated assembly time: 5-10 minutes.
- > Check regularly that all nuts and bolts are tight and re-tighten them if necessary.
- > Always ensure that the roof is in a taut state so that water does not accumulate on the roof. Remove accumulated water on the roof immediately or disassemble the product to avoid damage.
- > Snow on the roof must be removed regularly on snowy days when the snow thickness exceeds 10 cm. To avoid damage, use a plastic rake to remove accumulated snow and ice on the roof and keep away from falling ice slag. Do not try to shake the roof cover to remove snow from the product.
- > Before the bad weather hits, be sure to disassemble the product, as it is for temporary use and cannot withstand severe weather, including strong wind, rain and snow.

Caution

- > Do not install the product near trees or sloping roofs, since snow and ice may fall on the roof and cause it to collapse.
- > Do not use or enter into the product if any of the following or similar situations happen:
 1. Visible movement of support frames or loosening of ropes.
 2. Audible squeaking or rattling noises from the product.
 3. Cracks, fractures or deformations of the steel frames.
 4. Damaged or missing joints.
- > Do not hang any heavy objects on the roof frame.
- > Do not lean a ladder against the product to climb on the roof.
- > Keep away from sources of heat or fire.
- > If the product is not used for a long period of time (e.g. in winter), disassemble and store it in a clean and dry environment.

Care and Maintenance

- > All the steel parts we use for this product are treated with a rust-proof paint. However, due to the nature of steel, rust occurs if these protective coatings are scratched off. This is not a defect and is therefore not covered by the warranty.

- To minimise the occurrence of rust, we recommend that you take care when assembling and using the product to avoid scratching the paintwork. In the event of paint peeling off, it is recommended to repair immediately with an anti-rust paint. Rust stains can be easily removed with a small amount of cooking oil. If rust occurs and no measures are taken to repair it, the rust cinder may start to fall onto the ground and cause stubborn stains that are difficult to remove.
- Do not use bleach, acids or other corrosive cleaners on the roof or frame parts.
- Keep the original packaging for storage of the product.

Customer Service

- If any questions, please contact our customer service team through the corresponding purchase platform.

FR

Introduction

- Veuillez lire attentivement les manuels suivants et utiliser correctement le produit, s'il vous plaît!
- Si vous livrez le produit à un tiers, veuillez conserver ces manuels et transmettez-les-leur, s'il vous plaît!
- Afin que vous ayez un aperçu clair et général, nous n'avons pas décrit tous les scénarios possibles et les détails d'installation qui peuvent être impliqués. Si vous avez besoin de plus d'informations et d'aide, n'hésitez pas à nous contacter, s'il vous plaît!

Avertissements

Pour réduire le risque de blessures graves ou de dommages matériels, veuillez lire toutes les instructions de sécurité suivantes avant d'assembler et d'utiliser l'auvent. Le non-respect de ces avertissements peut entraîner des blessures graves, voire mortelles.

- Avant l'installation, veuillez vérifier la quantité et l'intégrité des accessoires fournis. Si des pièces sont manquantes ou endommagées, n'essayez pas d'assembler le produit.
- Gardez tous les enfants et les animaux domestiques à l'écart de la zone de montage. Les enfants et les animaux domestiques doivent être surveillés à distance de l'auvent pendant son montage.
- L'auvent monté doit être éloigné d'au moins 2m de tout obstacle (par exemple, clôtures, garages, maisons, branches suspendues, cordes à linge ou câbles électriques). Pour des exigences spécifiques, veuillez consulter votre bureau municipal local.

- Ce produit est uniquement destiné à l'usage domestique à l'extérieur pour la décoration ou l'ombrage.
- Fixez l'auvent sur un terrain plat avec des piquets fournis. Ne l'installez pas sur un terrain boueux, sablonneux ou meuble, car ces piquets ne seront pas complètement ancrés dans ces types de sol. Si vous souhaitez fixer l'auvent sur une terrasse en bois ou un sol en ciment, utilisez des boulons d'ancrage adaptés à ces sortes de sol (boulons d'ancrage exclus). Si nécessaire, renforcez les poteaux du produit avec des briques ou des sacs de sable.
- Les bords de certaines pièces peuvent être tranchants. Si nécessaire, mettez des gants de protection lors du montage.
- L'assemblage ou le déplacement de ce produit demande deux personnes ou plus. Le temps d'assemblage estimé : 5-10 minutes.
- Vérifiez périodiquement que tous les écrous et boulons sont bien serrés et resserrez-les si nécessaire.
- Assurez-vous toujours que la toile de l'auvent est bien tendue pour empêcher l'eau de s'accumuler sur son toit. S'il y a de l'eau accumulée, retirez ou démontez immédiatement l'auvent pour éviter tout dommage.
- Pendant les jours de neige, la neige sur l'auvent doit être enlevée régulièrement. L'épaisseur de la neige ne doit pas dépasser 10 cm. Un râtelier à neige en plastique doit être utilisé pour enlever la neige. Lors du déneigement, il vous faut éloigner de la neige et de la glace qui tombent de l'auvent. Ne secouez pas l'auvent pour enlever la neige sur lui.
- Il importe de démonter l'auvent avant l'arrivée du mauvais temps, car il s'agit d'une structure temporaire qui ne peut pas résister aux intempéries, notamment aux vents violents, à la pluie torrentielle et à la tempête de neige.

Attention

- N'installez pas l'auvent près d'arbres ou de toit en appentis. La neige et la glace peuvent glisser sur l'auvent et le faire s'effondrer.
- N'utilisez pas ou n'entrez pas dans l'auvent dans l'une des conditions suivantes ou similaires :
 1. Mouvement visible du cadre ou relâchement des attaches.
 2. Grincement ou bruit audible venant de l'auvent.
 3. Fissures, fractures ou déformations des éléments de support ou des panneaux de toit.
 4. Dispositifs de fixation endommagés ou manquants.
- Ne suspendez pas d'objets lourds au cadre de l'auvent.
- N'appuyez pas une échelle sur l'auvent pour monter sur le toit.
- Tenez l'auvent à l'écart des sources de chaleur ou de feu.
- Si l'auvent n'est pas utilisé pour une longue période (par exemple, en hiver), démontez-le pour le ranger dans un endroit propre et sec.

Entretien et maintenance

- Les pièces et les accessoires en acier de l'auvent sont traités avec une peinture antirouille pour les empêcher de rouiller. Cependant, en raison de la nature de l'acier, si son revêtement protecteur est rayé, la rouille se produira. Ce n'est pas un défaut. Il n'est donc pas couvert par la garantie du produit.
- Nous vous recommandons d'assembler et de manipuler ce produit avec toute prudence pour éviter de rayer la peinture. Si la peinture tombe, réparez-les immédiatement avec de la peinture antirouille. Si de la rouille apparaît, elle peut être enlevée avec un peu d'huile de cuisson. Sinon, les résidus de rouille peuvent tomber sur la terrasse ou le patio et causer des taches difficiles à enlever.
- N'utilisez pas d'eau de Javel, d'acides ou d'autres nettoyants abrasifs sur la banne de l'auvent ou sur son cadre.
- Conservez l'emballage d'origine pour ranger le produit.

Service après-vente

- Si vous avez des questions, veuillez contacter notre équipe du service de client sur la plateforme d'achat correspondant à votre commande, s'il vous plaît.

IT

Linee guida generali

- Si prega di leggere attentamente le istruzioni riportate di seguito e di utilizzare correttamente il prodotto.
- Se il prodotto deve essere consegnato a terzi, si prega di conservare e includere queste istruzioni.
- Al fine di fornire un'anteprima di riepilogo chiara e generale, non abbiamo descritto tutti i possibili scenari e dettagli di montaggio che possono essere coinvolti. Se hai bisogno di aiuto e maggiori informazioni, non esitare a contattarci.

Avvertenza

Per ridurre il rischio di lesioni gravi o danni al prodotto, leggere attentamente le seguenti istruzioni di sicurezza prima di montare e utilizzare il prodotto. La mancata osservanza di queste avvertenze può provocare gravi lesioni personali o in casi estremi, la morte.

- Prima del montaggio, controllare che tutti i componenti siano presenti e in buone condizioni. In caso di parti mancanti o danneggiate, non montare il prodotto.
- Tenere i bambini e gli animali domestici lontani dall'area di montaggio. I bambini e gli animali domestici devono essere sorvegliati durante il montaggio.

- Questo prodotto deve essere montato ad almeno 2 metri di distanza da qualsiasi ostacolo come recinzioni, garage, case, rami sporgenti, fili stendibiancheria o cavi elettrici. Consultare gli uffici comunali locali per conoscere i requisiti specifici.
- Questo prodotto è solo per uso domestico in ambienti esterni e solo per scopi decorativi e di protezione solare.
- Montare il prodotto su un terreno pianeggiante. Sono inclusi picchetti per fissare il prodotto al suolo. Non installare il prodotto su terreni fangosi, sabbiosi o sciolti, poiché i picchetti non hanno un ancoraggio sufficiente in questi tipi di terreno. Se si desidera fissare il prodotto su superfici in legno o cemento, utilizzare bulloni di ancoraggio adatti a queste superfici (bulloni di ancoraggio non inclusi). Se necessario, fissare il prodotto con mattoni o sacchi di sabbia.
- Alcune parti potrebbero avere bordi taglienti. Se necessario, indossare guanti protettivi durante il montaggio.
- Durante il montaggio o lo spostamento del prodotto, operare in 2 o più persone. Tempo stimato di montaggio: 5-10 minuti.
- Controllare regolarmente che tutti i dadi e i bulloni siano ben serrati. Quando necessario, procedere a serrarli nuovamente.
- Assicurarsi sempre che la parte superiore del prodotto sia ben tesa per evitare che l'acqua si accumuli sul tetto. In caso di accumulo di acqua, rimuovere immediatamente l'acqua dal tetto o smontare il prodotto per evitare danni.
- In caso di nevicata, rimuovere regolarmente la neve accumulata sul prodotto. La neve deve essere rimossa quando supera uno spessore di 10 cm. Per evitare danni, utilizzare una pala da neve in plastica per rimuovere la neve e il ghiaccio in eccesso sul tetto e tenersi a distanza di sicurezza. Non scuotere il prodotto per rimuovere la neve.
- In caso di previsione di maltempo, smontare il prodotto, in quanto è una costruzione temporanea e non può resistere a condizioni meteorologiche avverse, inclusi vento forte, pioggia e neve.

Attenzione

- Non montare il prodotto vicino ad alberi o tetti spioventi. Neve e ghiaccio potrebbero cadere sul prodotto e provocarne il crollo.
- In caso si verifichi una delle seguenti condizioni o simili, non utilizzare il prodotto:
 1. Movimento evidente del telaio o corda allentata.
 2. Cigolii o rumori provenienti dal prodotto.
 3. Crepe, fratture o deformazioni del telaio.
 4. Elementi di fissaggio danneggiati o mancanti.

- > Non appendere oggetti pesanti al telaio del prodotto.
- > Non appoggiare la scala al prodotto per salire sul tetto.
- > Tenere lontano da fonti di calore o di innesco.
- > In caso di inutilizzo per lungo tempo (ad esempio in inverno), smontare il prodotto e riporlo in un luogo pulito e asciutto.

Cura e manutenzione

- > Le parti in acciaio utilizzate per il prodotto e i relativi accessori sono trattate con vernice antiruggine. Tuttavia, a causa della natura dell'acciaio, se il rivestimento viene sottoposto a graffi o rigature, le parti in acciaio potrebbe arrugginirsi. Questo non è un difetto del prodotto e non è coperto dalla garanzia.
- > Si consiglia di prestare attenzione durante l'assemblaggio e l'uso del prodotto, per evitare di danneggiare la vernice. In caso di perdita di vernice, si consiglia una riparazione immediata con vernice antiruggine.
- > In caso di formazione di ruggine, questa può essere facilmente rimossa applicando una piccola quantità di olio da cucina, altrimenti, i residui di ruggine potrebbero cadere sul suolo causando macchie difficili da rimuovere.
- > Non utilizzare candeggina, acidi o altri detergenti corrosivi sul tetto o sul telaio del prodotto.
- > Conservare l'imballaggio originale per riporre il prodotto.

Assistenza post-vendita

- > Se avete qualsiasi problema, si prega di contattare il nostro servizio clienti attraverso il canale d'acquisto in cui è stato effettuato l'ordine.

ES

Acerca del manual

- > Lea las siguientes instrucciones detenidamente y utilice el producto correctamente.
- > Si entrega el producto a un tercero, conserve estas instrucciones y entrégueselas.
- > Para que tenga una vista previa clara y resumida, no hemos descrito todos los escenarios posibles y los detalles de instalación relativos. Si necesita más información y ayuda, comuníquese con nosotros.

Advertencia

Para reducir el riesgo de lesiones graves o daños al producto, lea todas las siguientes instrucciones de seguridad antes de montar y utilizar el producto. El incumplimiento de estas advertencias puede provocar lesiones personales graves o la muerte.

- > Antes de comenzar a montar el producto, asegúrese de que todas las piezas estén completas y en buenas condiciones. Si falta alguna pieza o está dañada, no intente montar el producto.

- > Mantenga a todos los niños y mascotas alejados de la zona de instalación. Los niños y las mascotas deben ser supervisados durante el montaje del producto.
- > El producto montado debe estar a una distancia mínima de 2 metros de cualquier obstáculo, como vallas, garajes, casas, ramas colgantes, cuerdas de ropa o cables eléctricas. Consulte a su oficina municipal local para conocer los requisitos específicos.
- > Este producto es para uso doméstico en exteriores: sólo con fines decorativos y de protección solar.
- > Instale el producto con los pilotes de suelo proporcionados en un terreno plano. No instale el producto en suelo fangoso, arenoso o suelto porque los pilotes no están suficientemente anclados en este tipo de suelo. Si desea fijar el producto sobre una tabla de madera o una superficie de hormigón, utilice pernos de anclaje adecuados (no incluidos) para estas superficies. Si es necesario, fije el producto con ladrillos o bolsas de arena.
- > Algunas piezas pueden contener bordes afilados. Use guantes protectores si es necesario durante el montaje.
- > Monte o mueva el producto con 2 o más personas. Tiempo estimado de montaje: 5-10 minutos.
- > Compruebe con regularidad que todos los tornillos y tuercas están apretados y vuelva a apretarlos cuando sea necesario.
- > Asegúrese siempre de que la lona del techo esté en un estado tenso para que no se acumule agua en el techo. Si hay agua acumulada en el techo, debe eliminarse de inmediato o retire el producto para evitar daños.
- > La nieve del techo se debe quitar con regularidad en los días nevados cuando el grosor de la nieve excede los 10 cm. Para evitar daños, utilice un rastrillo de plástico para retirar la nieve acumulada y hielo en el techo y manténgase alejado de la caída de hielo. No empuje o agite la lona para quitar la nieve del techo.
- > Antes de que llegue el mal tiempo, asegúrese de quitar el producto, ya que es temporal y no puede soportar condiciones climáticas severas, incluyendo viento fuerte, tormenta y ventisca.

Acerca del manual

- > No instale el producto cerca de árboles o techos inclinados. La nieve y el hielo pueden acumularse en el producto y hacer que se derrumbe.
- > No use ni entre en el producto si existe alguna de las siguientes condiciones o similares:
 1. Movimiento visible de marco o cuerda suelta.
 2. Chirridos o ruidos audibles del producto.
 3. Grietas, roturas o deformidades del marco de soporte.
 4. Con sujetadores dañados o faltantes.

- > No cuelgue ningún objeto pesado del marco de techo.
- > No apoye la escalera contra el producto para subir al techo.
- > Mantenga alejado de fuentes de calor o fuego.
- > Si el producto no se usa durante mucho tiempo (por ejemplo, en invierno), desmóntelo y guárdelo en un ambiente limpio y seco.

Cuidado y mantenimiento

- > Las piezas de acero que utilizamos para el producto y accesorios están tratadas con una pintura antioxidante. Sin embargo, debido a la naturaleza del acero, puede oxidarse si se raya el revestimiento protector. Esto no es un defecto y por lo tanto no está cubierto por la garantía.
- > Le recomendamos que tenga cuidado al montar y utilizar el producto para evitar rayar la pintura protectora. En caso de que pierda la pintura, se recomienda repararla inmediatamente con una pintura antioxidante. Si aparece el óxido, se puede eliminar aplicando una pequeña cantidad de aceite de cocina. De lo contrario, los residuos de óxido pueden empezar a caer en la terraza o el patio y causar manchas que son difíciles de eliminar.
- > No utilice lejía, ácidos u otros limpiadores abrasivos en el techo o el marco.
- > Conserve el embalaje original para guardar el producto.

Servicio postventa

- > Si tiene alguna pregunta, por favor comuníquese con nuestro equipo de servicio al cliente a través de la plataforma de compra de pedidos correspondientes.

NL

Algemene richtlijnen

- > Lees de volgende tips zorgvuldig door en gebruik het product op de juiste manier.
- > Als je het product voor anderen koopt, bewaar deze tips dan en stuur ze naar de ontvanger.
- > Om u een duidelijk en beknopt beeld te geven, hebben we niet alle mogelijke scenario's en installatiedetails beschreven. Als je meer informatie en hulp nodig hebt, neem dan contact met ons op.

Waarschuwingen

Om het risico op ernstig letsel of schade aan het product te beperken, dient u alle volgende veiligheidsinstructies te lezen voordat u het product in elkaar zet en gebruikt. Het niet opvolgen van deze waarschuwingen kan leiden tot ernstig persoonlijk letsel of overlijden.

- > Controleer of alle onderdelen compleet en intact zijn voordat u het product in elkaar zet. Zet het product niet in elkaar als er onderdelen ontbreken of defect zijn.
- > Houd kinderen en huisdieren uit de buurt van het installatiegebied. Kinderen en huisdieren moeten onder toezicht staan tijdens de montage van het product.
- > Het geassembleerde product moet minstens 2 meter verwijderd zijn van obstakels zoals hekken, garages, huizen, overhangende takken, waslijnen of draden. Raadpleeg uw gemeente voor specifieke vereisten. Dit product is bedoeld voor gebruik in leefruimten buiten, d.w.z. alleen voor decoratieve en zonwerende doeleinden.
- > Installeer het product op een vlakke ondergrond. De meegeleverde haringen bevestigen het product aan de grond. Installeer het product niet op modderige, zanderige of losse grond, omdat de haringen niet voldoende verankerd zijn in dit soort grond. Als je het product op een houten dek of betonnen oppervlak wilt bevestigen, gebruik dan ankerbouten die geschikt zijn voor deze oppervlakken (ankerbouten niet meegeleverd). Bevestig de palen indien nodig met bakstenen of zandzakken aan de grond.
- > Sommige onderdelen kunnen scherpe randen hebben. Het wordt aanbevolen om tijdens de montage beschermende handschoenen te dragen.
- > Assembleer of verplaats het product met 2 of meer personen. Geschatte montagetijd: 5-10 minuten.
- > Controleer regelmatig of alle bouten en moeren goed vastzitten en draai ze indien nodig opnieuw aan.
- > Zorg er altijd voor dat het dak strak staat, zodat er zich geen water op het dak kan ophopen. Verwijder opgehoopt water op het dak onmiddellijk of demonteer het product om schade te voorkomen.
- > Sneeuw op het dak moet regelmatig worden verwijderd op besneeuwde dagen wanneer de sneeuwdikte meer dan 10 cm bedraagt. Gebruik om schade te voorkomen een plastic hark om opgehoopte sneeuw en ijs op het dak te verwijderen en blijf uit de buurt van vallende ijsslakken. Probeer niet met de dakbedekking te schudden om sneeuw van het product te verwijderen.
- > Haal het product uit elkaar voordat het slecht weer wordt, want het is bedoeld voor tijdelijk gebruik en is niet bestand tegen zware weersomstandigheden, zoals harde wind, regen en sneeuw.

Let op

- Installeer het product niet in de buurt van bomen of hellende daken, aangezien sneeuw en ijs op het dak kunnen vallen en het dak kunnen doen instorten.
- Gebruik het product niet en ga er niet in als een van de volgende of vergelijkbare situaties zich voordoet:
 1. Zichtbare beweging van steunframes of losraken van touwen.
 2. Hoorbare piepende of rammelende geluiden van het product.
 3. Scheuren, breuken of vervormingen van de stalen frames.
 4. Beschadigde of ontbrekende verbindingen.
- Hang geen zware voorwerpen aan het dakframe.
- Leun niet met een ladder tegen het product om op het dak te klimmen.
- Blijf uit de buurt van hitte- of vuurbronnen.
- Als het product lange tijd niet gebruikt wordt (bijvoorbeeld in de winter), demonteer het dan en berg het op in een schone en droge omgeving.

Onderhoud

- Alle stalen onderdelen die we voor dit product gebruiken, zijn behandeld met een roestwerende verf. Door de aard van staal ontstaat er echter roest als deze beschermende coatings worden weggekrast. Dit is geen defect en valt daarom niet onder de garantie.
- Om het risico op roestvorming te minimaliseren, raden we je aan bij het monteren en gebruiken van het product voorzichtig te werk te gaan om krassen op de lak te voorkomen. Als de verf afbladdert, is het aan te raden om dit onmiddellijk te herstellen met roestwerende verf. Roestvlekken kunnen gemakkelijk worden verwijderd met een beetje bakolie. Als roest optreedt en er geen maatregelen worden genomen om het te herstellen, kunnen de roestsintels op de grond vallen en hardnekkige vlekken veroorzaken die moeilijk te verwijderen zijn.
- Gebruik geen bleekmiddel, zuren of andere bijtende reinigingsmiddelen op het dak of de framedelen.
- Bewaar de originele verpakking om het product te bewaren.

Klantenservice

- Neem bij vragen contact op met onze klantenservice via het betreffende aankoopplatform.

PL

Ogólne wytyczne

- Należy uważnie przeczytać poniższe wskazówki i prawidłowo korzystać z produktu.
- W przypadku zakupu produktu dla innych osób należy zachować te wskazówki i przesłać je odbiorcy.

- W celu zapewnienia jasnego i skróconego podglądu nie opisaliśmy wszystkich możliwych scenariuszy i szczegółów instalacji, które mogą być zaangażowane. Jeśli potrzebujesz więcej informacji i pomocy, skontaktuj się z nami.

Ostrzeżenia

Aby zmniejszyć ryzyko poważnych obrażeń lub uszkodzenia produktu, przed montażem i użyciem produktu należy przeczytać wszystkie poniższe instrukcje dotyczące bezpieczeństwa. Niezastosowanie się do tych ostrzeżeń może spowodować poważne obrażenia ciała lub śmierć.

- Przed montażem należy sprawdzić, czy wszystkie części są kompletne i nienaruszone. Nie należy rozpoczynać montażu produktu, jeśli brakuje jakiegokolwiek części lub jest ona uszkodzona.
- Dzieci i zwierzęta należy trzymać z dala od miejsca montażu. Dzieci i zwierzęta domowe muszą być nadzorowane podczas montażu produktu.
- Zmontowany produkt musi znajdować się w odległości co najmniej 2 metrów od wszelkich przeszkód, takich jak ogrodzenia, garaże, domy, zwisające gałęzie, pranie lub przewody. Należy skonsultować się z lokalnym urzędem miejskim w celu uzyskania szczegółowych informacji.
- Ten produkt jest przeznaczony do użytku na zewnątrz budynków, tj. wyłącznie do celów dekoracyjnych i ochrony przeciwśłonecznej.
- Produkt należy instalować na równym podłożu. Dostarczone kołki mocują produkt do podłoża. Nie należy instalować produktu na błotnistym, piaszczystym lub luźnym podłożu, ponieważ kołki nie są wystarczająco zakotwiczone w tego typu podłożu. Jeśli produkt ma zostać zamocowany na drewnianym pomoście lub betonowej powierzchni, należy użyć śrub kotwiących odpowiednich do takich powierzchni (śruby kotwiące nie są dołączone do zestawu). W razie potrzeby należy przymocować słupy do podłoża za pomocą cegieł lub worków z piaskiem.
- Niektóre części mogą mieć ostre krawędzie. Podczas montażu zaleca się noszenie rękawic ochronnych.
- Produkt powinien być montowany lub przenoszony przez co najmniej 2 osoby. Szacowany czas montażu: 5-10 minut.
- Regularnie sprawdzać, czy wszystkie nakrętki i śruby są dokręcone i w razie potrzeby dokręcać je ponownie.
- Należy zawsze upewnić się, że dach jest napięty, aby nie gromadziła się na nim woda. Nagromadzoną na dachu wodę należy natychmiast usunąć lub zdemontować produkt, aby uniknąć jego uszkodzenia.
- Śnieg zalegający na dachu należy regularnie usuwać w śnieżne dni, gdy jego grubość przekracza 10 cm. Aby uniknąć uszkodzeń, do usuwania nagromadzonego na dachu śniegu i lodu należy używać plastikowych grabi i trzymać się z dala od spadającego żużlu lodowego. Nie należy próbować potrząsać pokrywą dachu w celu usunięcia śniegu z produktu.

- Przed nadejściem złej pogody należy zdemontować produkt, ponieważ jest on przeznaczony do użytku tymczasowego i nie może wytrzymać trudnych warunków pogodowych, w tym silnego wiatru, deszczu i śniegu.

Przestroga

- Nie należy instalować produktu w pobliżu drzew lub spadzistych dachów, ponieważ śnieg i lód mogą spaść na dach i spowodować jego zawalenie.
- Nie używaj produktu ani nie korzystaj z niego, jeśli wystąpi którakolwiek z poniższych lub podobnych sytuacji:
 1. Widoczny ruch ram nośnych lub poluzowanie lin.
 2. Słyszalne skrzypienie lub grzechotanie produktu.
 3. Pęknięcia, złamania lub odkształcenia stalowych ram.
 4. Uszkodzone lub brakujące połączenia.
- Nie wieszac żadnych ciężkich przedmiotów na ramie dachowej.
- Nie opierać drabiny o produkt w celu wejścia na dach.
- Trzymać z dala od źródeł ciepła lub ognia.
- Jeśli produkt nie będzie używany przez dłuższy czas (np. zimą), należy go zdemontować i przechowywać w czystym i suchym miejscu.

Pielęgnacja i konserwacja

- Wszystkie stalowe części, których używamy w tym produkcie, są pokryte farbą odporną na rdzę. Jednak ze względu na charakter stali, rdza pojawia się, gdy te powłoki ochronne zostaną zdrapane. Nie jest to wada i dlatego nie jest objęta gwarancją.
- Aby zminimalizować występowanie rdzy, zalecamy zachowanie ostrożności podczas montażu i użytkowania produktu, aby uniknąć zarysowania lakieru. W przypadku złuszczenia się farby zaleca się natychmiastową naprawę za pomocą farby antykorozyjnej. Plamy rdzy można łatwo usunąć niewielką ilością oleju kuchennego. Jeśli rdza pojawi się i nie zostaną podjęte żadne środki w celu jej naprawy, żużel rdzy może zacząć spadać na ziemię i powodować uporczywe plamy, które są trudne do usunięcia.
- Nie używaj wybielaczy, kwasów ani innych żrących środków czyszczących na dachu lub elementach ramy.
- Do przechowywania produktu należy zachować oryginalne opakowanie.

Obsługa klienta

- W razie jakichkolwiek pytań prosimy o kontakt z naszym zespołem obsługi klienta za pośrednictwem odpowiedniej platformy zakupowej.

Allmänna riktlinjer

- Läs följande anvisningar noggrant och använd produkten på rätt sätt.
- Om du köper produkten till andra, spara dessa tips och skicka dem till mottagaren.
- För att du ska få en tydlig och sammanfattande förhandsvisning har vi inte beskrivit alla möjliga scenarier och installationsdetaljer som kan vara inblandade. Kontakta oss om du behöver mer information och hjälp.

Varningar

För att minska risken för allvarliga personskador eller skador på produkten, läs alla följande säkerhetsanvisningar innan du monterar och använder produkten. Underlåtenhet att följa dessa varningar kan leda till allvarliga personskador eller dödsfall.

- Kontrollera att alla delar är kompletta och intakta före montering. Börja inte montera produkten om någon del saknas eller är defekt.
- Håll alla barn och husdjur borta från installationsområdet. Barn och husdjur måste hållas under uppsikt under monteringen av produkten.
- Den monterade produkten måste placeras minst 2 meter från eventuella hinder som staket, garage, hus, överhängande grenar, tvättlinor eller ledningar. Kontakta ditt lokala kommunkontor för specifika krav.
- Denna produkt är avsedd att användas i utomhusmiljöer, dvs. endast för dekorativa ändamål och som solskydd.
- Installera produkten på ett plant underlag. De medföljande pinnarna säkrar produkten i marken. Installera inte produkten på lerig, sandig eller lös mark eftersom pinnarna inte är tillräckligt förankrade i denna typ av mark. Om du vill fästa produkten på ett trädäck eller en betongyta ska du använda förankringsbultar som är lämpliga för dessa ytor (förankringsbultar ingår inte). Vid behov kan du förankra stolparna i marken med tegelstenar eller sandsäckar.
- Vissa delar kan ha vassa kanter. Vi rekommenderar att du använder skyddshandskar under monteringen.
- Montera eller flytta produkten med 2 eller fler personer. Uppskattad monteringsstid: 5-10 minuter.
- Kontrollera regelbundet att alla muttrar och bultar är åtdragna och efterdra dem vid behov.
- Se alltid till att taket är spänt så att det inte samlas vatten på taket. Avlägsna omedelbart vattenansamlingar på taket eller demontera produkten för att undvika skador.
- Snö på taket måste avlägsnas regelbundet under snöiga dagar när snötjockleken överstiger 10 cm. För att undvika skador, använd en plastkratta för att avlägsna ackumulerad snö och is på taket och håll dig borta från fallande islagg. Försök inte att skaka takplåten för att avlägsna snö från produkten.

- > Innan det dåliga vädret slår till ska du montera ned produkten, eftersom den är avsedd för tillfälligt bruk och inte tål hårt väder, inklusive stark vind, regn och snö.

Försiktighet

- > Installera inte produkten nära träd eller sluttande tak, eftersom snö och is kan falla på taket och få det att kollapsa.
- > Använd inte eller gå in i produkten om någon av följande eller liknande situationer inträffar:
 1. Synliga rörelser i stödramarna eller rep som lossnar.
 2. Hörbara gnisslande eller skramlande ljud från produkten.
 3. Sprickor, brott eller deformationer i stålramarna.
 4. Skadade eller saknade skarvar.
- > Häng inga tunga föremål på takramen.
- > Luta inte en stege mot produkten för att klättra upp på taket.
- > Håll borta från värme- eller eldkällor.
- > Om produkten inte används under en längre tid (t.ex. på vintern), demontera och förvara den i en ren och torr miljö.

Skötsel och underhåll

- > Alla ståldelar som vi använder för denna produkt är behandlade med en rostskyddande färg. På grund av stålets beskaffenhet uppstår dock rost om dessa skyddande beläggningar reparas bort. Detta är inte ett fel och täcks därför inte av garantin.
- > För att minimera förekomsten av rost rekommenderar vi att du är försiktig när du monterar och använder produkten för att undvika repor på lacken. Om färgen lossnar rekommenderar vi att du omedelbart reparerar med en rostskyddsfärg. Rostfläckar kan enkelt avlägsnas med en liten mängd matolja. Om rost uppstår och inga åtgärder vidtas för att reparera den, kan rostslammet börja falla på marken och orsaka envisa fläckar som är svåra att ta bort.
- > Använd inte blekmedel, syror eller andra frätande rengöringsmedel på taket eller ramdelarna.
- > Behåll originalförpackningen för förvaring av produkten.

Kundtjänst

- > Om du har några frågor, vänligen kontakta vårt kundtjänstteam via motsvarande inköpsplattform.

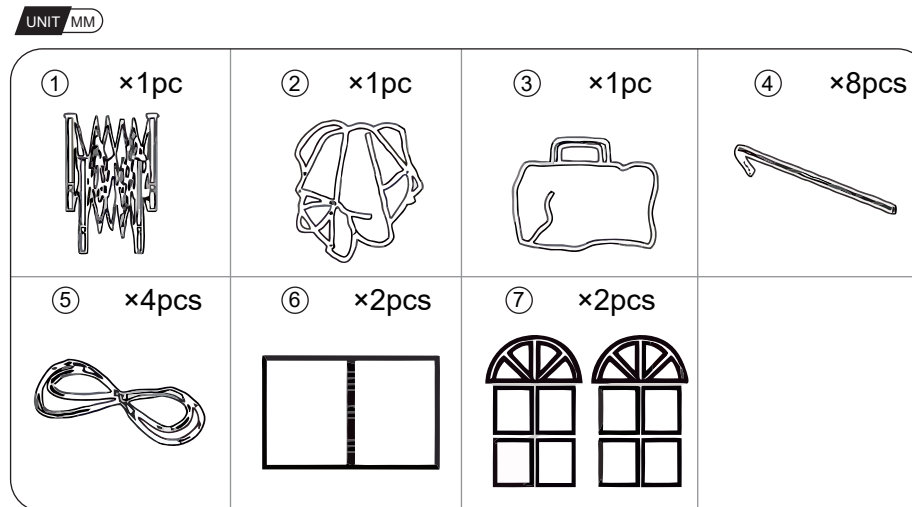

1

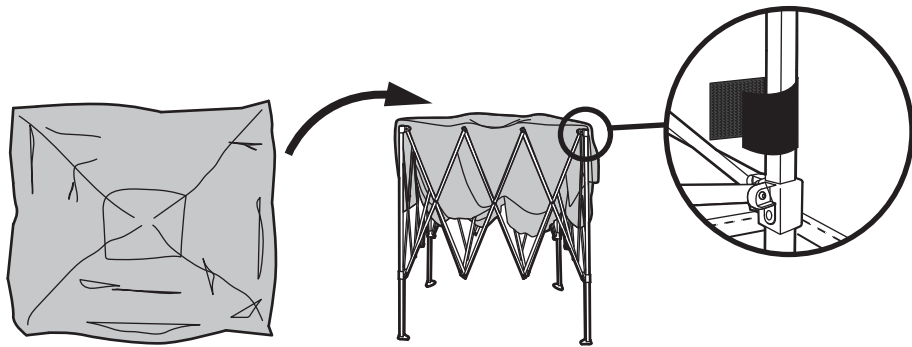
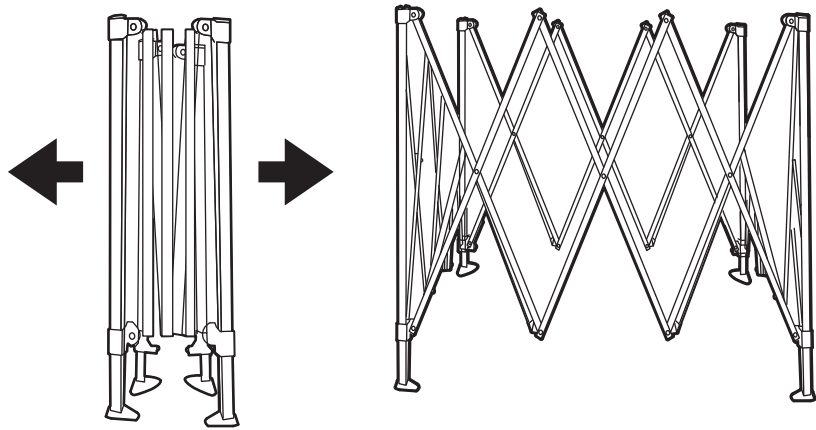

2

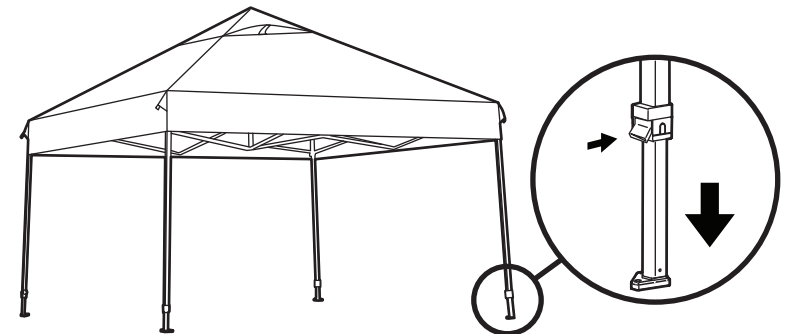
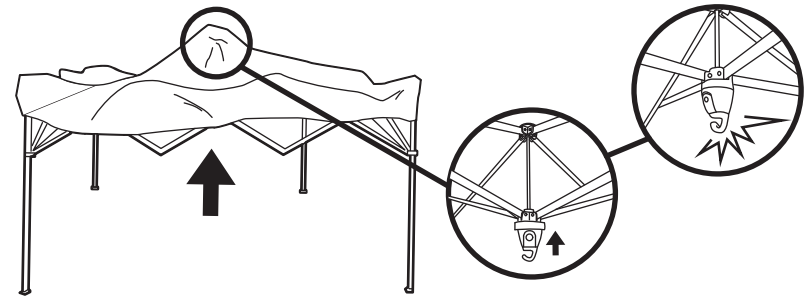

3

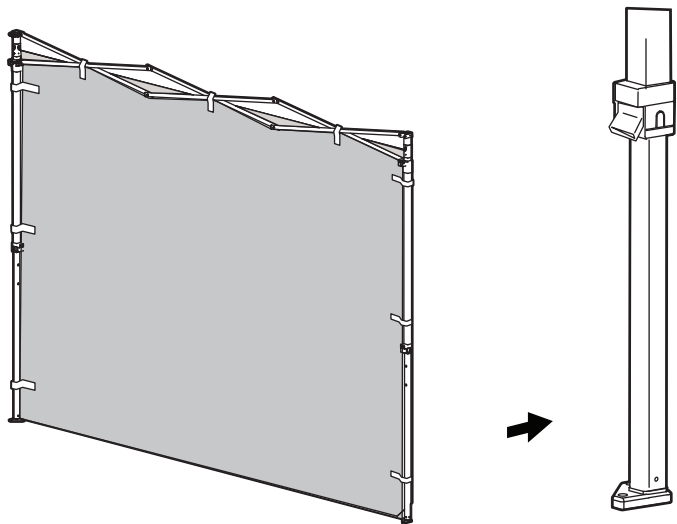
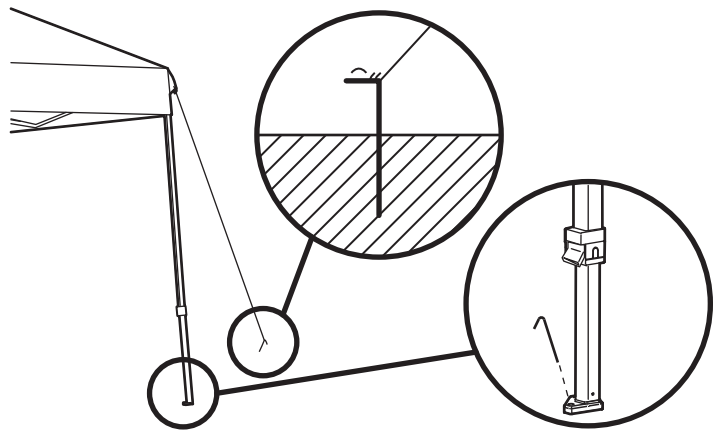

4

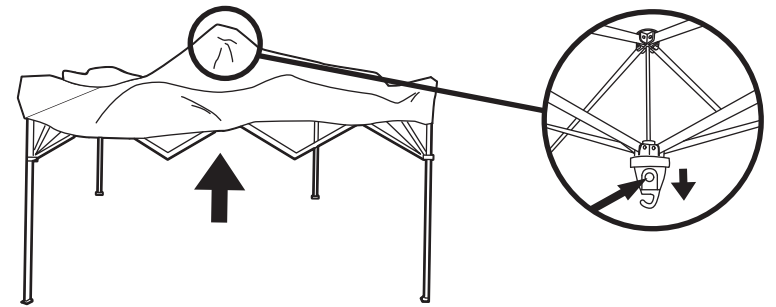
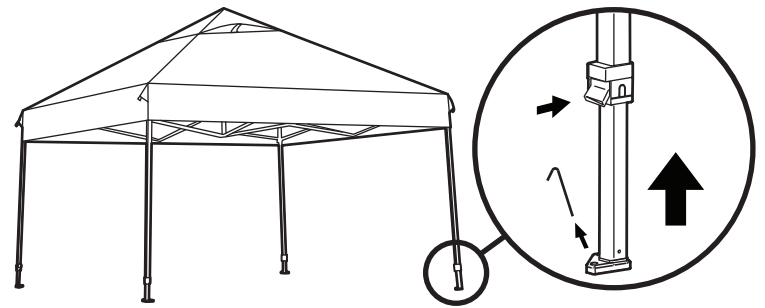

5

