



ASSEMBLY INSTRUCTIONS

Pour le français, voir la page 2. Para el español, ver la página 3.

1 SNOW LOAD KIT

KIT 1034594

BEFORE ASSEMBLY:

- 2 people recommended for setup

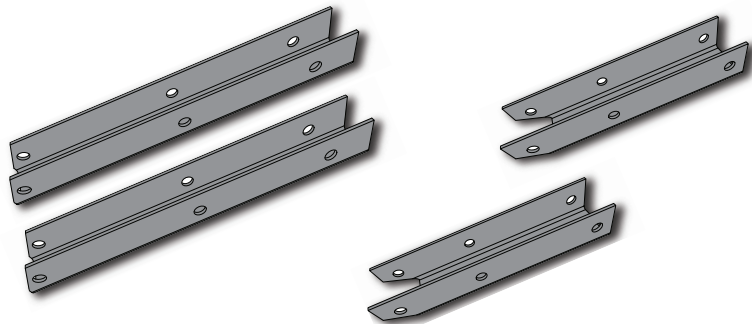
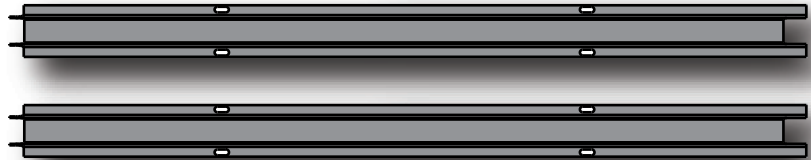

TOOLS REQUIRED



TABLE OF CONTENTS

Icon Legend.....	4
Warnings & Notices.....	5
Snow Load Kit Installation.....	6
Cleaning&Care.....	15
Registration.....	16
Warranty.....	17

QUESTIONS?

CONTACT LIFETIME CUSTOMER SERVICE:

Call: 1-800-225-3865

Live Chat: www.lifetime.com/customerservice

(click on "LIVE CHAT" tab)

For Customer Service in mainland Europe:

E-mail: csinternationa@lifetime.com

Model Number: 1034594

Product ID:



INSTRUCTIONS D'ASSEMBLAGE

For English, see page 1. Para el español, ver la página 3.

1 KIT POUR LA CHARGE DE NEIGE

KIT n° 1034594

AVANT L'ASSEMBLAGE :

- Nous recommandons 2 adultes pour l'assemblage

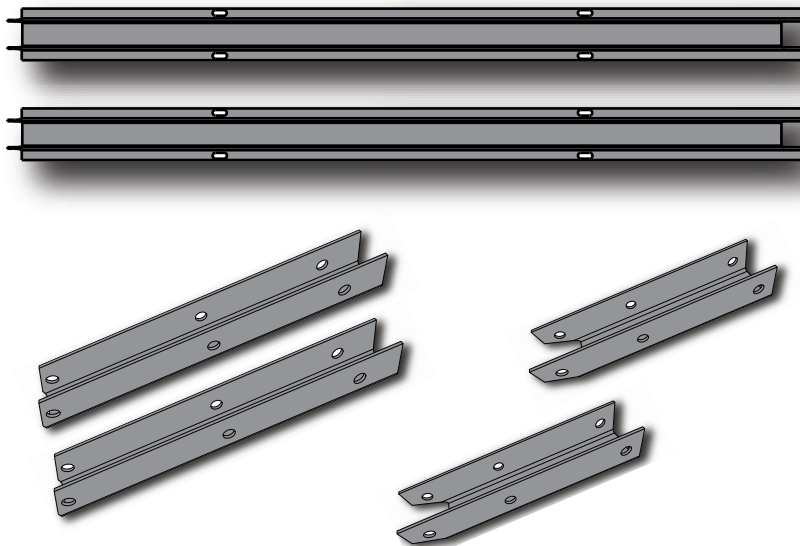

OUTILS REQUIS	SOMMAIRE
<p>7/16" (≈11 mm) (x2)</p> <p>5/16" (≈8 mm)</p>	<p>Légende des icônes.....4</p> <p>Notifications et avis.....5</p> <p>Installation du kit de la charge de la neige.....6</p> <p>Nettoyage et entretien.....15</p> <p>Enregistrement.....16</p> <p>Garantie.....18</p>

<p>QUESTIONS ?</p> <p>Composer le 1-800-225-3865</p>	<p>CONTACTER AUX SERVICES À LA CLIENTÈLE LIFETIME® :</p> <p>Entretien en direct: www.lifetime.com/customerservice (cliquer sur la languette « LIVE CHAT »)</p> <p>Pour les services à la clientèle du continent européen :</p> <p>É-mail : csinternational@lifetime.com</p>	<p>N° de modèle : 1034594</p> <p>Référence du produit :</p>
--------------------------------------------------------------------	------------------------------------------------------------------------------------------------------------------------------------------------------------------------------------------------------------------------------------------------------------------------------------------------------------------------------------------------------------------------------------------------	--------------------------------------------------------------------



INSTRUCCIONES DE ENSAMBLE

For English, see page 1. Pour le français, voir la page 2.

JUEGO PARA LA CARGA DE NIEVE

JUEGO n° 1034594

ANTES DEL ENSAMBLE:

- Recomendamos 2 adultos para el ensamble

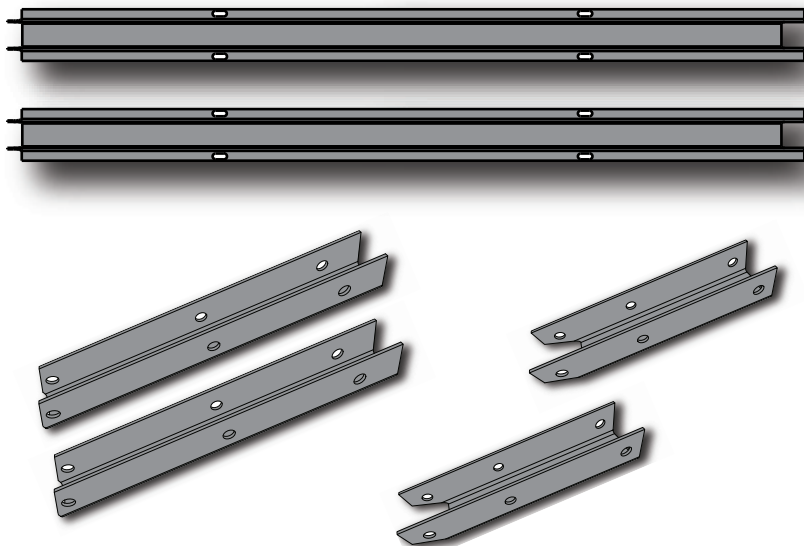

INSTRUMENTAL REQUERIDO	ÍNDICE
<p>7/16" (11 mm) (x2)</p> <p>5/16" (8 mm)</p>	<p>Leyenda de íconos.....4</p> <p>Notificaciones y avisos.....5</p> <p>Instalación del kit para la carga de nieve.....6</p> <p>Limpieza y cuidado.....15</p> <p>Registro.....16</p> <p>Garantía.....19</p>

¿PREGUNTAS? PONERSE EN CONTACTO CON LOS SERVICIOS DE CLIENTES LIFETIME®:

Marcar: **1-800-225-3865**
 Chat en vivo: www.lifetime.com/customerservice
 (clicar en la lengüeta «LIVE CHAT»)
 Para el servicio a clientes en el continente europeo:
 Correo electrónico: csinternational@lifetime.com

Número de modelo: **1034594**
 ID del producto:



ICON LEGEND / LÉGENDE DES ICÔNES / SIGNIFICADO DE LOS ÍCONOS



- Indicates special heed should be taken when reading.
- Indique qu'une attention spéciale doit être portée à la lecture.
- Indica que uno debe prestar atención al leer.

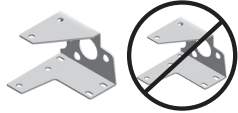

- Indicates the parts/no parts required for a section.
- Indique les pièces à utiliser/qu'aucune pièce n'est requise pour une section.
- Indica las piezas que se usarán/que no necesitan en una sección.



- Indicates the hardware to be used for a section.
- Indique la quincaillerie à utiliser pour une section.
- Indica los artículos de ferretería que se usarán para una sección.



- Indicates no hardware required for a specific page or section.
- Indique qu'aucun matériel n'est requis pour une page précise.
- Indica que no se necesitan los artículos de ferretería para una página específica.



- Indicates the tools to be used for a section.
- Indique les outils à utiliser pour une section.
- Indica las herramientas que se utilizarán para una sección.



- Indicates to use/not use an electric drill for a specific step.
- Indique quand utiliser une/que ne pas utiliser de perceuse électrique pour une étape précise.
- Indica la utilización de/que no utilizar un taladro eléctrico para un paso específico.



- These nuts are centerlock nuts. They are designed to be tight; therefore, they will be harder to tighten. Tighten until flush with the metal or plastic.
- Ces écrous sont des écrous de blocage central. Ils sont conçus pour être serrés; de ce fait, ils seront plus difficiles à resserrer. Serrer jusqu'à ce qu'ils soient au ras du métal ou du plastique.
- Estas tuercas son tuercas de bloqueo central. Están diseñadas para estar apretadas; por lo tanto, serán más difíciles de apretar. Apriételas hasta que estén al ras del metal o plástico.



- Indicates the number of adults required to perform a specific step, e.g., 2, 3, 4, etc.
- Indique le nombre d'adultes requis pour effectuer une étape spécifique, p. ex., 2, 3, 4, etc.
- Indica el número de adultos requeridos para realizar un paso específico, p.ej., 2, 3, 4, etc.



WARNINGS & NOTICES / AVERTISSEMENTS ET AVIS / ADVERTENCIAS Y AVISOS

English:

- **Failure to follow these warnings may result in serious injury or property damage and will void warranty.**
- To ensure safety, do not attempt to assemble this product without following the instructions carefully.
- All who participate in the assembly process should wear safety glasses throughout the assembly.
- If using a ladder during assembly, use extreme caution.
- Proper and complete assembly are essential to reduce the risk of accident or injury.
- **Most injuries are caused by misuse and/or not following instructions. Use caution when using this product.**

Français :

- **Le non-respect de ces avertissements peut entraîner en conséquence des blessures sérieuses ou dommages à la propriété et annulera la garantie.**
- Pour assurer votre sécurité, ne tentez pas d'assembler ce produit sans suivre attentivement les instructions.
- Toutes les personnes qui participent à l'assemblage doivent porter des lunettes de sécurité tout le long de l'assemblage.
- Si vous utilisez une échelle pendant le montage, utilisez-la avec prudence.
- L'assemblage correct et complète est essentiel pour réduire le risque des dangers ou des blessures.
- **La plupart des blessures sont causées par l'abus et/ou par le non-respect des instructions. Faites attention lorsque vous utilisez ce produit.**

Español:

- **El incumplimiento de seguir estas advertencias puede resultar en lesiones graves o daño a la propiedad y anulará la garantía.**
- Para asegurar la seguridad, no intente armar este producto sin seguir detenidamente las instrucciones.
- Todos los que participan en el ensamble del producto deben llevar gafas de seguridad a lo largo del ensamble.
- Si utiliza una escalera durante el ensamble, tenga cuidado extremo.
- El armado propio y completo son esenciales para reducir el riesgo de accidentes y lesiones.
- **La mayoría de las lesiones son causadas por el uso erróneo y/o el incumplimiento de seguir las instrucciones. Tenga cuidado al usar este producto.**

1

SNOWLOAD KIT INSTALLATION / INSTALLATION DU KIT DE LA CHARGE DE NEIGE / INSTALACIÓN DEL KIT DEL CARGO DE NIEVE



HARDWARE REQUIRED / QUINCAILLERIE REQUISE / HERRAJE REQUERIDO

Hardware Bag / Sac de quincaillerie / Bolsa de herraje

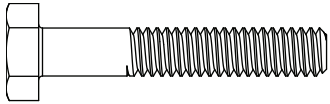

AAK (x6)



ADJ (x10)

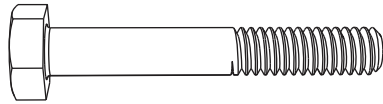

BSJ (x4)



PARTS REQUIRED / PIÈCES REQUISES / PIEZAS REQUERIDAS

Metal Parts / Pièces en métal / Piezas de metal

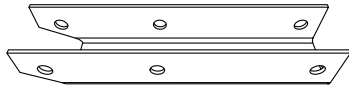

BSK (x2)

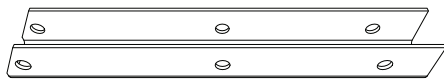

BSL (x2)



BSM (x2)



TOOLS REQUIRED / OUTILS REQUIS / INSTRUMENTAL REQUERIDO



► SECTION 1 (CONTINUED) / SECTION 1 (SUITE) / SECCIÓN 1 (CONTINUACIÓN)

TOOLS AND HARDWARE REQUIRED / OUTILS ET QUINCAILLERIE REQUIS / INSTRUMENTAL Y HERRAJE REQUERIDO



7/16" (x2)
11 mm (x2)

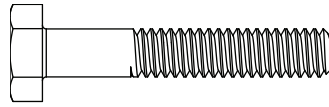

AAK (x4)



ADJ (x2)

1.1

- Slide **Truss Brace "B" (BSL)** into **Truss Brace "A" (BSK)** and align the holes as shown. Secure with two (2) **Hex Bolts (AAK)** and two (2) **Cap Nuts (ADJ)** to create a Vertical Truss Brace. **Repeat this step for each Vertical Truss Brace.**
- Faire glisser un **support « B » de la ferme (BSL)** dedans un **support « A » de la ferme (BSK)**, et aligner les trous comme illustré. Attacher-les à l'aide de deux (2) **boulons hexagonaux (AAK)** et deux (2) **écrous borgnes (ADJ)** pour créer un support vertical de la ferme. **Répéter cette étape pour chaque support vertical de la ferme.**
- Deslizar un **soporte «B» de la cercha (BSL)** dentro de un **soporte «A» de la cercha (BSK)**, y alinear los agujeros como se muestra. Sujetarlos usando dos (2) **pernos hexagonales (AAK)** y dos (2) **tuercas ciegas (ADJ)** para crear un soporte del armazón vertical. **Repetir este paso para cada soporte vertical de la cercha.**

- Top
- Extrémité supérieure
- Extremo superior

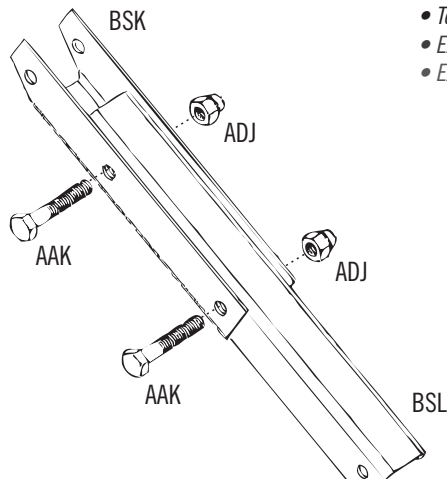

- Top
- Extrémité supérieure
- Extremo superior

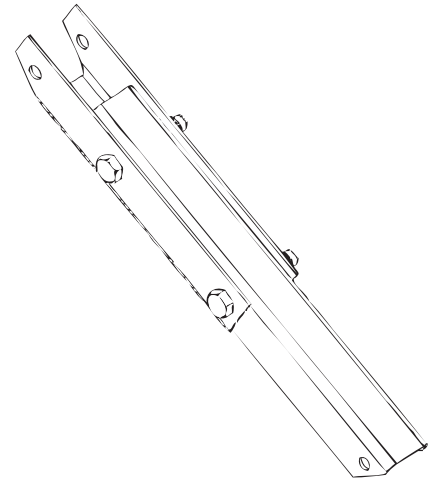

- Orient the angled end of Truss Brace B (BSL) as shown.
- Orienter l'extrémité angulaire du support B de la ferme (BSL) comme illustré.
- Orientar el extremo angular del Soporte B de la cercha (BSL) como se muestra.



Nota: One kit contains enough parts to reinforce both sides of one Truss.
Note : Un kit contient assez de pièces pour renforcer les deux côtés d'une ferme.
Note: Un kit contiene suficientes piezas para reforzar ambos lados de una cercha.

► SECTION 1 (CONTINUED) / SECTION 1 (SUITE) / SECCIÓN 1 (CONTINUACIÓN)

TOOLS AND HARDWARE REQUIRED / OUTILS ET QUINCAILLERIE REQUIS / INSTRUMENTAL Y HERRAJE REQUERIDO



7/16" (x2)
11 mm (x2)

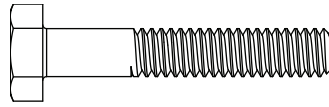

AAK (x2)



ADJ (x2)

1.2

- Loosely attach a Vertical Truss Brace to a Gutter Channel using one (1) **Hex Bolt (AAK)** and one (1) **Cap Nut (ADJ)** through the hole at the position shown. **Repeat this step for the other end of the Truss.**
- Attacher à la main un support vertical de la ferme au canal de gouttière à l'aide d'un (1) **boulon hexagonal (AAK)** et un (1) **écrou borgne (ADJ)** à travers le trou à l'emplacement illustré. **Répéter cette étape pour l'autre extrémité de la ferme.**
- Sujetar a mano un soporte vertical de la cercha al canal de cercha usando un (1) **perno hexagonal (AAK)** y una (1) **tuerca ciega (ADJ)** por el agujero a la ubicación ilustrada. **Repita este paso para el otro extremo de la cercha.**

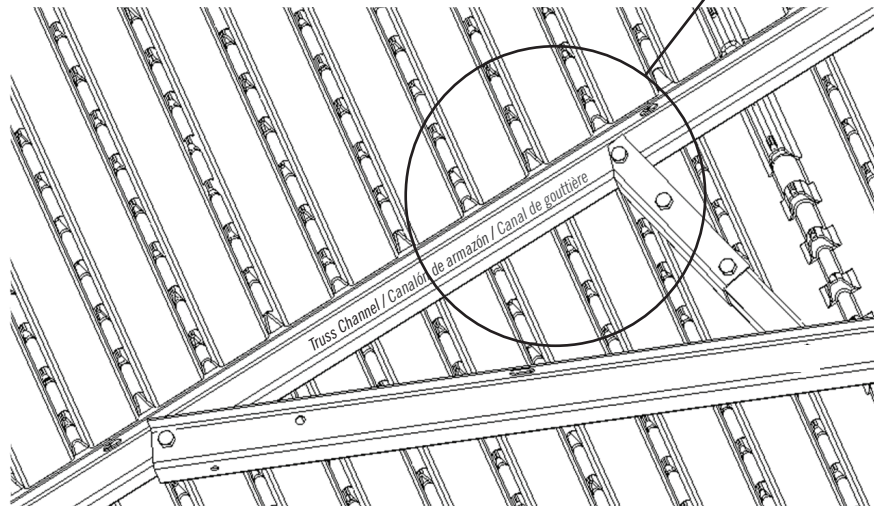
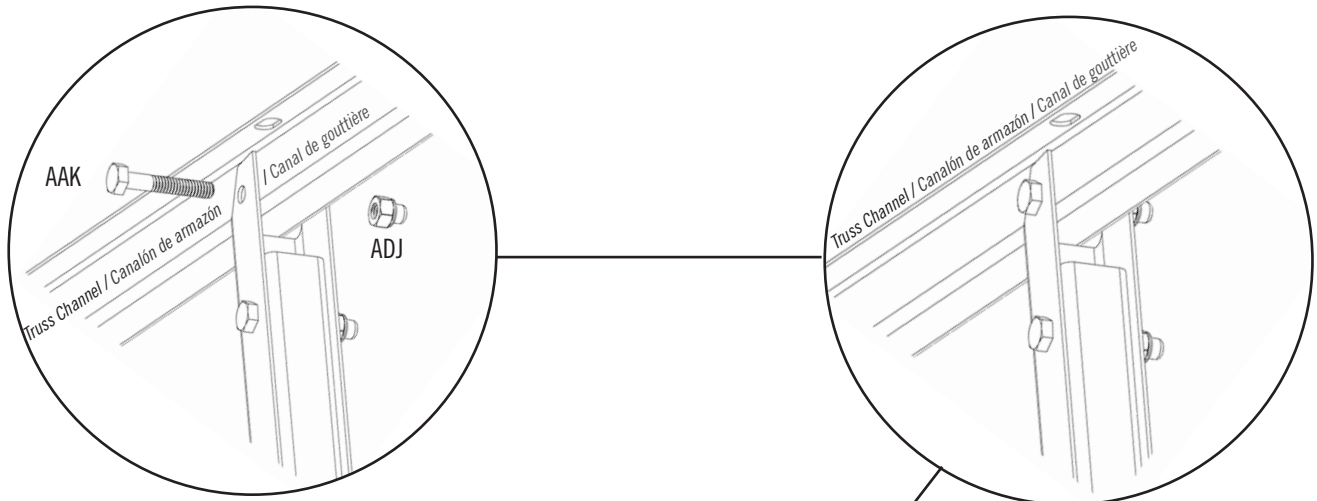

► SECTION 1 (CONTINUED) / SECTION 1 (SUITE) / SECCIÓN 1 (CONTINUACIÓN)

TOOLS AND HARDWARE REQUIRED / OUTILS ET QUINCAILLERIE REQUIS / INSTRUMENTAL Y HERRAJE REQUERIDO



7/16" (x2)
11 mm (x2)

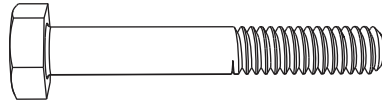

BSJ (x2)



ADJ (x2)

1.3

- Loosely attach the **Diagonal Truss Brace (BSM)** to the Gutter Channel using one (1) **Hex Bolt (BSJ)** and one (1) **Cap Nut (ADJ)**.
- Attacher à la main un **support diagonal de la ferme (BSM)** au canal de gouttière à l'aide d'un (1) **boulon hexagonal (BSJ)** et un (1) **écrou borgne (ADJ)**.
- Sujetar a mano un **soporte diagonal del armazón (BSM)** al canalón de cercha usando un (1) **perno hexagonal (BSJ)** y una (1) **tuerca ciega (ADJ)**.

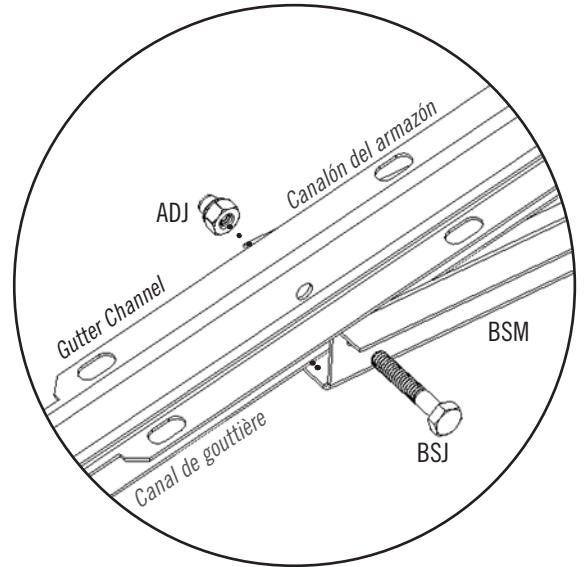
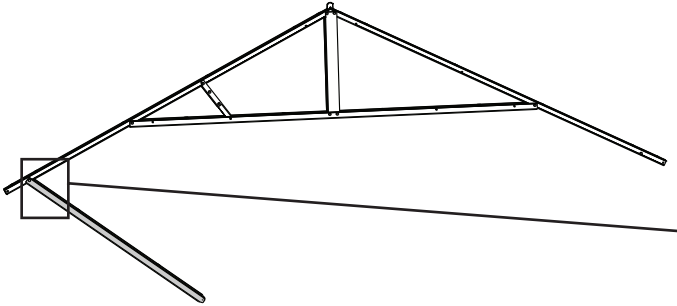

1.4

- Rotate the Diagonal Truss Brace upward until it meets the Vertical Truss Brace and Truss Brace.
- Tourner le support diagonal de la ferme en haut jusqu'à ce qu'il se rejoine au support vertical de la ferme et au support horizontal de la ferme.
- Girar el soporte largo de la cercha hacia arriba hasta que se encuentre con el soporte vertical de la cercha y el soporte horizontal de cercha.

- *Horizontal Truss Brace*
- *Support horizontal de la ferme*
- *Soporte horizontal de cercha*

- *Diagonal Truss Brace*
- *Support diagonal de la ferme*
- *Soporte diagonal de cercha*

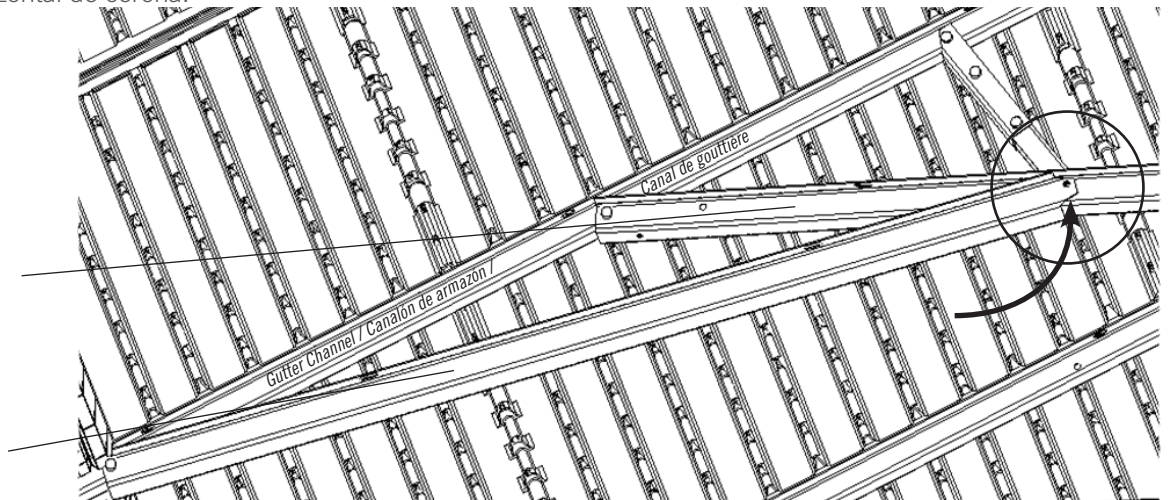

► SECTION 1 (CONTINUED) / SECTION 1 (SUITE) / SECCIÓN 1 (CONTINUACIÓN)

TOOLS AND HARDWARE REQUIRED / OUTILS ET QUINCAILLERIE REQUIS / INSTRUMENTAL Y HERRAJE REQUERIDO



7/16" (x2)
11 mm (x2)



5/16" (8 mm)

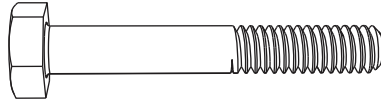

BSJ (x2)



ADJ (x2)

1.5

- Mark the location of the hole on each side of the Horizontal Truss Brace. Drill a hole at each spot, with a 5/16" (8 mm) Drill Bit.
- Marquer l'emplacement du trou à chaque côté du support horizontal de la ferme. En utilisant un foret de 8 mm (5/16"), percer un trou à chaque emplacement.
- Marcar la ubicación del agujero en cada lado del soporte horizontal del armazón. Usando una broca de 8 mm (5/16"), taladrar un agujero a cada ubicación.

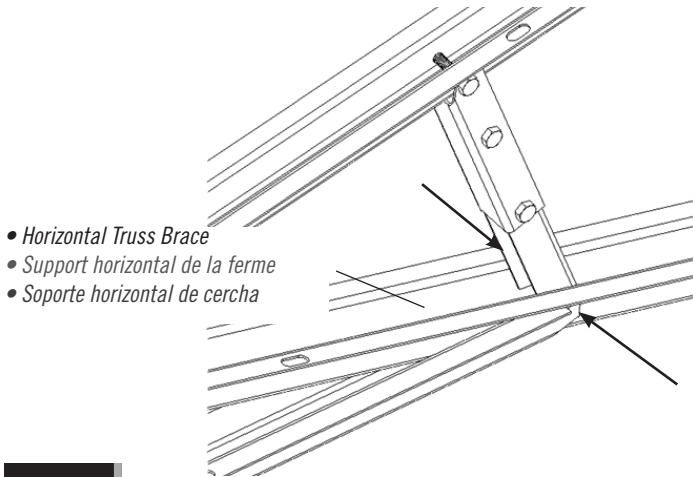

- Horizontal Truss Brace
- Support horizontal de la ferme
- Soporte horizontal de cercha

- Mark the location of the hole on each side of the Horizontal Truss Brace
- Marquer l'emplacement du trou à chaque côté du Support horizontal de la ferme.
- Marcar la ubicación del agujero en cada lado del soporte horizontal de cercha.

1.6

- Loosely secure the Diagonal Truss Support and the Vertical Truss Brace to the Horizontal Truss Brace with one (1) Hex Bolt (BSJ) and one (1) Cap Nut (ADJ). Repeat steps 1.3–1.6 for the other end of the Truss. Tighten all Hardware.

- Attacher à la main le support diagonal de la ferme et le support vertical de la ferme au support horizontal de la ferme à l'aide d'un (1) perno hexagonal (BSJ) et un (1) écrou borgne (ADJ). Répéter les étapes 1.3 – 1.6 pour l'autre extrémité de la ferme. Serrer tous le quincaillerie.

- Sujete a mano el soporte diagonal de cercha y el soporte vertical de cercha al soporte horizontal de cercha usando un (1) perno hexagonal (BSJ) y una (1) tuerca ciega (ADJ). Repetir los pasos 1.3–1.6 para el otro extremo de la cercha. Apretar todos los accesorios de fijación.

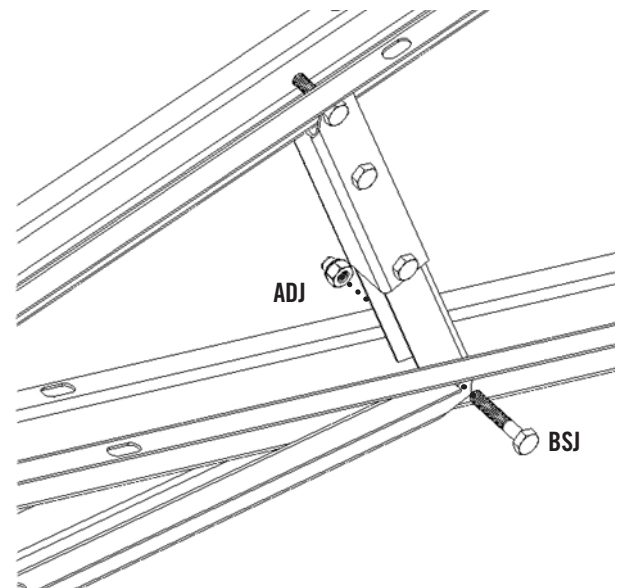

► SECTION 1 (CONTINUED) / SECTION 1 (SUITE) / SECCIÓN 1 (CONTINUACIÓN)

TOOLS AND HARDWARE REQUIRED / OUTILS ET QUINCAILLERIE REQUIS / INSTRUMENTAL Y HERRAJE REQUERIDO



7/16" (x2)
11 mm (x2)



5/16" (8 mm)

USE HARDWARE REQUIRED IN STEPS 1.1–1.6
UTILISER LA QUINCAILLERIE REQUISE DANS LES ÉTAPES 1.1 – 1.6
USAR EL HERRAJE REQUERIDO EN LOS PASOS 1.1–1.6

1.7

- *When finished, all Trusses will look like this one. Repeat Steps 1.3–1.6 for all Trusses.*
- *Une fois terminé, la ferme ressemblera cette illustration. Répéter les étapes 1.3 – 1.6 pour tous les fermes.*
- *Una vez terminada, la cercha aparecerá como ésta. Repetir los pasos 1.3–1.6 para todas las cerchas.*

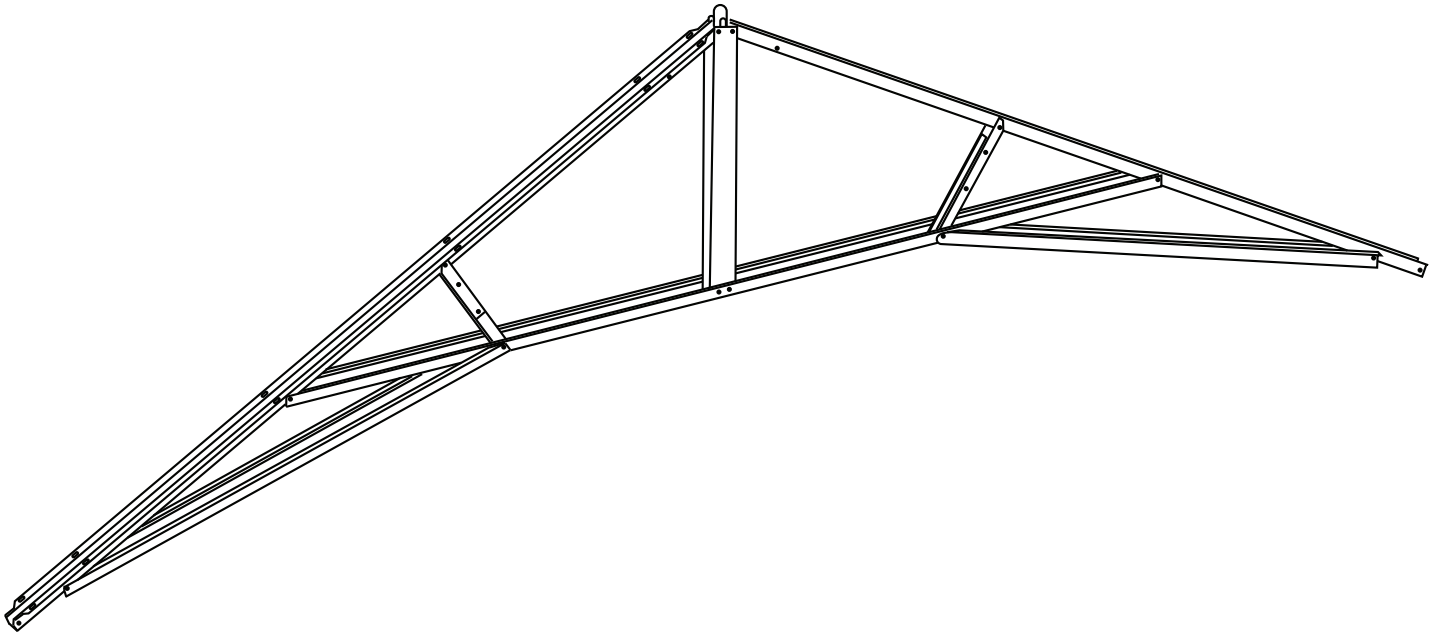







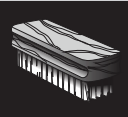

CLEANING & CARE

Congratulations on your Lifetime® product purchase. By following the instructions below, your new Lifetime product should provide you with years of service and enjoyment.

Repair scratches or rust spots on the metal by sanding the affected area lightly, using a rust preventative spray primer, and finally, spraying with a matching spray enamel paint.



NETTOYAGE ET ENTRETIEN

Nous vous félicitons d'avoir acheté ce produit Lifetime®. En suivant les instructions ci-dessous, ce nouvel produit Lifetime devrait fournir des années de service et de plaisir.

Pour réparer les égratignures ou tâches de rouille sur le métal, frotter légèrement l'endroit affecté ou papier de verre, puis passer un couche de produit vaporisant préventif et, enfin, vaporiser une peinture émail correspondante.



LIMPIEZA Y CUIDADO

Felicidades por la compra del producto Lifetime®. Al cumplir todas las instrucciones siguientes, este nuevo producto Lifetime® debería proveer unos años de satisfacción.

Reparar las raspaduras o zonas oxidadas de las piezas de metal lijando ligeramente el área afectada, aplicar luego una impresión en aerosol para prevenir la formación de óxido, finalmente, pintar con un esmalte en aerosol a juego.



REGISTER YOUR PRODUCT ONLINE AT WWW.LIFETIME.COM

At Lifetime®, we are committed to providing innovative and quality products. While registering, you will have the opportunity to give us your feedback. Your input is valuable to us.

- You can also opt in to receive new product notifications or promotions.
- In the unlikely event of a product recall or safety modification, your registration provides the information we need to notify you directly.
- Registration is fast, easy, and completely voluntary.

LIFETIME'S PROMISE TO YOU:

Maintaining your privacy is our long-standing policy at Lifetime®. And you can rest assured that Lifetime® will not sell or provide your personal data to other third parties, or allow them to use your personal data for their own purposes.

We invite you to read our privacy policy at www.lifetime.com

REGISTER today!



ENREGISTRER CE PRODUIT EN LIGNE À WWW.LIFETIME.COM

Chez Lifetime®, nous nous engageons à fournir des produits innovateurs de qualité. Lors de votre inscription, vous aurez l'occasion de nous faire parvenir vos commentaires. Votre opinion est importante pour nous.

- On peut également choisir de recevoir des avis ou des promotions dans le cadre de nouveaux produits.
- Dans l'éventualité improbable d'un rappel ou d'un avis de sécurité, l'inscription fournit les renseignements nécessaires nous permettant de communiquer avec vous.
- L'inscription est rapide, facile et complètement volontaire.

LA PROMESSE DE LIFETIME:

Conserver votre confidentialité est notre politique de longue date chez Lifetime®. Vous pouvez donc être rassuré par le fait que Lifetime® ne vendra pas ou ne fournira pas vos données personnelles à des tiers, et ne leur permettra pas d'utiliser vos données personnelles à leurs propres fins.

Nous vous invitons à lire notre politique de confidentialité à www.lifetime.com (en anglais seulement)

ENREGISTRER CE PRODUIT aujourd'hui!



REGISTRAR EL PRODUCTO EN LÍNEA EN WWW.LIFETIME.COM

En Lifetime®, estamos comprometidos a ofrecer productos innovadores y de calidad. Al registrarse, usted tendrá la oportunidad de darnos su retroalimentación. Su información es valiosa para nosotros.

- También puede optar por recibir nuestras notificaciones o promociones.
- En el caso improbable de que el producto deba ser retirado del mercado o que sufra alguna modificación, su registro provee la información que necesitamos para notificarle directamente.
- El registro es rápido, fácil y completamente voluntario.

LA PROMESA DE LIFETIME® PARA USTED:

Mantener privacidad es nuestra política permanente en Lifetime®. Y puede estar seguro que Lifetime® no venderá ni dará datos personales a terceros, ni les permitirá usar datos personales para sus propios fines.

Lo invitamos a leer nuestra política de privacidad en www.lifetime.com (sólo en inglés)

¡REGISTRARSE hoy mismo!



10-YEAR LIMITED FACTORY WARRANTY

THE MANUFACTURER RESERVES THE RIGHT TO MAKE SUBSTITUTIONS TO WARRANTY CLAIMS IF PARTS ARE UNAVAILABLE OR OBSOLETE.

Lifetime Lawn and Garden products are warranted to the original purchaser to be free from defects in material or workmanship for a period of 10 years from the date of original retail purchase. The word “defects” is defined as imperfections that impair the use of the product. Defects resulting from misuse, abuse or negligence will void this warranty. This warranty does not cover defects due to improper installation, alteration or accident. Lifetime recommends that no modifications be made to this product. This warranty does not cover damage caused by vandalism, rusting, “acts of nature”, natural disasters, normal wear and tear, or any other event beyond the control of the manufacturer.

This warranty is nontransferable and is expressly limited to the repair or replacement of defective products. If the product is defective within the terms of this warranty, Lifetime Products, Inc. will repair or replace defective parts at no cost to the purchaser. Shipping charges to and from the factory or distribution center are not covered and are the responsibility of the purchaser. Labor charges and related expenses for removal, installation or replacement of the product or its components are not covered under this warranty.

This warranty does not cover scratching, scuffing, or other cosmetic damage of the product that may result from normal usage. In addition, defects resulting from intentional damage, negligence, or unreasonable use will void this warranty / are not covered by this warranty.

Liability for incidental or consequential damages is excluded to the extent permitted by law. All merchandise is sold on this condition, and no representative of the company may waive or change this policy. This product is not intended for institutional or commercial use; Lifetime Products, Inc. does not assume any liability for such use. Institutional or commercial use will void the warranty.

This warranty is expressly in lieu of all other warranties, expressed or implied, including warranties of merchantability or fitness for use to extent permitted by Federal and state law. Neither Lifetime Products, Inc., nor any representative assumes any other liability in connection with this product. This warranty gives you specific legal rights, and you may also have other rights which vary from state to state.

Our goods come with guarantees that cannot be excluded under the Australian Consumer Law. You are entitled to a replacement or refund for a major failure and for compensation for any other reasonably foreseeable loss or damage. You are also entitled to have the goods repaired or replaced if the goods fail to be of acceptable quality and the failure does not amount to a major failure.

**ALL WARRANTY CLAIMS MUST BE ACCOMPANIED BY A SALES RECEIPT.
REPORT PRODUCT DEFECTS IN WRITING TO:**

LIFETIME PRODUCTS, INC.,
PO Box 160010
Freeport Center, Bldg. D-12
Clearfield, UT 84016-0010

For online warranty claims, please visit: www.lifetime.com/warranty
Warranty Department: (800) 225-3865

FOR INTERNATIONAL WARRANTY:

All warranty claims must be accompanied by a sales receipt. Report product defects in writing to your regional sales support representative. Please include your dated sales receipt and photographs of damaged parts.

To Identify the representative for your region, please visit: www.lifetime.com/international



GARANTIE DE FABRICATION LIMITÉE DE 10 ANS

LIFETIME® PRODUCTS, INC. RÉSERVE LE DROIT DE FAIRE DES SUBSTITUTIONS EN CAS DE RECOURS EN GARANTIE SI LES PIÈCES NE SONT PAS DISPONIBLES OU SONT OBSOLÈTES.

L'acheteur d'origine des produits pour pelouses et jardins de Lifetime bénéficie d'une garantie contre toute défectuosité de matériel et de fabrication pour une période de 10 ans à compter de la date d'achat. On entend par « défaut » une imperfection qui nuit à l'utilisation du produit. Tout défaut découlant d'une mauvaise utilisation, d'un abus ou d'une négligence a pour effet d'annuler cette garantie. Cette garantie ne couvre pas les défauts attribuables à une installation inadéquate, une altération ou un accident. Lifetime recommande de ne pas apporter de modifications à ce produit. Cette garantie ne couvre pas les dommages causés par le vandalisme, la corrosion par la rouille, les cas de « force majeure », les catastrophes naturelles, la détérioration et l'usure normales et tout autre événement indépendant de la volonté du fabricant.

Cette garantie n'est pas transférable et se limite expressément à la réparation ou au remplacement d'un produit défectueux. Si le produit est défectueux au sens de cette garantie, Lifetime Products, Inc. réparera ou remplacera les pièces défectueuses sans frais pour l'acheteur. Les frais d'expédition en partance ou en provenance de l'usine ou du centre de distribution ne sont pas couverts et incombent à l'acheteur. Les coûts relatifs à la main-d'œuvre et les autres frais liés au retrait, à l'installation ou au remplacement du produit ou de ses composants ne sont pas couverts par cette garantie.

Cette garantie ne couvre pas les rayures, les égratignures ou autres dommages esthétiques du produit découlant d'un usage normal. De plus, tout défaut découlant d'un dommage volontaire, de négligence ou d'un usage déraisonnable annule cette garantie et n'est pas couvert par cette garantie.

Dans la mesure permise par la loi, la société n'est pas responsable des dommages indirects ou accessoires. Toute marchandise est vendue à cette condition et aucun représentant de la société ne peut renoncer à l'application de cette politique ou la modifier. Ce produit n'est pas destiné à des fins institutionnelles ou commerciales; Lifetime Products, Inc. n'assume aucune responsabilité à cet égard. Toute utilisation institutionnelle ou commerciale annule la garantie.

La présente garantie remplace expressément toute autre garantie, expresse ou implicite, y compris les garanties de qualité marchande ou d'adaptation à un usage particulier dans la mesure permise par les lois du pays ou de l'État. Ni Lifetime Products, Inc. ni aucun de ses représentants n'assument une quelconque responsabilité en lien avec ce produit. Cette garantie vous donne des droits juridiques précis et vous pourriez également avoir d'autres droits selon l'État ou la province.

La garantie qui accompagne nos produits ne peut être exclue en vertu de la loi sur la protection du consommateur de l'Australie. Le client a droit à un remplacement ou à un remboursement en cas de bris majeur et pour toute autre perte ou dommage raisonnablement prévisible. Le client a aussi droit à ce que les produits soient réparés ou remplacés si un bris survient et rend la qualité inacceptable sans pour autant être qualifiable de bris majeur.

**TOUTE RÉCLAMATION EN VERTU DE LA GARANTIE DOIT ÊTRE ACCOMPAGNÉE D'UN REÇU DE VENTE.
SIGNALEMENT ÉCRIT DE TOUT PRODUIT DÉFECTUEUX:**

LIFETIME PRODUCTS, INC.,
PO Box 160010
Freeport Center, Bldg. D-12
Clearfield, UT 84016-0010

Pour effectuer en ligne une réclamation sous garantie, consultez cette adresse : www.lifetime.com/warranty
Service de la garantie : (800) 225-3865

GARANTIE INTERNATIONALE:

Toute réclamation en vertu de la garantie doit être accompagnée d'un reçu de vente. Veuillez signaler par écrit tout produit défectueux au représentant du soutien aux ventes de votre région. Veuillez inclure le reçu de vente daté ainsi que des photographies des pièces endommagées.

Pour connaître le représentant de votre région, veuillez consulter le : www.lifetime.com/international



GARANTÍA DE FÁBRICA LIMITADA POR 10 AÑOS

EL FABRICANTE SE RESERVA EL DERECHO DE HACER SUSTITUCIONES EN LOS ELEMENTOS REEMPLAZADOS BAJO GARANTÍA SI LAS PIEZAS NO ESTÁN DISPONIBLES O SON OBSOLETAS.

El comprador original recibe una garantía de que los productos de césped y jardín de Lifetime están libres de defectos de material o mano de obra durante un período de 10 años a partir de la fecha de compra original al por menor. La palabra “defectos” se define como imperfección que imposibilita el uso del producto. Los defectos ocasionados por el mal uso, el abuso o la negligencia anularán esta garantía. Esta garantía no cubre los defectos debidos a una instalación incorrecta, una alteración o un accidente. Lifetime recomienda que no se realicen modificaciones en este producto. Esta garantía no cubre los daños causados por vandalismo, oxidación, “actos de la naturaleza”, desastres naturales, desgaste normal o cualquier otro evento fuera del control del fabricante.

Esta garantía no es transferible y se limita expresamente a la reparación o reemplazo de productos defectuosos. Si el producto resulta defectuoso dentro de los términos de esta garantía, Lifetime Products, Inc. reparará o reemplazará las piezas defectuosas sin costo alguno para el comprador. Los gastos de envío hacia y desde la fábrica o el centro de distribución no están cubiertos y son la responsabilidad del comprador. La mano de obra y los gastos relacionados por la remoción, la instalación o la sustitución del producto o sus componentes no están cubiertos por esta garantía.

Esta garantía no cubre los rayones, los raspones ni otros daños superficiales del producto que pueden resultar del uso normal. Asimismo, los defectos resultantes de daños intencionales, negligencia o uso indebido anularán o no están cubiertos por esta garantía.

Se excluye la responsabilidad por daños imprevistos o derivados en la medida en que lo permita la ley. Toda la mercancía se vende bajo estas condiciones y ningún representante de la empresa puede renunciar a ni cambiar esta política. Este producto no está destinado para uso institucional o comercial; Lifetime Products, Inc. no asume ninguna responsabilidad por dicho uso. El uso institucional o comercial anulará la garantía.

Esta garantía sustituye expresamente cualquier otra garantía, expresa o implícita, incluidas las garantías de comercialización o idoneidad para su uso en la medida permitida por la ley federal y estatal. Ni Lifetime Products, Inc., ni ningún representante asume ninguna otra responsabilidad en relación con este producto. Esta garantía le otorga derechos legales específicos y usted también puede tener otros derechos que varían de un estado a otro.

Nuestros productos vienen con garantías que no se pueden excluir bajo la Ley Australiana del Consumidor. Usted tiene derecho a recibir un reemplazo o reembolso por un fallo grave y compensación por cualquier otra pérdida o daño razonablemente previsible. También tiene derecho a la reparación o el reemplazo de los bienes si los bienes no son de calidad aceptable y el fallo no supone un fallo grave.

TODOS LOS RECLAMOS DE GARANTÍA DEBEN ESTAR ACOMPAÑADOS POR UN RECIBO DE COMPRA. REPORTE LOS DEFECTOS DEL PRODUCTO POR ESCRITO A:

LIFETIME PRODUCTS, INC.,
PO Box 160010
Freeport Center, Bldg. D-12
Clearfield, UT 84016-0010

Para realizar reclamos de garantía por internet, visite: www.lifetime.com/warranty.
Departamento de Garantías: (800) 225-3865

PARA LA GARANTÍA INTERNACIONAL:

Todos los reclamos de garantía deben estar acompañados por un recibo de compra. Reporte los defectos del producto por escrito a su representante regional de apoyo de ventas. Por favor, incluya su recibo de compra con la fecha y fotografías de las piezas dañadas.

Para identificar al representante de su región, por favor visite: www.lifetime.com/international

GARANTIA NO VÁLIDA EN MÉXICO

ENHANCE YOUR LIFETIME® PURCHASE BY ADDING ACCESSORIES OR OTHER GREAT PRODUCTS

To purchase accessories or other Lifetime® products, visit us at:

www.lifetime.com

Or call: 1-800-424-3865

AMÉLIORER L'ACHAT LIFETIME® EN AJOUTANT DES ACCESSOIRES OU D'AUTRES PRODUITS

Pour acheter des accessoires ou des autres produits Lifetime®, visiter le:

www.lifetime.com

Ou composer le 1-800-424-3865

MEJORAR LA COMPRA DE LIFETIME® AGREGANDO ACCESORIOS U OTROS MARAVILLOSOS PRODUCTOS

Para comprar accesorios u otros productos de Lifetime®, visitarnos en:

www.lifetime.com

O marcar al 1-800-424-3865



www.lifetime.com

