

# *User Manual*

# *Manual del usuario*

# *Manuel d'utilisateur*

**CAUTION - ELECTRICALLY OPERATED PRODUCT**

NOT RECOMMENDED FOR CHILDREN UNDER 8 YEARS OF AGE.

AS WITH ALL ELECTRICAL PRODUCTS, PRECAUTIONS SHOULD BE OBSERVED DURING HANDLING AND USE TO PREVENT ELECTRIC SHOCK.

INPUT: 100-240V 50/60Hz 0.18A OUTPUT: 5V DC 1A



**877-472-4296**

**www.medalsports.com**

**LIMITED 90 DAYS WARRANTY**

This product is covered by a limited warranty that is effective for 90 days from the date of purchase. If, during the limited warranty period, a part is found to be defective or breaks, we will offer replacement parts at no cost to you, the customer. The only exceptions to the warranty include mainframes, table tops, playing surfaces, batteries or tools.

The above warranty will not apply in cases of damages due to improper usage, alteration, misuse, abuse, accidental damage or neglect.

This Limited Warranty gives you specific legal rights and you may also have other rights vary from one State (province) to another.

A PURCHASE RECEIPT (or other proof of purchase) will be required before any warranty service is initiated. For all requests for warranty service, please feel free to contact our Consumer Service Department.

Please be aware of your product's Limited Warranty for the return/refund policy from the store. We, at Medal Sports, cannot handle the product which is out of product's limited warranty since we only provide available parts. Thank you!

**PLEASE CONTACT US BEFORE RETURNING THE PRODUCT TO THE STORE!**

**GARANTÍA LIMITADA DE 90 DÍAS**

Este producto está cubierto por una garantía limitada que tiene una vigencia de 90 días a partir de la fecha de su compra. Durante el período de la garantía limitada, si una parte defectuosa o quebrada es encontrada, nosotros ofreceremos una reparación o un reemplazo de la partes sin ningún costo para usted, nuestro cliente. Las únicas excepciones de la garantía incluyen unidades centrales, tableros de mesa, superficies de juego, pilas o herramientas.

La susodicha garantía no se aplicará en los casos de daños debido al uso impropio, la alteración, el mal uso, el abuso, el daño accidental o la negligencia.

Esta garantía limitada le da a usted derechos legales específicos, usted también puede tener otros derechos que varían de un estado (provincia) a otro.

EL RECIBO DE LA COMPRA (U otra prueba de compra) sería requerida antes que cualquier servicio de garantía fuera iniciada. Para todo pedido por servicio de garantía, por favor siéntase libre de ponerse en contacto con nuestro Departamento de Servicio de Consumidor.

Por favor tenga en cuenta sobre la Garantía Limitada de su producto para la política de vuelta/reembolso desde la tienda. Nosotros, Medal Sports, no podemos manejar el producto que está fuera del límite de garantía ya que proporcionamos solamente partes disponibles. ¡Gracias!

**¡POR FAVOR PÓNGASE EN CONTACTO CON NOSOTROS ANTES DE DEVOLVER EL PRODUCTO A LA TIENDA!**

**GARANTIE LIMITEE DE 90 JOURS**

Ce produit est couvert par une garantie limitée valable 90 jours à compter de la date d'achat. Si pendant cette période une pièce est jugée défectueuse ou se casse, nous la remplacerons gratuitement. Les seules exceptions à la garantie comprennent les armatures principales, les dessus de table, les surfaces de jeu, les piles ou les outils.

La garantie ci-dessus ne s'applique pas en cas de dommages occasionnés par une mauvaise utilisation, une altération, un abus, des un dommage accidentel ou une négligence.

Cette garantie limitée vous accorde des droits légaux spécifiques ainsi que d'autres droits variant d'un état (province) à un autre.

UNE FACTURE D'ACHAT (ou toute autre preuve d'achat) sera exigée avant toute intervention sous garantie. Pour toute demande d'intervention sous garantie, veuillez contacter notre Service Clientèle.

Comprenez votre garantie limitée de produit en ce qui concerne notre politique de retour/remboursement depuis le magasin. Chez Medal Sports, nous ne pouvons pas traiter un produit qui n'est plus sous garantie puisque nous ne pouvons que fournir les pièces disponibles. Remerciements!

**VEUILLEZ NOUS CONTACTER AVANT DE RETOURNER LE PRODUIT AU MAGASIN!**



**WE ARE READY TO HELP**

**DO NOT RETURN TO STORE**

**ESTAMOS LISTOS AYUDA**

**NO DEVOLVERLO A LA TIENDA**

**NOUS SOMMES PRÊTS À VOUS AIDER**

**NE PAS RAPPORTER EN MAGASIN**

**Please Contact | Por favor Contactar | Veuillez contacter**

**MD SPORTS**

Customer Service  
Toll Free

Servicio al Cliente  
Llamada Gratuita

Service Clientèle  
Appel Gratuit

**877-472-4296**

Mon.-Fri.,  
9:00 a.m. to 5:00 p.m. EST

Lunes a Viernes,  
9:00 a.m. a 5:00 p.m. ET

Du lundi au vendredi de  
9:00 a 17 heures HNE

For additional resources and  
Frequently Asked Questions,  
please visit us at

Por mayor información y  
Preguntas Frecuentes, favor  
visitarnos en

Pour toute information  
complémentaire ou réponse  
aux questions fréquentes,  
veuillez vous rendre sur

**www.medalsports.com**

## TOOLS REQUIRED

Phillips Screwdriver - **Not Included**  
 Standard (Flat Head) - **Not Included**  
 Screwdriver)  
 Allen Key - **Included**  
 Wrench - **Included**

 **RECOMMENDED**

Electric Screwdrivers may be helpful during assembly; however, please set a low torque and use extreme caution.



Power Tools: **Set to Low Torque**  
 / Herramientas eléctricas: **Establecer a baja velocidad**  
 / Visseuse électrique : **Couple faible**

## HERRAMIENTAS NECESARIAS

Destornillador Phillips - **No incluido**  
 Destornillador de  
 Cabeza Plana - **No incluido**  
 Llave Allen - **Incluido**  
 Llave Inglesa - **Incluido**

 **RECOMENDADO**

Los destornilladores eléctricos pueden ser de gran ayuda durante el ensamblado; sin embargo, por favor ajuste el par de giro bajo y sea extremadamente precavido.



High Torque Over Tightened  
 / Una alta velocidad puede apretar demasiado  
 / Un couple élevé peut créer des dommages

## OUTILS REQUIS

Tournevis cruciforme - **Non inclus**  
 Tournevis standard - **Non inclus**  
 (Tête plate)  
 Clé hexagonale - **Incluse**  
 Clé anglaise - **Incluse**

 **RECOMMANDÉ**

Un tournevis électrique peut être utile pour l'assemblage; utilisez cependant une vitesse de rotation lente et avec prudence.

 **IMPORTANT NOTICE**

1. Please do not sit, climb or lean on the product.
2. Please do not drag the product when moving it in order to avoid damaging the legs.

**AVISO IMPORTANTE**

1. Por favor no se siente, suba o incline sobre el producto.
2. Por favor no arrastre el producto cuando lo mueva de lugar para evitar daño en las patas de la mesa.

**NOTE IMPORTANTE** 

1. Veuillez ne pas vous asseoir, grimper ou vous appuyer sur la produit.
2. Veuillez ne pas déplacer la produit en la tirant pour ne pas endommager les pieds.



At least 4 adults needed  
 Se necesitan al menos 4 adultos  
 Il faut au moins 4 adultes



No children in assembly area  
 No deben estar los niños en el area de ensamble  
 Pas d'enfants dans la zone d'assemblage



Keep away from pets in assembly area  
 Mantener alejados a los animales domesticos del area de ensamble  
 Tenir les animaux de compagnie à distance



Do not use or keep product outdoors. For indoor use only. No wet/humid conditions.  
 No usar o guardar el producto en el exterior. Solo para uso en interior. No utilizar ni guardar el producto en lugares húmedos o mojados.  
 N'utilisez ni ne stockez ce produit en extérieur. Uniquement pour utilisation en intérieur. Ne pas exposer à l'humidité.

**WARNING**

Adult assembly required. Adult supervision is required for children playing this game.  
**CHOKING HAZARD** - This item contains small parts. Not suitable for children under 3 years.

**ADVERTENCIA**

El ensamblaje debe ser realizado por un adulto. Se requiere la supervisión adulta para niños cuando esté jugando al juego.  
**PELIGRO DE ASFIXIA** - Este artículo contiene piezas pequeñas. No es apto para niños menores de 3 años de edad.

**ATTENTION**

L'assemblage doit être effectué par des adultes. Adultes est requise pour les enfants jouant à ce jeu.  
**RISQUE D'ÉTOUFFEMENT** - Cet article contient de petites pièces. Ne convient pas aux enfants de moins de 3 ans.

**CARE INSTRUCTIONS**

To prolong the life of your game, clean your game regularly. Please only use furniture polish spray to clean the exterior surfaces of the product. This will remove dirt, sweat, and other debris that can build up over time and damage the materials.

**INSTRUCCIONES DE CUIDADO**

Para prolongar la vida útil de tu juego, límpialo regularmente. Por favor use solamente spray de pulido para muebles para limpiar la superficie exterior del producto. Esto eliminará la suciedad, el sudor y otros desechos que pueden acumularse con el tiempo y dañar los materiales.

**INSTRUCTIONS D'ENTRETIEN**

Pour prolonger la durée de vie de votre jeu, nettoyez-le régulièrement. Veuillez utiliser seulement le vernis pour meuble pour nettoyer les surfaces extérieures du produit de jeu. Cela permettra d'éliminer la saleté, la sueur et les autres débris qui peuvent s'accumuler avec le temps et endommager les matériaux.

## IMPORTANT SAFETY INSTRUCTIONS

### Read all instructions

- 1. Read all instructions**-All the safety and operating instructions should be read carefully before this skeeball game is played.
- 2. Caution**-This is not a toy and is intended for use by or under the supervision of adults. Adults should review safety guidelines with children to avoid possible risk of electric shock or other injuries.
- 3. Power sources**-This skeeball game should be operated only from 100-240V A.C., 60 cycle current as indicated on the identification label. If you are not sure of the type of power supply to your home, consult your appliance dealer or local power company.
- 4. Power cord protection**-Power cord should be routed so that it is not likely to be walked on or pinched by items placed upon or against it.  
Pay particular attention to cords at plugs, convenience receptacles, and the point of exit from the game.
- 5. Overloading**-Do not overload wall outlets and extension cords as this can result in a risk of fire or electric shock.
- 6. Object and liquid entry**-Never push objects of any kind into this game through openings as they may touch dangerous voltage points or short-out parts which could result in a fire or electric shock. Never spill liquid of any kind on the game.
- 7. CAUTION-ELECTRICALLY OPERATED PRODUCT**-Not recommended for children under 8 years of age. As with all electrical products, precautions should be observed during handling and used to reduce the risk of electric shock.
8. We recommend that the game be periodically examined for conditions that may result in the risk of fire, electrical shock, or injury to persons.  
In the event such conditions exist, the game should not be used until properly repaired.

## INSTRUCCIONES DE SEGURIDAD IMPORTANTES

### Lea todas las instrucciones

- 1. Lea todas las instrucciones**-Todas las instrucciones de seguridad y operación se deben leer detenidamente antes de jugar con este juego de skeeball.
- 2. Advertencia**-Esto no es un juguete y su uso debe ser supervisado por adultos. Los adultos deberían repasar las directrices de seguridad con los niños para evitar el riesgo de posible choque eléctrico u otras heridas.
- 3. Fuentes de potencia**-Este juego de skeeball debería ser operado únicamente con corriente de 100-240V A.C., de 60 ciclos de corriente como se indica en la etiqueta de identificación. Si usted no está seguro sobre el tipo de suministro de energía de su casa, consulte con el distribuidor de su aparato o la empresa de energía local.
- 4. Protección del cable eléctrico**-El cable eléctrico debería ser encaminado de modo que nadie se pare sobre él o sea comprimido por artículos colocados encima o contra el mismo.  
Preste atención especial a los cables en los enchufes, receptáculos convenientes y el punto de salida del juego.
- 5. La sobrecarga**-No sobrecargue las salidas de pared y cables de extensión ya que esto puede resultar en un riesgo de incendio o choque eléctrico.
- 6. Entrada de objetos y líquidos**-Nunca empuje objetos de cualquier clase dentro de este juego a través de aperturas ya que éstos pueden entrar en contacto con puntos de voltaje peligrosos o producir cortos en piezas que podrían causar un incendio o choque eléctrico. Nunca derrame cualquier clase de líquido sobre el juego.
- 7. ADVERTENCIA-PRODUCTO DE ACCIONAMIENTO ELÉCTRICO**-No recomendado para niños menores de 8 años de edad. Como con todos los productos eléctricos, se deben observar las precauciones durante el manejo y se deben emplear para reducir el riesgo de choque eléctrico.
8. Recomendamos que el juego de vez en cuando sea examinado para detectar condiciones que podrían resultar en el riesgo de incendio, choque eléctrico, o las personas. Si estas condiciones existen, el juego no debería ser usado hasta que haya sido correctamente reparado.

## REGLES DE SECURITE IMPORTANTES

### Lisez toutes les instructions

- 1. Lisez toutes les instructions**-Toutes les instructions de fonctionnement et de sécurité doivent être lues avec attention avant de jouer le jeu de skeeball.
- 2. Attention**-Ceci n'est pas un jouet car il est conçu pour une utilisation par ou sous la surveillance d'adultes. Les adultes doivent revoir les directives de sécurité avec les enfants pour éviter tout risque de choc électrique ou autres blessures.
- 3. Sources d'alimentation**-Ce jeu de skeeball doit être alimenté uniquement en 100-240V A. C., avec un cycle de 60 comme indiqué sur l'étiquette d'identification. Si vous n'êtes pas sûr de votre type d'alimentation, consultez votre détaillant ou la compagnie locale d'électricité.
- 4. Protection du câble d'alimentation électrique**-Disposez ce câble de façon à éviter qu'il ne soit piétiné ou malmené par des objets placés sur ou contre lui. Vérifiez surtout les câbles au niveau des prises et de la sortie de l'appareil.
- 5. La surcharge**-Ne surchargez pas les prises murales ou les rallonges pour éviter tout risque d'incendie ou d'électrocution.
- 6. Entré d'objets ou de liquide**-N'insérez jamais d'objets dans les ouvertures de l'appareil au risque de toucher des points de contact électriques dangereux ou des coupe-circuits pouvant provoquer un incendie ou une électrocution. N'versez jamais de liquide sur l'appareil.
- 7. ATTENTION-PRODUIT ELECTRIQUE**-Pas recommandé pour les enfants de moins de 8 ans. Comme tous les produits électriques, des précautions doivent être prises pendant la manipulation pour éviter tout risque d'électrocution.
8. Nous recommandons que le jeu soit régulièrement vérifié quant aux risques potentiels d'incendie, électrocution ou blessures aux personnes.  
En cas de risque existant, le jeu ne doit pas être utilisé avant d'être réparé.

## IMPORTANT SAFETY INSTRUCTIONS

### Read all instructions

#### 9. RISK OF FIRE, ELECTRIC SHOCK, OR INJURY TO PERSONS

**WARNING** - When using electric appliances, basic precautions should always be followed, including the following:

- A) Read all the instructions before using the appliances.
- B) To reduce the risk of injury, close supervision is necessary when an appliance is used by or near children.
- C) Do not touch moving parts.
- D) Only use attachment recommended or sold by the manufacturer.
- E) Do not use outdoors.
- F) For a cord-connected appliance, the following shall be included:
  - To disconnect, turn all controls to the off position, then remove plug from outlet.
  - Do not unplug by pulling on cord. To unplug, grasp the plug, not the cord.
  - Unplug from outlet when not in use and before servicing or cleaning.
  - Do not operate any appliance with a damaged cord or plug, or after the appliance malfunctions or is dropped or damaged in any manner.
 Return appliance to the nearest authorized service facility for examination, repair, or electrical or mechanical adjustment.

**For Household use only.**

## INSTRUCCIONES DE SEGURIDAD IMPORTANTES

### Lea todas las instrucciones

#### 9. RIESGOS DE INCENDIO, CHOQUE ELÉCTRICO, O LESIONES A LAS PERSONAS

**ADVERTENCIA** - Al usar aparatos eléctricos, siempre se deben seguir las precauciones básicas, incluyendo las siguientes:

- A) Lea todas las instrucciones antes de usar los aparatos.
- B) Para reducir el riesgo de lesiones, la supervisión de cerca es necesaria cuando el aparato esté siendo usado por o cerca de los niños.
- C) No entre en contacto con piezas móviles.
- D) Sólo use el accesorio recomendado o vendido por el fabricante.
- E) No use al aire libre.
- F) Para un aparato de conexión por cable, se debe incluir lo siguiente:
  - Para desconectar, gire todos los mandos a la posición "off" (apagado), luego retire el enchufe de la salida.
  - No desconecte al tirar del cable. Para desconectar, agarre el enchufe, no el cable.
  - Desconecte desde la salida cuando no esté en uso y antes de revisar o limpiar.
  - No opera ningún aparato cuando el cable o enchufe esté dañado, o después del malfuncionamiento del aparato o de que el mismo se haya botado o dañado de cualquier modo. Revuelva el aparato a las instalaciones de servicio autorizadas más cercanas para examen, reparación o ajuste eléctrico o mecánico.

**Para Uso Doméstico Sólo.**

## REGLES DE SECURITE IMPORTANTES

### Lisez toutes les instructions

#### 9. RISQUES D'INCENDIE, ELECTROCUTION OU BLESSURES AUX PERSONNES

**ATTENTION** - Quand vous utilisez un appareil électrique, des précautions de base doivent être prises dont les suivantes:







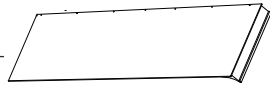
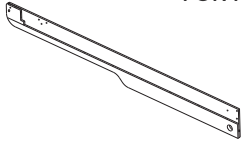
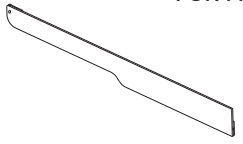
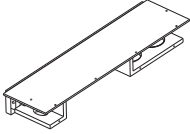
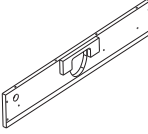
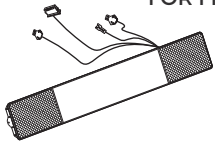

- A) Lire toutes les instructions avant d'utiliser l'appareil.
- B) Pour réduire le risque de blessures, une surveillance rapprochée est nécessaire quand l'appareil est utilisé par des enfants.
- C) Ne touchez pas les pièces mobiles.
- D) Utilisez seulement les accessoires recommandés ou vendus par le fabricant.
- E) Ne pas utiliser en extérieur.
- F) Pour un appareil connecté par câble, il faut:
  - Pour déconnecter, mettre tous les commutateurs sur la position OFF, puis débranchez depuis la prise murale.
  - Ne débranchez pas en tirant sur le câble. Retirez la prise de la prise murale sans tirer sur le câble.
  - Débranchez toujours l'appareil de la prise murale quand vous ne l'utilisez pas ou avant entretien ou nettoyage.
  - Ne faites pas fonctionner un appareil lorsque le câble ou la prise sont endommagés ou lorsque l'appareil ne fonctionne pas convenablement ou a été endommagé de quelque manière. Retournez votre appareil au centre d'assistance autorisé le plus proche pour vérification, réparation ou réglage mécanique ou électrique.

**Pour usage domestique uniquement.**

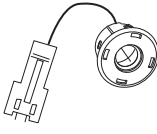
## PARTS IDENTIFIER

## IDENTIFICADOR DE PIEZAS

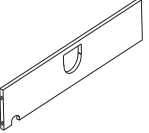
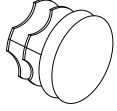
## IDENTIFICATEUR DE PIÈCES

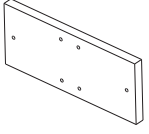
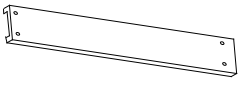
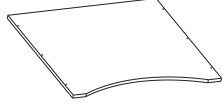
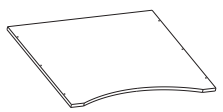
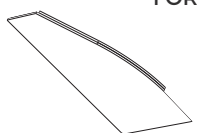
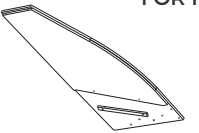
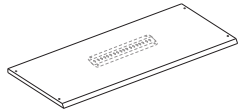
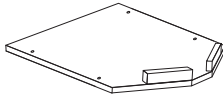
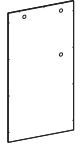
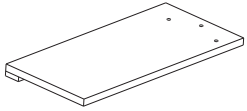
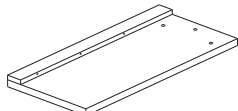
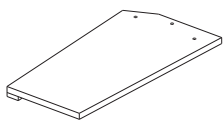
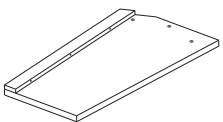
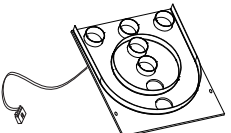
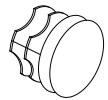
PART NUMBER NÚMERO DE PIEZA NUMÉRO D'ARTICLE			1			FOR FIG. 1			FIG. NUMBER NÚMERO DE FIG. NUMÉRO FIG.														
PART PIEZA PIÈCE						x1			QUANTITY CANTIDAD QUANTITÉ														
PART NAME			Playfield	Campo del juego	Terrain de jeu				NOM DE LA PIÈCE NOMBRE DE PIEZA														
2			FOR FIG. 1			3			FOR FIG. 1			4			FOR FIG. 3			5			FOR FIG. 3		
			x1						x1						x1						x1		
Right Side Apron	Delantal lateral dcha	Tablier latéral droit	Left Side Apron	Delantal lateral izda	Tablier latéral gauche	Goal Box	Caja de gol	Boîte de but	Support Board - A	Tablero de soporte - A	Plateau de support - A												
6			FOR FIG. 10			7			FOR FIG. 2			8			FOR FIG. 20			9			FOR FIG. 6		
			x1						x1						x1						x1		
Electronic Scorer	Marcador electrónico	Marqueur électronique	Apron Corner	Cubierta de esquina	Tablier de coin	Adapter Connecting Wire	Cable de conexión del adaptador	Adaptateur de fil de connexion	Ball Return Board	Tablero de retorno de bola	Plateau de retour de balle												
10			FOR FIG. 6			11			FOR FIG. 20			12			FOR FIG. 7			13			FOR FIG. 21		
			x1						x1						x3						x2		
Support Board - B	Tablero de soporte - B	Plateau de support - B	Adapter	Adaptador	Adaptateur	Support Board - C	Tablero de soporte - C	Plateau de support - C	Cover - A	Tapa - A	Capuchon - A												
14			FOR FIG. 17			15			FOR FIG. 8			16			FOR FIG. 20			17			FOR FIG. 16		
			x2						x2						x1						x1		
Support Board - D	Tablero de soporte - D	Plateau de support - D	Connecting Board	Tablero de conexión	Plateau de connexion	Complementary Plate	Placa complementaria	Panneau complémentaire	End Leg Panel-A	Panel de extremo para pata-A	Panneau inférieur du pied-A												
18			FOR FIG. 16			19			FOR FIG. 9			20			FOR FIG. 9			21			FOR FIG. 9		
			x1						x1						x1						x1		
End Leg Panel-B	Panel de extremo para pata-B	Panneau inférieur du pied-B	Left Back Panel	Panel trasero izquierdo	Panneau arrière gauche	Right Back Panel	Panel trasero derecho	Panneau arrière droit	Top Panel	Panel superior	Panneau supérieur												
22			FOR FIG. 14			23			FOR FIG. 19			24			FOR FIG. 15			25			FOR FIG. 15		
			x1						x1						x1						x1		
Bottom Board	Tablero del fondo	Plateau de fond	Back Board	Tablero trasero	Plateau arrière	Leg - A	Pata - A	Pied - A	Leg - B	Pata - B	Pied - B												
26			FOR FIG. 15			27			FOR FIG. 15			28			FOR FIG. 17			29			FOR FIG. 21		
			x1						x1						x1						x2		
Leg - C	Pata - C	Pied - C	Leg - D	Pata - D	Pied - D	Target Board with Sensor	Tablero del blanco con sensor	Plateau cible avec capteur	Cover - B	Tapa - B	Capuchon - B												

## PARTS IDENTIFIER

## IDENTIFICADOR DE PIEZAS

## IDENTIFICATEUR DE PIÈCES

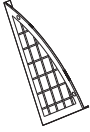
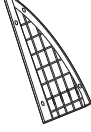
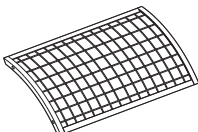
<b>30</b>			<b>FOR FIG. 22</b>			<b>31</b>			<b>FOR FIG. 22</b>			<b>32</b>			<b>FOR FIG. 22</b>		
									x1			x1			x1		
Metal Net - A	Red de metal - A	Filet métallique - A	Metal Net - B	Red de metal - B	Filet métallique - B	Metal Net - C	Red de metal - C	Filet métallique - C									

## ACCESSORIES

## ACCESORIOS









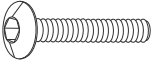

## ACCESSOIRES

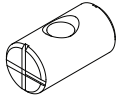
<b>33</b>		
		
x4		
Ball	Bola	Ballon

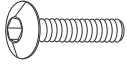
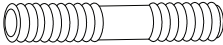
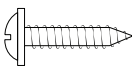
## HARDWARE

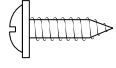
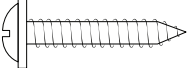
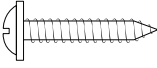
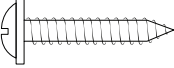
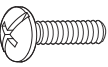
## HARDWARE





## MÉTAUX

<b>A1</b>			<b>FOR FIG. 8, 12, 15</b>			<b>A2</b>			<b>FOR FIG. 13</b>			<b>A3</b>			<b>FOR FIG. 11</b>			<b>A4</b>			<b>FOR FIG. 8, 12, 15, 17</b>		
												x24			x2			x2			x28		
M6x32mm Bolt	Perno M6x32mm	Boulon M6x32mm	Spacer	Espaciador	Espaceur	M8 Barrel Nut	Tuerca de barril M8	Écrou à manchon M8	M6 Washer	Arandela M6	Rondelle M6												
<b>A5</b>			<b>FOR FIG. 17</b>			<b>A6</b>			<b>FOR FIG. 11</b>			<b>A7</b>			<b>FOR FIG. 20</b>			<b>A8</b>			<b>FOR FIG. 8, 12, 15</b>		
												x4			x2			x4			x24		
M6x25mm Bolt	Perno M6x25mm	Boulon M6x25mm	M8x14mm Bolt	Perno M8x14mm	Boulon M8x14mm	3.5x25mm Screw	Tornillo 3.5x25mm	Vis 3.5x25mm	M6 Spring Lock Washer	Arandela de seguridad M6	Rondelle de blocage M6												
<b>A9</b>			<b>FOR FIG. 10</b>			<b>A10</b>			<b>FOR FIG. 3, 4, 5, 14, 17</b>			<b>A11</b>			<b>FOR FIG. 16</b>			<b>A12</b>			<b>FOR FIG. 1, 19</b>		
												x4			x18			x12			x27		
4x18mm Screw	Tornillo 4x18mm	Vis 4x18mm	3.5x32mm Screw	Tornillo 3.5x32mm	Vis 3.5x32mm	3.5x38mm Screw	Tornillo 3.5x38mm	Vis 3.5x38mm	3.5x30mm Screw	Tornillo 3.5x30mm	Vis 3.5x30mm												
<b>A13</b>			<b>FOR FIG. 22</b>			<b>A14</b>			<b>FOR FIG. 13</b>			<b>A15</b>			<b>FOR FIG. 22</b>			<b>A16</b>			<b>FOR FIG. 22</b>		
												x4			x2			x1			x4		
M4x12mm Bolt	Perno M4x12mm	Boulon M4x12mm	M8 Washer	Arandela M8	Rondelle M8	Allen Key	Llave allen	Clé hexagonale	M4 Nut	Tuerca M4	Écrou M4												

## HARDWARE

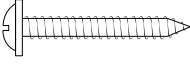
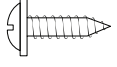
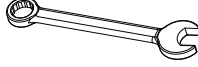
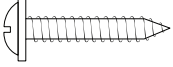
## HARDWARE

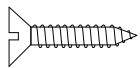
## MÉTAUX

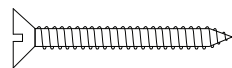
<b>A17</b> FOR FIG. 7  <b>x12</b>			<b>A18</b> FOR FIG. 6  <b>x2</b>			<b>A19</b> FOR FIG. 8, 22  <b>x1</b>			<b>A20</b> FOR FIG. 8, 22  <b>x6</b>		
4x45mm Screw	Tornillo 4x45mm	Vis 4x45mm	4x15mm Screw	Tornillo 4x15mm	Vis 4x15mm	Wrench - A	Llave inglesa - A	Clé anglaise - A	3.5x28mm Screw	Tornillo 3.5x28mm	Vis 3.5x28mm
<b>A21</b> FOR FIG. 13  <b>x2</b>			<b>A22</b> FOR FIG. 9  <b>x4</b>			<b>A23</b> FOR FIG. 5  <b>x1</b>			<b>A24</b> FOR FIG. 5  <b>x2</b>		
M8 Nut	Tuerca M8	Écrou M8	3x38mm Screw	Tornillo 3x38mm	Vis 3x38mm	Wrench - B	Llave Inglesa - B	Clé anglaise - B	4x57mm Screw	Tornillo 4x57mm	Vis 4x57mm

## PRE-INSTALLED PARTS

## PIEZAS PREINSTALADAS

## PIÈCES PRÉINSTALLÉES

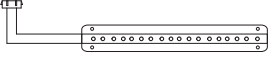
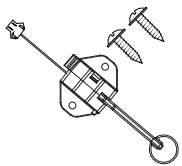
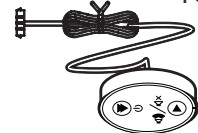
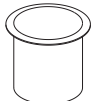
<b>P1</b> FOR FIG. 1, 9  <b>x30</b>			<b>P2</b> FOR FIG. 9  <b>x1</b>			<b>P3</b> FOR FIG. 3  <b>x7</b>			<b>P4</b> FOR FIG. 3  <b>x1</b>		
M6 Nut	Tuerca M6	Écrou M6	LED	LED	DEL	Target Sensor Wire	Cable del sensor del blanco	Câble capteur cible	Control Switch	Interruptor de control	Interrupteur de commande
<b>P5</b> FOR FIG. 12  <b>x2</b>											
Cup Holder	Portavasos	Porte coupelle									

## BEFORE ASSEMBLY

## ANTES DE MONTAR

## AVANT L'ASSEMBLAGE

1. Find a clean, level place to begin the assembly of your product.
2. Verify that you have all listed parts as shown on the part list pages. If any parts are missing, call our customer service.

1. Encuentre un lugar limpio y nivelado para comenzar el ensamblaje del producto.
2. Compruebe que tenga todas las piezas que se muestran en la lista de piezas. Si falta alguna pieza, llame a nuestro servicio al cliente.





1. Trouvez un endroit propre et plat pour commencer à assembler votre produit.
2. Vérifiez que vous avez toutes les pièces énumérées comme indiqué sur les pages de liste des pièces. S'il y a des pièces qui manquent, appelez notre service à la clientèle.

ASSEMBLY

MONTAJE

ASSEMBLAGE

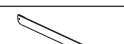
FIG. 1

- 1  x1
- 2  x1
- 3  x1
- Pre-installed
- P1  x14
- A12  x16

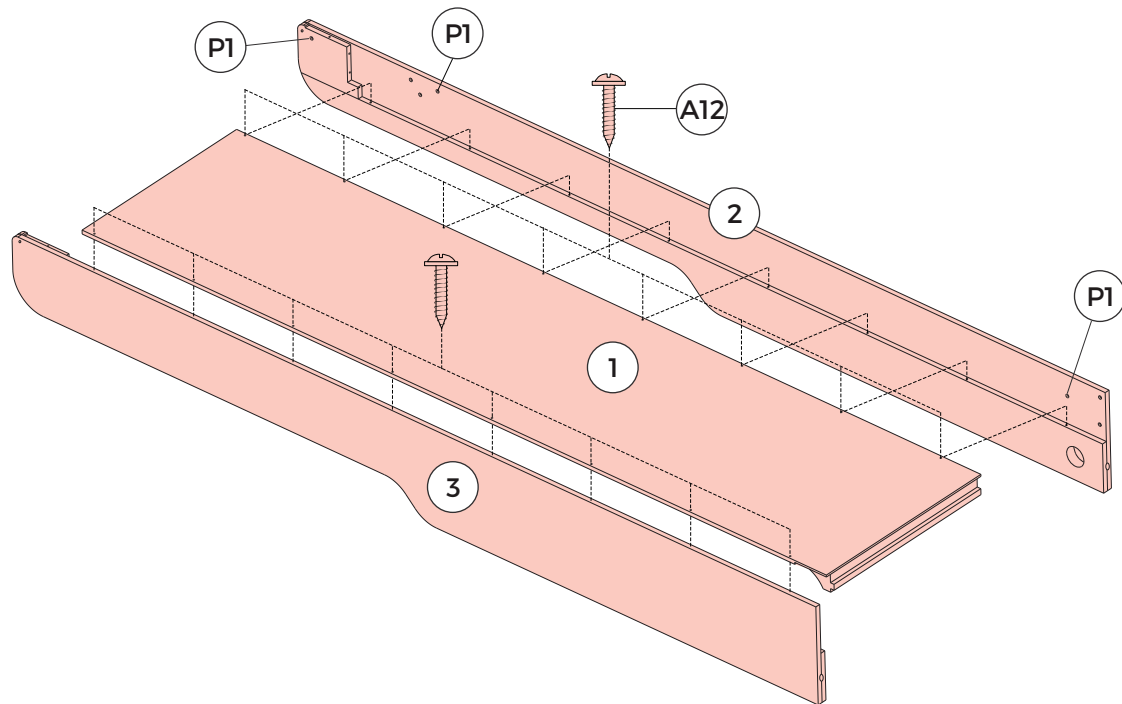

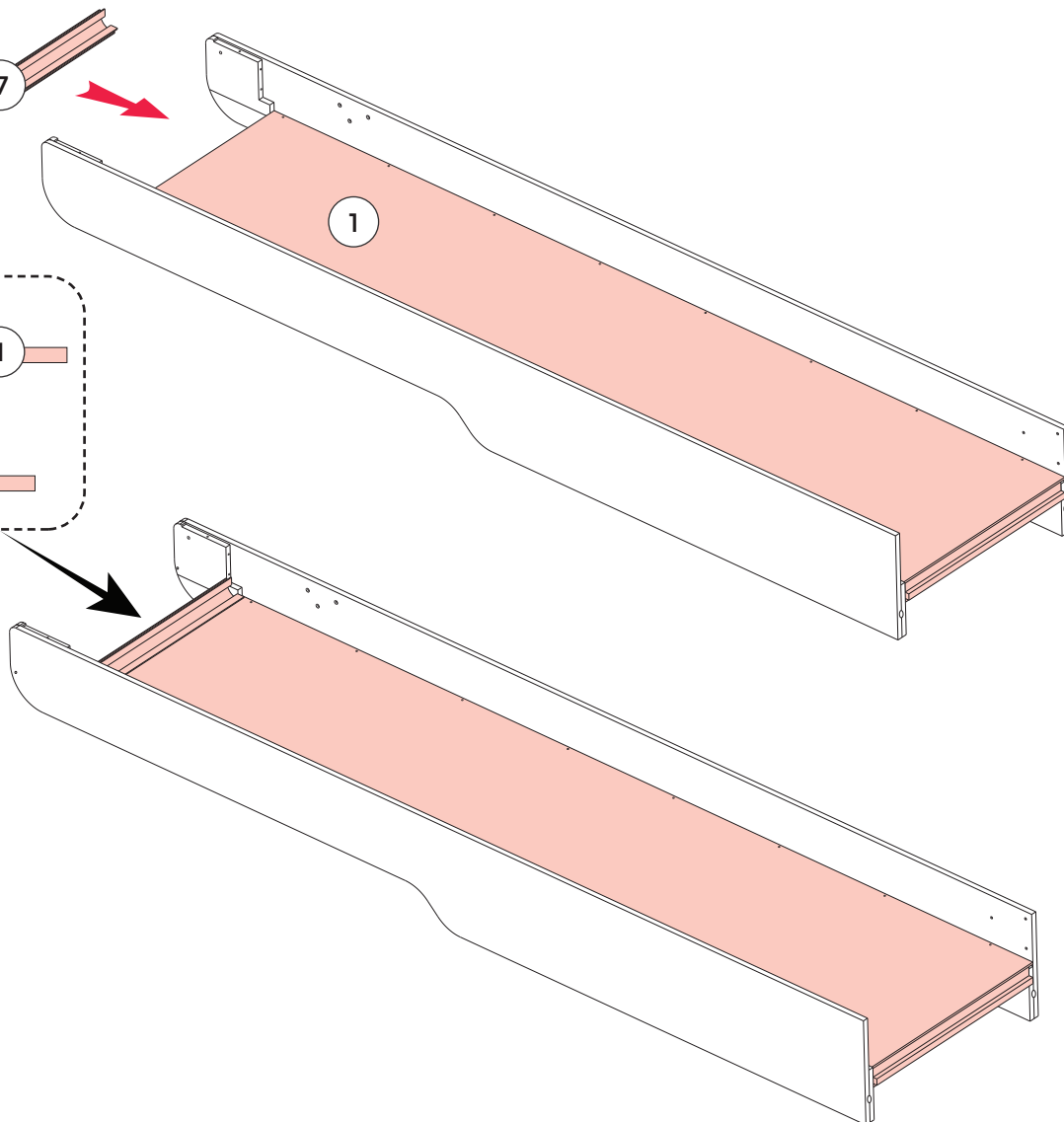
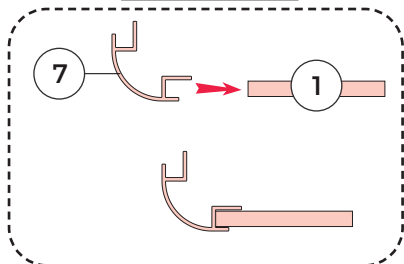

FIG. 2

- 7  x1

SIDE VIEW  
/ VISTA LATERAL  
/ VUE DE CÔTÉ





ASSEMBLY

MONTAJE

ASSEMBLAGE

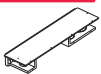
FIG. 3

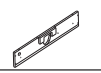
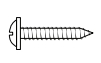
- 4  x1
- P4  Pre-installed x1
- 5  x1
- A10  x4

SIDE VIEW  
/ VISTA LATERAL  
/ VUE DE CÔTÉ

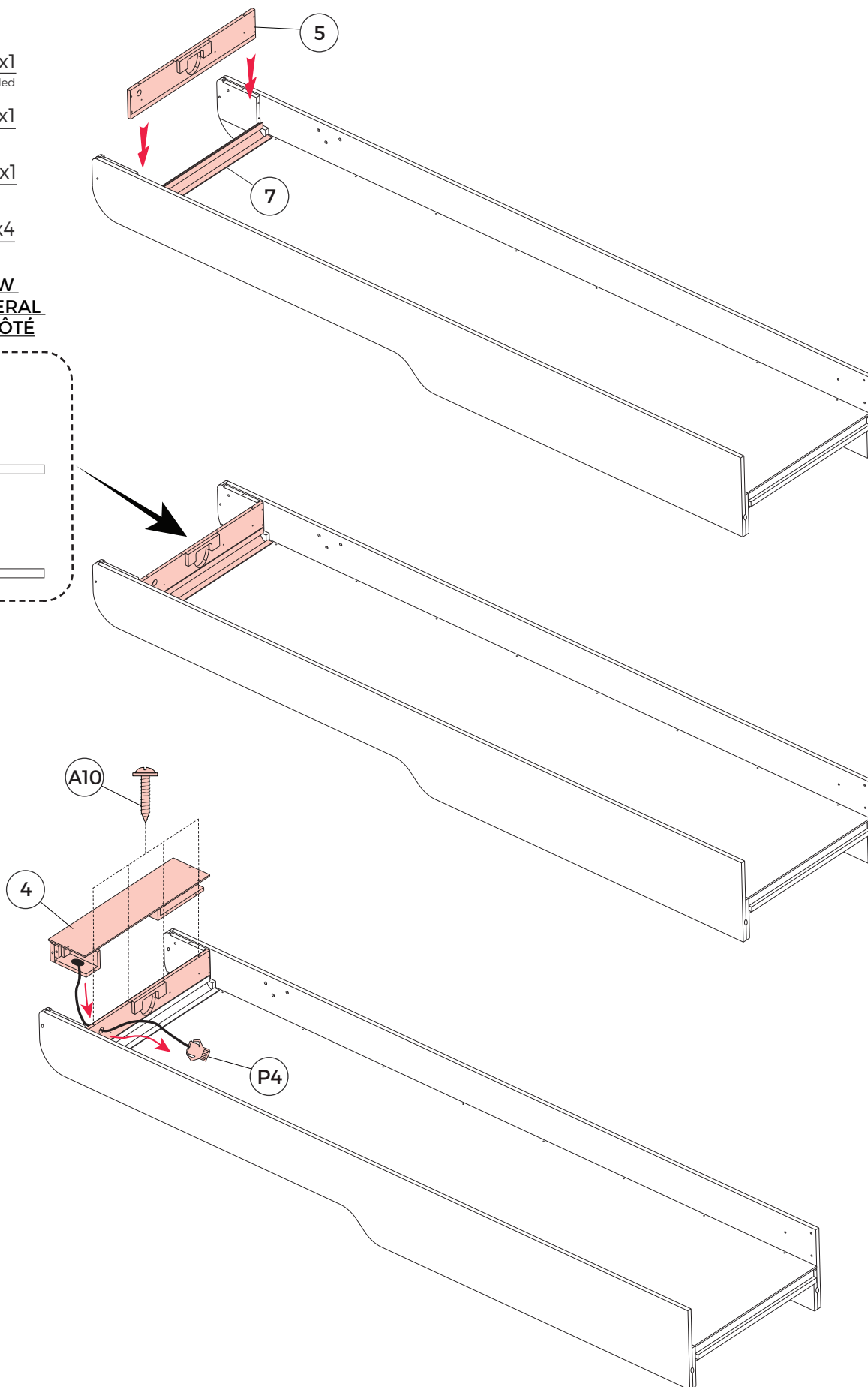
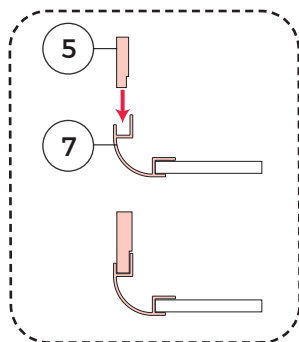

ASSEMBLY

MONTAJE

ASSEMBLAGE

FIG. 4

A10 x6

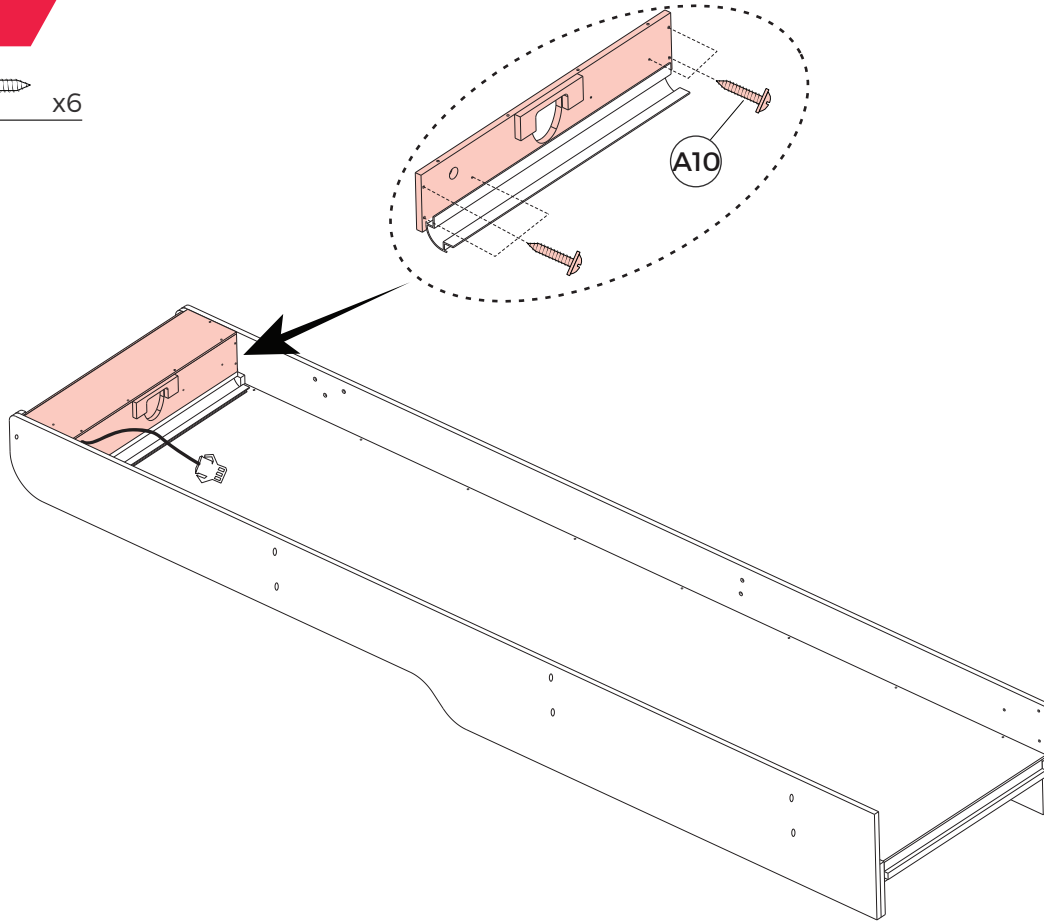
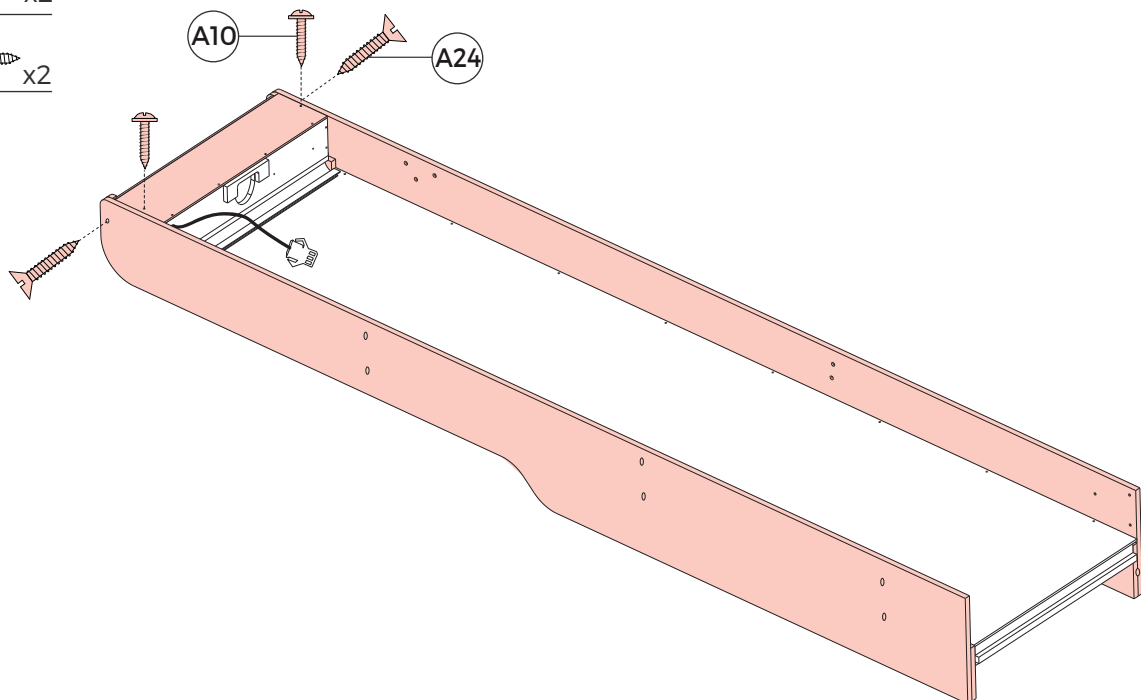

FIG. 5

A10 x2

A24 x2





ASSEMBLY

MONTAJE

ASSEMBLAGE

FIG. 6

- 9  x1
- 10  x1
- A18  x2

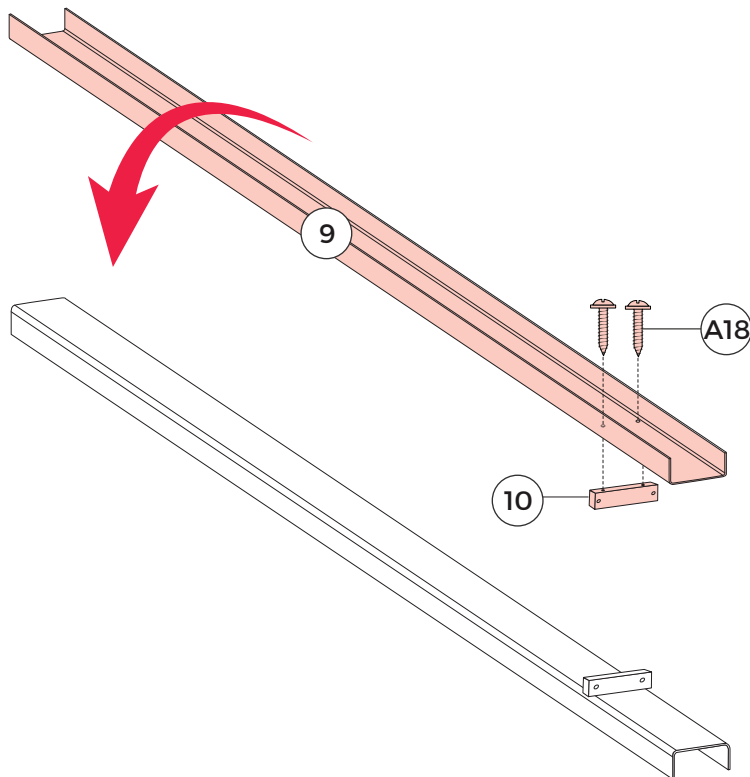

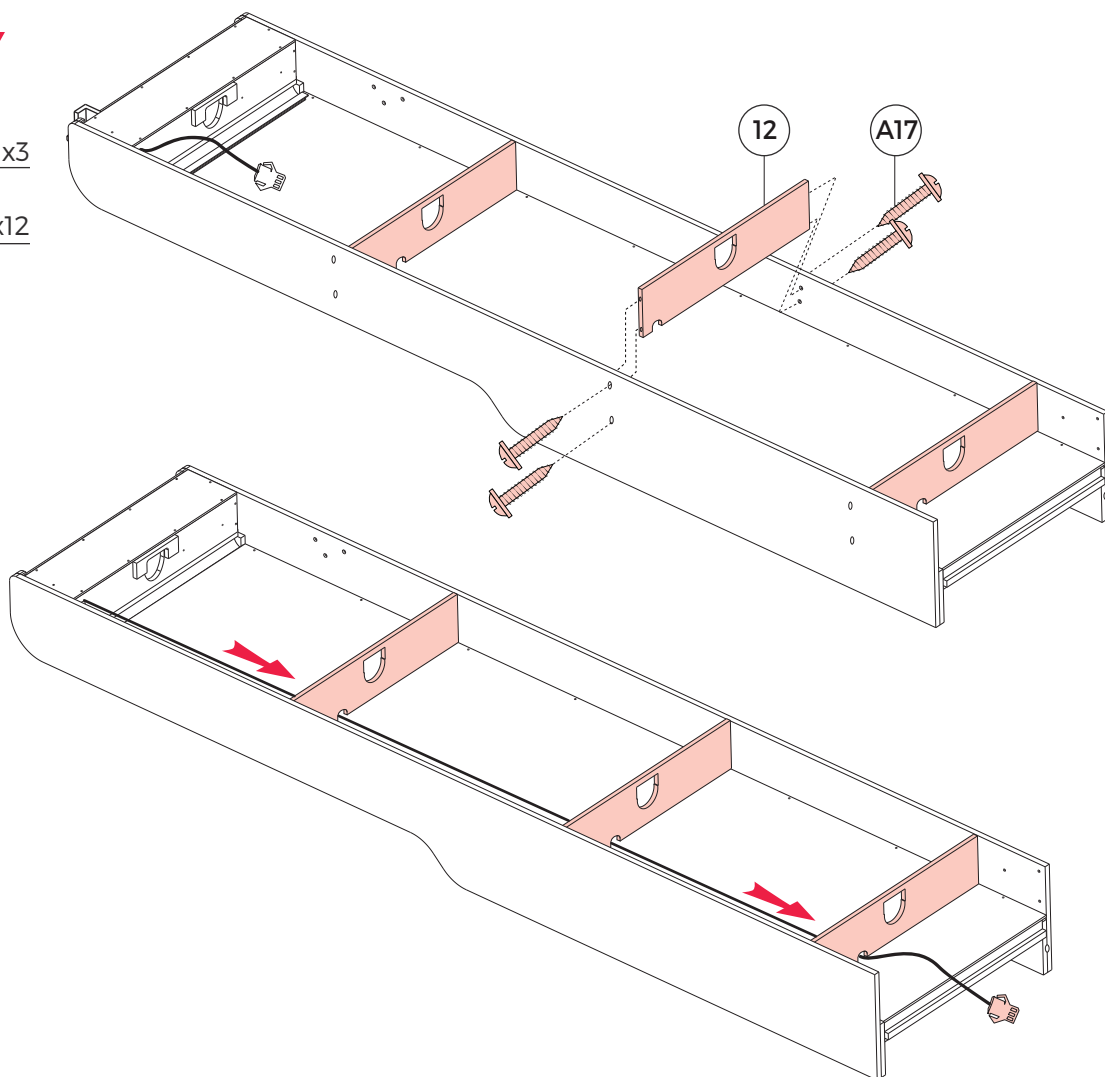

FIG. 7

- 12  x3
- A17  x12









## ASSEMBLY

## MONTAJE

## ASSEMBLAGE

FIG. 8

- 15  x2
- A1  x6
- A4  x6
- A8  x6
- A20  x2
- A15  x1

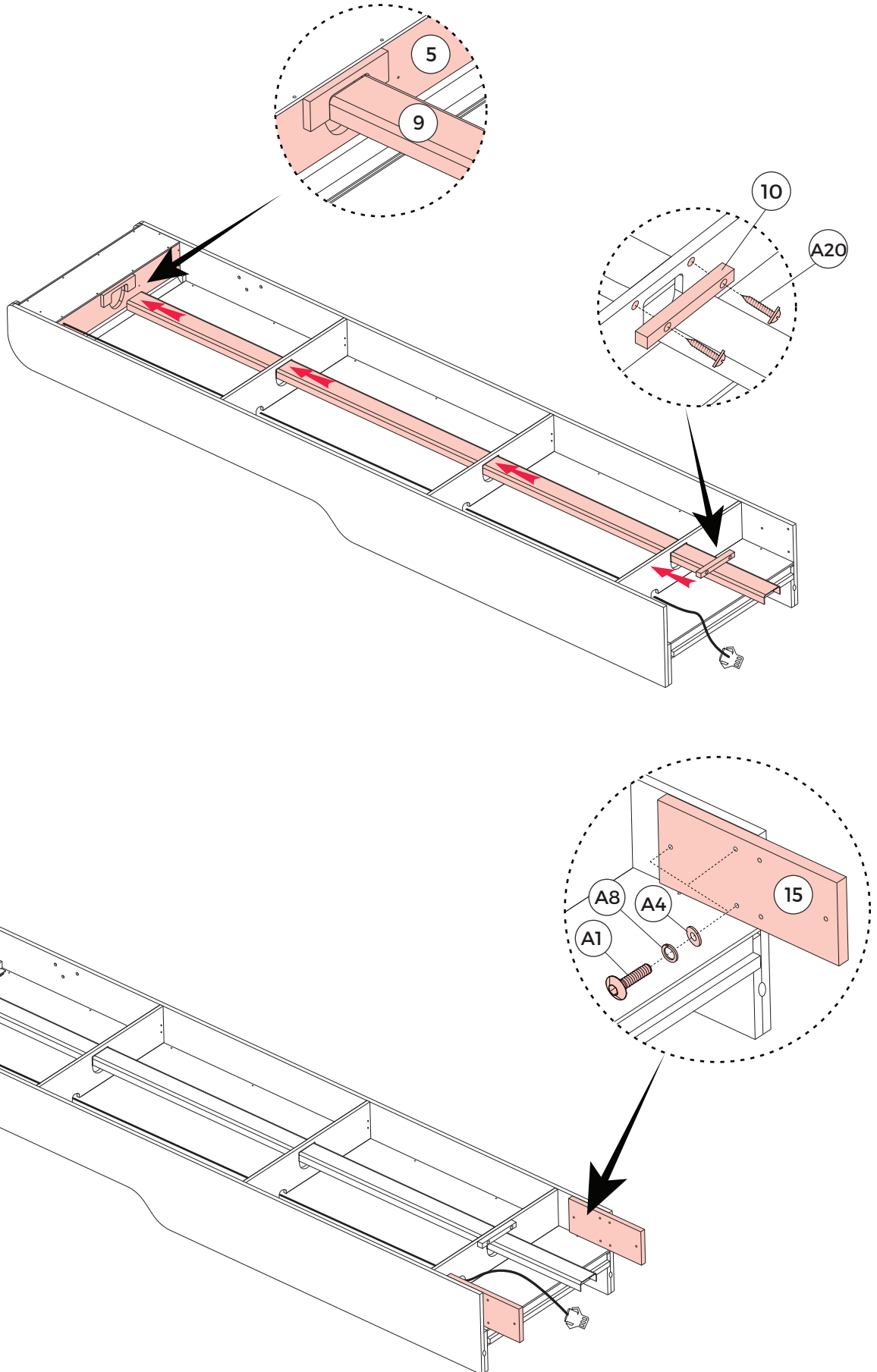





ASSEMBLY

MONTAJE

ASSEMBLAGE

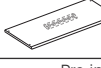
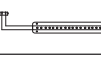
FIG. 9

- 19**  x1
- 20**  x1  
Pre-installed
- P1**  x16
- 21**  x1  
Pre-installed
- P2**  x1
- A22**  x4

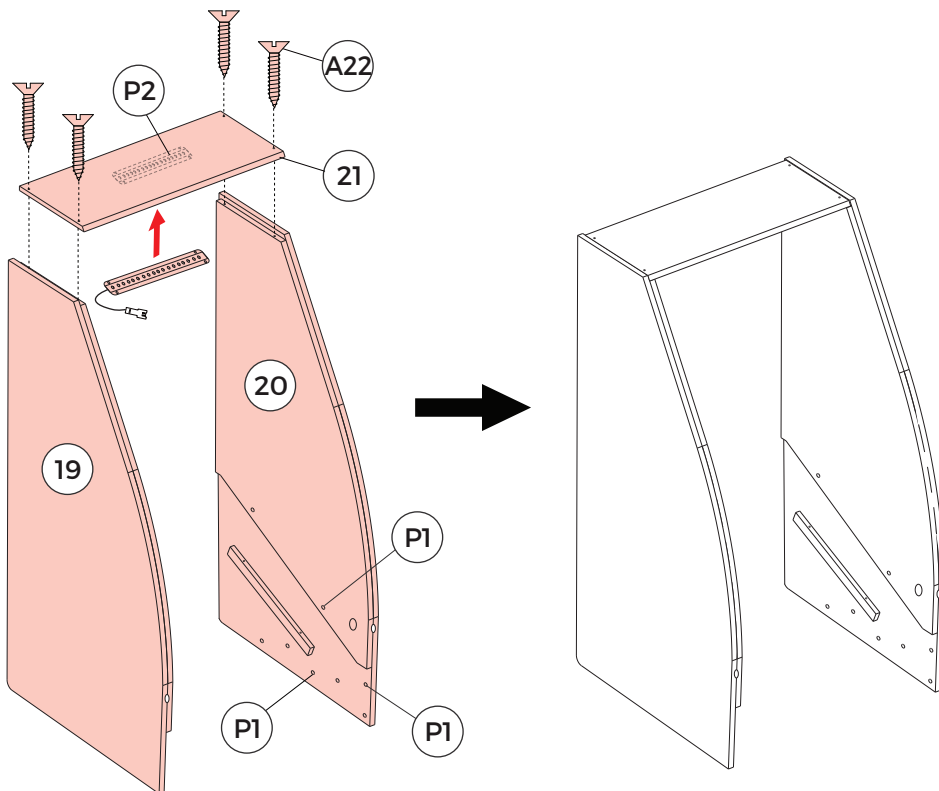

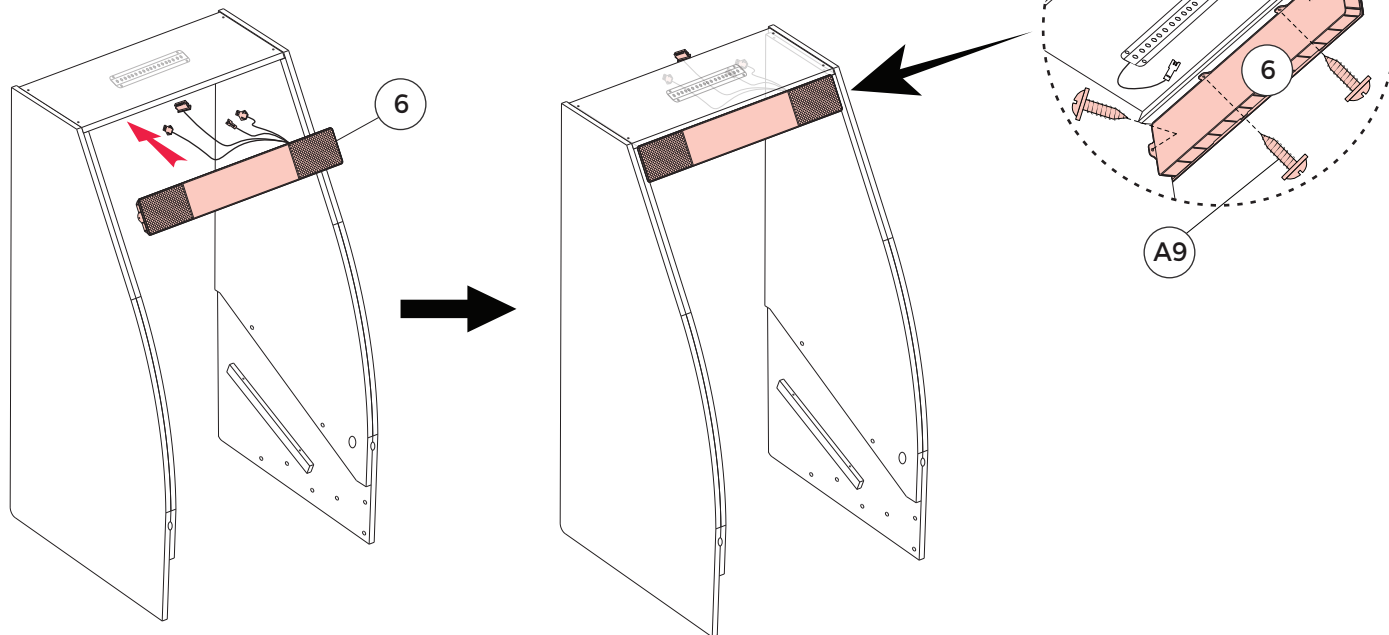

FIG. 10

- 6**  x1
- A9**  x4

**BOTTOM VIEW  
/ VISTA INFERIOR  
/ VUE DE DESSOUS**



## ASSEMBLY

## MONTAJE

## ASSEMBLAGE

FIG. 11

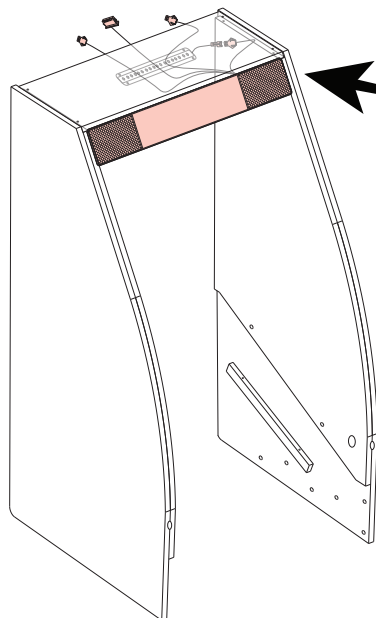
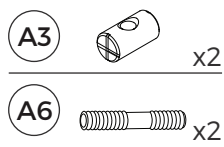

BOTTOM VIEW  
/ VISTA INFERIOR  
/ VUE DE DESSOUS

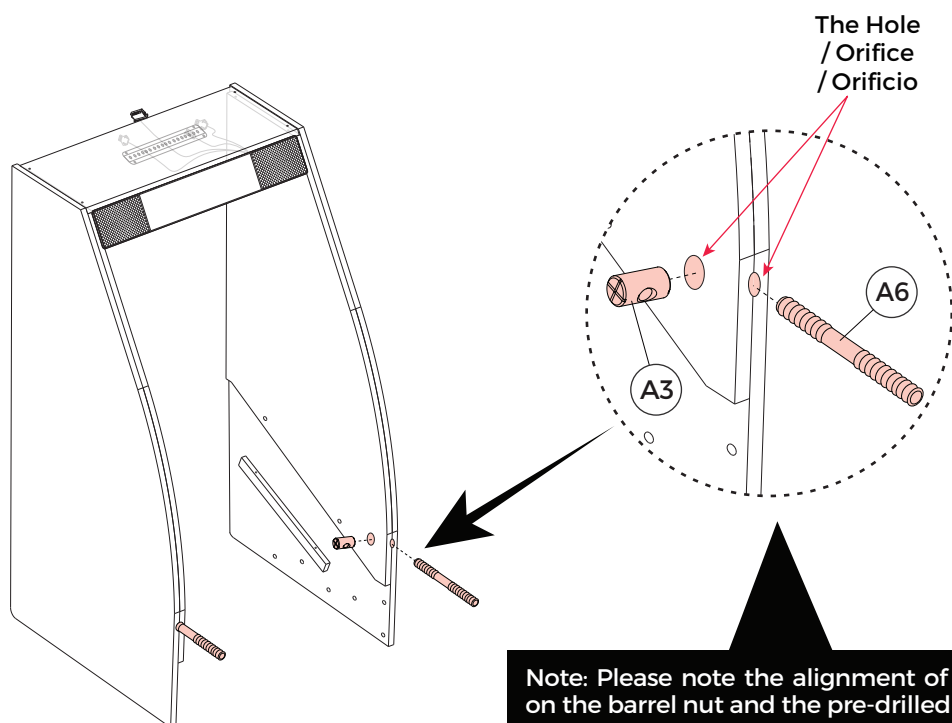
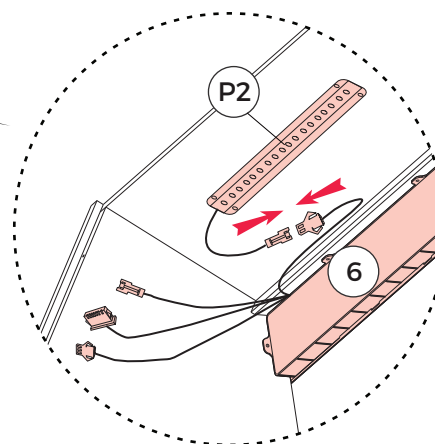

Note: Please note the alignment of the hole on the barrel nut and the pre-drilled hole.

Nota: Tenga en cuenta el alineamiento del orificio entre la tuerca de barril y el orificio pretaladrado.





Note : Veuillez noter l'alignement de l'orifice avec l'écrou à manchon et le trou prépercé.

ASSEMBLY

MONTAJE

ASSEMBLAGE

FIG. 12

- A1**  x6
- A4**  x6
- A8**  x6  
Pre-installed
- P5**  x2
- A15**  x1

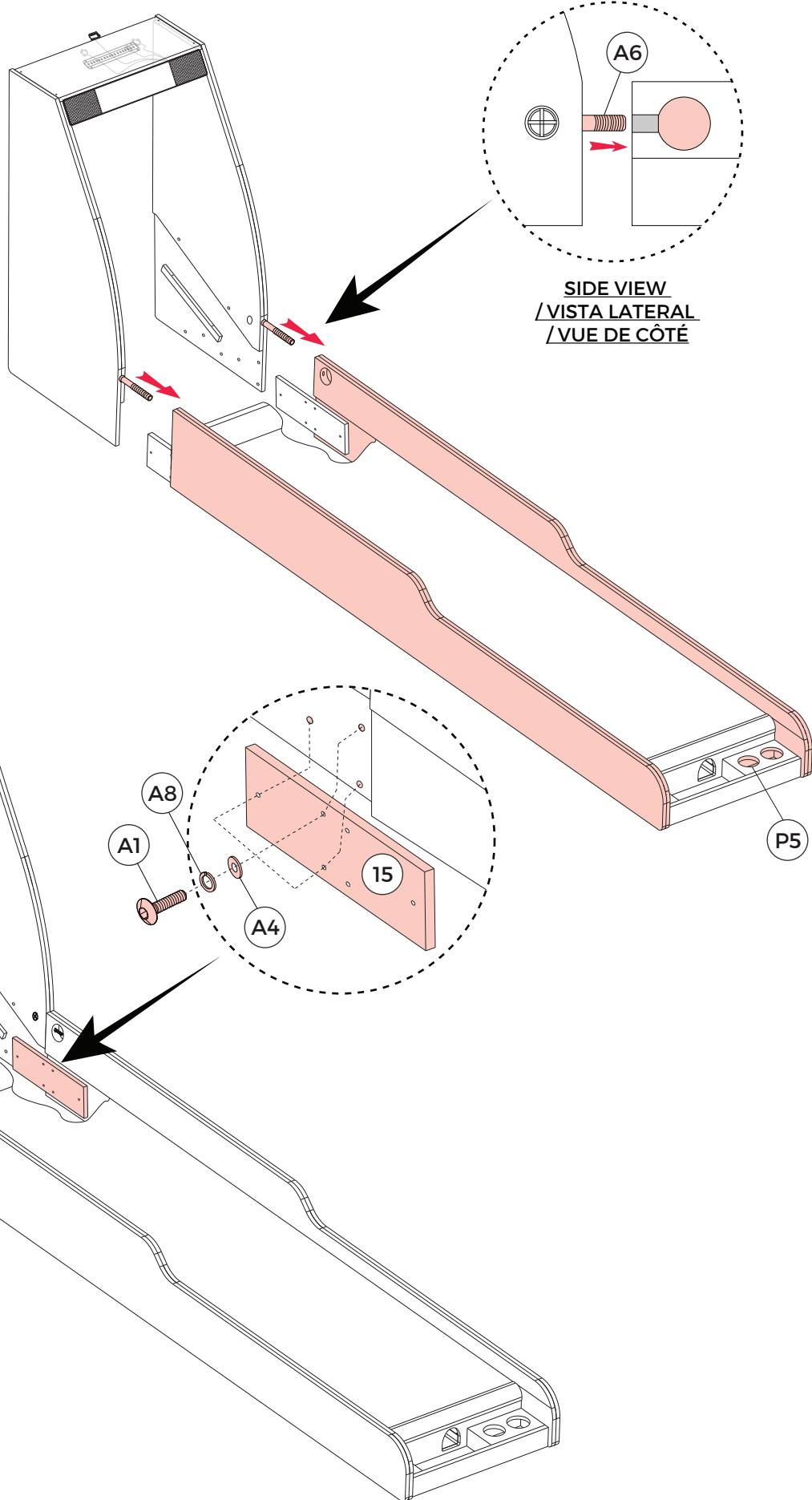

SIDE VIEW  
/VISTA LATERAL  
/VUE DE CÔTÉ

## ASSEMBLY

## MONTAJE

## ASSEMBLAGE

FIG. 13

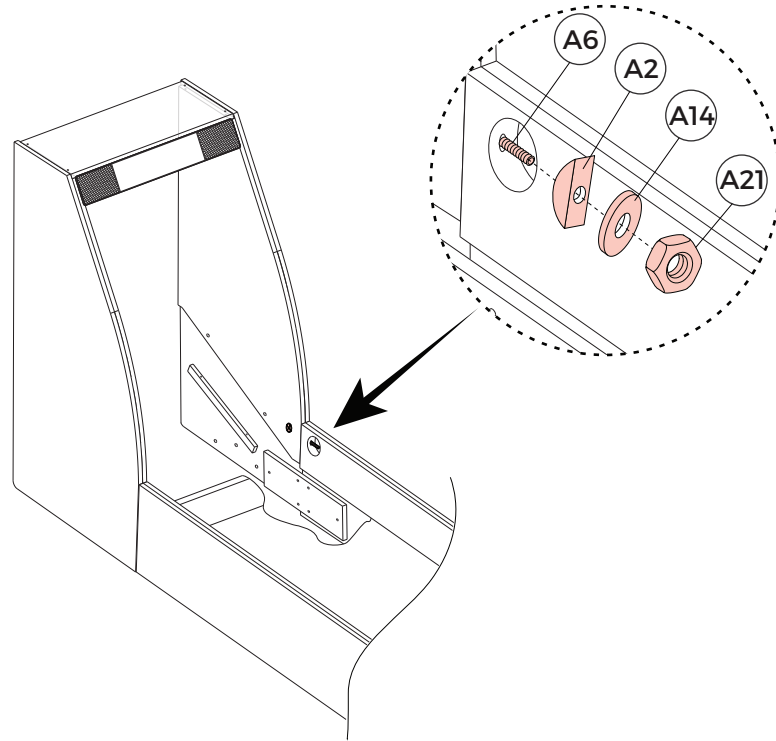
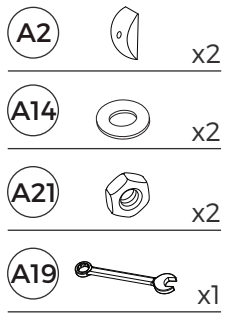
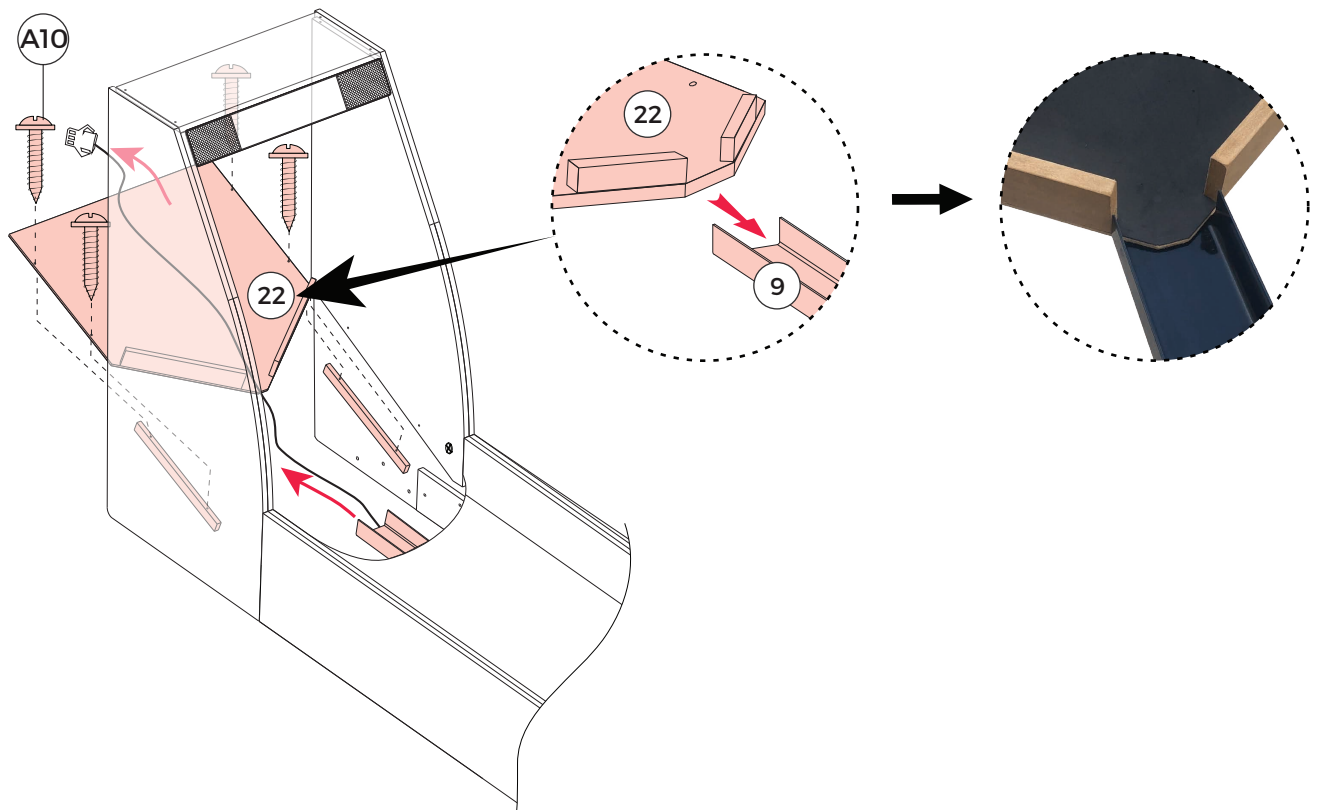
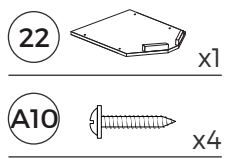

FIG. 14









## ASSEMBLY

## MONTAJE

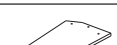
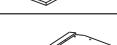
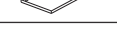
## ASSEMBLAGE

FIG. 15

- 24  x1
- 25  x1
- 26  x1
- 27  x1
- A1  x12
- A4  x12
- A8  x12
- A15  x1

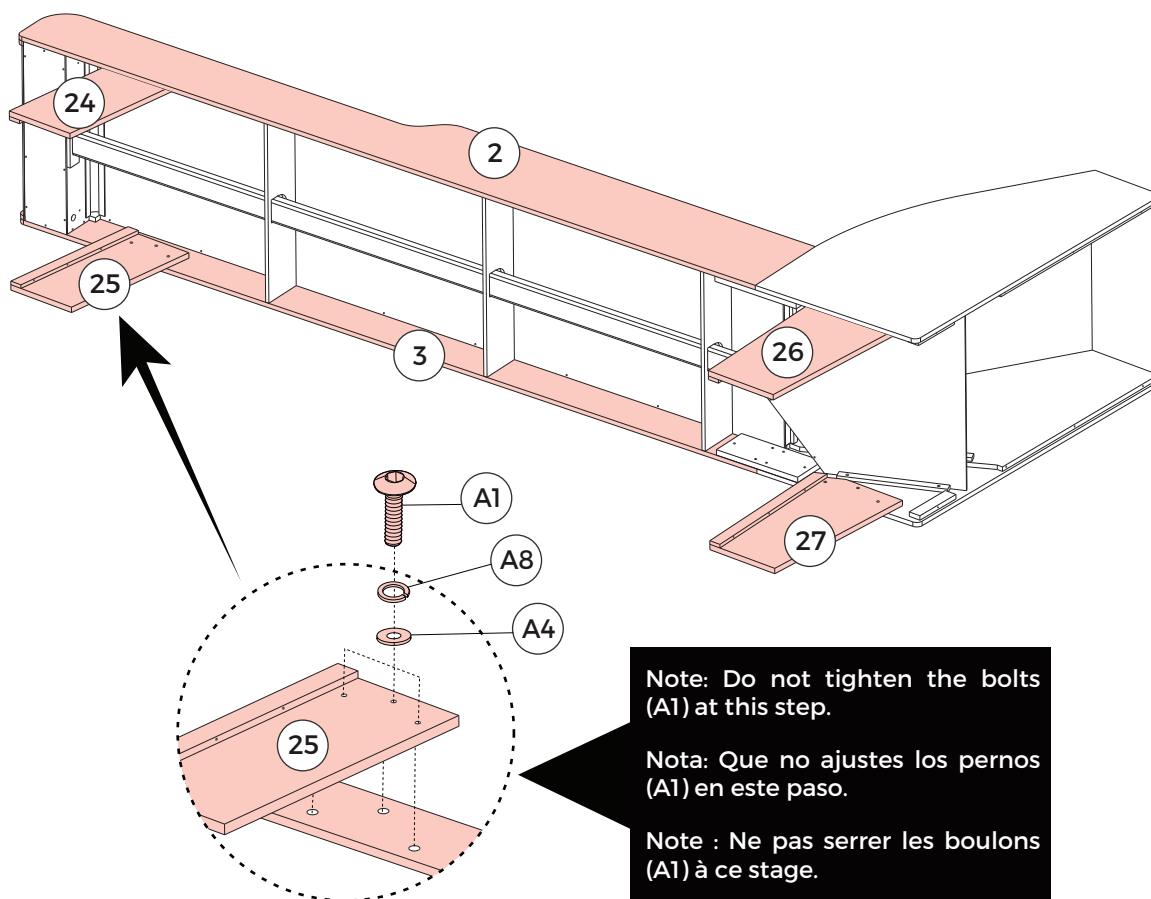
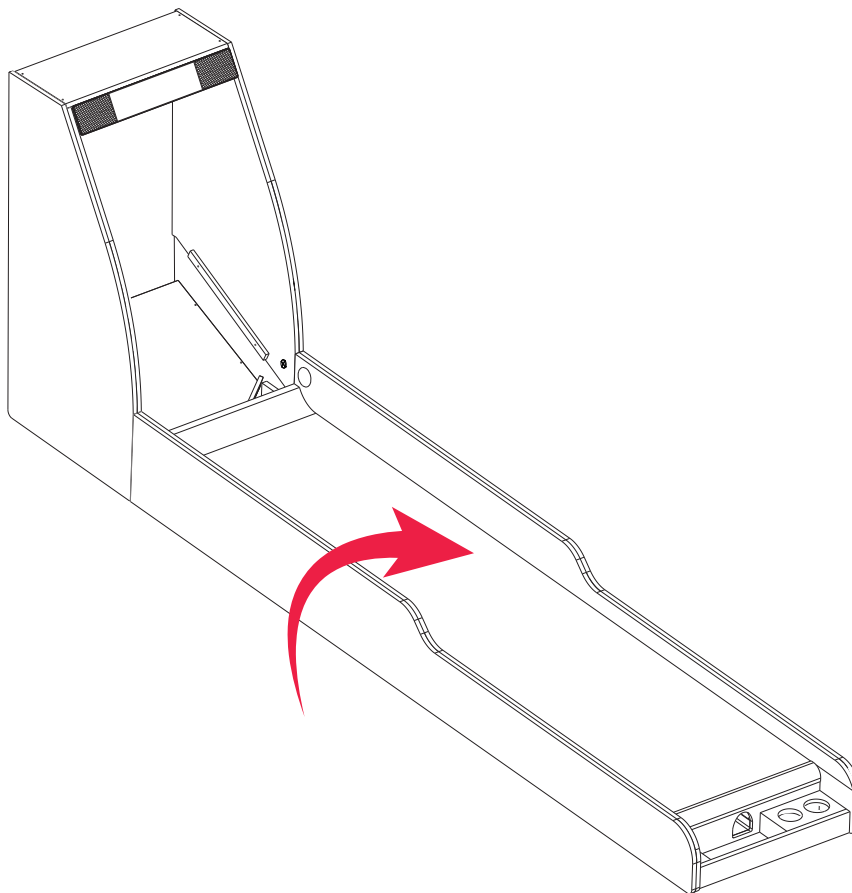

## ASSEMBLY

## MONTAJE

## ASSEMBLAGE

FIG. 16

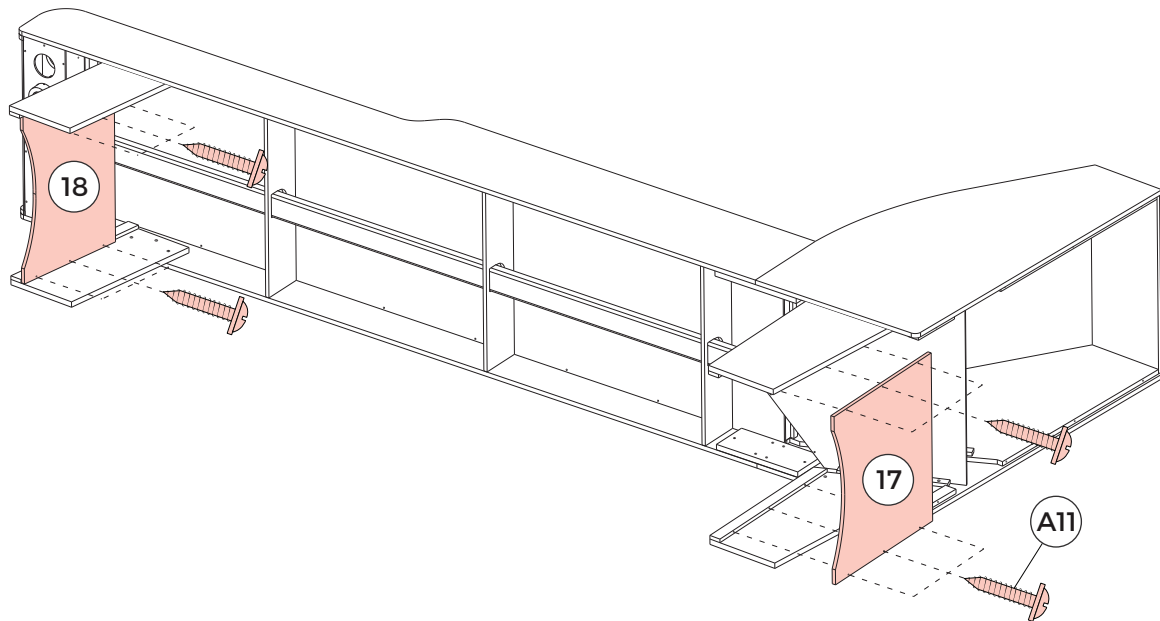
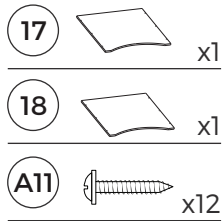

Note: Go back and make sure that all connections are tight.

Nota: Vuelva y asegúrese que todas las conexiones están apretadas.

Note : Revérifiez que toutes les connexions sont bien serrées.

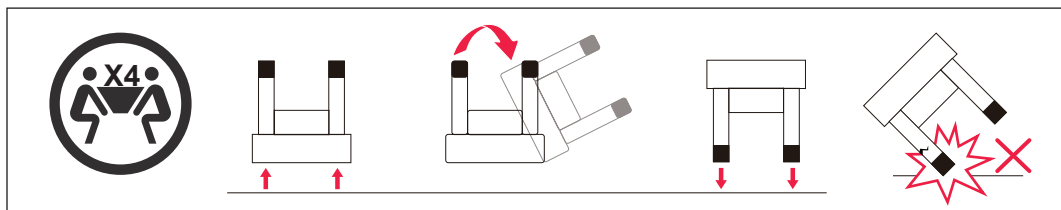
**⚠ CAUTION**

1. Lift the table off the ground.
2. Turn the table over.
3. Place it on all feet at the same time on the ground.

**⚠ PRECAUCIÓN**

1. Levante la mesa del suelo.
2. Voltee la mesa.
3. Coloque las patas de la mesa sobre el piso al mismo tiempo.

**⚠ ATTENTION**







1. Soulevez la table du sol.
2. Retournez-la.
3. Placez ses pieds sur le sol simultanément.

ASSEMBLY

MONTAJE

ASSEMBLAGE

FIG. 17

- 14  x2
- 28  x1
- A4  x4
- A5  x4
- A10  x2
- A15  x1

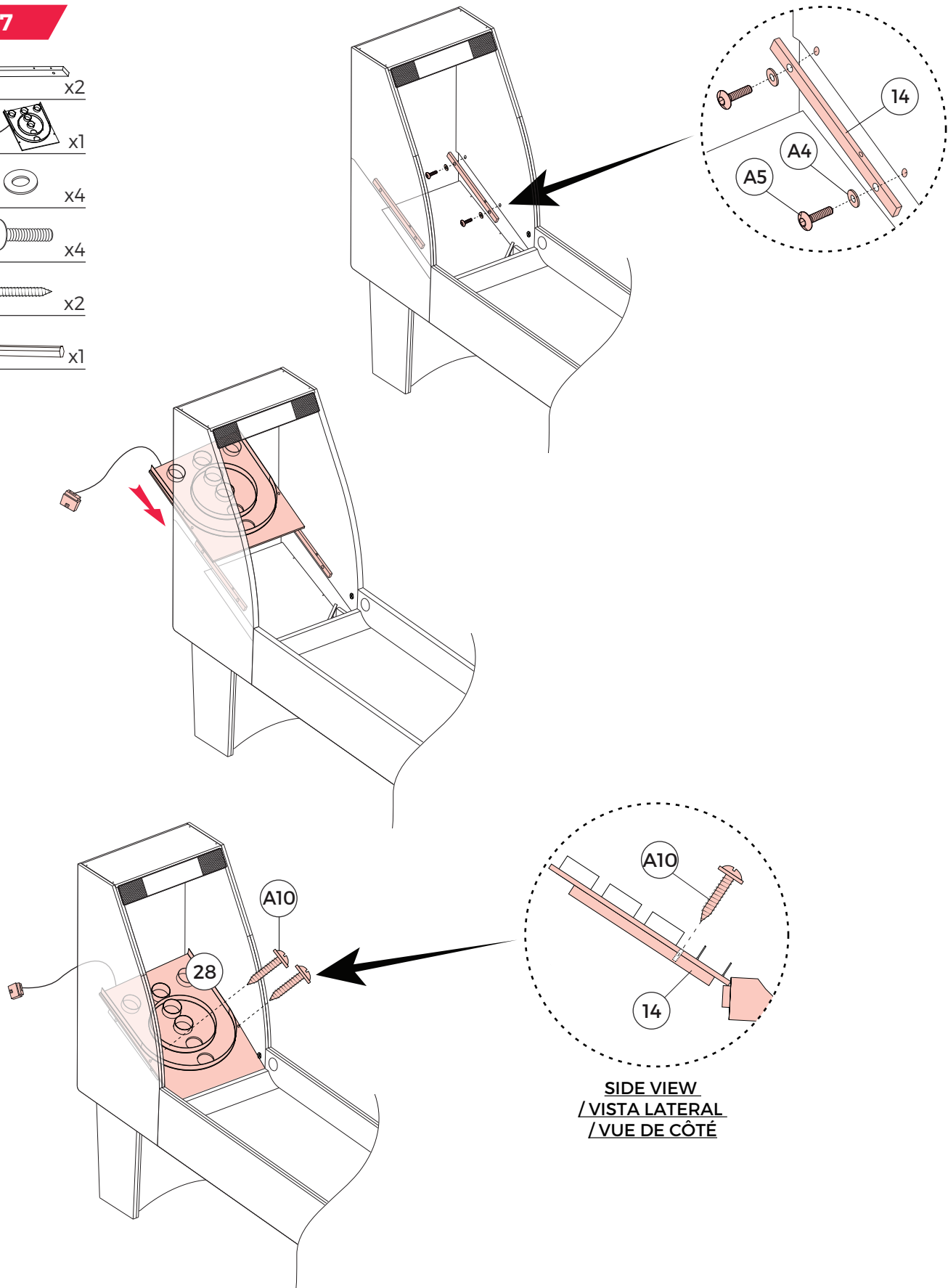

SIDE VIEW  
/ VISTA LATERAL  
/ VUE DE CÔTÉ

ASSEMBLY

MONTAJE

ASSEMBLAGE

FIG. 18

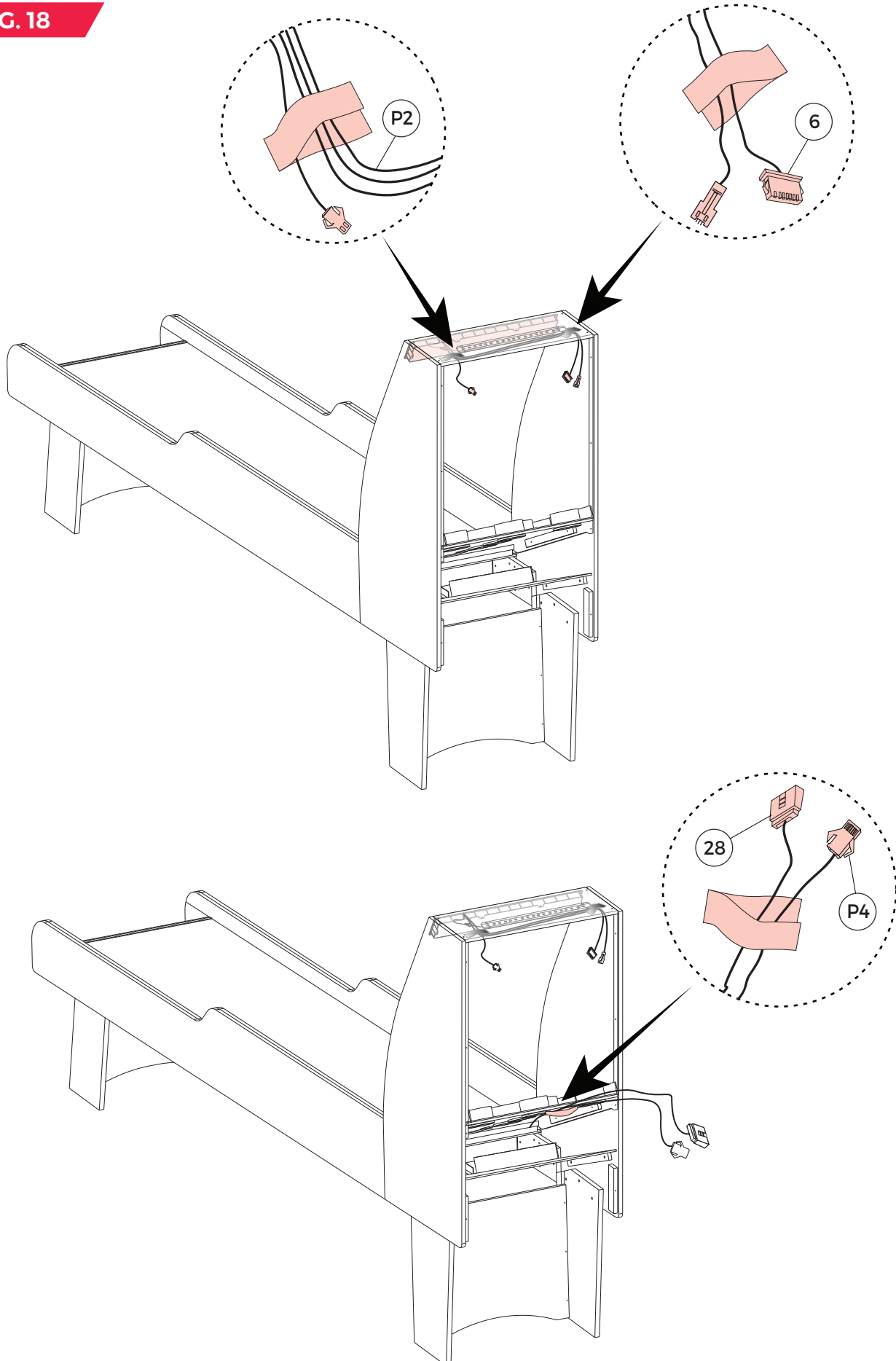

ASSEMBLY

MONTAJE

ASSEMBLAGE

FIG. 19

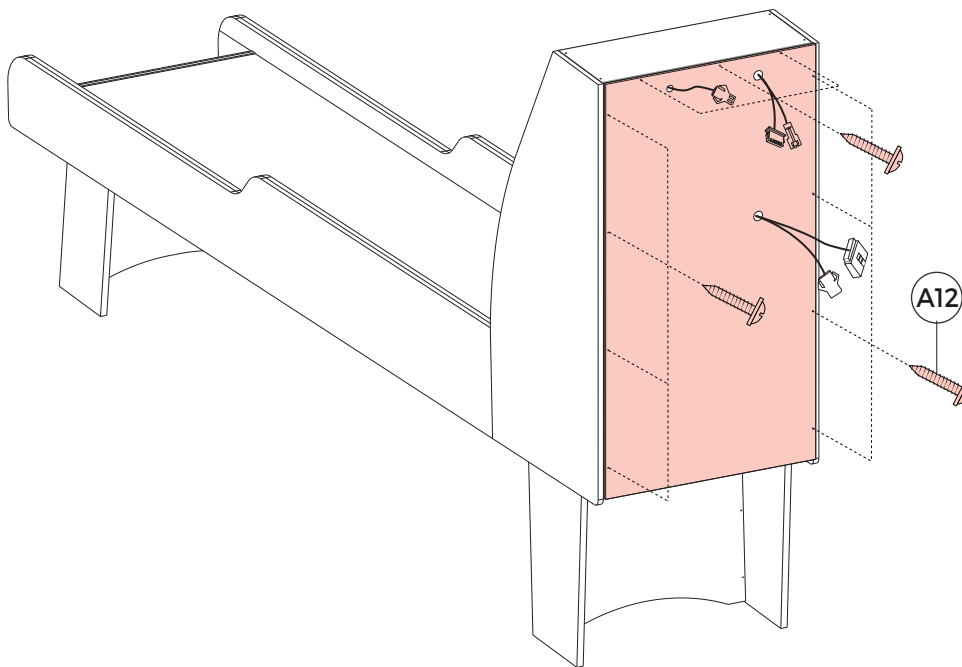
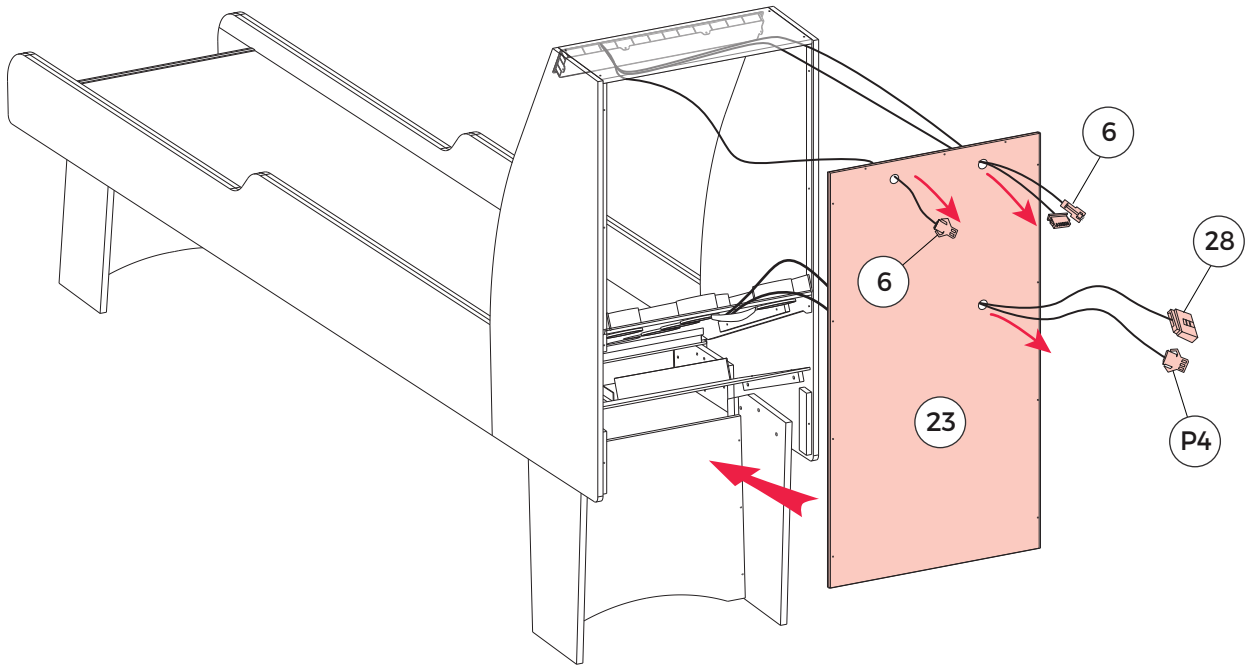
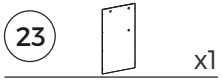





ASSEMBLY

MONTAJE

ASSEMBLAGE

FIG. 20

- 8  x1
- 11  x1
- 16  x1
- A7  x4

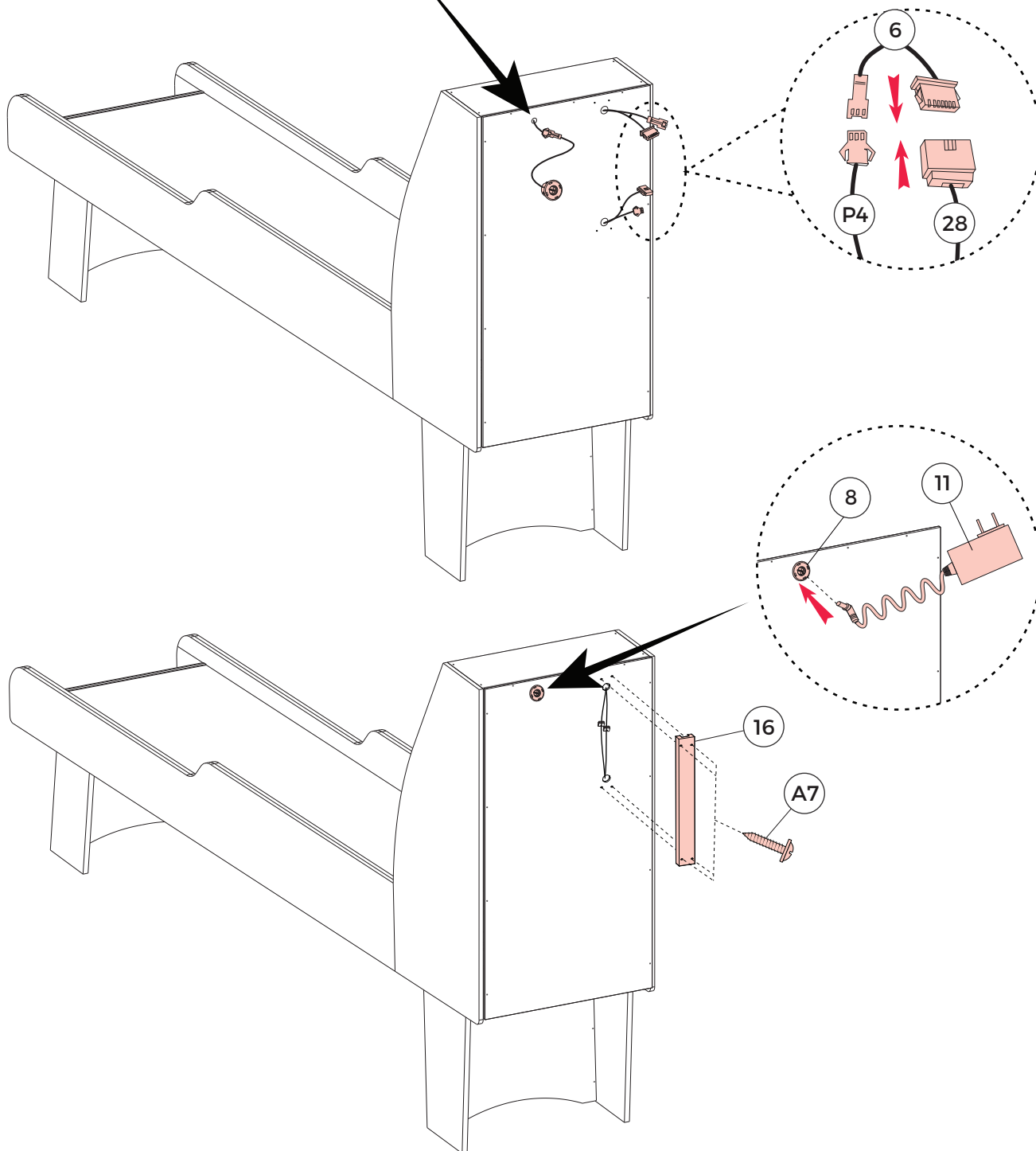
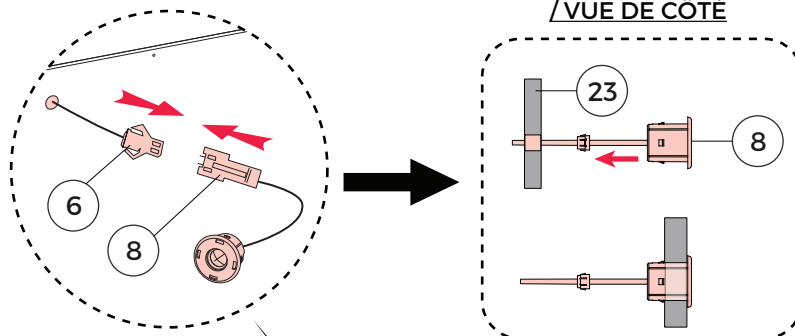



ASSEMBLY

MONTAJE

ASSEMBLAGE

FIG. 21

- 13  x2
- 29  x2

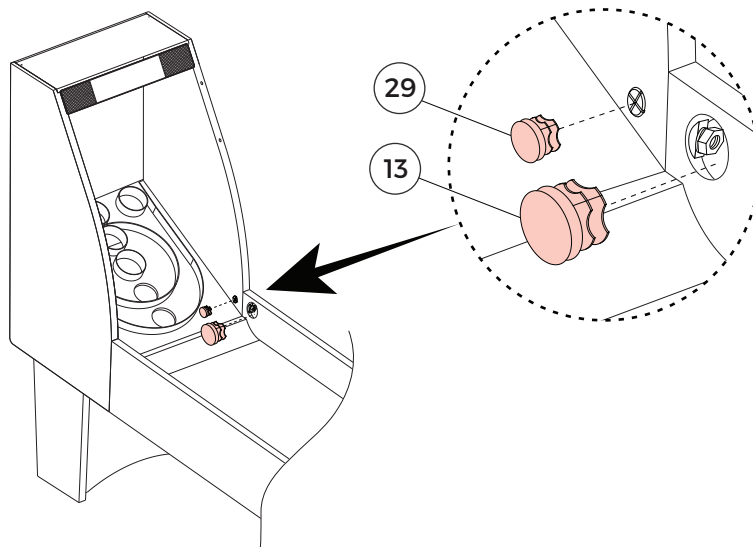







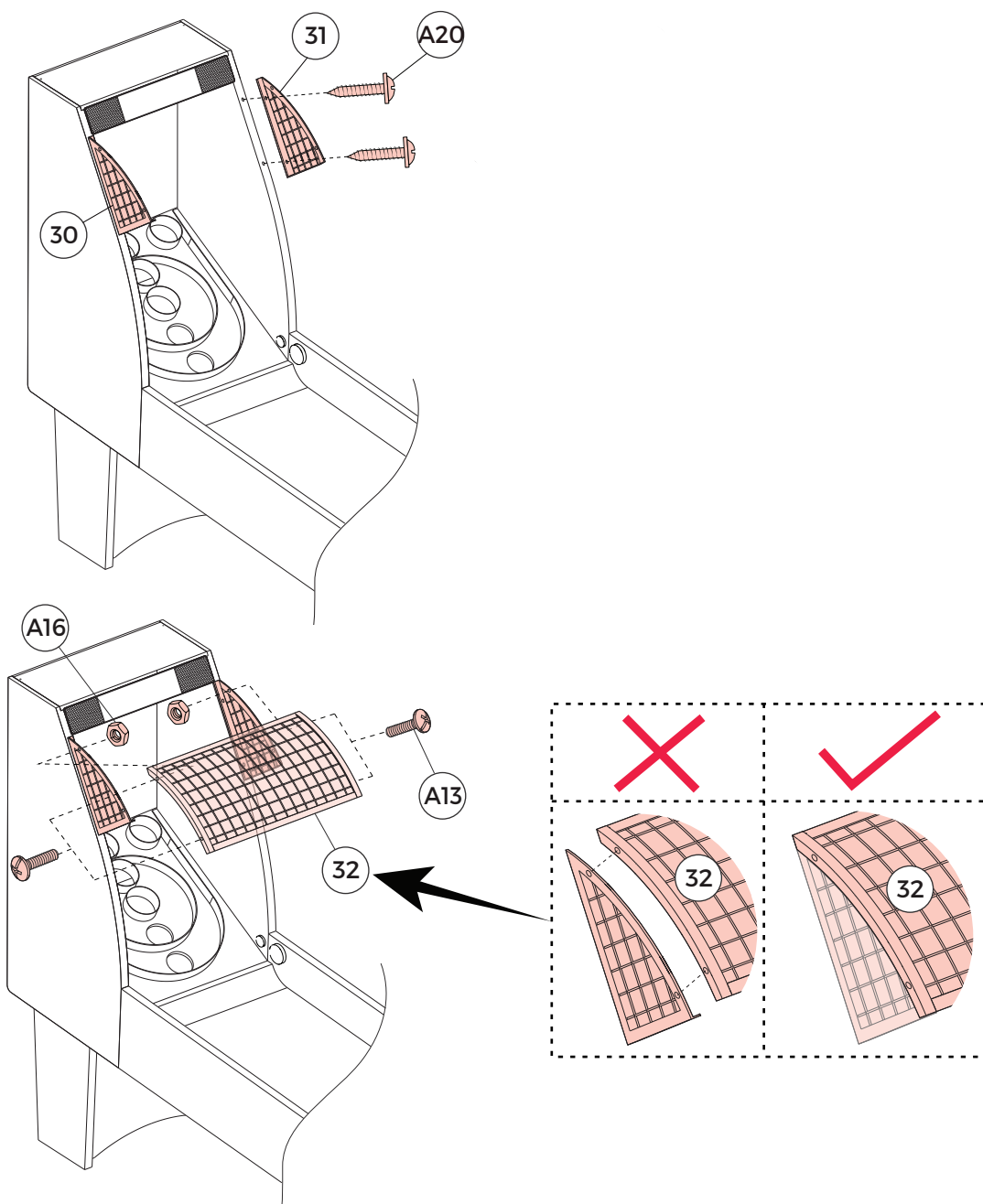
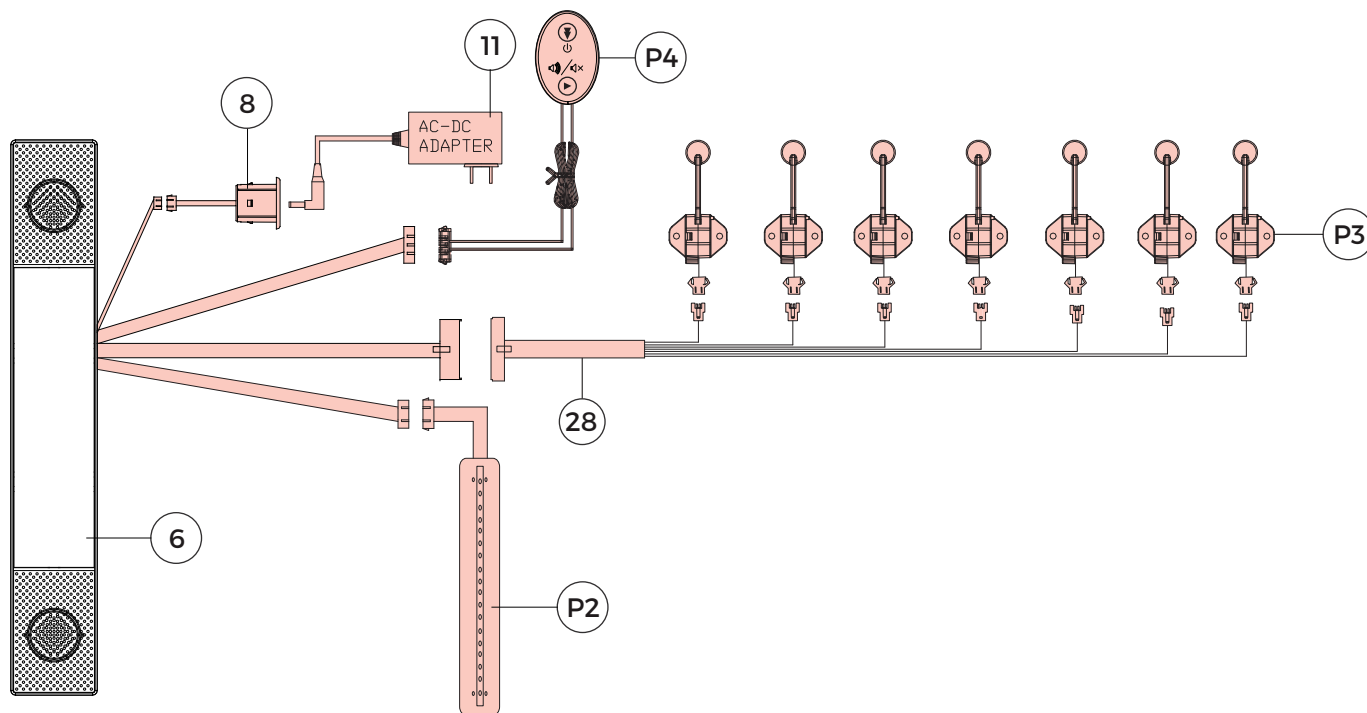

FIG. 22

- 30  x1
- 31  x1
- 32  x1
- A13  x4
- A16  x4
- A20  x4
- A23  x1







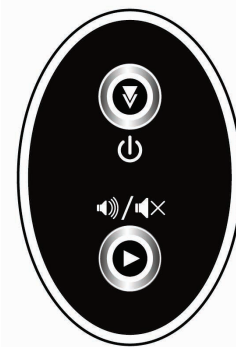

## GAME INSTRUCTIONS

## INSTRUCCIONES DEL JUEGO

## RÈGLES DU JEU

**Insert the power plug.**

Press “” to activate the scorer. Press and hold the “” button for 3 seconds to switch off the machine.



The screen will show “Let’s play”; press the “” button to switch between single-player and double-player mode. During use, you can Press “” to turn off the sound or turn on the sound.



**Single-player mode:**

Press the “” button and the score screen will show “PLAYER 1” to start the single-player mode.

For each round, the scores will be counted 10 times. After 10 score counts (where the player has cast the ball 10 times), the game is over and the final score is shown on the score screen.

**Inserte el enchufe de alimentación.**

Presione “” para activar el anotador. Mantenga presionado el “” por 3 segundos para apagar la máquina.



La pantalla mostrará “Let’s play”; presione el botón “” para intercambiar entre el modo de un jugador y el de dos jugadores. Durante el uso, puede presionar “” para apagar o encender el sonido.



**Modo de un jugador:**

Aprete el “” botón comienzo y la pantalla de puntos mostrará “PLAYER 1” para iniciar el modo de un jugador.

Para cada ronda, los puntajes se contarán 10 veces. Después de 10 conteos de puntaje (donde el jugador ha lanzado la bola 10 veces), el juego termina y el punto final se muestra en la pantalla de puntuación.

**Insérez la fiche d'alimentation.**

Appuyez sur «  » pour activer le marqueur. Appuyez et maintenez enfoncé le bouton «  » pendant 3 secondes pour éteindre la machine.

L'écran affichera « Let's play » ; appuyez sur le bouton «  » pour commuter entre le mode Single-joueur et le mode Double-joueur. Pendant l'utilisation, vous pouvez appuyer sur «  » pour désactiver ou activer le son.

**Mode Single-joueur :**

Appuyez sur le bouton «  » et l'écran de score affichera « PLAYER 1 » pour démarrer le mode Single-joueur.

Pour chaque partie, les scores seront comptés 10 fois. Après décompte de 10 scores (où le joueur a lancé la balle 10 fois), Le jeu est terminé et le score final est affiché sur l'écran de score.

## GAME INSTRUCTIONS

Press the “▶” button to start another single-player game or press the “▼” button to select other game modes.

### Double-player mode:

Press the “▶” button and the score screen will show “PLAYER 1” to start the game for Player 1.

After 10 score counts (where the player has cast the ball 10 times), the game for Player 1 is over, and the final score is shown on the score screen.

After the Player 1 has finished, the screen will show “PLAYER 2” to start the game for Player 2.

After 10 score counts (where the player has cast the ball 10 times), the game for Player 2 is over, and the final score is shown on the score screen.

### Scores comparison display:

PLAY1>PLAY2, the sound of Player 1 winning will occur.

PLAY2>PLAY1, the sound of Player 2 winning will occur.

PLAY1=PLAY2, the sound of a tied game will occur.

After the game sound has finished you can press the “▶” button to restart the game or press the “▼” button to choose other games.

After booting or after the game is over, if there is no operation within 5 minutes, it will automatically shut down. Please unplug the power when it is not in use.

**(Note:** during the game, you can press the “▼” button to immediately return to the function selection mode and reselect the game mode).

### Score rules:

The player gets 10 points for the ball entering the 10-point hole.

The player gets 20 points for the ball entering the 20-point hole.

The player gets 30 points for the ball entering the 30-point hole.

The player gets 40 points for the ball entering the 40-point hole.

The player gets 50 points for the ball entering the 50-point hole.

The player gets 100 points for the ball entering the 100-point hole.

**Caution:** Do not “Throw” the ball at the target board as damage may occur. Correct and safe operation is to always “roll” the ball along the runway.

## INSTRUCCIONES DEL JUEGO

Aprete el “▶” botón comienzo para iniciar otro juego de un jugador o aprete el “▼” botón seleccionar para seleccionar otros modos de juego.

### Modo de doble jugador:

Aprete el “▶” botón comienzo y la pantalla de puntos mostrará “Jugador 1” para iniciar el modo de doble jugador. La pantalla de puntaje mostrará “Jugador 1” para iniciar el juego para Jugador 1.

Después de 10 conteos de puntaje (donde el jugador ha lanzado la bola 10 veces), el juego para este jugador 1 ha terminado, y el punto final se muestra en la pantalla de puntuación.

Una vez que el jugador 1 haya terminado, la pantalla mostrará “JUGADOR 2” para iniciar el juego para el jugador 2.

Después de 10 conteos de puntaje (donde el jugador ha lanzado la bola 10 veces), el juego para este jugador 2 ha terminado, y el punto final se muestra en la pantalla de puntuación.

### Exposición de comparación de puntos:

PLAY1>PLAY2, producirá el sonido del ganador de Jugador 1.

PLAY2>PLAY1, producirá el sonido del ganador de Jugador 2.

PLAY1=PLAY2, producirá el sonido del partido empatado.

Luego de terminar el sonido del juego, Ud. puede presionar la “▶” botón Inicio para reiniciar el juego ó presionar la “▼” botón de selección para otros juegos.

Si después de iniciar o una vez finalizado el juego, no se realiza ninguna operación en 5 minutos, el juego se apagará automáticamente. Desconecte la alimentación cuando no esté en uso.

**(Nota:** durante el juego, ud. puede apretar el “▼” botón seleccionar para regresar enseguida a la función de modo de selección y reelección del modo de juego).

### Regla de puntuación:

El jugador obtenga 10 puntos por entrando la bola al agujero de 10 puntos.

El jugador obtenga 20 puntos por entrando la bola al agujero de 20 puntos.

El jugador obtenga 30 puntos por entrando la bola al agujero de 30 puntos.

El jugador obtenga 40 puntos por entrando la bola al agujero de 40 puntos.

El jugador obtenga 50 puntos por entrando la bola al agujero de 50 puntos.

El jugador obtenga 100 puntos por entrando la bola al agujero de 100 puntos.

**Precaución:** No “Lanzar” la pelota en el tablero de blanco que se podría dañar. El funcionamiento correcto y seguro es siempre en “rollo” la pelota en el camino de ejecución.

## RÈGLES DU JEU

Appuyez sur le bouton «▶» pour démarrer une autre tour en mode Single-joueur ou appuyez sur le bouton «▼» pour sélectionner les autres modes de jeu.

### Mode Double-joueur :

Appuyez sur le bouton «▶» et l'écran de score affichera « Joueur 1 » pour démarrer le mode Double-joueur. L'écran de score affichera « Joueur 1 » pour démarrer le jeu pour le Joueur 1.

Après décompte de 10 scores (où le joueur a lancé la balle 10 fois), le jeu sera terminé et le score final est affiché sur l'écran de score.

Une fois que le Joueur 1 a terminé, l'écran affichera « JOUEUR 2 » pour démarrer le jeu pour le Joueur 2.

Après décompte de 10 scores (où le joueur a lancé la balle 10 fois), le jeu sera terminé et le score final est affiché sur l'écran de score.

### Affichage de comparaison de scores :

JOUEUR 1> JOUEUR 2, le son du JOUEUR 1 gagnant se produira.

JOUEUR 2> JOUEUR 1, le son du JOUEUR 2 gagnant se produira.

JOUEUR 1 = JOUEUR 2, le son d'un match nul se produira.

Quand le son du jeu terminé, vous pouvez appuyer sur le bouton «▶» pour redémarrer le jeu ou appuyez sur le bouton «▼» pour choisir les autres jeux.

Après le démarrage ou après la fin du jeu, s'il n'y a aucune opération pendant 5 minutes, il s'éteindra automatiquement. Veuillez débrancher l'alimentation lorsqu'il n'est pas utilisé.

**(Note:** pendant le jeu, vous pouvez appuyer sur le bouton «▼» pour revenir immédiatement au mode de sélection des fonctions et resélectionner le mode de jeu).

### Règles du Jeu :

Le joueur obtient 10 points pour la balle entrant dans le trou à 10 points.

Le joueur obtient 20 points pour la balle entrant dans le trou à 20 points.

Le joueur obtient 30 points pour la balle entrant dans le trou à 30 points.

Le joueur obtient 40 points pour la balle entrant dans le trou à 40 points.

Le joueur obtient 50 points pour la balle entrant dans le trou à 50 points.

Le joueur obtient 100 points pour la balle entrant dans le trou à 100 points.

**Attention:** Ne pas « lancer » la balle sur la planche cible parce que le dommage pourrait survenir. Une opération correcte et sûre consiste à toujours « faire rouler » la balle sur la piste.

**DISCLAIMER****CLÁUSULA DE EXENCIÓN  
DE RESPONSABILIDAD****CLAUSE DE  
NON-RESPONSABILITÉ****⚠ WARNING**

Changes or modifications not expressly approved by the party responsible for compliance could void the user's authority to operate the equipment.

**⚠ ADVERTENCIA**

Los cambios o modificaciones no expresamente aprobado por la parte responsable del cumplimiento podrían anular la autoridad del usuario para operar el equipo.

**⚠ ATTENTION**

Les changements ou modifications non approuvés expressément par la partie responsable de la conformité peuvent annuler le droit de l'utilisateur à jouir de ce produit.

**NOTE**

This equipment has been tested and found to comply with the limits for a Class B digital device, pursuant to Part 15 of the FCC Rules. These limits are designed to provide reasonable protection against harmful interference in a residential installation. This equipment generates, uses and can radiate radio frequency energy and, if not installed and used in accordance with the instructions, may cause harmful interference to radio communications. However, there is no guarantee that interference will not occur in a particular installation. If this equipment does cause harmful interference to radio or television reception, which can be determined by turning the equipment off and on, the user is encouraged to try to correct the interference by one or more of the following measures:

- Reorient or relocate the receiving antenna.
- Increase the separation between the equipment and receiver.
- Connect the equipment into an outlet on a circuit different from that to which the receiver is connected.
- Consult the dealer or an experienced radio/TV technician for help.

This device complies with the Part 15 of the FCC Rules. Operation is subject to the following two conditions:

(1) This device may not cause harmful interference, and (2) This device must accept any interference received, including interference that may cause undesired operation.

For additional resources, please contact Medal Sports Corp.  
1300 Melissa Drive, Suite 124, Bentonville, AR 72712  
Toll Free: 877-472-4296

**NOTA**

Este equipo ha sido probado y encontrado para cumplir con los límites para el dispositivo digital de Clase B, de conformidad con la Parte 15 de las Reglas de FCC. Estos límites son diseñados para proporcionar protección razonable contra la interferencia dañosa en una instalación residencial. Este equipo genera, usa y podría irradiar la energía de radiofrecuencia y, si no fuera instalado y usado conforme con las instrucciones, podría causar interferencia dañosa para la comunicación de radio. Sin embargo, no está garantizado que la interferencia no ocurrirá en una instalación particular. Si este equipo realmente causado interferencia dañosa a la radio o la recepción de televisión, podría ser determinada por girando el equipo off y on, el usuario está animado de corregir la interferencia por una o más siguientes medidas:

- Reoriente o recolocque la antena de recepción.
- Incremente la separación entre el equipo y el receptor.
- Conecte el equipo a una salida del circuito diferente que el que está conectado con el receptor.
- Consulte el proveedor o un técnico experimentado de radio/televisión por ayudas.

Este dispositivo cumple con la parte 15 de las reglas de FCC. La operación está sujeta a las dos condiciones siguientes:

(1) Este dispositivo no podría causar interferencia dañosa, y (2) Este dispositivo debe aceptar cualquier interferencia recibida, incluyendo la interferencia que podría causar operación indeseada.

Para recursos adicionales, por favor comuníquese con Medal Sports Corp.  
1300 Melissa Drive, Suite 124, Bentonville, AR 72712  
Llamada gratuita: 877-472-4296

**NOTE**

Cet équipement a été testé et déclaré conforme aux limites pour appareils numériques de classe B, selon la section 15 des règlements de la FCC. Ces limites sont conçues pour fournir une protection raisonnable contre les interférences nuisibles dans une installation résidentielle. Cet équipement génère, utilise et peut émettre de l'énergie radioélectrique et, s'il n'est pas installé et employé conformément aux instructions, peut provoquer des interférences nuisibles aux communications radio. Il n'y a cependant aucune garantie que ces interférences ne se produisent pas dans une installation donnée. Si cet appareil cause des interférences nuisibles à la réception des signaux de radio ou de télévision, ce qui peut être confirmé en allumant et en éteignant l'appareil, il est conseillé à l'utilisateur d'employer une ou plusieurs des mesures suivantes pour corriger ce problème :

- Réorienter ou déplacer l'antenne réceptrice.
- Augmenter la distance séparant l'équipement du récepteur.
- Branchez l'équipement sur la prise murale d'un circuit différent de celui du récepteur.
- Consultez votre revendeur ou un technicien radio/TV expérimenté pour de l'aide.

Cet appareil est conforme aux recommandations de la FCC, partie 15. Son utilisation est sujette aux deux conditions suivantes :

(1) Cet appareil ne doit pas causer d'interférences nuisibles et (2) Cet appareil doit accepter toute interférence reçue, incluant des interférences pouvant entraîner un fonctionnement non désiré.

Veillez contacter Medal Sports Corp. pour les ressources additionnelles.  
1300 Melissa Drive, Suite 124, Bentonville, AR 72712  
Numéro vert : 877-472-4296

CAN ICES-003(B) / NMB-003(B)

This device complies with IC Canada Rules. Operation is subject to the following two conditions: (1) this device may not cause interference, and (2) this device must accept any interference, including interference that may cause undesired operation of the device.

CAN ICES-003(B) / NMB-003(B)

Este dispositivo cumple con el Reglamento del IC Canadá. Su funcionamiento está sujeto a las siguientes dos condiciones: (1) este dispositivo no debe causar interferencia, y (2) este dispositivo debe aceptar cualquier interferencia recibida, incluso aquellas que pudieran causar un funcionamiento no deseado.

CAN ICES-003(B) / NMB-003(B)

Cet appareil est conforme aux normes d'IC Canada. Son fonctionnement est assujéti aux deux conditions suivantes : 1) Cet appareil ne peut pas causer d'interférence, et 2) cet appareil doit accepter toute interférence qu'il reçoit, y compris l'interférence susceptible de causer un fonctionnement non souhaité de l'appareil.



