

KLARSTEIN NIELSTARK
TEIN NIELSTARK KLAR
KLARSTEIN NIELSTARK
TEIN NIELSTARK KLAR
KLARSTEIN NIELSTARK
TEIN NIELSTARK KLAR
KLARSTEIN NIELSTARK

KLARSTEIN

Excelsa

Kaffeemaschine
Coffee Maker
Cafetera
Cafetière
Caffettiera

10033289

Sehr geehrter Kunde,

wir gratulieren Ihnen zum Erwerb Ihres Gerätes. Lesen Sie die folgenden Hinweise sorgfältig durch und befolgen Sie diese, um möglichen Schäden vorzubeugen. Für Schäden, die durch Missachtung der Hinweise und unsachgemäßen Gebrauch entstehen, übernehmen wir keine Haftung. Scannen Sie den folgenden QR-Code, um Zugriff auf die aktuellste Bedienungsanleitung und weitere Informationen rund um das Produkt zu erhalten:



INHALTSVERZEICHNIS

Sicherheitshinweise 4
Geräteübersicht 5
Vor dem ersten Gebrauch 6
Bedienung 6
Gerät zurücksetzen 7
Reinigung und Pflege 7
Hinweise zur Entsorgung 8

English 9
Español 15
Français 21
Italiano 27

TECHNISCHE DATEN

Artikelnummer	10033289
Stromversorgung	220-240 V ~ 50/60 Hz

KONFORMITÄTSERKLÄRUNG

Hersteller:

Chal-Tec GmbH, Wallstraße 16, 10179 Berlin, Deutschland.



Dieses Produkt entspricht den folgenden Europäischen Richtlinien:

2014/30/EU (EMV)
 2014/35/EU (LVD)
 2011/65/EU (RoHS)

SICHERHEITSHINWEISE

- Lesen Sie sich alle Hinweise durch und bewahren Sie die Anleitung zum Nachschlagen gut auf.
- Benutzen Sie das Gerät nur in Innenräumen und halten Sie es fern von Wärmequellen, direktem Sonnenlicht, Feuchtigkeit und scharfen Kanten.
- Benutzen Sie das Gerät nicht mit feuchten Händen. Falls das Gerät feucht oder nass wurde, ziehen Sie umgehend den Stecker.
- Schalten Sie das Gerät aus und ziehen Sie den Stecker aus der Steckdose, bevor Sie das Gerät reinigen, verstauen oder länger nicht benutzen.
- Benutzen Sie das Gerät nur unter Aufsicht. Falls Sie den Raum verlassen, schalten Sie das Gerät aus und ziehen Sie den Stecker.
- Untersuchen Sie das Gerät und den Netzstecker regelmäßig auf Schäden und benutzen Sie das Gerät nicht wenn es beschädigt ist.
- Versuchen Sie nicht das Gerät selbst zu reparieren. Reparaturen dürfen nur von ausgebildeten Fachkräften durchgeführt werden. Falls das Netzkabel beschädigt ist, muss es vom Hersteller, einem autorisierten Fachbetrieb oder einer ähnlich qualifizierten Person ersetzt werden.
- Entsorgen Sie das Verpackungsmaterial umgehend, damit Kinder nicht damit spielen und sich daran verletzen können.
- Kinder, physisch und körperlich eingeschränkte Menschen sollten das Gerät nur benutzen, wenn sie vorher von einer Aufsichtsperson ausführlich mit den Funktionen und den Sicherheitsvorkehrungen vertraut gemacht wurden.
- Achten Sie darauf, dass Kinder nicht mit dem Gerät spielen.
- Stellen Sie das Gerät auf eine feste, ebene Oberfläche, von der es nicht herunterfallen kann.
- Stellen Sie das Gerät nicht in die Nähe von Gas- oder Elektroherden oder anderen Wärmequellen.
- Befüllen Sie den Wassertank nur mit kaltem Wasser.
- Bewegen Sie das Gerät nicht während des Betriebs.
- Das Gerät dient zur Zubereitung von Kaffee aus gemahlene Kaffeebohnen.
- Benutzen Sie das Gerät nur wie in der Bedienungsanleitung beschrieben. Für Schäden, die durch Missachtung der Sicherheitshinweise und unsachgemäßen Gebrauch entstehen, übernehmen wir keine Haftung.
- Kinder, physisch und körperlich eingeschränkte Menschen sollten das Gerät nur benutzen, wenn sie vorher von einer Aufsichtsperson ausführlich mit den Funktionen und den Sicherheitsvorkehrungen vertraut gemacht wurden. Achten Sie darauf, dass Kinder nicht mit dem Gerät spielen.



VORSICHT

Verbrennungsgefahr! Berühren Sie die Oberflächen während des Betriebs nicht, um Verbrennungen zu vermeiden. Besonders die Warmhalteplatte kann während des Betriebs und auch nach dem Abschalten noch lange sehr heiß sein.

GERÄTEÜBERSICHT

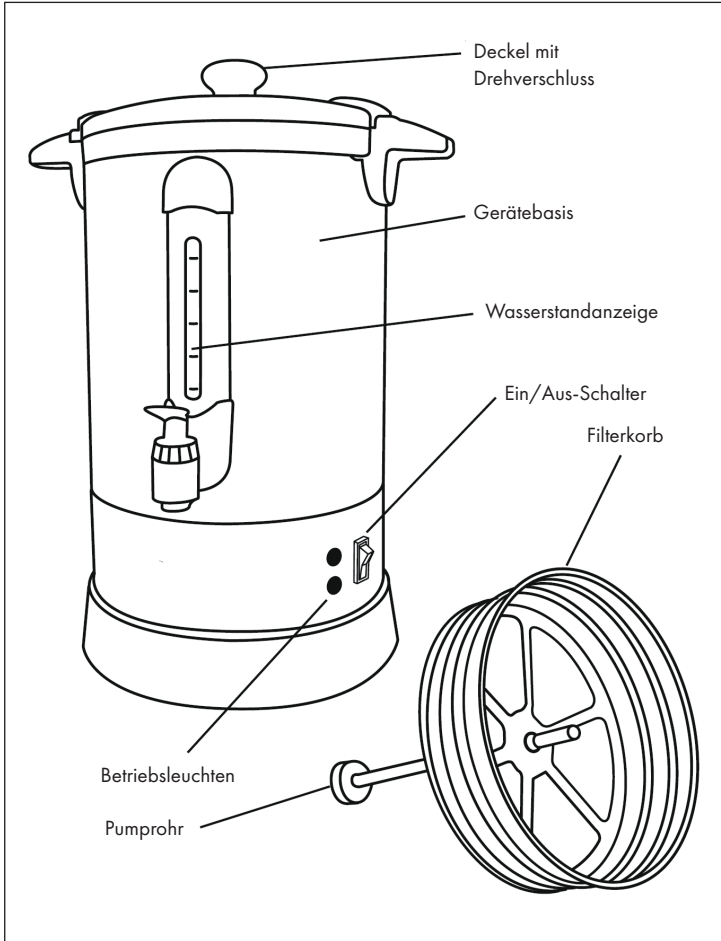

VOR DEM ERSTEN GEBRAUCH

1. Lesen und befolgen Sie alle Anweisungen.
2. Entfernen Sie alle Verpackungsmaterialien und Etiketten.
3. Reinigen Sie alle Teile, außer der Basis, wie im Abschnitt „Reinigung und Pflege“ beschrieben.
4. Wischen Sie die Basis mit einem feuchten Tuch ab.
5. Um die Gefahr eines Stromschlags zu verringern, tauchen sie das Gerät niemals in Wasser oder eine andere Flüssigkeit.

BEDIENUNG

1. Entfernen Sie den Deckel und den Filterkorb. Füllen Sie die gewünschte Menge kaltes Wasser ein. Befüllen Sie die Basis maximal bis zur MAX-Markierung an der Wasserstandanzeige (ca. 6,5L).
2. Setzen Sie den Filterkorb auf das Pumprohr und setzen Sie beides in das Heizelement innerhalb der Gerätebasis ein, um eine einwandfreie Funktion der Pumpe zu gewährleisten.
3. Geben Sie pro Tasse etwa 1 EL (~ 60 g/L) Kaffeepulver in den Filterkorb. Für ein optimales Ergebnis empfehlen wir die Verwendung eines Rundfilterpapiers (nicht im Lieferumfang enthalten).

Hinweis: Wenn Sie NUR Wasser erhitzen möchten, darf sich kein Kaffeepulver im Filterkorb befinden. Das Gerät ist nicht zum Erhitzen von Kakao oder Glühwein geeignet.

4. Drehen Sie den Deckel im Uhrzeigersinn fest, bis er einrastet.
5. Versichern Sie sich, dass der Ein-Schalter auf AUS steht. Schließen Sie das Kabel an. Drücken Sie den Netzschalter auf EIN. Das rote Heizungslicht leuchtet auf, um den Beginn des Brühzyklus anzuzeigen.
6. Nach dem Brühen leuchtet die gelbe KEEP WARM-Leuchte auf, die anzeigt, dass der Inhalt servierfertig ist. Der Inhalt wird warm gehalten, bis das Gerät ausgeschaltet wird. Während des Warmhaltens können Sie ähnliche Geräusche wie beim Brühen hören, dies ist normal. Das Gerät brüht nicht, sondern hält nur den Inhalt warm. Um den besten Geschmack zu genießen, servieren Sie den Kaffee nicht, bevor das Brühen beendet ist.

Hinweis: Betreiben sie das Gerät niemals leer. Dadurch kann das Heizelement beschädigt werden.



VORSICHT

Verbrennungsgefahr! Beim Entfernen des Korbes (zur Reinigung oder um den Kaffeesatz nach dem Brühen zu entsorgen) ist zu beachten, dass Korb und Pumprohr heiß sind. Lassen Sie den Korb abkühlen, bevor Sie ihn berühren.

GERÄT ZURÜCKSETZEN

Dieses Gerät verfügt über einen Überhitzungsschutz, der die Heizung automatisch stoppt, wenn es nicht ausreichend Wasser enthält oder sich überhitzt.

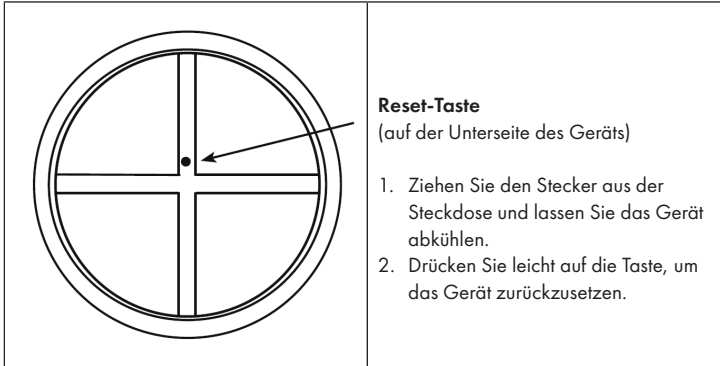

REINIGUNG UND PFLEGE

1. Schalten Sie vor der Reinigung alle Schalter aus und vergewissern Sie sich, dass das Netzkabel aus der Steckdose gezogen. Lassen Sie das Gerät abkühlen.
2. Entleeren Sie die restliche Flüssigkeit, indem Sie Deckel, Korb und Pumpenschlauch entfernen und die Flüssigkeit in den Ablauf gießen.
3. Wischen Sie die Außenseite mit einem feuchten Tuch ab und trocknen Sie sie mit einem fusselfreien Tuch ab.
4. Stellen Sie das Gerät niemals in Wasser oder andere Flüssigkeiten.
5. Verwenden Sie niemals scheuernde Reinigungsmittel oder Scheuerschwämme. Verwenden Sie keine Natronlauge, da diese das Metall vergraben und dauerhaft verfärben kann.
6. Lassen Sie das Gerät vor der Lagerung trocknen.
7. An einigen Orten hat das Wasser einen höheren Mineraliengehalt, der das Innere der Basis verfärben kann. Um diese Flecken zu entfernen, befüllen Sie das Gerät mit kaltem Wasser und geben Sie mehrere Esslöffel Essig hinzu. Lassen Sie das Gerät einmal aufbrühen, schalten Sie es dann aus und ziehen Sie den Stecker aus der Steckdose. Lassen Sie die Lösung ab und spülen Sie das Gerät mit klarem Wasser aus.

HINWEISE ZUR ENTSORGUNG



Befindet sich die linke Abbildung (durchgestrichene Mülltonne auf Rädern) auf dem Produkt, gilt die Europäische Richtlinie 2012/19/EU. Diese Produkte dürfen nicht mit dem normalen Hausmüll entsorgt werden. Informieren Sie sich über die örtlichen Regelungen zur getrennten Sammlung elektrischer und elektronischer Gerätschaften. Richten Sie sich nach den örtlichen Regelungen und entsorgen Sie Altgeräte nicht über den Hausmüll. Durch die regelkonforme Entsorgung der Altgeräte werden Umwelt und die Gesundheit ihrer Mitmenschen vor möglichen negativen Konsequenzen geschützt. Materialrecycling hilft, den Verbrauch von Rohstoffen zu verringern.

Dear Customer,

Congratulations on purchasing this equipment. Please read this manual carefully and take care of the following hints to avoid damages. Any failure caused by ignoring the items and cautions mentioned in the instruction manual is not covered by our warranty and any liability. Scan the QR code to get access to the latest user manual and other information about the product



CONTENT

Safety Instructions	10
Product Overview	11
Before first Use	12
Operation	12
Resetting the Appliance	13
Care and Cleaning	13
Hints on Disposal	14

TECHNICAL DATA

Item number	10033289
Power supply	220-240 V ~ 50/60 Hz

DECLARATION OF CONFORMITY

Producer:

Chal-Tec GmbH, Wallstraße 16, 10179 Berlin, Germany.



This product is conform to the following European Directives:

2014/30/EU (EMC)
 2014/35/EU (LVD)
 2011/65/EU (RoHS)

SAFETY INSTRUCTIONS

- Read all the safety and operating instructions and retain them for future reference.
- Don't use it outdoors. Keep it away from sources of heat, direct sunlight, humidity (never dip it into any liquid) and sharp edges. Do not use the appliance with wet hands. If the appliance is humid or wet, unplug it immediately.
- When cleaning or putting it away, switch off the appliance and always pull out the plug from the socket (pull the plug itself, not the lead) if the appliance is not being used and remove the attached accessories.
- Do not operate the machine without supervision Never leave the operating machine unattended. If you leave the room you should always turn the device off. Remove the plug from the socket.
- The device and the mains lead have to be Regularly checked regularly for signs of damage. If damage is found the device must not be used.
- Do not try to repair the appliance on your own. Always contact an authorized technician. To avoid the exposure to danger, always have faulty cable be replaced only by the manufacturer, by our customer service or by qualified person and with a cable for the same type.
- In order to ensure your children's safety, please keep all packaging (plastic bags, boxes, polystyrene etc.) out of their reach.
- This device is not intended to be used by individuals (including children) who have restricted physical, sensory or mental abilities and/or insufficient knowledge and/ or experience, unless they are supervised by an individual who is responsible for their safety or and have received instructions on how to use the device. Children should be supervised at all times in order to ensure that they do not play with device.
- Place the coffee machine on a firm and flat surface. Position it so that it cannot tip over.
- Never apply accessory attachments which are not specified for this appliance.
- Do not touch hot parts of appliance.
- Do not place the device directly next to a gas or electric cooker or any other source of heat.
- The water tank must only be filled with cold water! Never open the filter cover during the boiling process, as otherwise this may cause burns.
- The appliance is only to be used as described in this user manual.
- Do not use the appliance for any commercial purposes.
- Any other use is not intended and can result in damages or personal injuries.
- The manufacturer assumes no liability for damages caused by improper use.
- This appliance is not intended for use by persons (including children) with reduced physical, sensory or mental capabilities, or lack of experience and knowledge, unless they have been given supervision or instruction concerning use of the appliance by a person responsible for their safety. Children should be supervised to ensure that they do not play with the appliance.



CAUTION

Danger of burns! To avoid burns, do not touch the surfaces during operation. The hot plate in particular can remain very hot for a long time during operation and even after switching off.

PRODUCT OVERVIEW

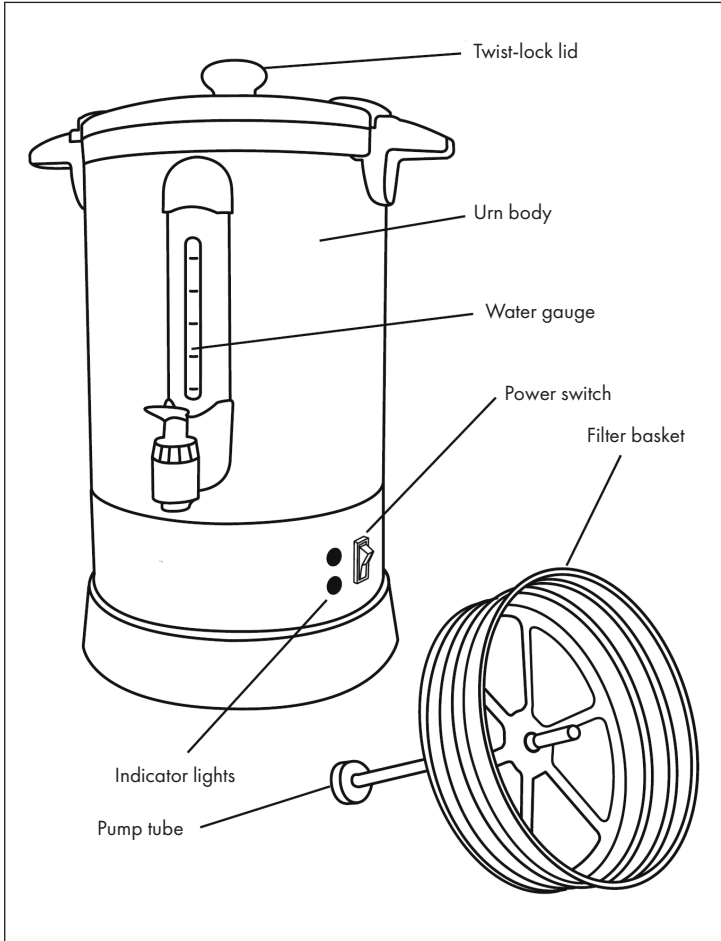

BEFORE FIRST USE

1. Read and follow all instructions and save for reference.
2. Remove all packaging and labels.
3. Clean all parts, except Base, following instructions in the 'Care and Cleaning' section.
4. Wipe the Base with a damp cloth.
5. To reduce risk of shock hazard never immerse the base in water or any other liquid.

OPERATION

1. Remove the lid and the filter basket. Add the desired amount of cold water. Fill the base up to the MAX mark on the water level indicator (approx. 6.5L).
2. Place the filter basket on the pump tube and insert both into the heating element within the base to ensure proper pump operation.
3. Add about 1 tablespoon (~ 60 g/L) of coffee powder per cup to the filter basket. For best results, we recommend using round filter paper (not included).

Note: If you ONLY want to heat water, there must be no coffee powder in the filter basket. The device is not suitable for heating cocoa or mulled wine.

4. Turn the lid clockwise until it clicks into place.
5. Make sure that the ON switch is set to OFF. Connect the cable. Press the power switch to the ON position. The red heating light will illuminate to indicate the start of the brewing cycle.
6. After brewing, the yellow KEEP WARM light will illuminate to indicate that the contents are ready to serve. The contents are kept warm until the appliance is switched off. While the appliance is being kept warm, you can hear sounds similar to those of brewing, which is normal. The appliance does not brew, but only keeps the contents warm. To enjoy the best taste, do not serve the coffee until the brewing is finished.

Note: Never operate the appliance empty. This may damage the heating element.



CAUTION

Risk of burns! When removing the basket (for cleaning or to dispose of the coffee grounds after brewing), make sure that the basket and pump tube are hot. Let the basket cool down before touching it.

RESETTING THE APPLIANCE

This appliance has an overheat protection device that will automatically stop heating if operated without enough water or ambient temperatures are too high.

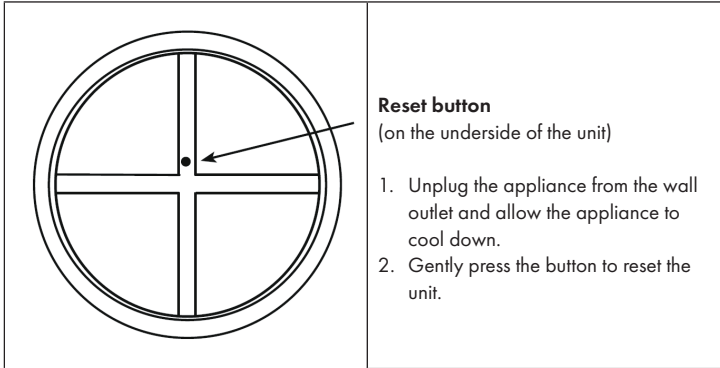

CARE AND CLEANING

1. Before cleaning turn off any switches and ensure the power cord is removed from the electrical outlet and allow appliance to cool.
2. Empty remaining liquid by removing lid, basket and pump tube and pouring liquid into drain.
3. Wipe the outside area with a damp cloth and dry with a lint free cloth.
4. Never place appliance in water or other liquids
5. Never use abrasive cleaners or scouring pads. DO NOT use Baking Soda because it can pit the metal and discolor permanently.
6. Allow to dry before storage.
7. In some places the water has a higher mineral content, which can discolour the inside of the base. To remove these stains, fill the appliance with cold water and add several tablespoons of vinegar. Let the appliance brew once, then turn it off and unplug it from the wall outlet. Drain the solution and rinse the appliance with clear water.

HINTS ON DISPOSAL



According to the European waste regulation 2012/19/EU this symbol on the product or on its packaging indicates that this product may not be treated as household waste. Instead it should be taken to the appropriate collection point for the recycling of electrical and electronic equipment. By ensuring this product is disposed of correctly, you will help prevent potential negative consequences for the environment and human health, which could otherwise be caused by inappropriate waste handling of this product. For more detailed information about recycling of this product, please contact your local council or your household waste disposal service.

Estimado cliente:

Le felicitamos por la adquisición de este producto. Lea atentamente el siguiente manual y siga cuidadosamente las instrucciones de uso con el fin de evitar posibles daños. La empresa no se responsabiliza de los daños ocasionados por un uso indebido del producto o por haber desatendido las indicaciones de seguridad. Escanee el código QR para obtener acceso al manual de usuario más reciente y otra información sobre el producto:



ÍNDICE DE CONTENIDOS

Indicaciones de seguridad	16
Partes	17
Antes de usar por primera vez	18
Instrucciones de uso	18
Reiniciar el dispositivo	19
Cuidado y limpieza	19
Retirada del aparato	20

DATOS TÉCNICOS

Número de artículo	10033289
Suministro eléctrico	220-240 V ~ 50/60 Hz

DECLARACIÓN DE CONFORMIDAD

Fabricante:

Chal-Tec GmbH, Wallstraße 16, 10179 Berlín (Alemania).



Este producto cumple con las siguientes directivas europeas:

2014/30/UE (EMC)
 2014/35/UE (baja tensión)
 2011/65/UE (refundición RoHS)

INDICACIONES DE SEGURIDAD

- Lea estas indicaciones y conserve el manual mientras tenga el aparato en su poder.
- Utilice la cafetera solamente en espacios cerrados y manténgala alejada de fuentes de calor, de la luz directa del sol, así como de la humedad y de los bordes afilados. No utilice la cafetera con las manos mojadas. En caso de que el aparato se moje o esté muy húmedo, desenchúfelo inmediatamente.
- No deje el aparato desatendido mientras esté en funcionamiento. Si tiene que abandonar la habitación en la que el aparato está funcionando, apáguelo y retírelo de la red.
- Antes de limpiar el aparato, apáguelo y desenchúfelo. Desenchúfelo también si va a guardarlo o si no va a utilizarlo durante largo tiempo.
- Examine la cafetera y el cable de alimentación con frecuencia para descartar desperfectos. Si el cable o el aparato presentan algún tipo de daño, no los use.
- No intente reparar el aparato usted mismo. Las reparaciones deben ser llevadas a cabo por personal cualificado. Si el cable está defectuoso, contacte con el fabricante o con un servicio técnico autorizado para que lo sustituyan.
- Guarde el material de embalaje una vez que haya abierto el envío. No permita que los niños jueguen con él. Podrían resultar heridos.
- Los niños y las personas con algún tipo de minusvalía física o psíquica sólo deben usar el aparato después de haber sido instruidos detalladamente en su utilización y en las indicaciones de seguridad, por una persona adulta responsable, versada en el uso del aparato.
- No permita que los niños jueguen con el aparato.
- Coloque la cafetera en una superficie plana y estable donde no pueda caerse.
- No coloque el aparato cerca de hornos eléctricos o de gas, ni de otras fuentes de calor.
- Llene el depósito solamente con agua fría.
- No mueva el aparato mientras está en funcionamiento.
- El aparato sirve para preparar café molido.
- Utilice el aparato tal y como se indica en este manual de instrucciones. Esta empresa no se hace responsable de los daños en el producto derivados de un mal uso del mismo o de la aplicación incorrecta de las indicaciones de seguridad.
- Los niños y las personas con discapacidades físicas o psíquicas podrán utilizar el aparato si han sido previamente instruidas sobre sus funciones y conocen las indicaciones de seguridad. No permita que los niños jueguen con el dispositivo.



ATENCIÓN

Peligro de quemaduras! Para evitar quemaduras, no toque las superficies durante el funcionamiento. La placa calefactora, en particular, puede permanecer muy caliente durante mucho tiempo durante el funcionamiento e incluso después de la desconexión.

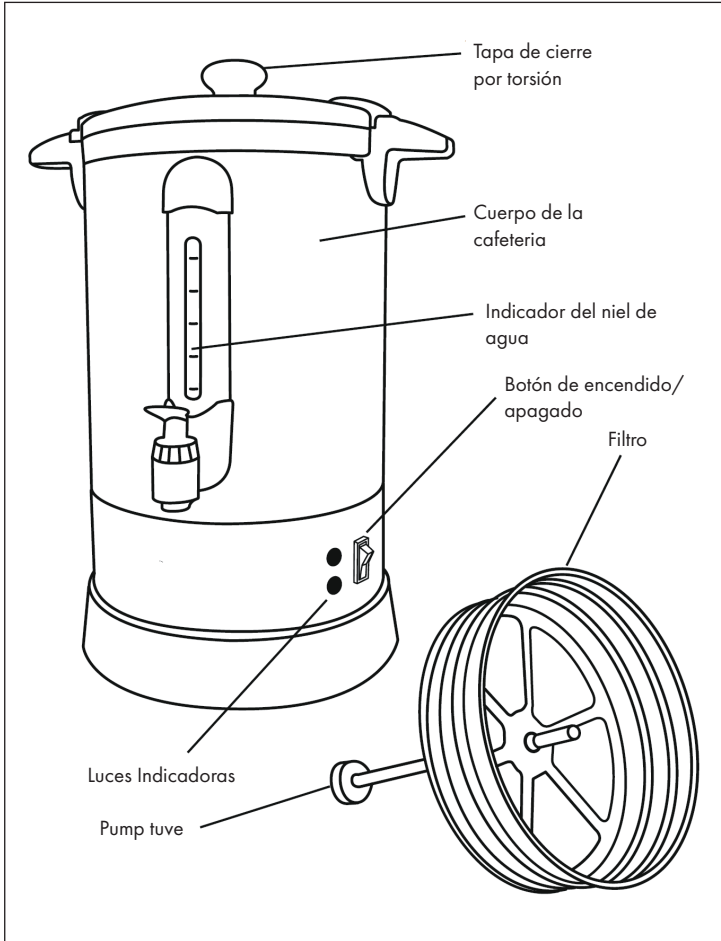
PARTES

ANTES DE USAR POR PRIMERA VEZ

1. Lea y siga todas las instrucciones y guárdelas para referencia. Retire todo el embalaje y etiquetas.
2. Nunca meta el aparato en agua ni otros líquidos.
3. Nunca use limpiadores abrasivos ni esponjas abrasivas para limpiar partes de este aparato.
4. Permita que se seque antes de guardarlo.
5. Para reducir el riesgo de descargas eléctricas nunca sumerja la base en agua o cualquier otro líquido.

INSTRUCCIONES DE USO

1. Retire la tapa y la cesta del filtro. Agregue la cantidad deseada de agua fría. Llene la base hasta la marca MAX máxima en el indicador de nivel de agua (aprox. 6,5L).
2. Coloque la cesta del filtro en el tubo de la bomba e inserte ambos en el elemento calefactor dentro de la base para asegurar el funcionamiento correcto de la bomba.
3. Agregue aproximadamente 1 cucharada (~ 60 g/L) de café en polvo por taza a la canasta del filtro. Para obtener los mejores resultados, recomendamos utilizar papel de filtro redondo (no incluido).

Nota: Si sólo desea calentar agua, no debe haber polvo de café en la canasta del filtro. El aparato no es adecuado para calentar cacao o vino caliente.

4. Gire la tapa en el sentido de las agujas del reloj hasta que encaje en su sitio.
5. Asegúrese de que el interruptor de encendido esté en OFF. Conecte el cable. Pulse el interruptor de encendido en ON. La luz roja de calentamiento se enciende para indicar el inicio del ciclo de cocción.
6. Después de colar, la luz amarilla de MANTENER CALIENTE se iluminará para indicar que el contenido está listo para servir. El contenido se mantiene caliente hasta que se apaga el aparato. Mientras se mantiene caliente, usted puede escuchar sonidos similares a los de la infusión, lo cual es normal. El aparato no se infla, sino que sólo mantiene caliente el contenido. Para disfrutar del mejor sabor, no sirva el café hasta que la preparación haya terminado.

Nota: Nunca utilice el dispositivo vacío. Esto puede dañar el elemento calefactor.



ATENCIÓN

Peligro de quemaduras! Al retirar el cesto (para limpiar o eliminar los posos del café después de colar), asegúrese de que el cesto y el tubo de la bomba estén calientes. Deje que la cesta se enfríe antes de tocarla.

REINICIAR EL DISPOSITIVO

Este electrodoméstico tiene una protección anti calor que automáticamente dejará de calentar si se hace funcionar sin suficiente agua o si la temperatura ambiente es demasiado alta.

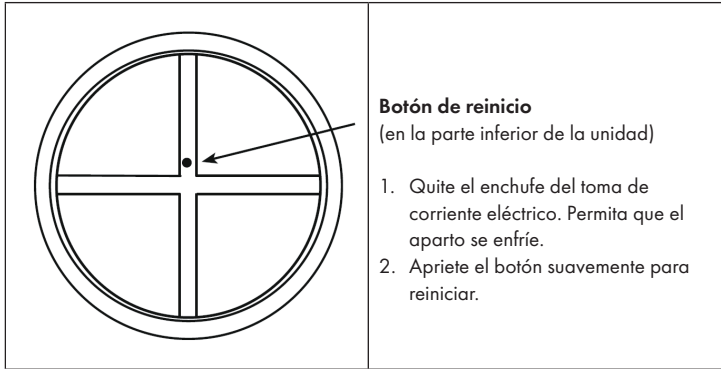

CUIDADO Y LIMPIEZA

1. Antes de limpiar, apague todos los interruptores y asegúrese de que el enchufe esté desconectado del tomacorriente y deje que el electrodoméstico se enfríe.
2. Vacíe el líquido que haya quedado retirando la tapa, el filtro, el.
3. Limpie el exterior del electrodoméstico con un paño húmedo y séquelo con un paño que no tenga pelusas.
4. Nunca coloque el electrodoméstico en agua ni en otros líquidos
5. Nunca use limpiadores abrasivos o estropajos. NO use bicarbonato de sodio, ya que puede enfrentar el metal y decolorar de manera permanente.
6. Guarde el electrodoméstico en un lugar limpio y seco.
7. En algunos lugares el agua tiene un mayor contenido mineral, que puede decolorar el interior de la base. Para eliminar estas manchas, llene el aparato con agua fría y añada varias cucharadas de vinagre. Deje que el aparato se infle una vez, luego apáguelo y desenchúfelo de la toma de corriente. Escurrir la solución y enjuagar con agua limpia.

RETIRADA DEL APARATO



Si el aparato lleva adherida la ilustración de la izquierda (el contenedor de basura tachado) entonces rige la normativa europea, directiva 2012/19/UE. Este producto no debe arrojarse a un contenedor de basura común. Infórmese sobre las leyes territoriales que regulan la recogida separada de aparatos eléctricos y electrónicos. Respete las leyes territoriales y no arroje aparatos viejos al cubo de la basura doméstica. Una retirada de aparatos conforme a las leyes contribuye a proteger el medio ambiente y a las personas a su alrededor frente a posibles consecuencias perjudiciales para la salud. El reciclaje ayuda a reducir el consumo de materias primas.

Cher client,

Toutes nos félicitations pour l'acquisition de ce nouvel appareil. Veuillez lire attentivement les instructions suivantes de branchement et d'utilisation afin d'éviter d'éventuels dommages. Le fabricant ne saurait être tenu pour responsable des dommages dus au non-respect des consignes de sécurité et à la mauvaise utilisation de l'appareil. Scannez le QR-Code pour accéder à la dernière version du mode d'emploi et à d'autres informations concernant le produit:



SOMMAIRE

Consignes de sécurité	22
Pièces	23
Avant la première utilisation	24
Mode d'emploi	24
Réinitialiser l'appareil	25
Entretien et nettoyage	25
Conseils pour le recyclage	26

FICHE TECHNIQUE

Numéro d'article	10033289
Alimentation électrique	220-240 V ~ 50/60 Hz

DÉCLARATION DE CONFORMITÉ

Fabricant :

Chal-Tec GmbH, Wallstraße 16, 10179 Berlin, Allemagne.



Ce produit est conforme aux directives européennes suivantes :

2014/30/UE (CEM)

2014/35/UE (LVD)

2011/65/UE (RoHS)

CONSIGNES DE SÉCURITÉ

- Lire attentivement ces consignes de sécurité et les conserver pour une consultation ultérieure.
- Utiliser l'appareil exclusivement en intérieur et le tenir à distance des sources de chaleur, de la lumière directe du soleil, de l'humidité et des rebords coupants. Ne pas utiliser l'appareil avec les mains mouillées. Si l'appareil est mouillé ou humide, le débrancher immédiatement.
- Éteindre et débrancher l'appareil avant de le nettoyer, de le ranger ou lorsqu'il ne sera pas utilisé pendant une période prolongée.
- Surveiller l'appareil lorsqu'il est en fonctionnement. Lorsque vous quittez la pièce, éteindre et débrancher l'appareil.
- Vérifier régulièrement que l'appareil et son câble d'alimentation n'ont pas subi de dommages. S'ils sont endommagés, ne pas utiliser l'appareil.
- Ne pas essayer de réparer l'appareil soi-même. Les réparations doivent être effectuées par un technicien qualifié. Si le câble d'alimentation est endommagé, il doit être remplacé par le fabricant, le service client ou un technicien aux qualifications équivalentes.
- Jeter immédiatement les éléments d'emballage afin que les enfants ne puissent pas jouer avec et éventuellement se blesser.
- Cet appareil peut être utilisé par des enfants ou des personnes dont les capacités physiques et mentales sont réduites, à condition qu'elles soient aient été entièrement sensibilisées aux consignes de sécurité et aux fonctions de l'appareil par une personne responsable de leur sécurité.
- Ne pas laisser les enfants jouer avec l'appareil.
- Installer l'appareil sur une surface stable et plane d'où il ne peut pas tomber.
- Ne pas placer l'appareil à proximité de plaques de cuisson à gaz ou électriques ou d'autres sources de chaleur.
- Remplir le réservoir d'eau exclusivement avec de l'eau froide.
- Ne pas déplacer l'appareil pendant son fonctionnement.
- L'appareil est prévu pour la préparation de café à partir de café moulu (en poudre).
- Utiliser l'appareil exclusivement de la manière décrite dans ce mode d'emploi. Le fabricant décline toute responsabilité en cas de dommages causés par un non-respect des consignes de sécurité ou une utilisation non conforme de l'appareil.
- Les enfants ainsi que les personnes aux capacités physiques et mentales réduites ne doivent pas utiliser l'appareil à moins d'avoir assimilé dans le détail les consignes d'utilisation et de sécurité données par la personne chargée de les surveiller. Ne pas laisser les enfants jouer avec l'appareil.



ATTENTION

Risque de brûlures ! Pour éviter les brûlures, ne touchez pas les surfaces pendant le fonctionnement. La plaque chauffante, en particulier, peut rester très chaude pendant longtemps pendant le fonctionnement et même après l'arrêt.

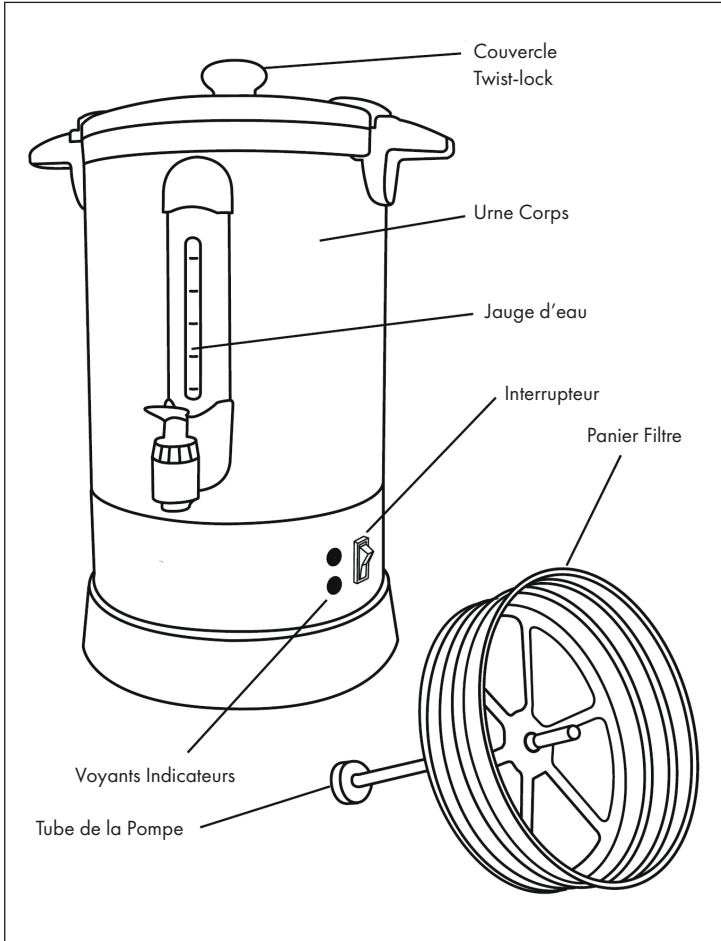
PIÈCES

AVANT LA PREMIÈRE UTILISATION

1. Veillez à bien lire et comprendre toutes les instructions et à les conserver pour vous y reporter ultérieurement.
2. Ôtez tous les emballages et étiquettes.
3. Nettoyez toutes les pièces à l'exception du corps de l'appareil en suivant les instructions figurant dans la section Instructions de nettoyage.
4. Essuyez le corps de l'appareil à l'aide d'un chiffon humide.
5. Pour réduire les risques de chocs électriques, ne plongez jamais le corps de l'appareil dans l'eau ou tout autre liquide.

MODE D'EMPLOI

1. Retirez le couvercle et le panier du filtre. Ajouter la quantité désirée d'eau froide. Remplissez la base jusqu'au repère MAX maximum de l'indicateur de niveau d'eau (environ 6,5 L).
2. Placez le panier du filtre sur le tube de la pompe et insérez les deux dans l'élément chauffant à l'intérieur de la base pour assurer le bon fonctionnement de la pompe
3. Ajouter environ 1 cuillère à soupe (~ 60 g/L) de café en poudre par tasse dans le panier filtre. Pour de meilleurs résultats, nous vous recommandons d'utiliser du papier filtre rond (non inclus).

Remarque : Si vous ne voulez chauffer que de l'eau, il ne doit pas y avoir de café en poudre dans le panier du filtre. L'appareil ne convient pas au chauffage du cacao ou du vin chaud.

4. Tournez le couvercle dans le sens des aiguilles d'une montre jusqu'à ce qu'il s'enclenche.
5. S'assurer que l'interrupteur marche est sur OFF. Branchez le câble. Appuyez sur l'interrupteur d'alimentation sur ON. Le voyant de chauffage rouge s'allume pour indiquer le début du cycle de brassage. Après le brassage, le voyant jaune KEEP WARM s'allume pour indiquer que le contenu est prêt à servir. Le contenu est conservé au chaud jusqu'à ce que l'appareil soit éteint. Tout en restant au chaud, vous pouvez entendre des sons similaires à ceux du brassage, ce qui est normal. L'appareil ne brasse pas, mais garde seulement le contenu au chaud. Pour savourer le meilleur goût, ne servez pas le café avant la fin de la préparation.

Remarque : Ne jamais utiliser l'appareil à vide. Cela pourrait endommager l'élément chauffant.



ATTENTION

Risque de brûlures ! Lorsque vous retirez le panier (pour le nettoyer ou pour jeter le marc de café après l'infusion), assurez-vous que le panier et le tube de la pompe sont chauds. Laisser refroidir le panier avant de le toucher.

RÉINITIALISER L'APPAREIL

Cet appareil comporte un mécanisme de protection contre la surchauffe qui arrêtera automatiquement l'appareil si celui-ci manque d'eau ou que la température ambiante est trop élevée.

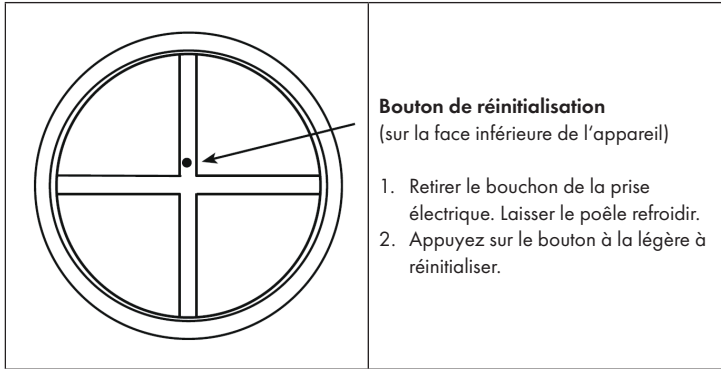

ENTRETIEN ET NETTOYAGE

1. Avant de procéder au nettoyage, mettez tous les interrupteurs en position arrêt, assurez-vous que le cordon d'alimentation est débranché et laissez l'appareil refroidir.
2. Videz le liquide restant en ôtant le couvercle, le panier et la tige et en versant le liquide dans l'évier.
3. Essuyez l'extérieur de l'appareil à l'aide d'un chiffon humide et séchez-le à l'aide d'un chiffon non pelucheux.
4. Ne placez jamais l'appareil dans l'eau ou d'autres liquides.
5. N'utilisez jamais de détergents abrasifs ou de tampons à récurer. NE PAS utiliser le bicarbonate de soude, car il peut opposer le métal et décolorer.
6. Laissez l'appareil sécher avant de le ranger.
7. À certains endroits, l'eau a une teneur en minéraux plus élevée, ce qui peut décolorer l'intérieur de la base. Pour enlever ces taches, remplissez l'appareil d'eau froide et ajoutez plusieurs cuillères à soupe de vinaigre. Laissez l'appareil infuser une fois, puis éteignez-le et débranchez-le de la prise de courant. Égoutter la solution et rincer à l'eau claire.

CONSEILS POUR LE RECYCLAGE



Le pictogramme ci-contre apposé sur le produit signifie que la directive européenne 2012/19/UE s'applique (poubelle à roues barrée d'une croix). Ces produits ne peuvent être jetés dans les poubelles domestiques courantes. Renseignez-vous concernant les règles appliquées pour la collecte d'appareils électriques et électroniques. Conformez-vous aux réglementations locales et ne jetez pas vos anciens produits avec les ordures ménagères. Le respect des règles de recyclage des vieux produits aide à la protection de l'environnement et de la santé de votre entourage contre les conséquences négatives possibles. Le recyclage des matériaux aide à réduire l'utilisation des matières premières.

Gentile cliente,

La ringraziamo per aver acquistato il dispositivo. La preghiamo di leggere attentamente le seguenti istruzioni per l'uso e di seguirle per evitare possibili danni tecnici. Non ci assumiamo alcuna responsabilità per danni scaturiti da una mancata osservazione delle avvertenze di sicurezza e da un uso improprio del dispositivo. Scansionare il codice QR seguente, per accedere al manuale d'uso più attuale e per ricevere informazioni sul prodotto.



INDICE

Norme di sicurezza 28
 Panoramica del dispositivo 29
 Prima del primo utilizzo 30
 Funzionamento 30
 Reset del dispositivo 31
 Pulizia e manutenzione 31
 Smaltimento 32

DATI TECNICI

Articolo numero	10033289
Alimentazione	220-240 V ~ 50/60 Hz

DICHIARAZIONE DI CONFORMITÀ

Produttore:

Chal-Tec GmbH, Wallstraße 16, 10179 Berlino, Germania.



Questo prodotto è conforme alle seguenti direttive europee:

2014/30/UE (EMC)

2014/35/UE (LVD)

2011/65/UE (RoHS)

NORME DI SICUREZZA

- Leggere attentamente tutte le avvertenze e conservare il libretto di istruzioni per ogni ulteriore consultazione.
- Utilizzare il dispositivo solo in ambienti chiusi. Tenerlo lontano da fonti di calore, dai raggi diretti del sole, dall'umidità e da bordi taglienti. Non utilizzarlo con mani bagnate. In caso il dispositivo sia umido o bagnato, disinserire immediatamente la spina dalla presa di corrente.
- Disinserire la spina dalla presa di corrente, prima di pulire il dispositivo, di spostarlo o in caso di inutilizzo prolungato.
- Non lasciare il dispositivo incustodito mentre è in funzione. In caso di debba lasciare la stanza dove si trova il dispositivo in funzione, spegnerlo e disinserire la spina.
- Controllare regolarmente che il cavo di alimentazione non riporti dei danni. Se così fosse non utilizzare il dispositivo.
- Non tentare di riparare il dispositivo da soli. Le riparazioni devono essere eseguite da personale qualificato. In caso il cavo di alimentazione sia danneggiato, farlo sostituire dal produttore o da personale qualificato e autorizzato.
- Smaltire subito tutto il materiale di imballaggio in modo che i bambini non ci giochino rischiando così di ferirsi.
- Bambini e persone con capacità fisiologiche, sensoriali o mentali ridotte o persone prive di esperienza e conoscenza del dispositivo, possono usare il dispositivo solo se sono state ben istruite da una persona responsabile della loro sorveglianza sul suo utilizzo e sui pericoli ad esso connessi.
- Assicurarsi che i bambini non giochino con il dispositivo
- Collocare il dispositivo su una superficie stabile, asciutta e piana in modo che non cada.
- Non collocare il dispositivo nelle vicinanze di fornelli elettrici o a gas o di altre fonti di calore.
- Riempire il serbatoio solo con acqua fredda.
- Non muovere il dispositivo mentre è in funzione.
- Il dispositivo permette di preparare caffè utilizzando caffè macinato.
- I bambini, le persone con capacità fisiche e mentali ridotte non devono utilizzare il dispositivo a meno che un supervisore ha prima illustrato loro le avvertenze di sicurezza e le funzioni del dispositivo. Assicurarsi che i bambini non giochino con il dispositivo.



ATTENZIONE

Pericolo di ustioni! Per evitare ustioni, non toccare le superfici durante il funzionamento. In particolare, la piastra riscaldante può rimanere molto calda per lungo tempo durante il funzionamento e anche dopo lo spegnimento.

PANORAMICA DEL DISPOSITIVO

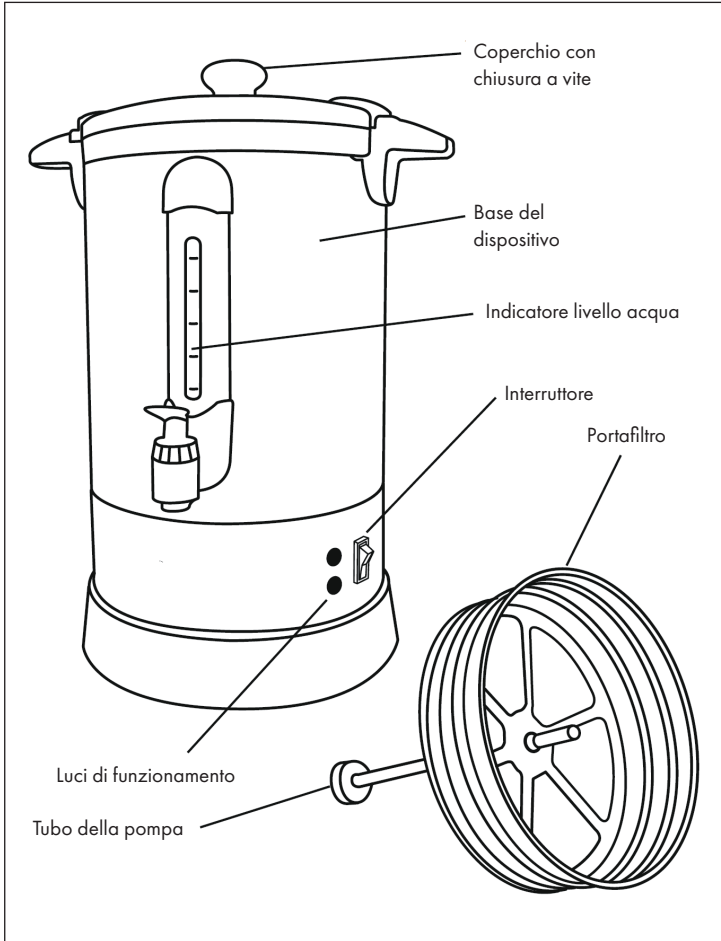

PRIMA DEL PRIMO UTILIZZO

1. Leggere e seguire tutte le istruzioni.
2. Rimuovere tutti i materiali di imballaggio e le etichette.
3. Pulire tutti i componenti, tranne la base, come descritto nella sezione "Pulizia e manutenzione"
4. Pulire la base con un panno umido.
5. Per ridurre il rischio di scossa elettrica, non immergere mai il dispositivo in acqua o altri liquidi.

FUNZIONAMENTO

1. Rimuovere il coperchio e il portafiltro. Rabboccare la quantità desiderata d'acqua. Riempire la base fino al segno MAX sull'indicatore del livello dell'acqua (ca. 6,5 l).
2. Posizionare il portafiltro sul tubo della pompa e posizionare entrambi nell'elemento riscaldante all'interno della base del dispositivo al fine di garantire il corretto funzionamento della pompa.
3. Inserire circa 1 cucchiaino (~ 60 g/l) di caffè macinato per tazza nel portafiltro. Per un risultato ottimale si consiglia di utilizzare un filtro rotondo in carta (non in dotazione).

Nota: se si desidera scaldare SOLO l'acqua, non deve esserci caffè macinato nel portafiltro. Il dispositivo non è idoneo per riscaldare cacao o vin brulé.

4. Avvitare il coperchio in senso orario fino a quando non scatta in posizione.
5. Assicurarsi che l'interruttore sia su OFF. Collegare il cavo. Premere ON sull'interruttore generale. La luce rossa di riscaldamento si illumina per indicare l'avvio del ciclo di infusione.
6. Dopo l'infusione la luce KEEP WARM lampeggia di giallo ad indicare che il contenuto è pronto per essere servito. Il contenuto viene tenuto in caldo fino a quando non si spegne il dispositivo. Durante la tenuta in caldo è possibile sentire dei rumori, come bollire: è normale. Il dispositivo tiene solo in caldo il contenuto. Per assaporare il gusto migliore, non servire il caffè prima della fine della preparazione.

Nota: non utilizzare mai il dispositivo se vuoto. In questo modo l'elemento riscaldante



CAUTELA

rischio di ustioni! Durante la rimozione del cestello (per pulire o rimuovere i residui di caffè dopo la preparazione) è necessario notare che il cestello e il tubo della pompa sono caldi. Lasciar raffreddare il cestello prima di toccarlo.

RESET DEL DISPOSITIVO

Il dispositivo dispone di una protezione contro il surriscaldamento che interrompe automaticamente il riscaldamento se non c'è acqua sufficiente o se si surriscalda.

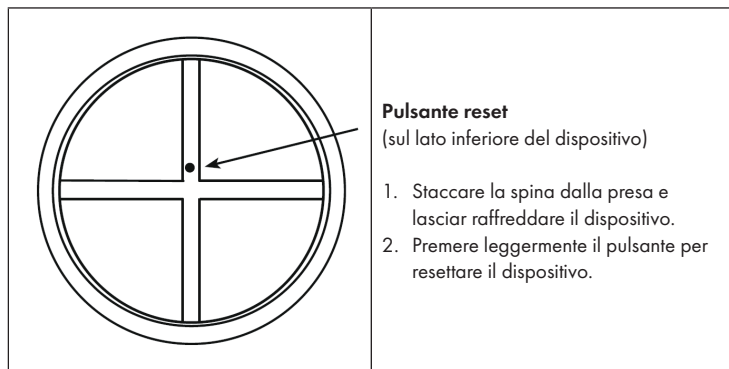

PULIZIA E MANUTENZIONE

- Pulire il dispositivo dopo ogni utilizzo.
- Rimuovere sempre la spina dalla presa prima di pulirla.
- Non immergere mai la custodia in acqua o altri liquidi.
- Scollegare la macchina da caffè dalla rete elettrica e lasciarla raffreddare completamente prima di pulirla.
- Pulire la superficie della custodia con un panno morbido e umido.
- Non pulire la piastra riscaldante con lana abrasiva o acciaio.
- Decalcificare l'apparecchio ogni due mesi con un decalcificatore disponibile in commercio o una miscela di acqua e aceto. Riempire il serbatoio dell'acqua con la miscela e lasciare che la miscela fluisca attraverso il dispositivo. Poi aggiungere acqua fresca e pulita fino al segno MAX nel serbatoio e lasciare che anche l'acqua penetri.
- Pulire la caraffa di vetro e il filtro ad imbuto con acqua e asciugare con attenzione entrambe le parti.
- Rimuovere il braccio irroratore e pulirlo.

SMALTIMENTO



Se sul prodotto è presente la figura a sinistra (il cassonetto dei rifiuti mobile sbarrato), si applica la direttiva europea 2012/19/UE. Questi prodotti non possono essere smaltiti con i rifiuti normali. Informarsi sulle disposizioni vigenti in merito alla raccolta separata di dispositivi elettrici ed elettronici. Non smaltire i vecchi dispositivi con i rifiuti domestici. Grazie al corretto smaltimento dei vecchi dispositivi, si proteggono il pianeta e la salute delle persone da possibili conseguenze negative. Il riciclo di materiali aiuta a ridurre il consumo di materie prime.

KLARSTEIN NIETSRK
SRRLK KLARSTEIN NIE
KLARSTEIN NIETSRK
SRRLK KLARSTEIN NIE
KLARSTEIN NIETSRK
SRRLK KLARSTEIN NIE
KLARSTEIN NIETSRK