

Store behind
closed **doors**

Table of Contents

Assembly Tools Required

Part Identification	3
Hardware Identification	4
Assembly Steps	5-14
Français	15-17
Español	18-20
Safety	21-22
Warranty	23

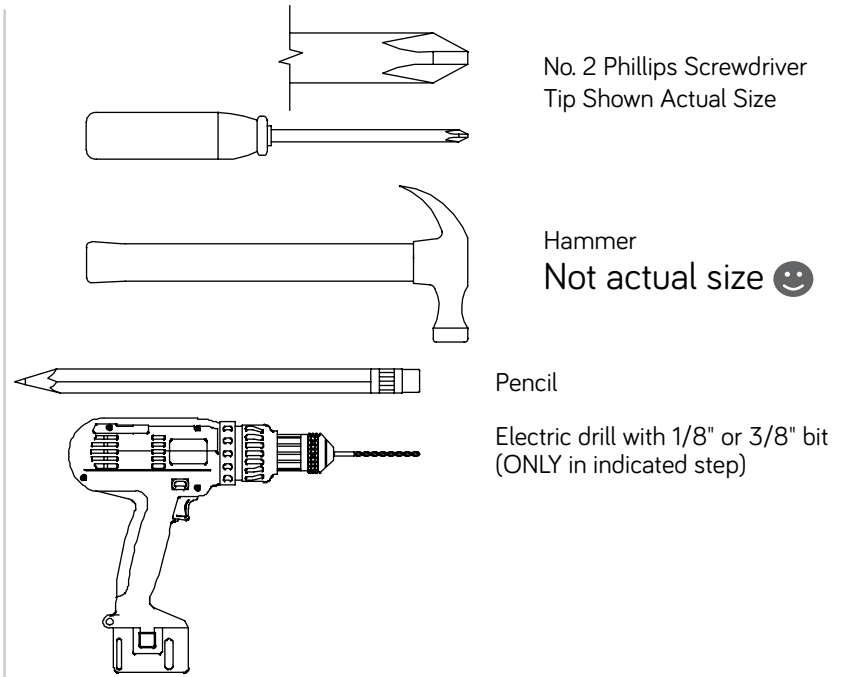

Part Identification

Now you know
our ABCs.

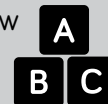

⚠ While not all parts are labeled, some of the parts will have a label or an inked letter on the edge to help distinguish similar parts from each other. Use this part identification to help identify similar parts.

L	RIGHT END (1)	P	SHELF (1)	T	BACK (1)
M	LEFT END (1)	Q	ADJUSTABLE SHELF (2)	U	VALANCE (1)
N	TOP (1)	R	BASE (2)		
O	BOTTOM (1)	S	DOOR (1)		

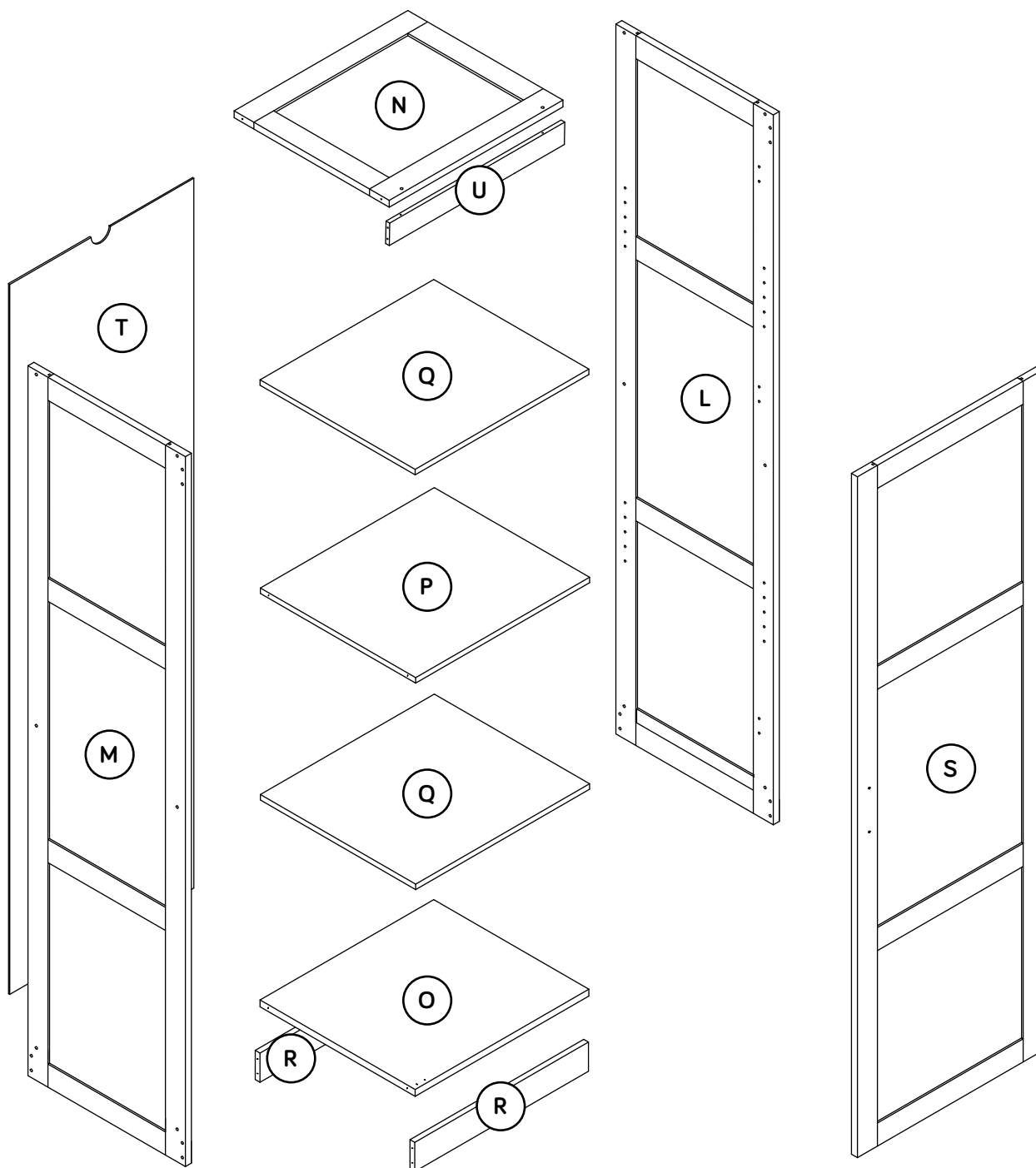

Hardware Identification

† Screws are shown actual size. You may receive extra hardware with your unit.

16 ANGLE BRACKET - 4

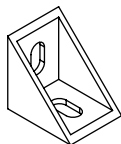

17 HINGE - 3

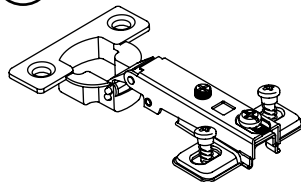

18 STRIKE PLATE - 1



19 MAGNETIC CATCH - 1

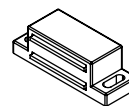

20 FELT DISC - 4



21 SHELF PIN - 8

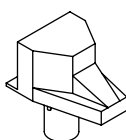

22 APPLIQUE CARD - 5

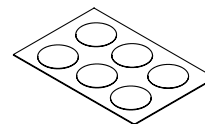

23 NAIL - 24

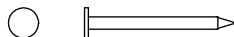

24 PULL - 1

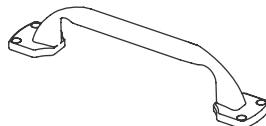

96 FURNITURE TIPPING RESTRAINT KIT - 1

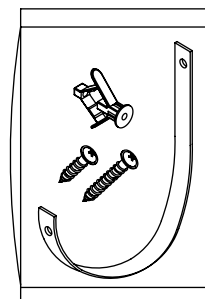

25 BLACK 1-1/2" FLAT HEAD SCREW - 26

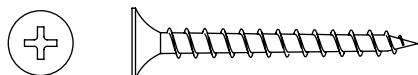

26 BLACK 3/4" MACHINE SCREW - 2

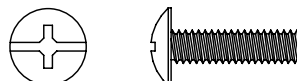

27 BLACK 5/8" PAN HEAD SCREW - 2



28 SILVER 1/2" FLAT HEAD SCREW - 6



29 BLACK 1/2" LARGE HEAD SCREW - 8



30 BLACK 1/2" FLAT HEAD SCREW - 2



Step 1

- ✚ Assemble your unit on a carpeted floor or on the empty carton to avoid scratching your unit or the floor.
- ✚ Fasten four ANGLE BRACKETS (16) to the BASES (R). Use four BLACK 1/2" LARGE HEAD SCREWS (29).
- ✚ **NOTE:** Be sure the edges of the ANGLE BRACKETS are even with the edges of the BASES.
- ✚ Fasten the BASES (R) to the BOTTOM (O). Use four BLACK 1/2" LARGE HEAD SCREWS (29).

 Remember:
Righty tighty.
Lefty loosey.

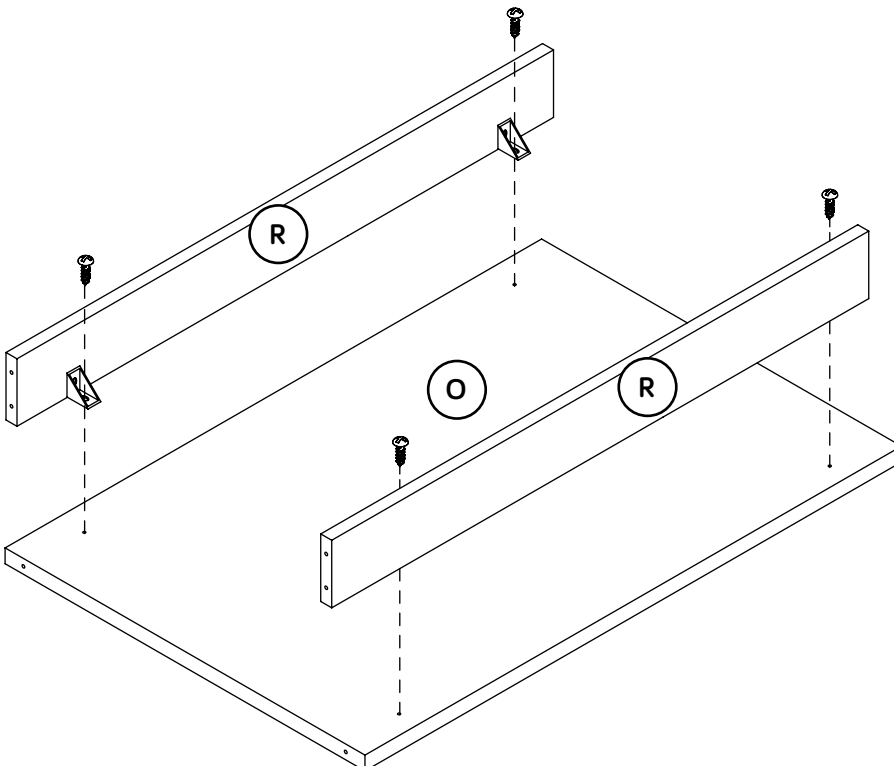
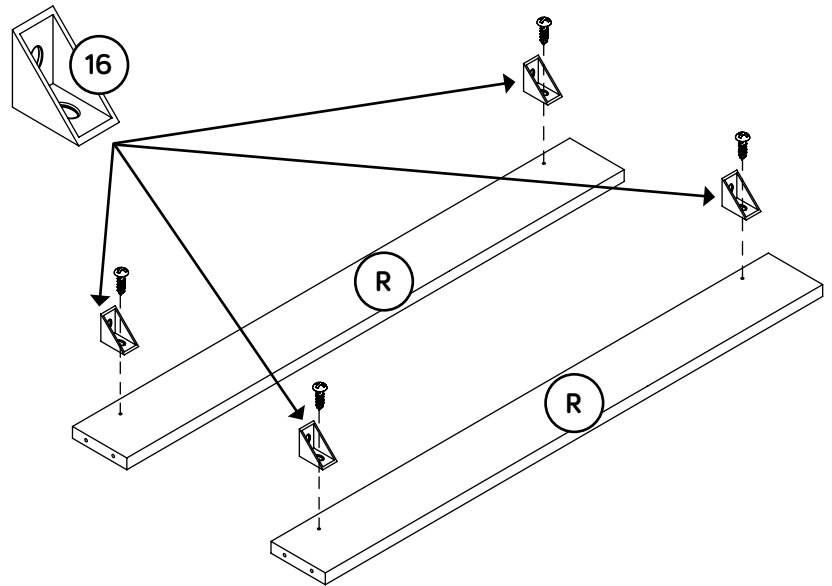
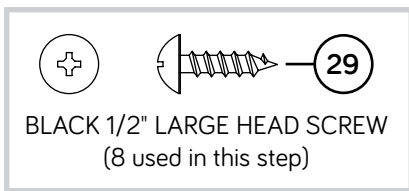

Step 2

- ✚ Open the FURNITURE TIPPING RESTRAINT KIT (96) and fasten the SAFETY STRAP to the TOP (N). Use the provided short screw.
- ✚ Fasten the VALANCE (U) to the TOP (N). Use two BLACK 1-1/2" FLAT HEAD SCREWS (25).

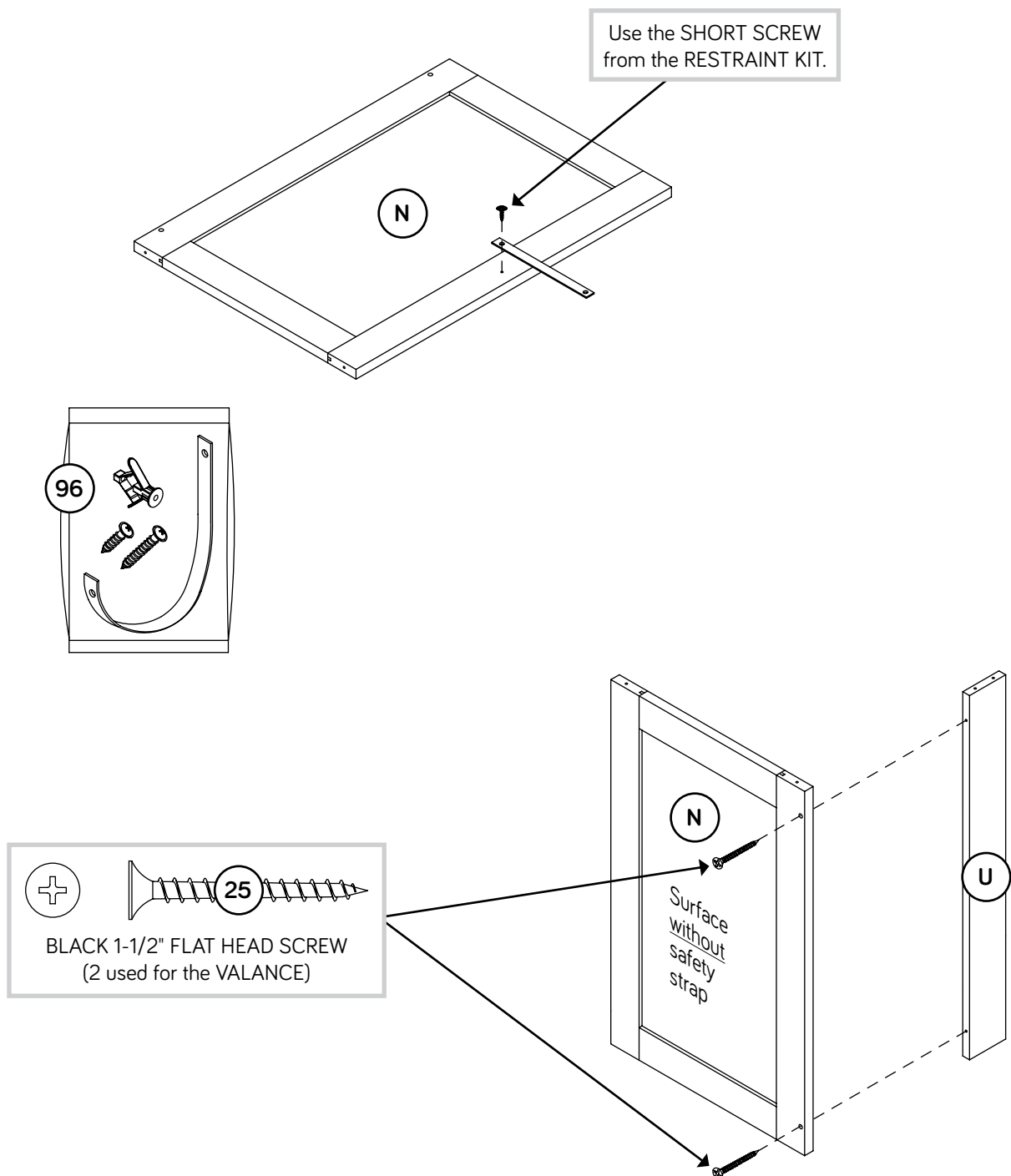

Step 3

Fasten the RIGHT END (L) to the TOP (N), SHELF (P), BOTTOM (O), BASES (R), and VALANCE (U). Use twelve BLACK 1-1/2" FLAT HEAD SCREWS (25).

NOTE: You should start each SCREW a few turns before completely tightening any of them.



Caution
Do not stand the unit upright without the BACK fastened. The unit may collapse.

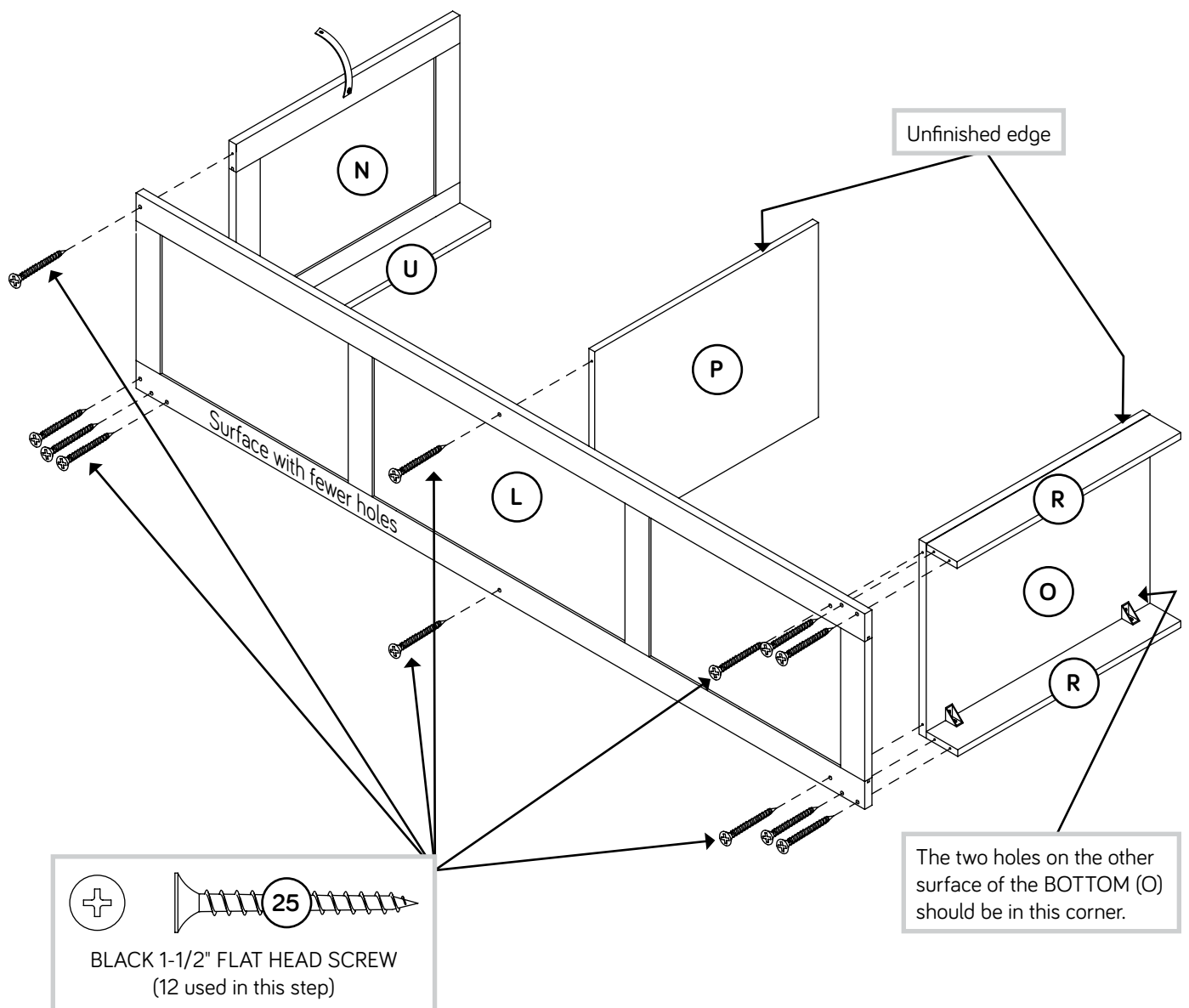

Step 4

Fasten the LEFT END (M) to the TOP (N), SHELF (P), BOTTOM (O), BASES (R), and VALANCE (U). Use twelve BLACK 1-1/2" FLAT HEAD SCREWS (25).

NOTE: You should start each SCREW a few turns before completely tightening any of them.

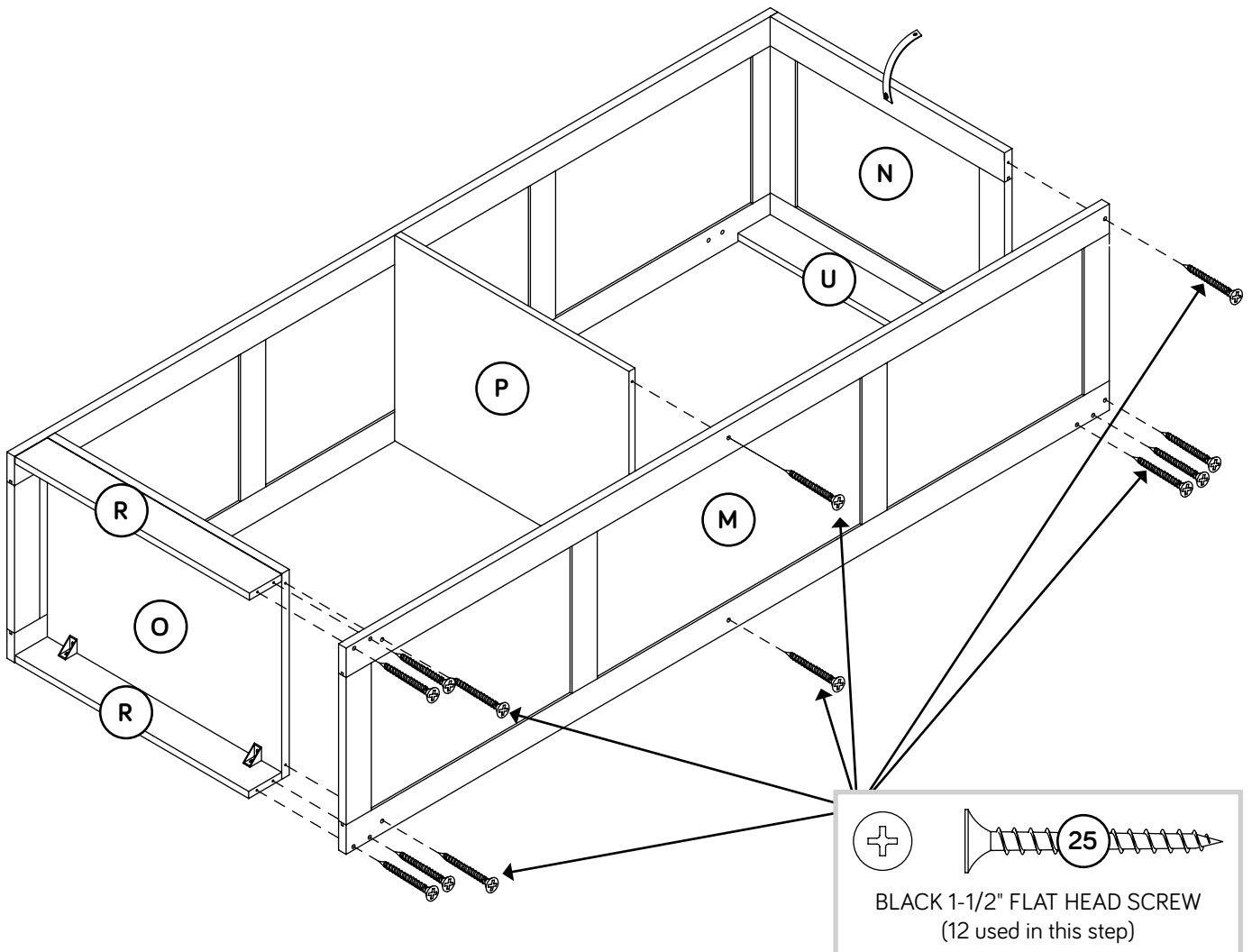

Step 5



- 🔌 Lay the BACK (T) over your unit.
- 🔌 Push the SAFETY STRAP through the large hole in the BACK (T).
- 🔌 Make equal margins along all edges of the BACK (T). Push on opposite corners of your unit if needed to make it "square".
- 🔌 Fasten the BACK (T) to your unit using the NAILS (23).
- 🔌 **NOTE:** Be sure to tap NAILS into the holes that line up over the SHELF (P).
- 🔌 Peel off the backing from the FELT DISCS (20) and stick the FELT DISCS onto the bottom edges of the ENDS (L and M) as shown.

⚠️ Caution

Do not stand the unit upright without the BACK fastened. The unit may collapse.

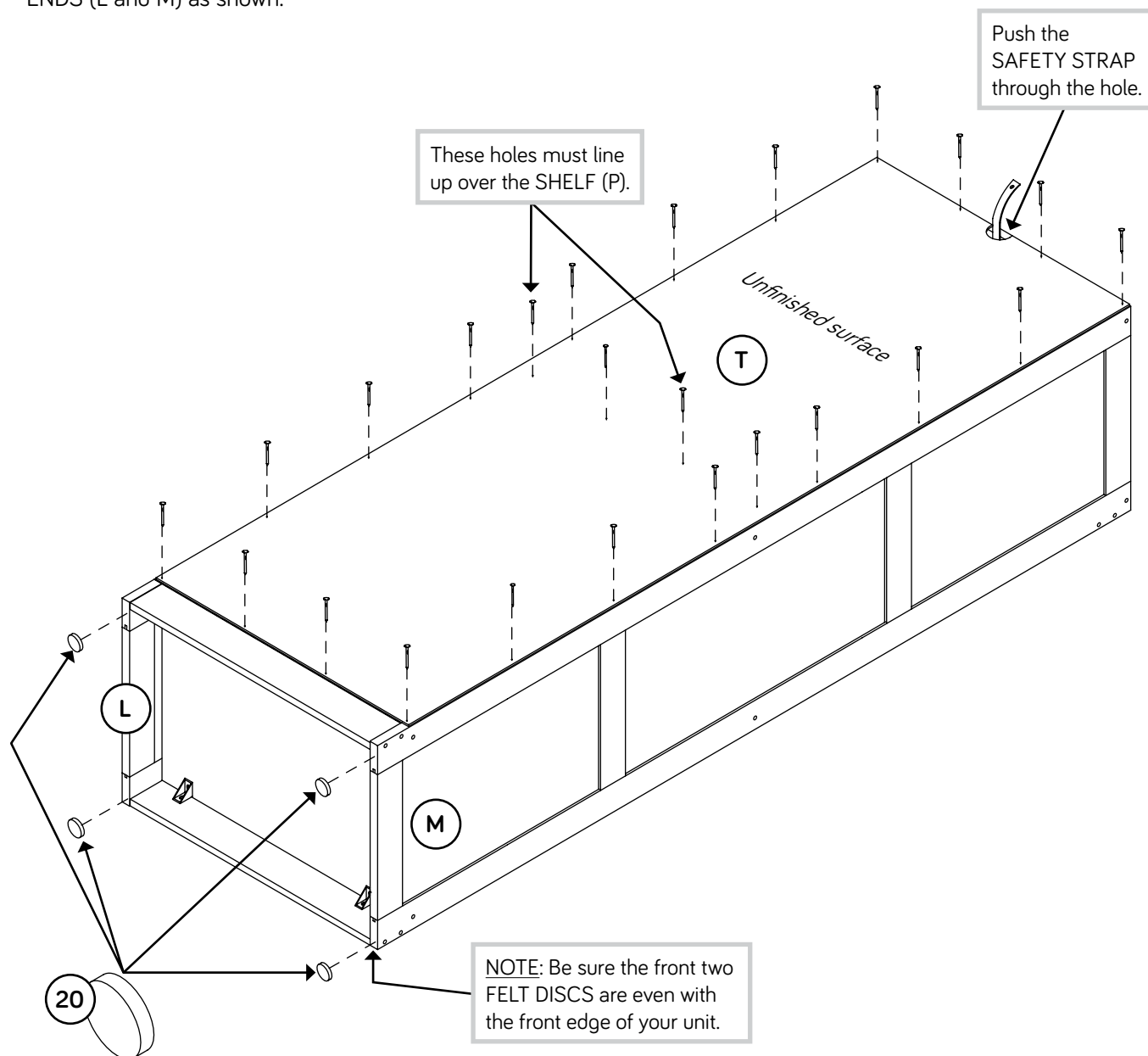
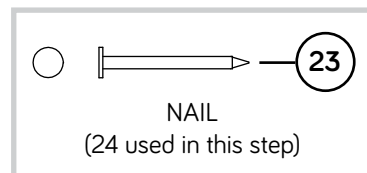

Step 6

- Fasten the STRIKE PLATE (18) to the DOOR (S). Use two BLACK 1/2" FLAT HEAD SCREWS (30).
- Fasten three HINGES (17) to the DOOR (S). Use six SILVER 1/2" FLAT HEAD SCREWS (28).
- Fasten the PULL (24) to the DOOR (S). Use two BLACK 3/4" MACHINE SCREWS (26).

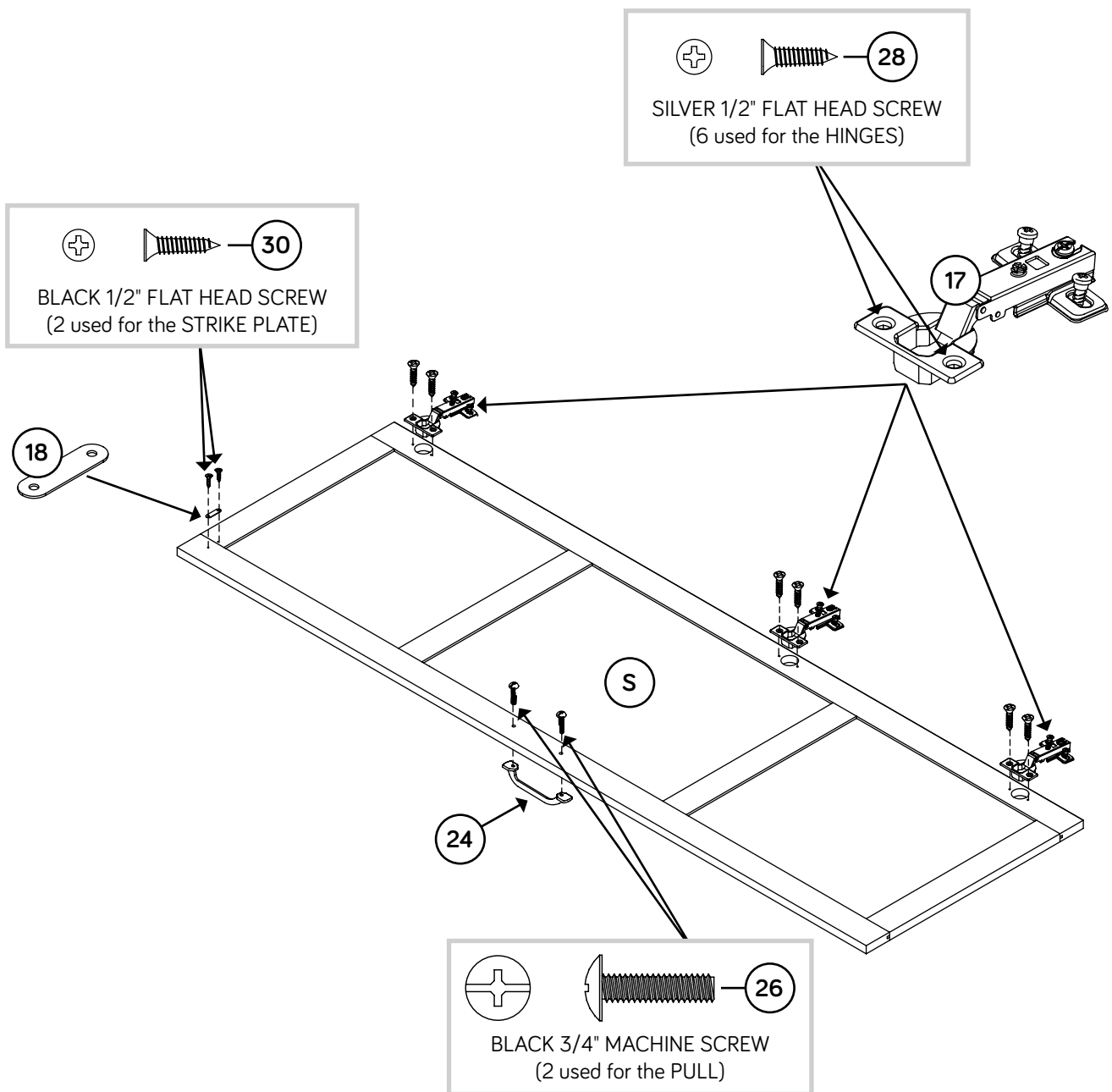

Step 7



- ✚ Carefully stand your unit upright.
- ✚ Fasten the MAGNETIC CATCH (19) to the BOTTOM (O). Use two BLACK 5/8" PAN HEAD SCREWS (27).
- ✚ Before fastening the DOOR to your unit, be sure the mounting screw is against the stops as shown in the right diagram. If it isn't, loosen the mounting screw to slide it against the stops. Then tighten the mounting screw.
- ✚ Fasten the DOOR (S) to the RIGHT END (L) as shown in the lower diagram. Use the screws in the HINGES. You should start each SCREW a few turns before completely tightening any of them.

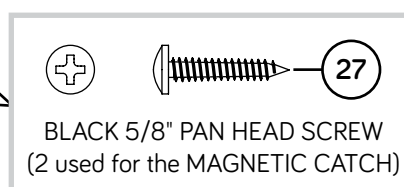
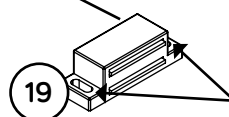
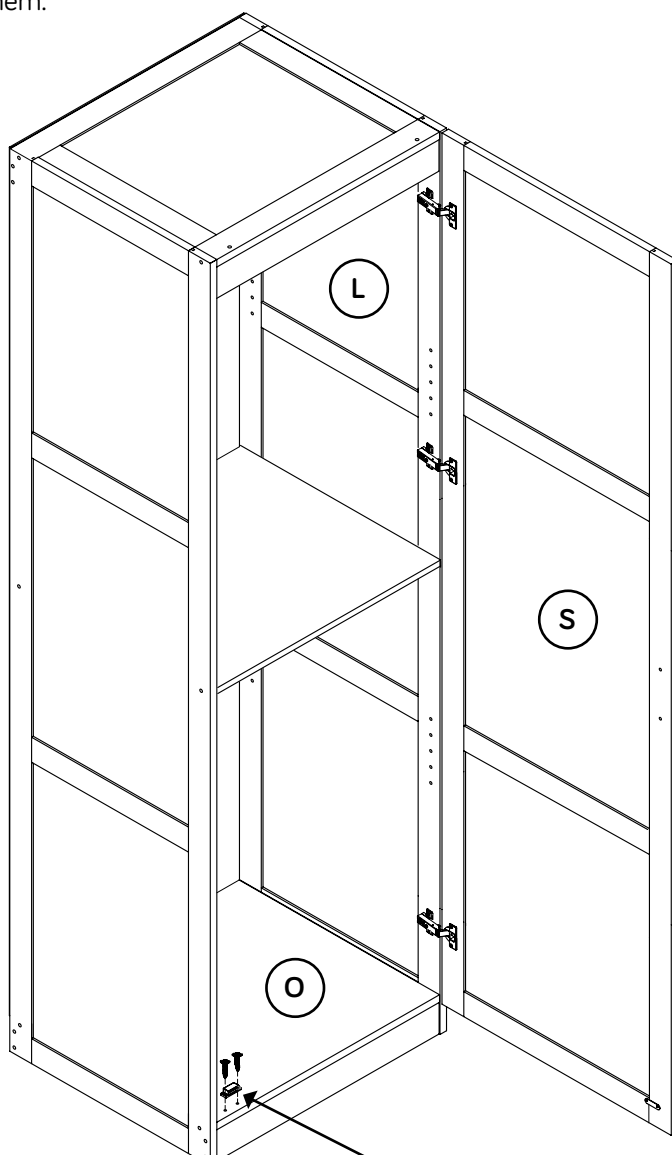
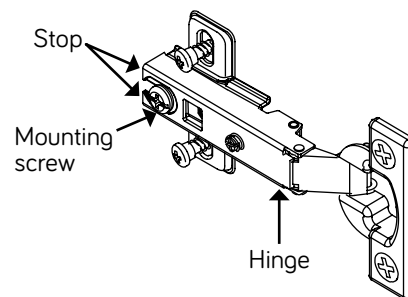

Step 8

17



- ✚ Refer to the enlarged diagram to identify the parts on the HINGES.
- ✚ The DOOR may need some adjustments. Follow the text below to make needed adjustments.
- ✚ DOOR ADJUSTMENTS:
To adjust the DOOR from side to side (horizontal), turn the adjusting screw in or out.
- ✚ To adjust the DOOR up and down (vertical), loosen both vertical adjustment screws. Move the DOOR up or down to the desired location. Tighten the screws after making adjustments.
- ✚ To adjust the DOOR in or out (depth), loosen the mounting screw one turn and move the DOOR in or out, as needed. Tighten the mounting screw after making adjustments.

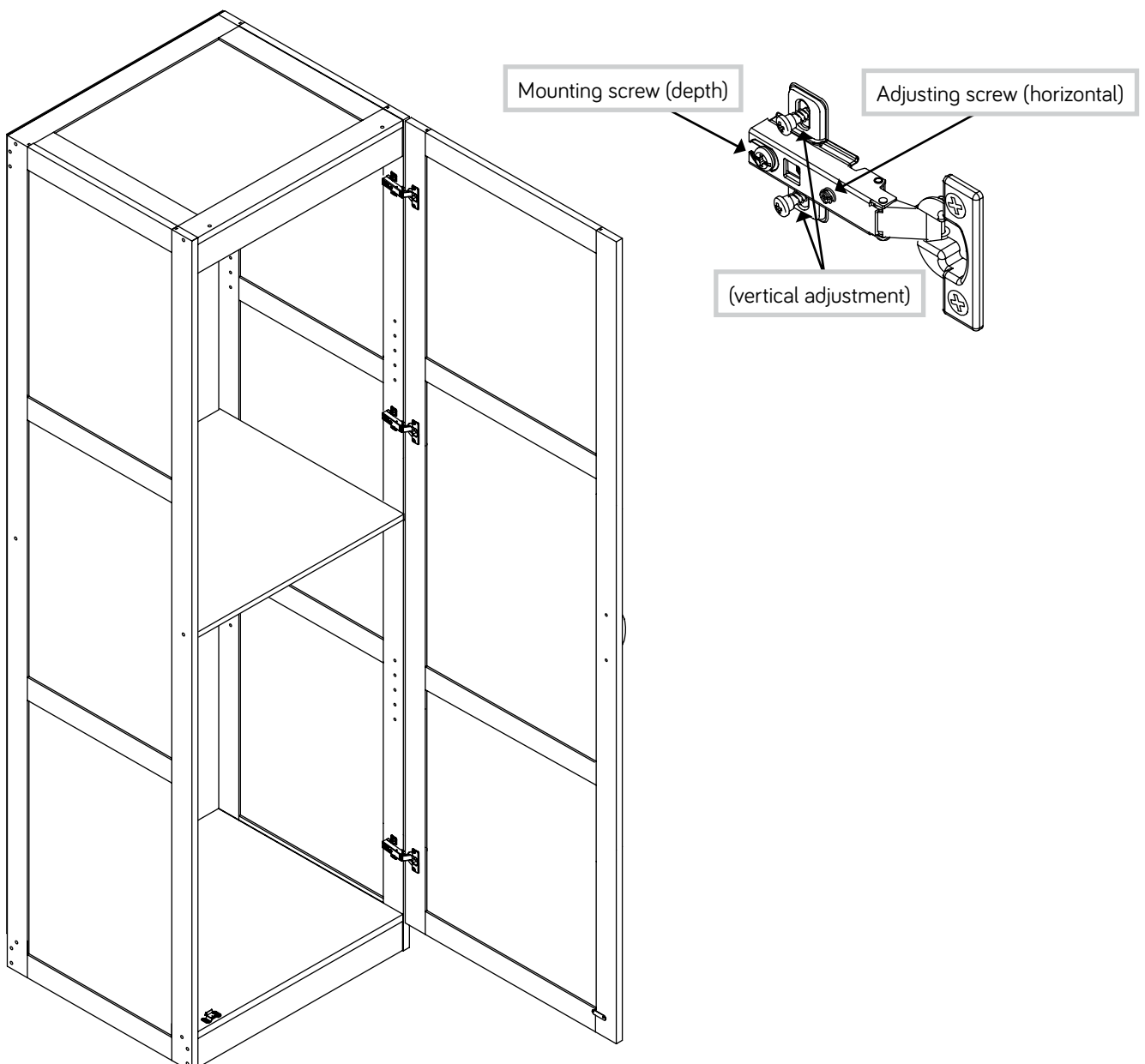

Step 9

- ✚ Place your unit in its final location.
- ✚ **NOTE:** The following instructions show your unit being fastened to a wall stud. If you are not fastening your unit to a wall stud, go to the next step now.
- ✚ **1st**- Locate the center of a stud in your wall near your unit and mark it with a pencil.
- ✚ **2nd**- Drill a 1/8" hole on the mark and into the stud in your wall.
- ✚ **3rd**- Fasten the unit to the wall. Use the LONG SCREW through the other end of the SAFETY STRAP and into the 1/8" hole.

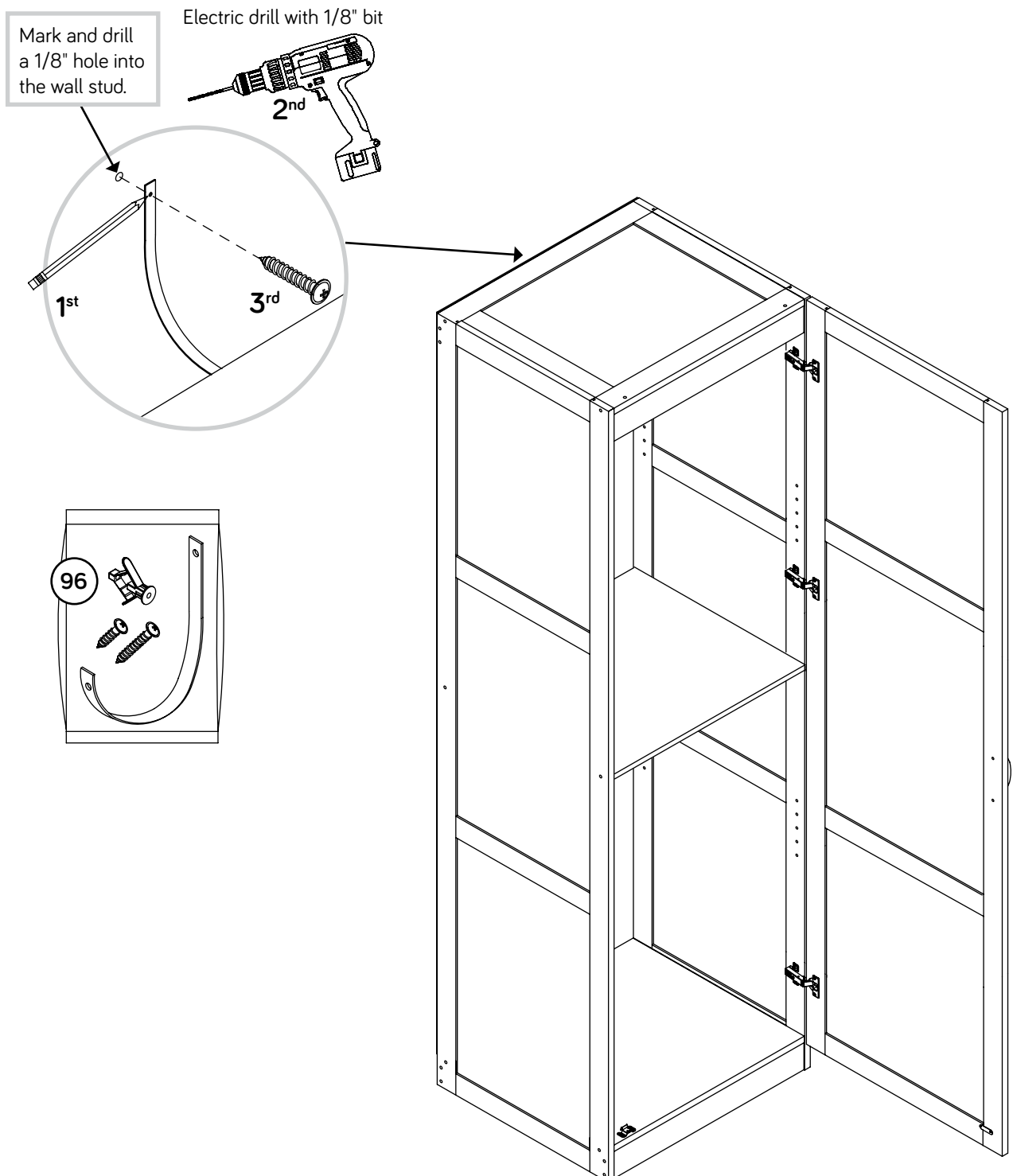

Step 10

- ✦ 1st- With your pencil, strike a mark through the center of the hole in the SAFETY STRAP.
- ✦ 2nd- Drill a 3/8" hole on the mark.
- ✦ 3rd- While you squeeze the wings together, gently tap the WALL ANCHOR from the FURNITURE TIPPING RESTRAINT KIT (96) into the hole until it is even with the surface of the wall.
- ✦ 4th- Turn the LONG SCREW through the hole in the SAFETY STRAP and into the WALL ANCHOR.
- ✦ **NOTE:** You will need to turn the LONG SCREW multiple turns to completely tighten and secure your unit to the wall.
- ✦ Insert the SHELF PINS (21) into the hole locations of your choice in the ENDS (L and M). Set the ADJUSTABLE SHELVES (Q) onto the SHELF PINS.
- ✦ Peel APPLIQUES from the APPLIQUE CARDS (22) and stick them onto each visible SCREW head.
- ✦ **NOTE:** Please read the back pages of the instruction booklet for important safety information.
- ✦ This completes assembly. Clean with a damp cloth. Wipe dry.

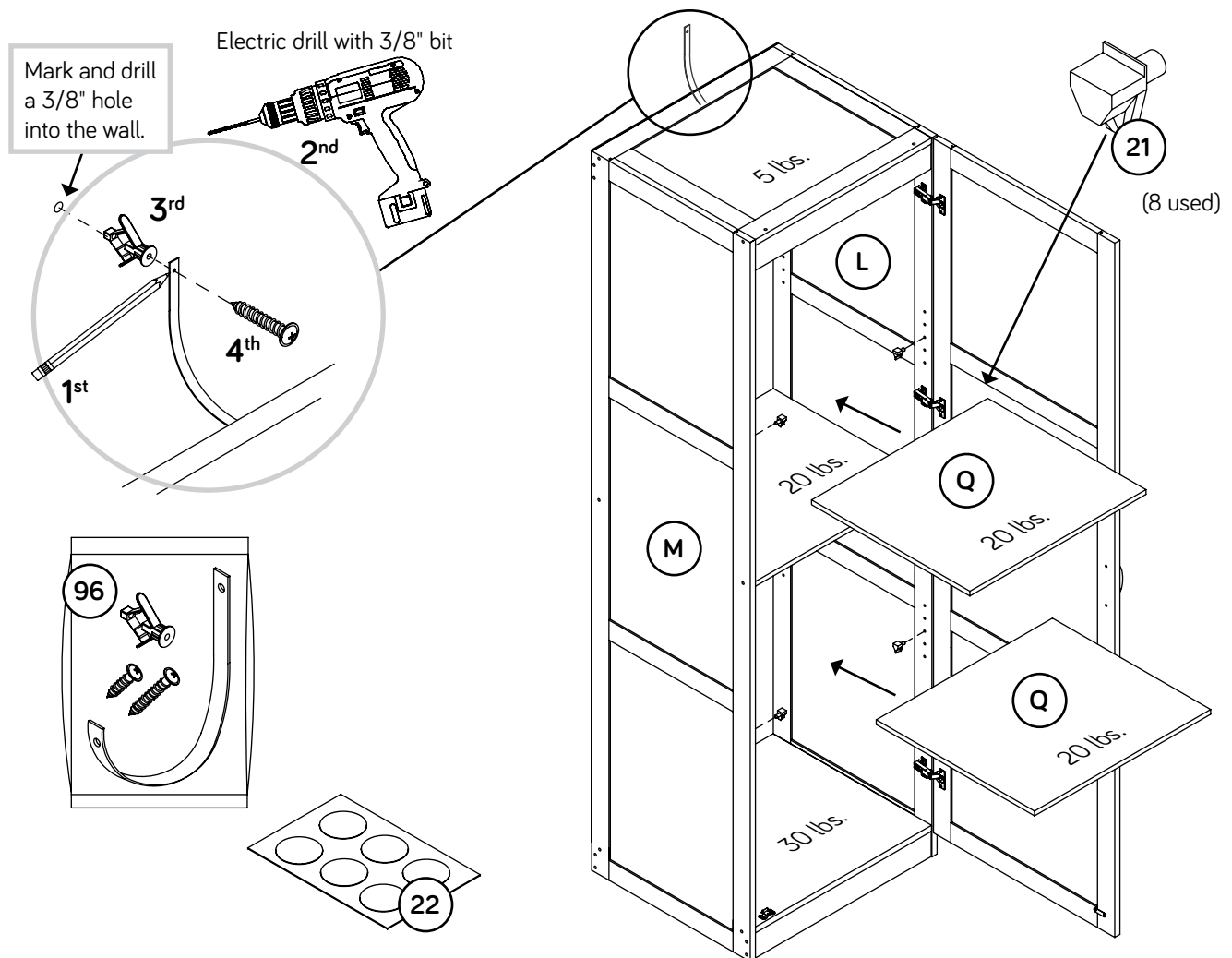

Utilisez les instructions d'assemblage en français avec les schémas étape par étape du manuel d'instruction en anglais. Chaque étape en français correspond à la même étape en anglais. La pièce devant être attachée à l'élément est représentée en gris sur les schémas de chaque étape pour plus de précision. Comparer la "Liste de pièces" ci-dessous avec la "PART IDENTIFICATION" du manuel en anglais pour vous familiariser avec les pièces avant l'assemblage.

REMARQUE : CE MANUEL D'INSTRUCTIONS CONTIENT **D'IMPORTANTES** INFORMATIONS RELATIVES À LA SÉCURITÉ. À LIRE ET CONSERVER POUR TOUTE RÉFÉRENCE FUTURE.

NOUS SOMMES LA POUR VOUS AIDER!

Nous faisons de notre mieux pour nous assurer que votre meuble arrive dans d'excellentes conditions. Nos représentants du service Clientèle sont aimables et prêts à vous aider au cas où une pièce aurait été endommagée ou manquerait (ou si vous aviez besoin d'aide pour l'assemblage). **NE RAMENEZ PAS LE MEUBLE AU MAGASIN.** Au Canada, composez ce numéro d'appel gratuit:

Si une pièce a besoin d'être remplacée, la pièce de remplacement sera envoyée dans les 48 heures. (Sauf week-ends et jours fériés)

A l'usage exclusif du Canada Noter la date d'achat de cet élément et conserver le livret pour future référence. Pour contacter Sauder en ce qui concerne cet élément, faire référence au numéro de lot et numéro de modèle en appelant notre numéro sans frais.

Lot n° : _____

Date de l'achat: _____

LISTE DE PIÈCES			LISTE DE PIÈCES		
REFERENCE	DESCRIPTION	QUANTITÉ	REFERENCE	DESCRIPTION	QUANTITÉ
L	EXTRÉMITÉ DROITE.....	1	16	CONSOLE À ÉQUERRE.....	4
M	EXTRÉMITÉ GAUCHE.....	1	17	CHARNIÈRE.....	3
N	DESSUS.....	1	18	PLAQUE DE BUTÉE.....	1
O	DESSOUS.....	1	19	LOQUETEAU MAGNÉTIQUE.....	1
P	TABLETTE.....	1	20	TAMPON EN FEUTRE.....	4
Q	TABLETTE RÉGLABLE.....	2	21	GOUPILLE DE TABLETTE.....	8
R	SOCLE.....	2	22	FICHE D'APPLIQUÉS.....	5
S	PORTE.....	1	23	CLOU.....	24
T	ARRIÈRE.....	1	24	POIGNÉE.....	1
U	LAMBREQUIN.....	1	96	KIT DE RETENUE ANTI-BASCULEMENT POUR MOBILIER.....	1
			25	VIS TÊTE PLATE 38 mm NOIRE.....	26
			26	VIS À MÉTAUX 19 mm NOIRE.....	2
			27	VIS TÊTE GOUTTE DE SUIF 16 mm NOIRE.....	2
			28	VIS TÊTE PLATE 13 mm ARGENTÉE.....	6
			29	VIS TÊTE LARGE 13 mm NOIRE.....	8
			30	VIS TÊTE PLATE 13 mm NOIRE.....	2

ÉTAPE 1

Assembler l'élément sur un sol à moquette ou sur le carton vide pour éviter d'endommager l'élément ou le sol.

Fixer quatre CONSOLES À ÉQUERRE (16) aux SOCLE (R).
Utiliser quatre VIS TÊTE LARGE 13 mm NOIRES (29).

REMARQUE : S'assurer que les chants des CONSOLES À ÉQUERRE sont à fleur des chants des SOCLE.

Fixer les SOCLE (R) au DESSOUS (O). Utiliser quatre VIS TÊTE LARGE 13 mm NOIRES (29).

ÉTAPE 2

Ouvrir le KIT DE RETENUE ANTI-BASCULEMENT POUR MOBILIER (96) et fixer la SANGLE DE SÉCURITÉ au DESSUS (N).
Utiliser la vis courte fourni.

Fixer le LAMBREQUIN (U) au DESSUS (N). Utiliser deux VIS TÊTE PLATE 38 mm NOIRES (25).

ÉTAPE 3

Attention: Ne pas relever l'élément dans sa position verticale avant d'avoir fixé l'ARRIÈRE. L'élément risque de s'effondrer.

Fixer l'EXTRÉMITÉ DROITE (L) au DESSUS (N), à la TABLETTE (P), au DESSOUS (O), aux SOCLE (R) et au LAMBREQUIN (U). Utiliser douze VIS TÊTE PLATE 38 mm NOIRES (25).

REMARQUE : Il est préférable de donner quelques tours de tournevis à chaque VIS avant de les serrer toutes à bloc.

ÉTAPE 4

Fixer l'EXTRÉMITÉ GAUCHE (M) au DESSUS (N), à la TABLETTE (P), au DESSOUS (O), aux SOCLE (R) et au LAMBREQUIN (U). Utiliser douze VIS TÊTE PLATE 38 mm NOIRES (25).

REMARQUE : Il est préférable de donner quelques tours de tournevis à chaque VIS avant de les serrer toutes à bloc.

ÉTAPE 5

Attention: Ne pas relever l'élément dans sa position verticale avant d'avoir fixé l'ARRIÈRE. L'élément risque de s'effondrer.

Placer l'ARRIÈRE (T) sur l'élément.

Enfoncer la SANGLE DE SÉCURITÉ à travers le gros trou dans l'ARRIÈRE (T).

Veiller à avoir des marges égales le long des quatre bords de l'ARRIÈRE (T). Si besoin est, enfoncer sur les coins opposés de l'unité pour s'assurer d'être « d'équerre ».

Fixer l'ARRIÈRE (T) à l'élément à l'aide des CLOUS (23).

REMARQUE : S'assurer de bien enfoncer les CLOUS dans les trous qui sont alignés au-dessus la TABLETTE (P).

Décoller le papier des TAMPONS EN FEUTRE (20) et coller les TAMPONS EN FEUTRE sur les surfaces inférieures des EXTRÉMITÉS (L et M) comme l'indique le schéma.

ÉTAPE 6

Fixer la PLAQUE DE BUTÉE (18) à la PORTE (S). Utiliser deux VIS TÊTE PLATE 13 mm NOIRES (30).

Fixer trois CHARNIÈRES (17) à la PORTE (S). Utiliser six VIS TÊTE PLATE 13 mm ARGENTÉES (28).

Fixer la POIGNÉE (24) à la PORTE (S). Utiliser deux VIS À MÉTAUX 19 mm NOIRES (26).

ÉTAPE 7

Relever, avec précaution, l'élément dans sa position verticale.

Fixer le LOQUETEAU MAGNÉTIQUE (19) au DESSOUS (O).
Utiliser deux VIS TÊTE GOUTTE DE SUIF 16 mm NOIRES (27).

Avant de fixer la PORTE à l'unité, s'assurer que la vis de montage se trouve contre les butées comme l'indique le schéma de droite. Si ce n'est pas le cas, desserrer la vis de montage pour la faire glisser contre les butées. Serrer ensuite la vis de montage.

Fixer la PORTE (S) à l'EXTRÉMITÉ DROITE (L) comme l'indique le schéma inférieur. Utiliser les vis fournies avec les CHARNIÈRES. Il est préférable de donner quelques tours de tournevis à chaque VIS avant de les serrer toutes à bloc.

ÉTAPE 8

Consulter le schéma agrandi pour identifier les pièces des CHARNIÈRES.

Il faut peut-être ajuster la PORTE. Suivre les indications ci-dessous pour ajuster.

RÉGLAGES DES PORTES :

Pour ajuster la PORTE latéralement (horizontalement), tourner la vis de réglage vers l'intérieur ou vers l'extérieur.

Pour ajuster la PORTE de haut en bas (verticalement), desserrer les deux vis de réglage. Déplacer la PORTE verticalement à l'emplacement désiré. Serrer les vis après avoir ajusté.

Pour ajuster la PORTE vers l'intérieur ou vers l'extérieur (profondeur), desserrer la vis de montage un tour et déplacer la PORTE vers l'intérieur ou vers l'extérieur. Serrer la vis de montage après avoir ajusté.

ÉTAPE 9

Placer l'élément dans son emplacement final.

REMARQUE : Les instructions suivantes montrent votre meuble fixé à un montant mural. Si vous ne fixez pas le meuble à un montant mural, passer à l'étape suivante maintenant.

1-Repérer le centre d'un montant dans le mur près de votre unité et le marquer avec un crayon.

2-Percer un trou de 3 mm sur la marque et dans le montant dans le mur.

3-Fixer l'unité au mur. Utiliser la VIS LONGUE à travers l'autre extrémité de la SANGLE DE SÉCURITÉ et dans le trou de 3 mm.

ÉTAPE 10

1-Avec un crayon, mettre une marque à travers le centre du trou dans la SANGLE DE SÉCURITÉ.

2-Percer un trou de 9,5 mm sur la marque.

3-Tout en pincer les ailes ensemble, enfoncer légèrement le DISPOSITIF D'ANCRAGE MURAL du KIT DE RETENUE ANTI-BASCULEMENT POUR MOBILIER (96) dans le trou jusqu'à ce qu'il soit à fleur avec la surface du mur.

4-Utiliser la VIS LONGUE à travers le trou dans la SANGLE DE SÉCURITÉ et dans le DISPOSITIF D'ANCRAGE MURAL.

REMARQUE : Il faudra tourner la VIS LONGUE de plusieurs tours pour serrer complètement et fixer votre appareil au mur.

Insérer les GOUPILLES DE TABLETTE (21) dans les trous choisis dans les EXTRÉMITÉS (L et M). Poser les TABLETTES RÉGLABLES (Q) sur les GOUPILLES DE TABLETTE.

Décoller les APPLIQUÉS des FICHES D'APPLIQUÉS (22) et les coller sur chaque tête de VIS visible.

REMARQUE : Prière de lire les informations importantes sur la sécurité figurant sur les pages arrière du manuel d'instructions.

Ceci complète l'assemblage. Nettoyer avec un tissu humide. Essuyer.

Use estas instrucciones de ensamblaje en español junto con las figuras paso-a-paso provistas en el folleto inglés. Cada paso en español corresponde al mismo paso en inglés. Se destacan las figuras de cada paso con una tonalidad oscura para mostrar precisamente cual parte se debe montar a la unidad. Compare la "Lista de Part" abajo con la "Part Identification" en el folleto en inglés para familiarizarse con Las partes de ensamblaje.

NOTA: ESTE FOLLETO DE INSTRUCCIONES CONTIENE INFORMACIÓN IMPORTANTE SOBRE LA SEGURIDAD. POR FAVOR LEA Y GUÁRDELO PARA REFERENCIA EN EL FUTURO.

ESTAMOS AQUI PARA AYUDAR!

Tratamos de asegurar que su mueble llega en condición excelente. Nuestros representantes de Servicio al Cliente son amables y listos para ayudarle con servicio rápido y eficiente si una parte está defectuosa o ausente (o si necesita ayuda con el ensamblaje). **NO DEVUELVA LA UNIDAD A LA TIENDA.** Llame este número sin cargo:

Si requiere un repuesto de una parte, será enviado dentro de 48 horas (excepto los fines de semana y días festivos)

Para uso exclusivo de Canadá Anote la fecha de comprar esta unidad y guarde el folleto para su referencia futura. Si necesita ponerse en contacto con Sauder en cuanto a esta unidad, refiérase al número de lote y al número de modelo cuando llame a nuestro número gratis.

No. lote: _____

Fecha de compra: _____

LISTA DE PARTES			LISTA DE PARTES		
ITEM	DESCRIPCIÓN	CANTIDAD	ITEM	DESCRIPCIÓN	CANTIDAD
L	EXTREMO DERECHO.....	1	16	SOPORTE ANGULAR.....	4
M	EXTREMO IZQUIERDO.....	1	17	BISAGRA.....	3
N	PANEL SUPERIOR.....	1	18	PLACA DE CONTACTO.....	1
O	FONDO.....	1	19	AGARRADOR MAGNÉTICO.....	1
P	ESTANTE.....	1	20	TOPE DE FIELTRO.....	4
Q	ESTANTE AJUSTABLE.....	2	21	ESPIGA DEL ESTANTE.....	8
R	BASE.....	2	22	TARJETA CON APLICACIONES.....	5
S	PUERTA.....	1	23	CLAVO.....	24
T	DORSO.....	1	24	TIRADOR.....	1
U	CORNISA.....	1	96	KIT DE CONTROL ANTI-INCLINACIÓN PARA MOBILIARIO.....	1
			25	TORNILLO NEGRO DE CABEZA PERDIDA de 38 mm.....	26
			26	TORNILLO NEGRO PARA METAL de 19 mm.....	2
			27	TORNILLO NEGRO DE CABEZA REDONDA de 16 mm.....	2
			28	TORNILLO PLATEADO DE CABEZA PERDIDA de 13 mm.....	6
			29	TORNILLO NEGRO DE CABEZA GRANDE de 13 mm.....	8
			30	TORNILLO NEGRO DE CABEZA PERDIDA de 13 mm.....	2

PASO 1

Ensamble la unidad sobre un piso alfombrado o sobre el cartón vacío para evitar rayar la unidad o el piso.

Fije cuatro SOPORTES ANGULARES (16) a las BASES (R). Utilice cuatro TORNILLOS NEGROS DE CABEZA GRANDE de 13 mm (29).

NOTA: Asegúrese de que los bordes de los SOPORTES ANGULARES estén nivelados con los bordes de las BASES.

Fije las BASES (R) al FONDO (O). Utilice cuatro TORNILLOS NEGROS DE CABEZA GRANDE de 13 mm (29).

PASO 2

Abrir el KIT DE CONTROL ANTI-INCLINACIÓN PARA MOBILIARIO (96) y fijar la CORREA DE SEGURIDAD al PANEL SUPERIOR (N). Utilice el tornillo corto provisto.

Fije la CORNISA (U) al PANEL SUPERIOR (N). Utilice dos TORNILLOS NEGROS DE CABEZA PERDIDA de 38 mm (25).

PASO 3

Precaución: No coloque la unidad en posición vertical hasta que se fije el DORSO. La unidad podría caerse.

Fije el EXTREMO DERECHO (L) al PANEL SUPERIOR (N), al ESTANTE (P), al FONDO (O), a las BASES (R) y a la CORNISA (U). Utilice doce TORNILLOS NEGROS DE CABEZA PERDIDA de 38 mm (25).

NOTA: Debe apretar cada TORNILLO unas vueltas antes de apretar cualquier tornillo firmemente.

PASO 4

Fije el EXTREMO IZQUIERDO (M) al PANEL SUPERIOR (N), al ESTANTE (P), al FONDO (O), a las BASES (R) y a la CORNISA (U). Utilice doce TORNILLOS NEGROS DE CABEZA PERDIDA de 38 mm (25).

NOTA: Debe apretar cada TORNILLO unas vueltas antes de apretar cualquier tornillo firmemente.

PASO 5

Precaución: No coloque la unidad en posición vertical hasta que se fije el DORSO. La unidad podría caerse.

Coloque el DORSO (T) sobre la unidad.

Empuje la CORREA DE SEGURIDAD a través el agujero grande del DORSO (T).

Los márgenes a lo largo de todos los bordes del DORSO (T) deben estar uniformes. Empuje sobre las esquinas opuestas de la unidad si es requerido para hacerla "cuadrada."

Fije el DORSO (T) a la unidad utilizando los CLAVOS (23).

NOTA: Asegúrese de clavar ligeramente los CLAVOS dentro de los agujeros que se alinean sobre el ESTANTE (P).

Desprenda el respaldo de los TOPES DE FIELTRO (20) y aplique los TOPES DE FIELTRO (8) sobre los bordes inferiores de los EXTREMOS (L y M) como se muestra.

PASO 6

Fije la PLACA DE CONTACTO (18) a la PUERTA (S). Utilice dos TORNILLOS NEGROS DE CABEZA PERDIDA de 13 mm (30).

Fije tres BISAGRAS (17) a la PUERTA (S). Utilice seis TORNILLOS PLATEADOS DE CABEZA PERDIDA de 13 mm (28).

Fije el TIRADOR (24) a la PUERTA (S). Utilice dos TORNILLOS NEGROS PARA METAL de 19 mm (26).

PASO 7

Cuidadosamente ponga la unidad en posición vertical.

Fije el AGARRADOR MAGNÉTICO (19) al FONDO (O). Utilice dos TORNILLOS NEGROS DE CABEZA REDONDA de 16 mm (27).

Antes de ajustar la PUERTA a su unidad, asegúrese de que el tornillo de montaje se encuentre contra los topes como se muestra en el diagrama derecho. Si no lo está, afloje el tornillo de montaje para que se deslice contra los topes. Luego, apriete el tornillo de montaje.

Fije la PUERTA (S) al EXTREMO DERECHO (L) como se muestra en el diagrama inferior. Utilice los tornillos provistos de las BISAGRAS. Debe apretar cada TORNILLO unas vueltas antes de apretar cualquier tornillo firmemente.

PASO 8

Consulte el diagrama ampliado para identificar las piezas de las BISAGRAS.

La PUERTA puede requerir ajustes. Siga el texto abajo para hacer los ajustes necesarios.

AJUSTE DE LA PUERTA:

Para ajustar la PUERTA de un lado al otro (horizontalmente), y gire el tornillo de ajuste hacia el interior o hacia el exterior.

Para ajustar la PUERTA hacia arriba o hacia abajo (vertical), afloje los dos tornillos de ajuste. Mueva la PUERTA hacia arriba o hacia abajo a la ubicación deseada. Apriete los tornillos después de hacer los ajustes.

Para ajustar la PUERTA hacia atrás o hacia adelante (profundidad), afloje el tornillo de montaje una vuelta y mueva la PUERTA hacia el interior o hacia el exterior según sea necesario. Apriete el tornillo de montaje después de hacer los ajustes.

PASO 9

Coloque su unidad en su posición final.

NOTA: Las siguientes instrucciones muestran que su unidad está siendo fijada a un montante de la pared. Si no está fijando su unidad a un montante de la pared, vaya al paso siguiente ahora.

1-Ubique el centro del soporte de madera en la pared cerca de su unidad y marque con un lápiz.

2-Perfore un agujero de 3 mm en la marca y entre el soporte de madera de su pared.

3-Fije la unidad a la pared. Utilice el TORNILLO LARGO a través el otro extremo de la CORREA DE SEGURIDAD y en el agujero de 3 mm.

PASO 10

1-Con su lápiz, ponga una marca a través del centro del agujero en la CORREA DE SEGURIDAD.

2-Taladre un agujero de 9,5 mm en la marca.

3-Mientras empuje las alas juntas, ligeramente golpee el ANCLAJE DE PARED desde el KIT DE CONTROL ANTI-INCLINACIÓN PARA MOBILIARIO (96) en el agujero hasta que quede nivelado con la superficie de la pared.

4-Utilice el TORNILLO LARGO a través el agujero de la CORREA DE SEGURIDAD y en el ANCLAJE DE PARED.

NOTA: Necesitará girar el TORNILLO LARGO varias vueltas para apretar completamente y asegurar su unidad a la pared.

Inserte las ESPIGAS DEL ESTANTE (21) en los agujeros al nivel preferido de los EXTREMOS (L y M). Coloque los ESTANTES AJUSTABLES (Q) sobre las ESPIGAS DEL ESTANTE.

NOTA: Por favor, lea las páginas de atrás del folleto de instrucciones en cuanto a importante información de seguridad.

Esto completa el ensamblaje. Limpiar con un trapo húmedo. Seque con un paño.

WARNING

Please use your furniture correctly and safely. Improper use can cause safety hazards, or damage to your furniture or household items. Carefully read the following safety information.

Death or serious injury may occur when children climb on furniture. A remote control, toys or other items placed on the furniture may encourage a child to climb on the furniture which could cause it to tip-over and result in serious injury or death.

NEVER allow children to climb on furniture.

NEVER place toys, food, remote, etc. on top of furniture.

ALWAYS use either the safety hardware as instructed or other wall anchoring device.

Placing audio and/or video equipment onto furniture not specifically designed to support audio and/or video equipment may result in death or serious injury due to furniture collapse or tip over.

NEVER place a TV on furniture that is not intended to support a TV.

This product is not designed to support a television unless a TV warning label is included and the instructions specifically state the size and weight of the television.

Overloading drawers and shelves may result in furniture that can break or sag, or tip-over which may result in injury.

NEVER exceed the weight limits shown in the instructions.

Place the heavier items on lower shelves as far back from the front as possible.

Load the bottom surfaces first to avoid top-heavy furniture.

Moving furniture that is not designed to be moved or equipped with casters may result in injury or damage to furnishings or personal property.

ALWAYS unload shelves and drawers, starting with the top surfaces, before moving.

NEVER push or pull furniture on carpet. Have a friend help lift properly to move and/or reposition it.

AVERTISSEMENT

Prière d'utiliser le mobilier à bon escient et avec prudence. Une mauvaise utilisation peut être à l'origine de risques d'accident ou peut endommager le mobilier et les articles ménagers.
Lire attentivement l'information suivante sur la sécurité.

La mort voire de graves blessures peuvent se produire lorsque des enfants grimpent sur les meubles. Une télécommande, des jouets ou d'autres articles placés sur un meuble peuvent encourager un enfant à grimper sur le meuble qui pourrait le renverser et résulter en graves blessures voire la mort.

NE JAMAIS laisser les enfants grimper sur les meubles.

NE JAMAIS placer de jouets, d'aliments, de télécommande, etc. sur les meubles.

TOUJOURS utiliser soit la visserie de sécurité comme il l'est indiqué soit un autre dispositif d'ancrage mural.

Placer du matériel audio et/ou vidéo sur un meuble non spécifiquement conçu pour supporter du matériel audio et/ou vidéo peut entraîner la mort voire de graves blessures en raison de l'effondrement du meuble ou de son renversement sur un enfant.

NE JAMAIS placer de téléviseur sur un meuble non conçu pour supporter un téléviseur.

Ce produit n'est pas conçu pour supporter un téléviseur à moins qu'une étiquette d'avertissement de téléviseur ne soit incluse et que les instructions indiquent spécifiquement la taille et le poids du téléviseur.

Surcharger les tiroirs et tablettes peut provoquer la casse, l'affaissement ou encore le renversement du meuble entraînant ainsi des blessures.

NE JAMAIS excéder les limites de poids indiquées sur les instructions.

Placer les articles plus lourds sur les tablettes inférieures aussi loin que possible de l'avant.

Charger les surfaces inférieures en premier pour éviter un meuble trop lourd en haut.

Déplacer un meuble qui n'est pas conçu pour être déplacé ou qui est équipé de roulettes peut entraîner des blessures voire des dommages de meuble ou de matériel personnel.

TOUJOURS décharger les tablettes et les tiroirs, en commençant par les surface supérieures, avant de déplacer le meuble.

NE JAMAIS pousser ou tirer un meuble sur de la moquette. Demander à une autre personne de le soulever correctement pour le déplacer et/ou le repositionner.

ADVERTENCIA

Por favor use el mobiliario correcta y seguramente. El mal uso puede causar riesgos de seguridad o daño a las unidades o artículos domésticos. Lea cuidadosamente la siguiente información de seguridad.

Pueden suceder lesiones graves o la muerte cuando los niños se suben en los muebles. Un control remoto, juguetes u otros artículos colocados en los muebles pueden alentar a un niño a subirse en el mueble, lo cual podría causar que se derribe y resultaría en lesiones graves o la muerte.

NUNCA permita que los niños se suban en los muebles.

NUNCA coloque juguetes, comida, control remoto, etc. encima de los muebles.

SIEMPRE utilice el soporte físico de seguridad según las instrucciones u otro dispositivo de anclaje en la pared.

La colocación de equipos de audio y/o video en muebles que no estén específicamente diseñados para soportar equipos de audio y/o video puede resultar en muerte o lesiones graves debido al colapso de los muebles o al derribarse.

NUNCA coloque un televisor en muebles que no estén diseñados para soportar un televisor.

Este producto no está diseñado para soportar un televisor a menos que se incluya una etiqueta de advertencia de televisor y las instrucciones específicamente indiquen el tamaño y peso del televisor.

El sobrecargar los cajones y estantes puede resultar en muebles que se puedan romper o colapsar o derribar, lo que puede resultar en lesiones.

NUNCA exceda los límites de peso indicados en las instrucciones.

Coloque los artículos más pesados en los estantes inferiores cuanto lejos de la parte delantera sea posible.

Cargue las superficies inferiores primero para evitar muebles con la parte superior pesada.

El mover muebles que no estén diseñados para ser movidos o equipados con ruedas puede resultar en lesiones o daños al mueble o a los bienes personales.

SIEMPRE descargue los estantes y cajones, empezando con las superficies superiores, antes de moverlo.

NUNCA empuje ni tire de los muebles sobre una alfombra. Obtenga que un amigo le ayude a levantarlo correctamente para moverlo y/o reposicionarlo.

5-YEAR LIMITED WARRANTY

1. Sauder Woodworking Co. (Sauder®) provides limited warranty coverage to the original purchaser of this product for a period of five years from the date of purchase against defects in materials or workmanship of Sauder furniture components. As used in this Warranty, "defect" means imperfections in components which substantially impair the utility of the product. This Warranty gives you specific legal rights, and you may also have other rights which vary from state to state.

2. There is no warranty coverage for defects or conditions that result from the failure to follow product assembly instructions, information or warnings, misuse or abuse, intentional damage, fire, flood, alteration or modification of the product, or use of the product in a manner inconsistent with its intended use, nor any condition resulting from incorrect or inadequate maintenance, cleaning, or care. There is also no warranty coverage for rented products or any products purchased "used" or "as is", at a distress or going-out-of business sale, or from a liquidator.

3. As the exclusive remedy under this Warranty, Sauder will (at its sole option) repair, replace or refund the value of any defective furniture component. Sauder may require independent confirmation of the claimed defect and proof of purchase. Replacement parts will be warranted for only the remaining period of the original Warranty. SAUDER SHALL HAVE NO LIABILITY FOR ANY INCIDENTAL OR CONSEQUENTIAL DAMAGES OF ANY KIND and all such damages are EXCLUDED FROM THIS WARRANTY, such as loss of use, disassembly, transportation, labor or damage to property on or near the product. Some states do not allow the exclusion or limitation of incidental or consequential damages, so the above limitation or exclusion may not apply to you.

GARANTIE LIMITÉE DE 5 ANS

1. Sauder Woodworking Co. (Sauder®) offre une couverture de garantie limitée à l'acheteur initial du présent produit pendant une période de cinq ans à compter de la date d'achat contre tout défaut de matériaux ou de fabrication des composantes de mobilier Sauder. Le mot « défaut », tel qu'il est utilisé sous les termes de la présente garantie, comprend les imperfections des pièces qui empêchent substantiellement l'utilisation du produit. La présente garantie vous donne des droits légaux spécifiques et il est possible que vous ayez des droits supplémentaires variant d'État en État ou de province en province.

2. La présente garantie ne saurait couvrir les défauts ou conditions qui surviendraient à la suite du non respect des instructions, informations ou mises en garde de montage, d'une mauvaise utilisation ou d'un abus, d'un dommage intentionnel, d'un incendie, d'une inondation, d'une altération ou modification du produit, d'une utilisation du produit allant à l'encontre de son usage prévu, ni aucune condition résultant d'une maintenance, d'un nettoyage ou d'un entretien inappropriés ou inadéquats. De plus, il n'existe aucune garantie pour les produits loués ou tous les produits achetés « d'occasion » ou « en l'état », dans le cadre d'une vente aux enchères ou de solde pour cessation de commerce, ou auprès d'un liquidateur.

3. En tant que recours exclusif en vertu de la présente garantie, Sauder réparera, remplacera ou remboursera (sur sa seule décision) la valeur de toute composante de mobilier défectueuse. Sauder peut exiger une confirmation indépendante du défaut revendiqué ainsi qu'une preuve d'achat. Les pièces de rechange seront garanties uniquement pendant la période restante de la garantie originale. SAUDER NE SERA EN AUCUN CAS RESPONSABLE DE TOUT DOMMAGE ACCESSOIRE OU CONSÉCUTIF DE TOUTE SORTE et lesdits dommages sont EXCLUS DE LA PRÉSENTE GARANTIE, à savoir perte d'utilisation, démontage, transport, main d'œuvre ou dommages matériels sur ou à proximité du produit. Certains États ou provinces ne permettant pas l'exclusion ou la limite aux responsabilités pour dommages accidentels ou consécutifs, la limite ou l'exclusion ci-dessus peut ne pas être applicable.

GARANTÍA LIMITADA DE 5 AÑOS

1. Sauder Woodworking Co. (Sauder®) provee cobertura de garantía limitada al comprador original de este producto por un periodo de cinco años, a partir de la fecha de compra, contra defectos en los materiales o de mano de obra en los componentes de muebles Sauder. Como es utilizado en esta Garantía, "defecto" significa imperfecciones en los componentes que de manera fundamental afecta la utilidad del producto. Esta Garantía le permite a usted ciertos derechos legales, y usted también podría poseer otros derechos adicionales, los cuales varían de estado a estado.

2. No hay cobertura de garantía para defectos o estados que resulten del incumplimiento en seguir las instrucciones, la información o las advertencias sobre el ensamblaje del producto; del uso incorrecto o maltrato, del daño intencional, incendio, inundación, cambio o modificación del producto; o de la utilización del producto de manera contradictoria con el uso para el cual fue fabricado, ni por ningún estado que resulte del mantenimiento, limpieza o cuidado incorrecto o inadecuado. Tampoco no hay cobertura de garantía para los productos rentados o para cualesquiera productos comprados "de uso" o "como está", en una venta de bienes embargados o en una venta por salirse del negocio, o comprados a un liquidador.

3. Como un recurso exclusivo bajo esta Garantía, Sauder (sólo a su opción) reparará, reemplazará o reembolsará el valor de cualquier componente defectuoso de mueble. Sauder puede requerir una confirmación independiente de un defecto reclamado y una prueba de compra. Las piezas de repuesto serán garantizadas solamente por el periodo de tiempo que queda de la Garantía original. SAUDER NO TENDRÁ RESPONSABILIDAD por NINGÚN DAÑO INCIDENTAL O CONSECUENTE DE NINGÚN TIPO y todos dichos daños SE EXCLUYEN DE ESTA GARANTÍA, tales como pérdida de uso, desensamblaje, transportación, trabajo o daño a la propiedad en o cerca del producto. Algunos estados no permiten la exclusión o limitación de daños incidentales o consecuentes, en tales instancias la limitación o exclusión antes mencionada podría no ser aplicable a usted.

4. This Warranty applies only to warranted defects that first arise and are reported to Sauder within the warranty coverage period. The Warranty cannot be transferred to subsequent owners or users of the product, and it shall be immediately void in the event the product is resold, transferred, leased or rented to any third party or person other than the original purchaser.

5. THERE ARE NO OTHER WARRANTIES APPLICABLE TO THIS PRODUCT. Under the laws of certain states, there may be no implied warranties from Sauder and all implied warranties, INCLUDING ANY IMPLIED WARRANTY OF MERCHANTABILITY OR FITNESS FOR A PARTICULAR PURPOSE are disclaimed where allowed by law. TO THE EXTENT ANY IMPLIED WARRANTIES ARE APPLICABLE, ANY IMPLIED WARRANTIES, INCLUDING ANY IMPLIED WARRANTY OF MERCHANTABILITY OR FITNESS FOR A PARTICULAR PURPOSE, ARE LIMITED IN DURATION TO THE DURATION OF THIS EXPRESS WARRANTY or the minimum period allowed by law, whichever is shorter. Some states do not allow limitations on how long an implied Warranty lasts, so the above limitation may not apply to you.

6. For Warranty inquiries or claims, please visit our website www.sauder.com. You can also contact Sauder at 1.800.445.1527. Sauder may require Warranty claims to be submitted in writing to: Sauder Woodworking Co., 502 Middle Street, Archbold, OH 43502 USA. Please include your sales receipt or other proof of purchase and a specific description of the product defect.

4. La présente garantie ne s'applique qu'aux défauts garantis qui se produisent pour la première fois et qui sont signalés à Sauder dans les limites de couverture de la garantie. La garantie ne peut pas être transférée à des propriétaires ou utilisateurs subséquents du produit, et sera immédiatement invalidée dans le cas où le produit est revendu, transféré, loué sous bail ou loué à une tierce partie ou personne autre que l'acheteur original.

5. IL N'EXISTE AUCUNE AUTRE GARANTIE EN VIGUEUR POUR LE PRÉSENT PRODUIT. En vertu des lois de certains États ou provinces, il ne peut y avoir de garanties implicites de la part de Sauder et toutes les garanties implicites, Y COMPRIS TOUTE GARANTIE IMPLICITE DE COMMERCIALITÉ OU D'ADAPTATION À UN USAGE PARTICULIER sont déclinées partout où la loi l'autorise. DANS LA MESURE OÙ TOUTE GARANTIE IMPLICITE EST APPLICABLE, TOUTE GARANTIE IMPLICITE, Y COMPRIS TOUTE GARANTIE DE COMMERCIALITÉ OU D'ADAPTATION À UN USAGE PARTICULIER, EST LIMITÉE À LA DURÉE DE LA PRÉSENTE GARANTIE EXPRESSE ou à la période minimum autorisée par la loi, la période la plus courte étant retenue. Certains États ne permettant pas que des limites soient imposées quant à la durée d'une garantie implicite, la limite ci-dessus peut donc ne pas être applicable.

6. Pour toute question concernant la garantie ou toute demande de réclamation, consulter le site Web www.sauder.com. Il est également possible de contacter Sauder en composant le 1.800.445.1527. Sauder peut exiger de soumettre les demandes de réclamation sous garantie par écrit à : Sauder Woodworking Co., 502 Middle Street, Archbold, OH 43502 USA. Veuillez joindre votre ticket de caisse ou toute autre preuve d'achat ainsi qu'une description spécifique du défaut de produit.

4. Esta Garantía sólo es aplicable a defectos garantizados que primeramente surjan y se informen a Sauder dentro del periodo de cobertura de garantía. La Garantía no puede ser transferida a propietarios o usuarios subsiguientes del producto, y ésta será inmediatamente invalidada en el caso que el producto sea revendido, transferido, arrendado o rentado a cualquier tercero u otra persona que no sea el comprador original.

5. NO HAY OTRA GARANTÍA APLICABLE A ESTE PRODUCTO. Bajo las leyes de ciertos estados, pueden no haber garantías implícitas de Sauder y se hace renuncia de responsabilidad de todas las garantías implícitas donde lo permita la ley, INCLUYENDO CUALQUIER GARANTÍA IMPLÍCITA DE MERCANTILIDAD O DE APTITUD PARA UN PROPOSITO EN PARTICULAR. EN LA MEDIDA CUALQUIER GARANTÍA IMPLÍCITA ES APLICABLE, CUALESQUIERA GARANTÍAS IMPLÍCITAS, INCLUYENDO AQUELLA DE MERCANTILIDAD O DE APTITUD PARA UN PROPOSITO EN PARTICULAR, SE LIMITAN EN DURACIÓN HASTA LA DURACIÓN DE ESTA GARANTÍA IMPLÍCITA o hasta el periodo mínimo permitido por la ley, la que sea más corta. Algunos estados no permiten limitaciones en cuanto a la duración de una garantía implícita, por eso la limitación arriba citada pueda no ser aplicable a usted.

6. Para solicitud de información o reclamación de Garantía, por favor, visite nuestro sitio Web www.sauder.com. Usted también puede contactar a Sauder llamando al 1.800.445.1527. Sauder puede solicitar que las reclamaciones sean presentadas por escrito a: Sauder Woodworking Co., 502 Middle Street, Archbold, OH 43502 USA. Por favor incluya su recibo de venta u otra prueba de compra y una descripción detallada del defecto del producto.