

Item No.
92532

5-PC Snack Table Set
Ensemble de tables pour collations 5 pièces
Juego de 5 mesitas botanear

TKF

Control No.
N° de contrôle
de control

To receive free replacement, Control No. and Proof-of-Purchase from an authorized dealer/retailer MUST be provided with request within 60 days from date of purchase.

Pour obtenir un remplacement gratuit, le numéro de contrôle et la preuve d'achat auprès d'un concessionnaire/magasin autorisé DOIVENT être fournis avec une demande soumise dans les 60 jours suivant la date d'achat.

Para recibir un reemplazo gratis, numero de Control y prueba de compra de un comerciante/vendedor autorizado, DEBE ser recibido dentro de 60 días desde la fecha de compra.

IMPORTANT! Please provide CONTROL NO. to ensure replacement parts will properly fit unit on hand.

IMPORTANT! Fournir N° de CONTRÔLE pour assurer que les pièces de recharge s'adaptent correctement à l'unité en question.

IMPORTANT! Favor de proporcionar el NUMERO DE CONTROL para garantizar que las piezas de reemplazo ajuste correctamente su productor.

Missing parts request:

To obtain replacement part(s), fill in quantity in the "missing" box under the "Parts List" section. Complete contact and shipping information in address box accurately and clearly. Please allow 7-14 days for delivery.

Demande de pièces manquantes:

Pour obtenir une (des) pièce(s) de remplacement, remplissez la case « manquant » sous la section « Liste des pièces ». Fournissez vos coordonnées et informations d'expédition dans la case Adresse de manière claire et précise. La livraison aura lieu dans un délai de 7 à 14 jours.

Petición de partes perdidas:

Para obtener parte(s) de reemplazo, llené en número la cantidad en el cuadro de "missing" debajo de "Lista de partes" sección. Llené su información de contacto y envío en el cuadro de dirección clara y correcta. Por favor permita 7-14 días para envío.

Name - Nom - Nombre

Address - Adresse - Dirección

City/State/Zip - Ville/Province/Code postal - Ciudad/Estado/Zona Postal

Phone - Téléphone - Teléfono

Email

Reason of replacement part(s) - Raison de(s) pièce(s) de remplacement
Razón del reemplazo la parte(s):

- Missing/Manquant/Ausente Not Fit/Ne rentre pas/No ajusta
 Damaged/Endommagé/Dañado Other/Autre/Otro:

Provide Details/Fournis détails/Proporcionar detalles:

Parts List - Liste des pièces - Lista de partes



A	Vertical Post Montant vertical Soporte vertical	Quantity Quantité Cantidad	2	Replace Remplacer Reemplazar	
----------	---	----------------------------------	---	------------------------------------	--



	Hex Wrench Clé hexagonale Llave hexagonal	Quantity Quantité Cantidad	1	Replace Remplacer Reemplazar	
--	---	----------------------------------	---	------------------------------------	--

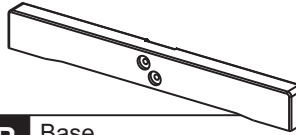

B	Base Base Base	Quantity Quantité Cantidad	2	Replace Remplacer Reemplazar	
----------	----------------------	----------------------------------	---	------------------------------------	--

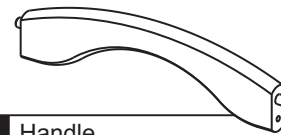

C	Handle Traverse poignée Manija	Quantity Quantité Cantidad	1	Replace Remplacer Reemplazar	
----------	--------------------------------------	----------------------------------	---	------------------------------------	--



D	Lower Cross Bar Traverse inférieure Travesaño inferior	Quantity Quantité Cantidad	1	Replace Remplacer Reemplazar	
----------	--	----------------------------------	---	------------------------------------	--

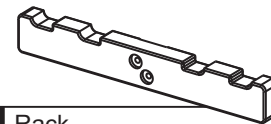

E	Rack Râtelier Estante	Quantity Quantité Cantidad	2	Replace Remplacer Reemplazar	
----------	-----------------------------	----------------------------------	---	------------------------------------	--

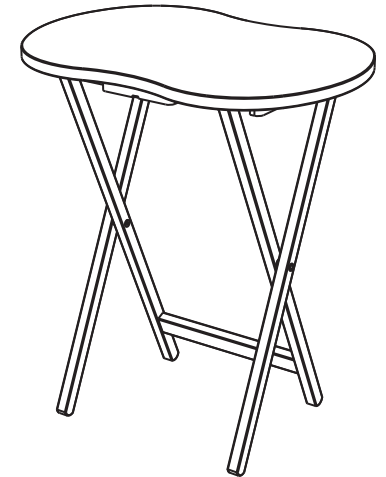

H	Snack Table Table pour collation Mesa aperitivo	Quantity Quantité Cantidad	4		
----------	---	----------------------------------	---	--	--

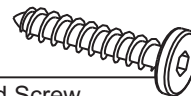

F	Wood Screw Vis à bois Tornillo para madera	Quantity Quantité Cantidad	12	Replace Remplacer Reemplazar	
----------	--	----------------------------------	----	------------------------------------	--



G	Wood Plug Bouchon en bois Tapón de madera	Quantity Quantité Cantidad	4	Replace Remplacer Reemplazar	
----------	---	----------------------------------	---	------------------------------------	--

Item No. **92532****Assembly Instructions - Instructions d'assemblage - Instrucciones de ensamblaje**

- G** ** Tip: Insert wood plugs after finishing assembling the unit.
 ** Conseil: fixer les tampons de bois après avoir assemblé l'unité.
 ** Consejo: ponga los tapones de madera después de la asamblea de la unidad.

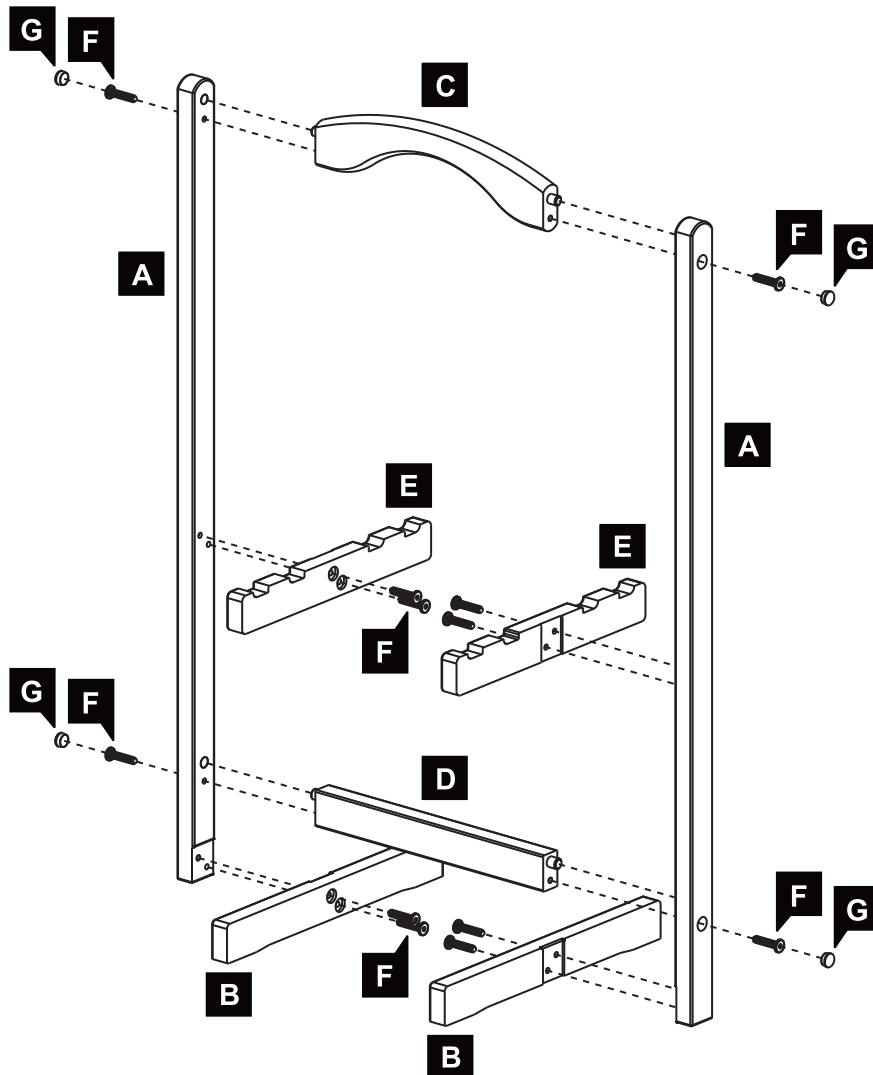
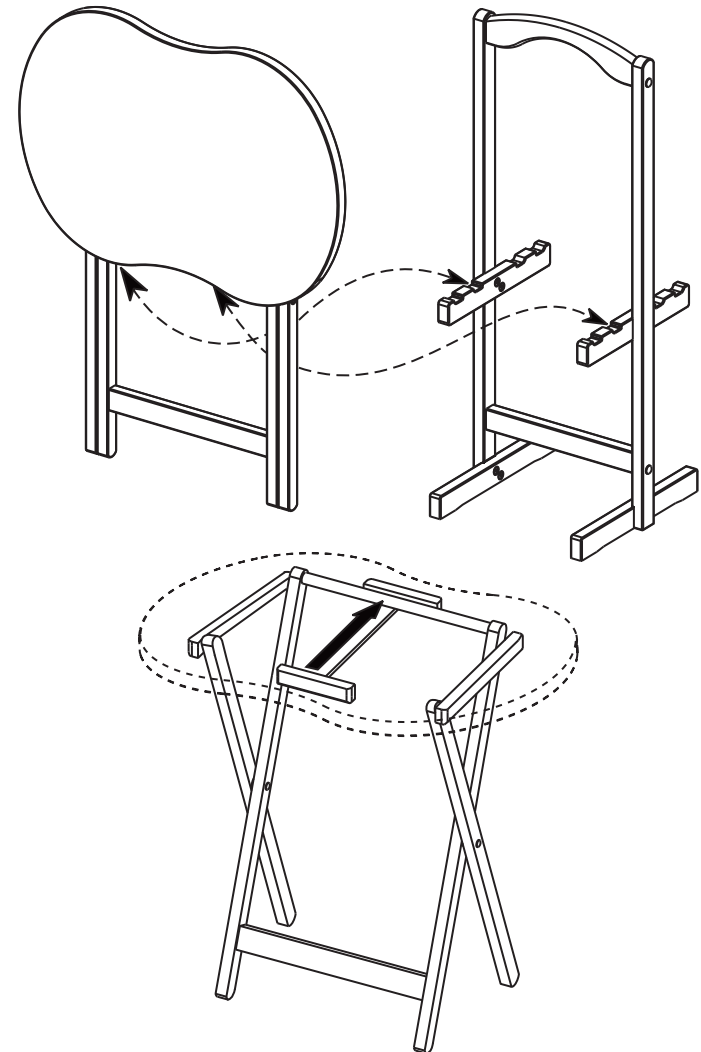
**Usage diagram - Schéma d'utilisation - Diagrama de uso**

Care instructions: To clean, wipe with damp cloth and dry thoroughly. Use mild soap if necessary. Avoid use of commercial waxes or polishes or abrasive cleaning materials.

Instructions d'entretien: Pour nettoyer, essuyez avec un linge humide et séchez à fond. Utilisez un savon doux au besoin. Évitez d'utiliser des cires ou produits à polir de type commercial ou des matériaux de nettoyage abrasifs.

Instrucciones para el cuidado: Para limpiar, frótelo con algo húmedo y séquelo bien. Use un jabón suave si es necesario. Evite el uso de ceras o pulidores comerciales o materiales abrasivos.