

PERMASTEEL ■[®]

Permasteel 80QT (75.7L) Cooler

Use & Care Guide

Model number: **PS-223D-80QT**

IMPORTANT, RETAIN FOR FUTURE REFERENCE: READ CAREFULLY

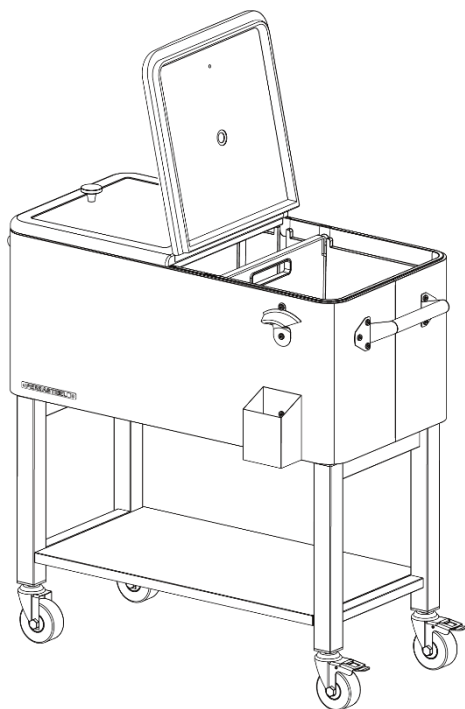

Scan QR Code for Video
Assembly Instructions

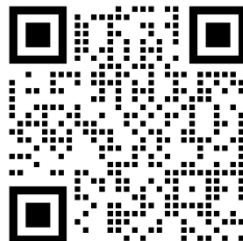

Thank you for purchasing your new patio cooler from Permasteel.
We hope you enjoy your product.

If you have any questions, please call us at **1-888-287-0735**
or visit us at **www.permasteel.life**

Table of content

Important Information	2
Parts List	3
Hardware	6
Assembly Steps	7
Care & Maintenance	11
Limited Warranty Information	11
Spanish Manual	13
French Manual	25

Important Information

Thank you for your purchase of our Patio Cooler. We sincerely hope you will enjoy using our fine products.

- Please take your time to read the instructions thoroughly and follow each step carefully for a safe and easy assembly.
- Please contact our customer service at 1-888-287-0735 if you have any questions.
- Please keep this manual for future reference.



CAUTION

1. Hand tools only, use of power tools could damage the product.
2. Remove all components, hardware and tools from the box before assembly. Please separate all the hardware and be sure they match with pg 6 of this manual.
3. Please consider recycling all applicable packaging material.

Parts List (1/3)

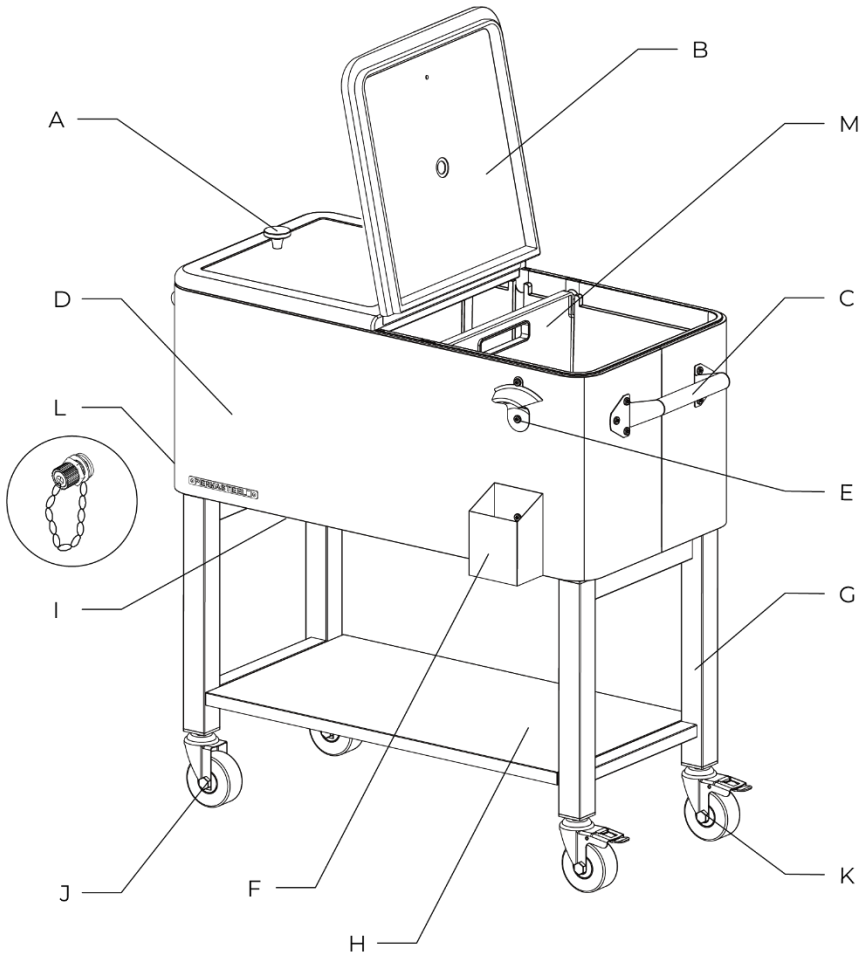

If you are missing any parts or have damaged parts, please call **1-888-287-0735** M-F 8:00-5:00 PST. For replacement parts, visit us at **www.permasteel.life**

Parts List (2/3)

	Description	Part Numbers	Qty
A	Lid Knob	20000500	2
	Lid Knob (PS-223D-SS only)	22300500	
B	Lid (Azure)	22302301	1
	Lid (Black)	22302302	
	Lid (Teal)	22302320	
	Lid (White)	22302322	
	Lid (Pink)	20302315	
	Lid (Mint)	20302309	
C	Side Handle (Azure)	22302101	2
	Side Handle (Black)	22302102	
	Side Handle (Teal)	22302120	
	Side Handle (White)	22302122	
	Side Handle (SS)	22302118	
	Side Handle (Pink)	20302115	
	Side Handle (Mint)	20302109	
D	Body (Basin) (Azure)	22322001	1
	Body (Basin) (Black)	22322002	
	Body (Basin) (Teal)	22322020	
	Body (Basin) (White)	22322022	
	Body (Basin) (SS)	22322018	
	Body (Basin) (Pink)	22322015	
	Body (Basin) (Mint)	22322009	
E	Bottle Opener	20000100	1

	Description	Part Numbers	Qty
F	Bottle Cap Catcher (Azure)	22302401	1
	Bottle Cap Catcher (Black)	22302402	
	Bottle Cap Catcher (Teal)	22302420	
	Bottle Cap Catcher (White)	22302422	
	Bottle Cap Catcher (SS)	20502418	
	Bottle Cap Catcher (Pink)	20302415	
	Bottle Cap Catcher (Mint)	20302409	
G	Leg Frame (Azure)	22302601	2
	Leg Frame (Black)	22302602	
	Leg Frame (Teal)	22302620	
	Leg Frame (White)	22302622	
	Leg Frame (Pink)	22302615	
	Leg Frame (Mint)	22302609	
H	Bottom Shelf (Azure)	22302501	1
	Bottom Shelf (Black)	22302502	
	Bottom Shelf (Teal)	22302520	
	Bottom Shelf (White)	22302522	
	Bottom Shelf (Pink)	22302515	
	Bottom Shelf (Mint)	22302509	

If you are missing any parts or have damaged parts, please call **1-888-287-0735** M-F 8:00-5:00 PST. For replacement parts, visit us at **www.permasteel.life**

Parts List (3/3)

	Description	Part Numbers	Qty
I	Cross Member (Azure)	22302701	1
	Cross Member (Black)	22302702	
	Cross Member (Teal)	22302720	
	Cross Member (White)	22302722	
	Cross Member (Pink)	22302715	
	Cross Member (Mint)	22302709	
J	Caster	20000200	2
K	Caster with Brake	20000300	2
L	Drain Plug	20330400	1
M	Divider	20301922	1
AA	M6 x 13 Bolt	20005300	20
BB	M6 x 16 Bolt	20005500	4
CC	M6 x 13 Shoulder Bolt	20005400	2
DD	M4 x 32 Screw	20005100	2
	Hardware Package	22306000	1
	Manual	22319901	1

If you are missing any parts or have damaged parts, please call **1-888-287-0735** M-F 8:00-5:00 PST. For replacement parts, visit us at **www.permasteel.life**

Questions?
Scan this code for assistance!



Hardware

The following hardware is provided in a poly bag.

M6x13mm Bolt: 20 pcs

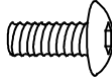

M6x16mm Bolt: 4 pcs

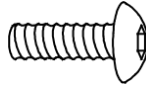

M6x13mm Shoulder Bolt: 2 pcs

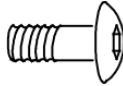

M4x32mm Screw: 2 pcs

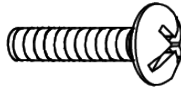

Tools Included:



Tools

The following tools are required for assembly:

- Allen wrench (provided)
- Open-end wrench (provided)
- Phillips screwdriver (not provided)

Assembly Instructions

Step 1

- Place the leg frames (G) on a clean and soft surface. Attach the bottom shelf (H) to the leg frames (G) with **(4) M6x16mm bolts (BB)** and tighten with the provided Allen wrench.

Note: Do not fully tighten the bolts until the bottom shelf is aligned with the holes on the leg frames.



Allen Wrench

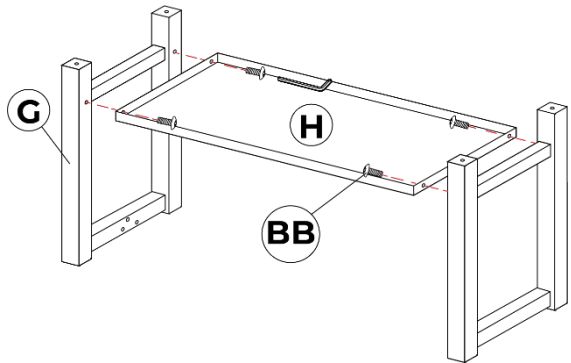

Step 2

- Insert and thread the casters (J) into the leg frame (G) with the provided open-end wrench.
- Insert and thread the casters with brake (K) into the other leg frame (G) with the provided open-end wrench.

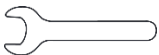

Open-End Wrench

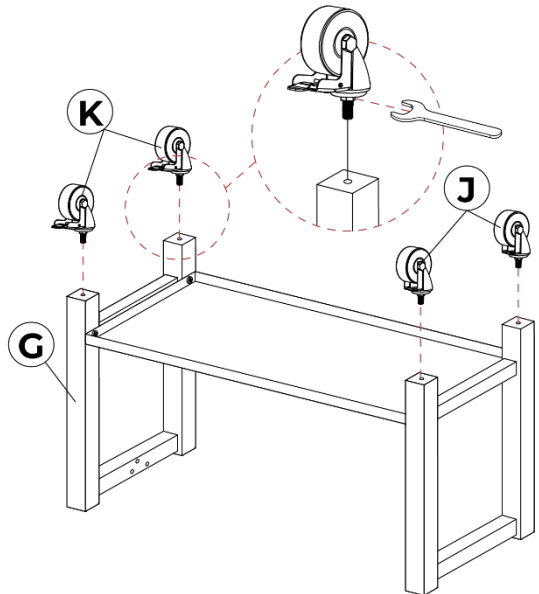

Step 3

- Attach the cross member (I) to the leg frames (G) using **(6) M6x13mm bolts (AA)** and fully tighten with the provided Allen wrench.

Note: Fully tighten the screws left loose from step 1.

- The base assembly is now complete. Set aside the base until you are done with step 4.



Allen Wrench

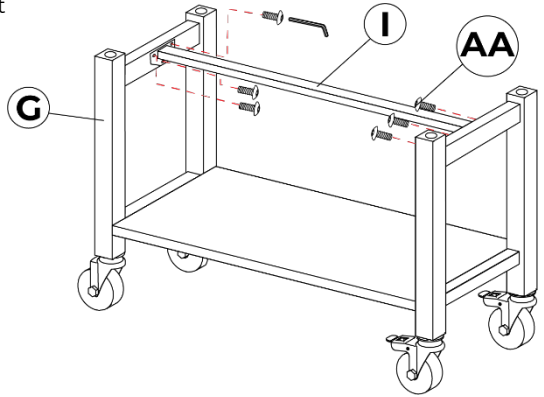

Step 4

- Please place the basin on a clean and soft surface before proceeding.
- Attach the side handles (C) to the body (D) using **(12) M6x13mm bolts (AA)**, 6 bolts for each handle, and tighten with the provided Allen wrench.



Allen Wrench

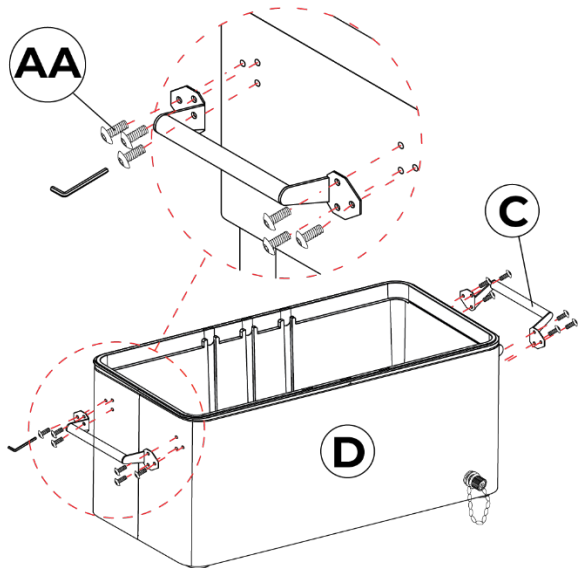

Step 5

- With the assistance of a helper, lift the basin assembly and place on top of the base assembly. Make sure the rubber inserts are placed inside the leg frame holes on the base assembly.

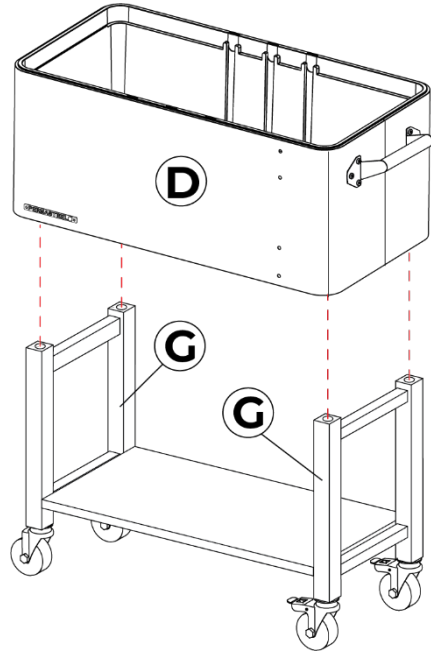

Step 6

- Place the divider (M) into the basin (D).

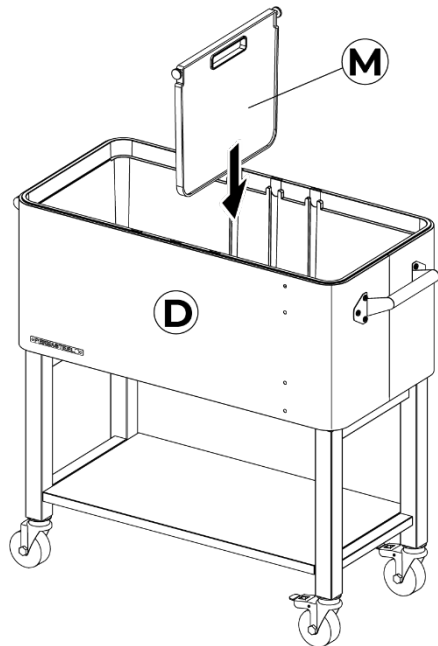

Step 7

- Attach the bottle opener (E) to the body (D) using **(2) M6x13mm bolts** (AA) and tighten with the provided Allen wrench.
- Attach the cap catcher (F) to the body (D) using **(2) M6x13mm shoulder bolts** (CC).



Allen Wrench

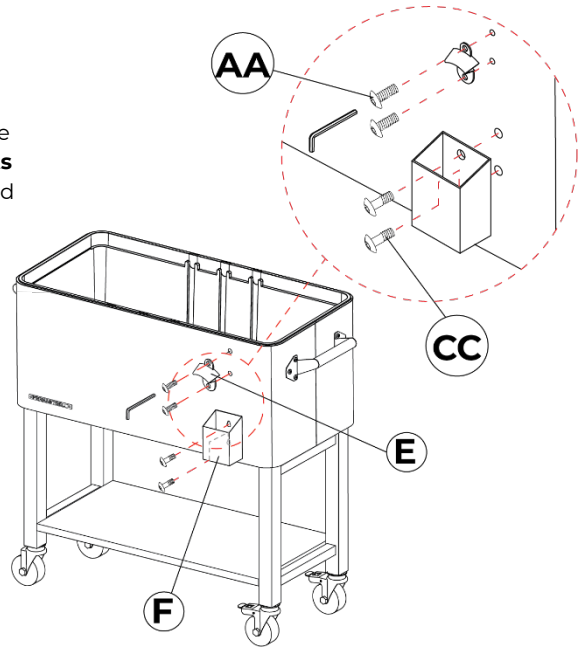

Step 8

- Attach the lid knobs (A) to the lid (B) using **(2) M4x32mm screws** (DD) and fully tighten with a Phillips screwdriver.

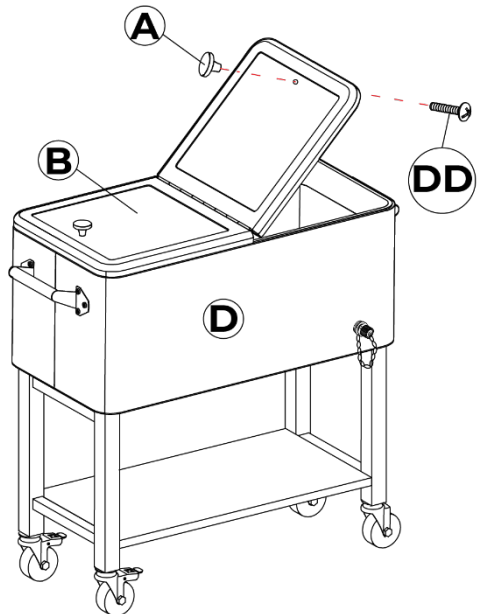

Congratulations!
You have now completed the
patio cooler assembly.

Care & Maintenance

Manufacturer recommends the following care & maintenance:

- Cooler must be drained of water and completely dried in and out with a soft-clean cloth after every use.
- When the cooler is not in use for a prolonged period, it is recommended to store it in an enclosed dry area such as a storage shed or garage.
- During the season when the cooler is frequently used, it is recommended to use a weather-proof cover to protect the cooler when not in use.
- Periodically apply a light coat of automotive wax to the exterior of the cooler to protect & prolong the life & finish of the cooler.
- Grease the casters annually using high-quality bearing grease.
- We strongly recommend not rolling the cooler on rough surfaces such as pavers when the cooler is full with ice & drinks.
- For further care & maintenance tips or questions, please call our customer service at **1-888-287-0735**, email us at **service@permasteel.life** or visit us at **www.permasteel.life**

Limited Warranty

PERMASTEEL INC. guarantees that this Product shall be free from defects in workmanship and materials for a period of 90 Days from the date of the original purchase.

Our obligation under this warranty shall be limited to the replacement of parts during the warranty period. Our liability shall not extend beyond the replacement of parts.

This warranty excludes normal wear & tear such as paint loss, discoloration and rust on the product, parts and components. This warranty also excludes any damage arising from any of the following: negligent use or misuse of the Product, use contrary to this User's Manual or alterations by anyone.

The warranty is valid only for original purchasers with proof of purchase from authorized retailers. Products purchased second-hand or from unauthorized retailers are not covered. It is the purchaser's responsibility to verify that the retailer is authorized. All warranty coverage is void if this Product is ever used for commercial or rental purposes; this warranty is valid only in the USA.

This warranty period of 90 Days shall not be extended or renewed for the repair, replacement of parts or compensation for the product. If your Product is defective or otherwise requires parts, please call our Permasteel Customer Service at **1-888-287-0735**, **between 8:00 a.m. to 5:00 p.m. PST. Email: service@permasteel.life or visit us at www.permasteel.life**

Permasteel Inc. will ship parts free of charge for a period of 30 days from the date of purchase. The consumer is responsible for **shipping & handling and processing** of the warranty claims after 30 days from the purchase date.

Proof of purchase, like purchase receipt, must accompany any service requests.

We hope you enjoy your product
and we are always here for you:

Visit us at: **www.permasteel.life**

Customer Service: **1-888-287-0735**

Email: **service@permasteel.life**

Distributed by
Permasteel Inc.
100 Exchange Place
Pomona,
CA 91768

Designed in California.

PERMASTEEL ■[®]

Hielera Permasteel 75.7L (80QT)

Guía de uso y mantenimiento

Número de modelo: **PS-223D-80QT**

IMPORTANTE, CONSÉRVELO PARA FUTURAS CONSULTAS: LEA ATENTAMENTE

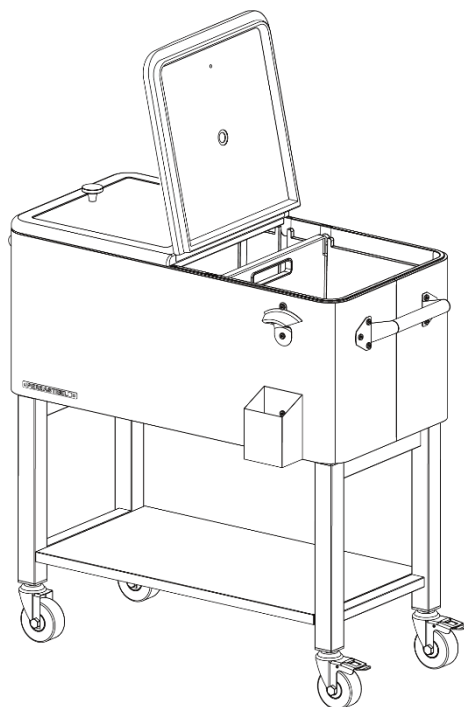

Escanee el código QR
para ver las instrucciones
de montaje en video

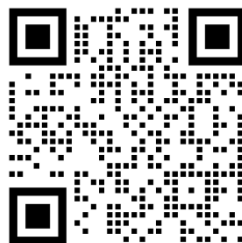

Gracias por comprar su nueva hielera de patio de Permasteel.
Esperamos que disfrute de su producto.

Si tiene alguna pregunta, llámenos al **1-888-287-0735**
o visítenos en **www.permasteel.life**

Tabla de contenidos

Información importante	14
Lista de partes	15
Paquete de tornillos	18
Instrucciones de montaje	19
Cuidado y mantenimiento	23
Información de garantía limitada	23

Información importante

Gracias por la compra de nuestra hielera para terraza. Esperamos sinceramente que disfrute utilizando nuestros excelentes productos.

- Por favor, tómese su tiempo para leer las instrucciones detenidamente y siga cada paso cuidadosamente para un montaje seguro y fácil.
- Póngase en contacto con nuestro servicio de atención al cliente llamando al 1-888-287-0735 si tiene alguna pregunta.
- Guarde este manual para futuras consultas.



PRECAUCIÓN

1. Sólo herramientas manuales, el uso de herramientas eléctricas podría dañar el producto.
2. Saque todos los componentes, herrajes y herramientas de la caja antes del montaje. Separe todos los herrajes y asegúrese de que coinciden con la pg 18 de este manual.
3. Considere la posibilidad de reciclar todo el material de embalaje.

Lista de partes (1/3)

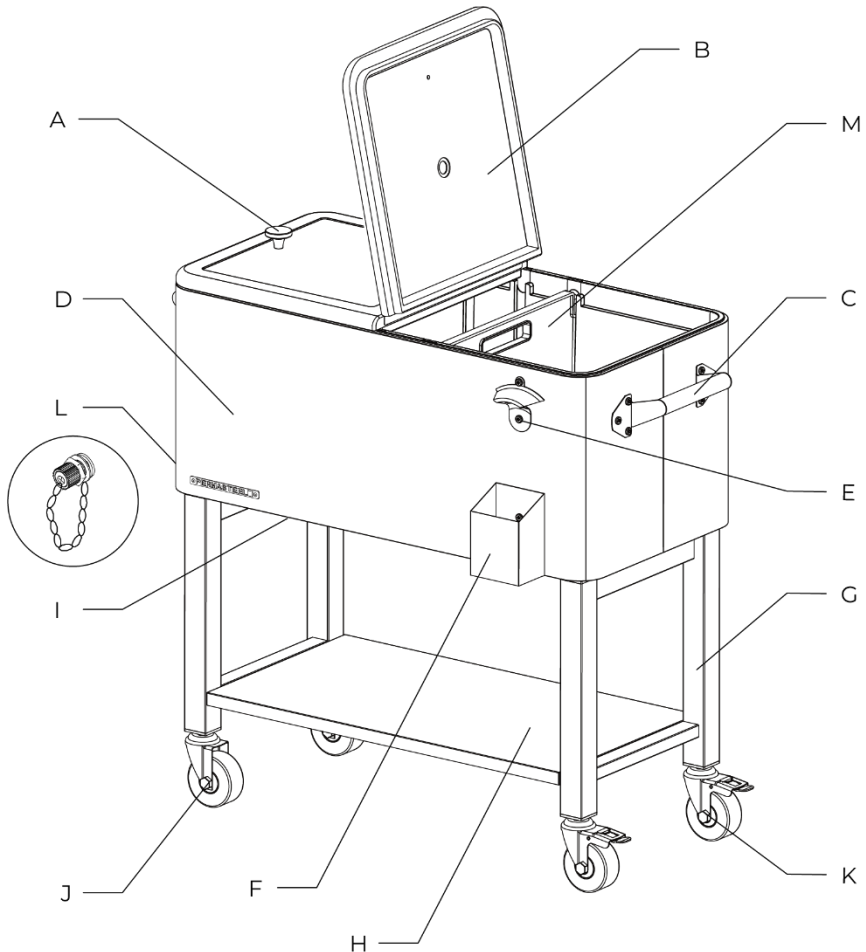

Si le falta alguna pieza o tiene piezas dañadas, llame al **1-888-287-0735** de lunes a viernes de 8:00am a 5:00pm, hora del Pacífico. Para piezas de repuesto, visítenos en **www.permasteel.life**

Lista de partes (2/3)

	Descripción	Número de pieza	Cant.
A	Perilla de la tapa	20000500	2
	Perilla de la tapa (sólo PS-223D-SS)	22300500	
B	Tapa (azul)	22302301	1
	Tapa (negro)	22302302	
	Tapa (verde azulado)	22302320	
	Tapa (blanco)	22302322	
	Tapa (rosa)	20302315	
	Tapa (menta)	20302309	
C	Manija lateral (azul)	22302101	2
	Manija lateral (negro)	22302102	
	Manija lateral (verde azulado)	22302120	
	Manija lateral (blanco)	22302122	
	Manija lateral (acero inoxidable)	22302118	
	Manija lateral (rosa)	20302115	
	Manija lateral (menta)	20302109	
D	Cuenca (cuerpo) (azul)	22322001	1
	Cuenca (cuerpo) (negro)	22322002	
	Cuenca (cuerpo) (verde azulado)	22322020	
	Cuenca (cuerpo) (blanco)	22322022	
	Cuenca (cuerpo) (acero inoxidable)	22322018	
	Cuenca (cuerpo) (rosa)	22322015	
	Cuenca (cuerpo) (menta)	22322009	

	Descripción	Número de pieza	Cant.
E	Abrebotellas	20000100	1
F	Colector de tapas de botellas (azul)	22302401	1
	Colector de tapas de botellas (negro)	22302402	
	Colector de tapas de botellas (verde azulado)	22302420	
	Colector de tapas de botellas (blanco)	22302422	
	Colector de tapas de botellas (acero inoxidable)	20502418	
	Colector de tapas de botellas (rosa)	20302415	
G	Colector de tapas de botellas (menta)	20302409	2
	Patas (azul)	22302601	
	Patas (negro)	22302602	
	Patas (verde azulado)	22302620	
	Patas (blanco)	22302622	
	Patas (rosa)	22302615	
	Patas (menta)	22302609	
H	Estante inferior (azul)	22302501	1
	Estante inferior (negro)	22302502	
	Estante inferior (verde azulado)	22302520	
	Estante inferior (blanco)	22302522	
	Estante inferior (rosa)	22302515	
	Estante inferior (menta)	22302509	

Lista de partes (3/3)

	Descripción	Número de pieza	Cant.
I	Miembro cruzado (azul)	22302701	1
	Miembro cruzado (negro)	22302702	
	Miembro cruzado (verde azulado)	22302720	
	Miembro cruzado (blanco)	22302722	
	Miembro cruzado (rosa)	22302715	
	Miembro cruzado (menta)	22302709	
J	Rueda	20000200	2
K	Rueda con freno	20000300	2
L	Tapón de drenaje	20330400	1
M	Separador	20301922	1
AA	Tornillo M6 x 13	20005300	20
BB	Tornillo M6 x 16	20005500	4
CC	Tornillo de hombro M6 x 13	20005400	2
DD	Tornillo M4 x 32	20005100	2
	Paquete de tornillo	22306000	1
	Manual	22319901	1

Si le falta alguna pieza o tiene piezas dañadas, llame al **1-888-287-0735** de lunes a viernes de 8:00am a 5:00pm, hora del Pacífico. Para piezas de repuesto, visítenos en **www.permasteel.life**

¿Tiene preguntas?
Escanee este código para obtener ayuda.



Paquete de tornillos

Las siguientes herramientas se proporcionan en un blíster.

Tornillo M6x13mm: 20 piezas

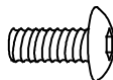

Tornillo M6x16mm: 4 piezas

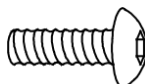

Tornillo de hombro M6x13mm: 2 piezas

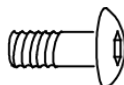

Tornillo M4x32mm: 2 piezas

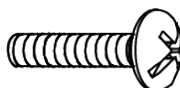

Herramientas incluidas:



Herramientas

Las siguientes herramientas son necesarias para el montaje:

- Llave Allen (incluida)
- Llave de boca (incluida)
- Destornillador Phillips (no incluido)

Instrucciones de montaje

Paso 1

- Coloque los marcos de las patas (G) sobre una superficie limpia y blanda. Fije el estante inferior (H) a los marcos de las patas (G) con **(4) tornillos M6x16mm (BB)** y apriételos con la llave Allen incluida.

Nota: No apriete completamente los tornillos hasta que el estante inferior esté alineado con los abujeros de los marcos de las patas.



Llave Allen

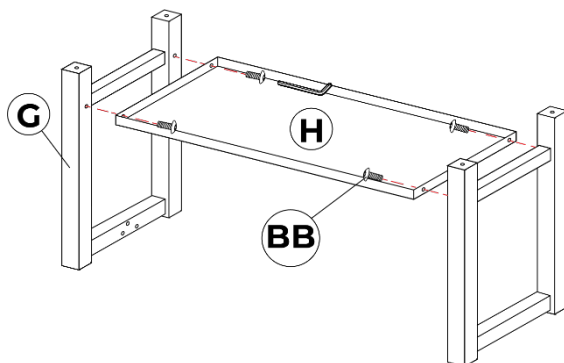

Paso 2

- Inserte y enrosque las ruedas (J) en el marco de las patas (G) con la llave de boca incluida.
- Inserte y enrosque las ruedas con freno (K) en el otro marco de las patas (G) con la llave de boca incluida.

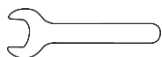

Llave de boca

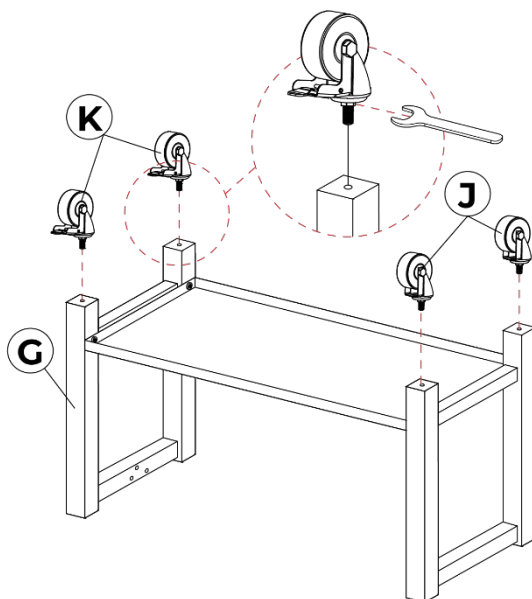

Paso 3

- Fije el travesaño (I) a los marcos de las patas (G) utilizando **(6) tornillos M6x13mm (AA)** y apriételos completamente con la llave Allen incluida.

Nota: Apriete bien los tornillos que quedaron sueltos en el paso 1.

- El montaje de la base está ahora completo. Deje a un lado la base hasta que haya terminado con el paso 4.



Llave Allen

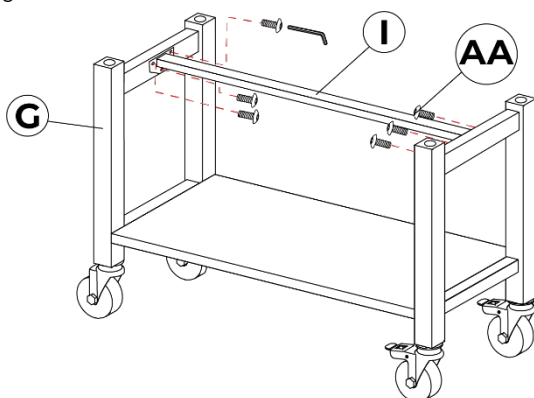

Paso 4

- Coloque el cuerpo sobre una superficie limpia y blanda antes de continuar.
- Fije las asas laterales (C) al cuerpo (D) utilizando **(12) tornillos M6x13mm (AA)**, 6 tornillos por cada asa, y apriételos con la llave Allen incluida.



Llave Allen

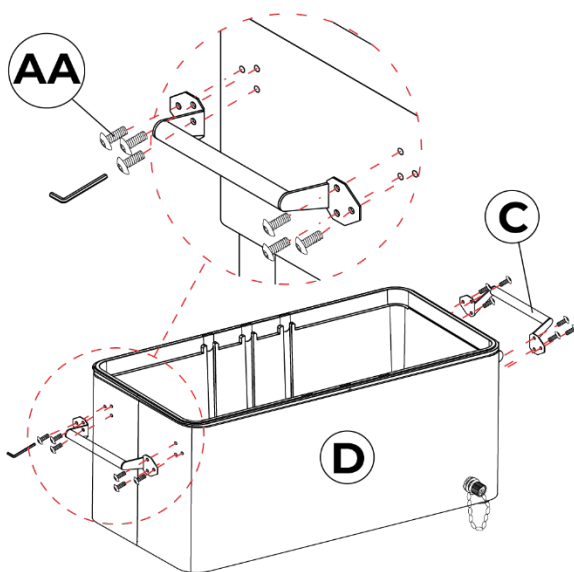

Paso 5

- Con la ayuda de un ayudante, levante el conjunto del cuerpo y colóquelo encima del conjunto de la base. Asegúrese de que los insertos de goma estén colocados dentro de los abujeros del marco de la pata en el conjunto de la base.

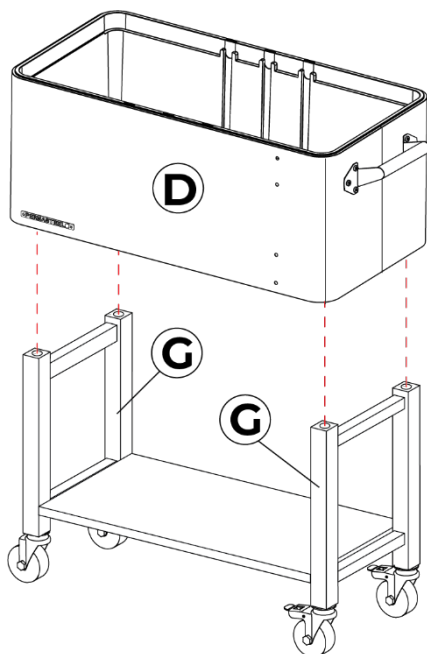

Paso 6

- Coloque el separador (M) en el hielera (D).

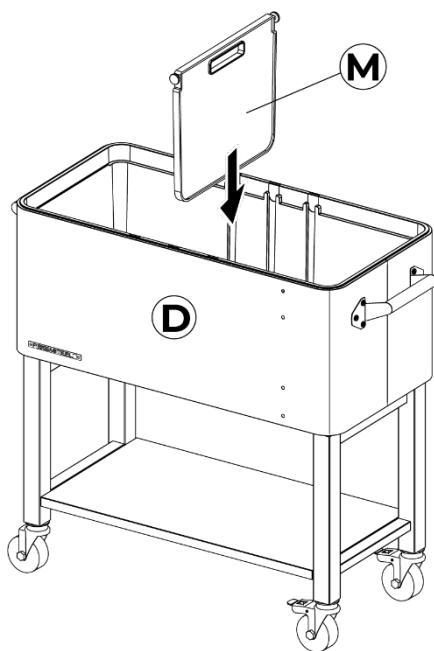

Paso 7

- Fije el abrebotellas (E) al cuerpo (D) utilizando **(2) tornillos M6x13mm (AA)** y apriételos con la llave Allen incluida.
- Fije el colector de tapas (F) al cuerpo (D) utilizando **(2) tornillos de hombro M6x13mm (CC)**.



Llave Allen

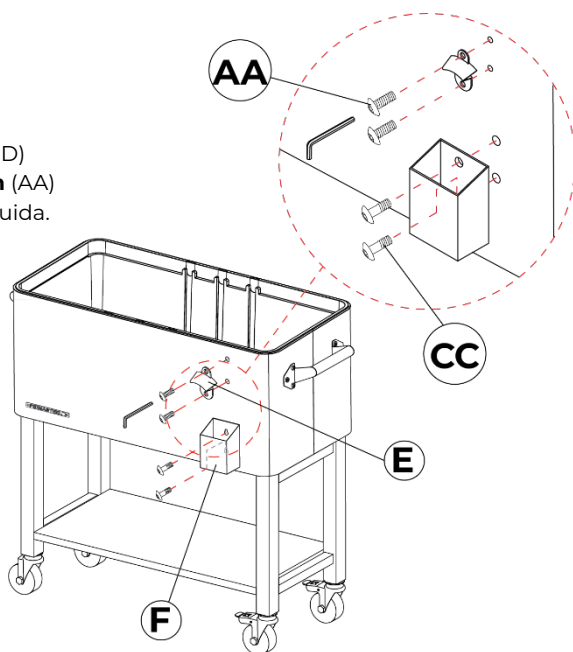

Paso 8

- Fije las perillas de la tapa (A) a la tapa (B) usando **(2) tornillos M4x32 mm (DD)** y apriételos completamente con un destornillador Phillips.

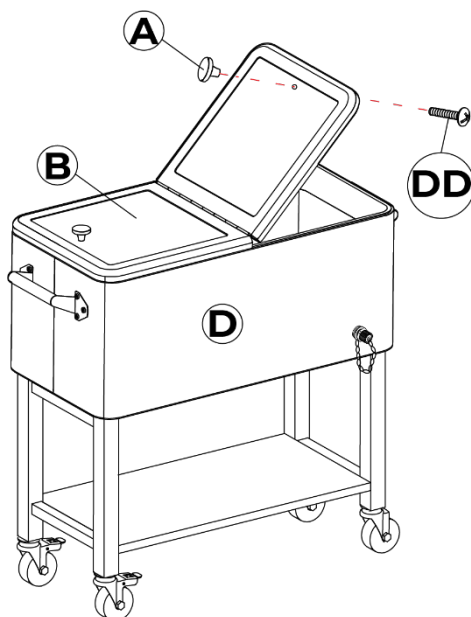

¡Enhorabuena!

Ya ha completado el montaje de la hielera de patio.

Cuidado y mantenimiento

El fabricante recomienda el siguiente cuidado y mantenimiento:

- La hielera debe drenarse de agua y secarse completamente por dentro y por fuera con una paño suave y limpio después de cada uso.
- Cuando la hielera no se use durante un período prolongado, se recomienda guardarlo en un área seca y cerrada, como un cobertizo de almacenamiento o un garaje.
- Durante la temporada de uso frecuente de la hielera, se recomienda utilizar una cubierta resistente a la intemperie para proteger la hielera cuando no esté en uso.
- Periódicamente, aplique una capa ligera de cera para automóviles al exterior de la hielera para proteger y prolongar la vida útil y el acabado de la hielera.
- Engrase las ruedas una vez al año con grasa para rodamientos de alta calidad.
- Recomendamos encarecidamente no hacer rodar la hielera sobre superficies ásperas como adoquines cuando la hielera está llena de hielo y bebidas.
- Para obtener más consejos o preguntas sobre cuidado y mantenimiento, llame a nuestro servicio de atención al cliente al **1-888-287-0735**, envíenos un correo electrónico a **service@permasteel.life** o visítenos en **www.permasteel.life**

Garantía limitada

PERMASTEEL INC. garantiza que este producto estará libre de defectos de mano de obra y materiales por un período de 90 días a partir de la fecha de la compra original.

Nuestra obligación bajo esta garantía se limitará a la sustitución de piezas durante el período de garantía. Nuestra responsabilidad no se extenderá más allá de la sustitución de piezas.

Esta garantía excluye el desgaste normal como pérdida de pintura, decoloración y óxido en el producto, piezas y componentes. Esta garantía también excluye cualquier daño derivado de cualquiera de los siguientes: uso negligente o mal uso del producto, uso contrario a este manual de usuario o alteraciones por cualquier persona.

La garantía solo es válida para los compradores originales que presenten una prueba de compra de distribuidores autorizados. Los productos comprados de segunda mano o a distribuidores no autorizados no están cubiertos. Es responsabilidad del comprador verificar que el distribuidor esté autorizado. Toda la cobertura de la garantía quedará anulada si este Producto se utiliza alguna vez con fines comerciales o de alquiler; Esta garantía es válida únicamente en los Estados Unidos de América.

Este período de garantía de 90 días no será extendido o renovado para la reparación, reemplazo de partes o compensación por el producto. Si su Producto está defectuoso o necesita piezas, llame a nuestro Servicio de Atención al Cliente de Permasteel al **1-888-287-0735, entre las 8:00 a.m. y las 5:00 p.m. PST. Correo electrónico: service@permasteel.life o visítenos en www.permasteel.life**

Permasteel Inc. enviará las piezas gratuitamente durante un período de 30 días a partir de la fecha de compra. El consumidor es responsable del **envío y la tramitación** de las reclamaciones de garantía transcurridos 30 días desde la fecha de compra.

La prueba de compra, como el recibo de compra, debe acompañar cualquier solicitud de servicio.

Esperamos que disfrute de su producto y siempre estamos a su disposición:

Visítenos en: **www.permasteel.life**
Servicio al cliente: **1-888-287-0735**
Correo electrónico: **service@permasteel.life**

Distribuido por
Permasteel Inc.
100 Exchange Place
Pomona,
CA 91768

Diseñado en California.

PERMASTEEL ■[®]

Glacière Permasteel 75.7L (80QT)

Guide d'utilisation et d'entretien

Numéro de modèle : **PS-223D-80QT**

IMPORTANT, CONSERVER POUR RÉFÉRENCE FUTURE : LIRE ATTENTIVEMENT

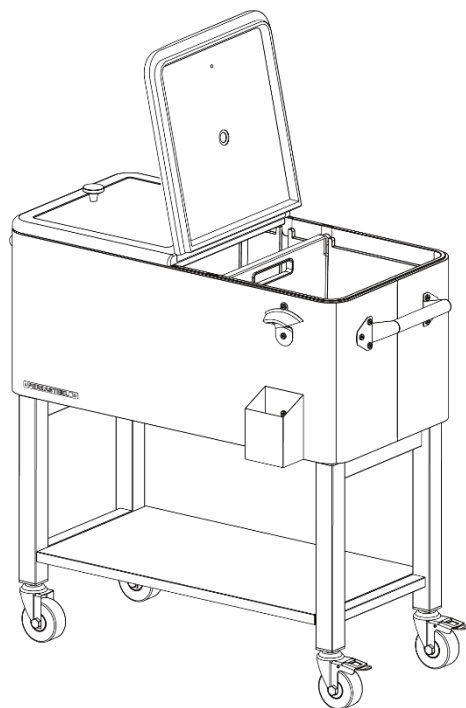

Scannez le code QR pour
obtenir des instructions
d'assemblage vidéo

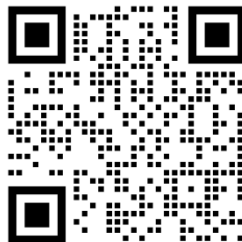

Nous vous remercions d'avoir acheté votre nouvelle glacière de terrasse chez Permasteel. Nous espérons que vous apprécierez votre produit.

Si vous avez des questions, n'hésitez pas à nous appeler au **1-888-287-0735** ou à nous rendre visite à **www.permasteel.life**

Table des matières

Informations importantes	26
Liste des pièces	27
Liste du matériel	30
Étapes d'assemblage	31
Entretien et maintenance	35
Informations sur la garantie limitée	35

Informations importantes

Nous vous remercions d'avoir acheté notre glacière de terrasse. Nous espérons sincèrement que vous prendrez plaisir à utiliser nos produits de qualité.

- Veuillez prendre le temps de lire attentivement les instructions et de suivre chaque étape avec soin pour un assemblage sûr et facile.
- N'hésitez pas à contacter notre service clientèle au 1-888-287-0735 si vous avez des questions.
- Conservez ce manuel pour pouvoir vous y référer ultérieurement.



ATTENTION

1. Outils manuels uniquement, l'utilisation d'outils électriques pourrait endommager le produit.
2. Retirer tous les composants, la quincaillerie et les outils de la boîte avant l'assemblage. Séparez toutes les pièces de quincaillerie et assurez-vous qu'elles correspondent à la page 30 de ce manuel.
3. Pensez à recycler tous les matériaux d'emballage.

Liste des pièces (1/3)

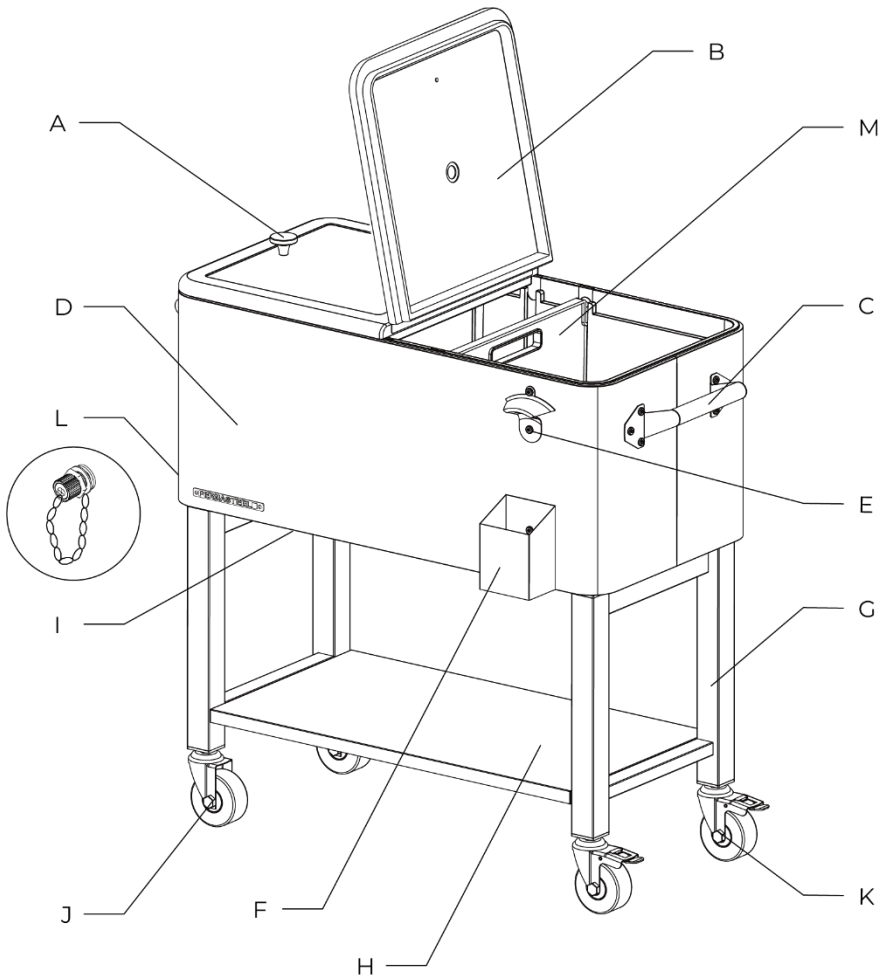

S'il manque des pièces ou si des pièces sont endommagées, veuillez appeler le **1-888-287-0735**, du lundi au vendredi de 8h00 à 17h00, heure normale du Pacifique. Pour obtenir des pièces de rechange, visitez notre site Internet à l'adresse suivante : **www.permasteel.life**

Liste des pièces (2/3)

	Description	Numéro de pièce	Qté
A	Perilla de la tapa	20000500	2
	Perilla de la tapa (PS-223D-SS uniquement)	22300500	
B	Couvercle (azur)	22302301	1
	Couvercle (noir)	22302302	
	Couvercle (sarcelle)	22302320	
	Couvercle (blanc)	22302322	
	Couvercle (rose)	20302315	
	Couvercle (menthe)	20302309	
C	Poignée latérale (azur)	22302101	2
	Poignée latérale (noir)	22302102	
	Poignée latérale (sarcelle)	22302120	
	Poignée latérale (blanc)	22302122	
	Poignée latérale (acier inoxydable)	22302118	
	Poignée latérale (rose)	20302115	
	Poignée latérale (menthe)	20302109	
D	Corps (bassin) (azur)	22322001	1
	Corps (bassin) (noir)	22322002	
	Corps (bassin) (sarcelle)	22322020	
	Corps (bassin) (blanc)	22322022	
	Corps (bassin) (acier inoxydable)	22322018	
	Corps (bassin) (rose)	22322015	
	Corps (bassin) (menthe)	22322009	

	Description	Numéro de pièce	Qté
E	Ouvre-bouteille	20000100	1
F	Attrape-capsule de bouteille (azur)	22302401	1
	Attrape-capsule de bouteille (noir)	22302402	
	Attrape-capsule de bouteille (sarcelle)	22302420	
	Attrape-capsule de bouteille (blanc)	22302422	
	Attrape-capsule de bouteille (acier inoxydable)	20502418	
	Attrape-capsule de bouteille (rose)	20302415	
	Attrape-capsule de bouteille (menthe)	20302409	
	G	Jambe (azur)	
Jambe (noir)		22302602	
Jambe (sarcelle)		22302620	
Jambe (blanc)		22302622	
Jambe (rose)		22302615	
Jambe (menthe)		22302609	
H	Étagère inférieure (azur)	22302501	1
	Étagère inférieure (noir)	22302502	
	Étagère inférieure (sarcelle)	22302520	
	Étagère inférieure (blanc)	22302522	
	Étagère inférieure (rose)	22302515	
	Étagère inférieure (menthe)	22302509	

Liste des pièces (3/3)

	Description	Numéro de pièce	Qté
I	Traverse (azur)	22302701	1
	Traverse (noir)	22302702	
	Traverse (sarcelle)	22302720	
	Traverse (blanc)	22302722	
	Traverse (rose)	22302715	
	Traverse (menthe)	22302709	
J	Roulette	20000200	2
K	Roulette avec frein	20000300	2
L	Bouchon de vidange	20330400	1
M	Séparateur	20301922	1
AA	Boulon M6 x 13	20005300	20
BB	Boulon M6 x 16	20005500	4
CC	Boulon à épaulement M6 x 13	20005400	2
DD	Vis M4 x 32	20005100	2
	Paquet de matériel	22306000	1
	Manuel	22319901	1

S'il manque des pièces ou si des pièces sont endommagées, veuillez appeler le **1-888-287-0735**, du lundi au vendredi de 8h00 à 17h00, heure normale du Pacifique. Pour obtenir des pièces de rechange, visitez notre site Internet à l'adresse suivante : **www.permasteel.life**

Vous avez des questions ?
Scannez ce code pour
obtenir de l'aide !



Liste du matériel

Le matériel suivant est fourni dans un sac en polyéthylène.

Boulon M6x13mm : 20 pièces

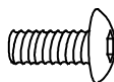

Boulon M6x16mm : 4 pièces

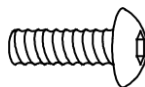

Boulon à épaulement M6x13mm : 2 pièces

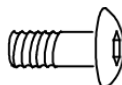

Vis M4x32mm : 2 pièces

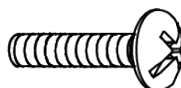

Outils inclus :



Outils

Les outils suivants sont nécessaires pour l'assemblage :

- Clé Allen (fournie)
- Clé à fourche (fournie)
- Tournevis cruciforme (non fourni)

Etapes d'assemblage

Étape 1

- Placez les piétements (G) sur une surface propre et souple. Fixez la tablette inférieure (H) aux cadres des pieds (G) avec **(4) boulons M6x16mm (BB)** et serrez à l'aide de la clé Allen fournie.

Remarque : Ne serrez pas complètement les boulons tant que la tablette inférieure n'est pas alignée avec les trous des cadres des pieds.



Clé Allen

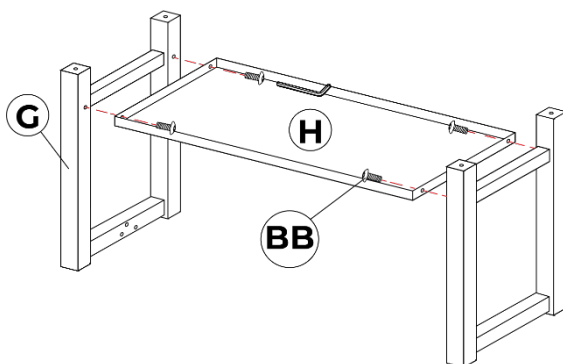

Étape 2

- Insérer et visser les roulettes (J) dans le piétement (G) à l'aide de la clé à fourche fournie.
- Insérer et visser les roulettes avec frein (K) dans l'autre piétement (G) à l'aide de la clé à fourche fournie.

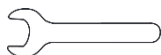

Clé à fourche

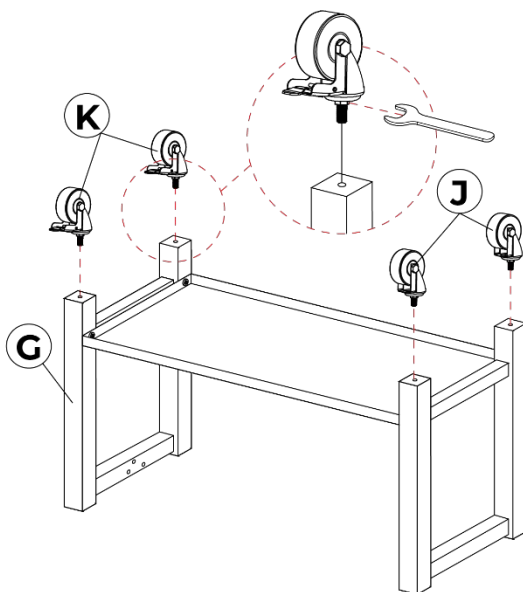

Étape 3

- Fixer la traverse (I) aux piétements (G) à l'aide de **(6) boulons M6x13mm (AA)** et serrer à fond à l'aide de la clé Allen fournie.

Remarque : Serrez à fond les vis qui n'ont pas été serrées à l'étape 1.

- L'assemblage de la base est maintenant terminé. Mettez la base de côté jusqu'à ce que vous ayez terminé l'étape 4.



Clé Allen

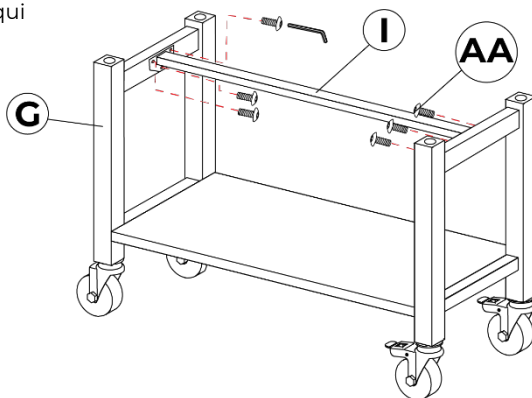

Étape 4

- Placez le bassin sur une surface propre et souple avant de poursuivre.
- Fixez les poignées latérales (C) au corps (D) à l'aide de **(12) boulons M6x13mm (AA)**, 6 boulons pour chaque poignée, et serrez-les avec la clé Allen fournie.



Clé Allen

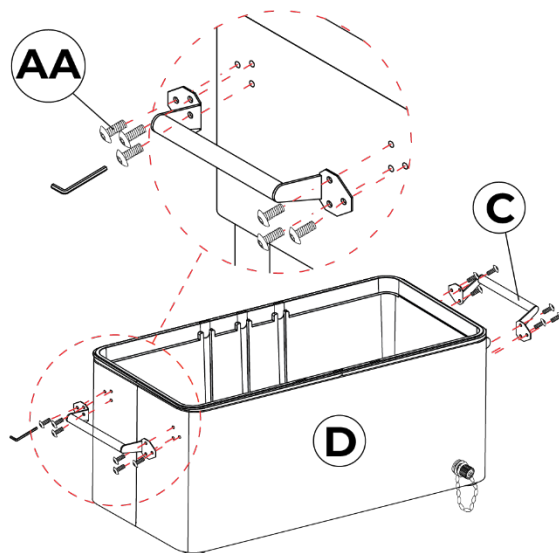

Étape 5

- Avec l'aide d'un assistant, soulevez le bassin et placez-le sur la base. Assurez-vous que les inserts en caoutchouc sont placés à l'intérieur des trous du cadre de la base.

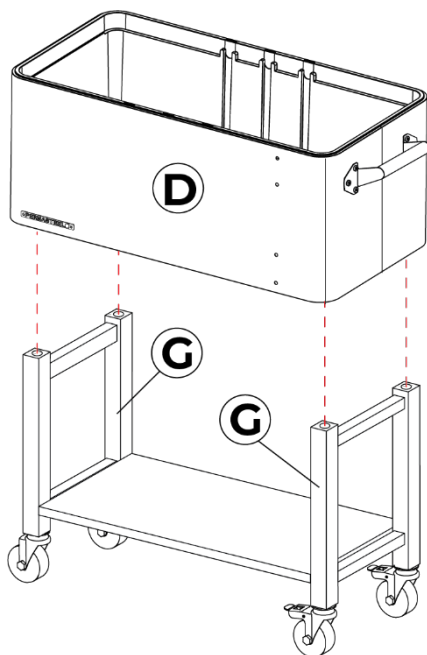

Étape 6

- Placez le séparateur (M) dans le bassin (D).

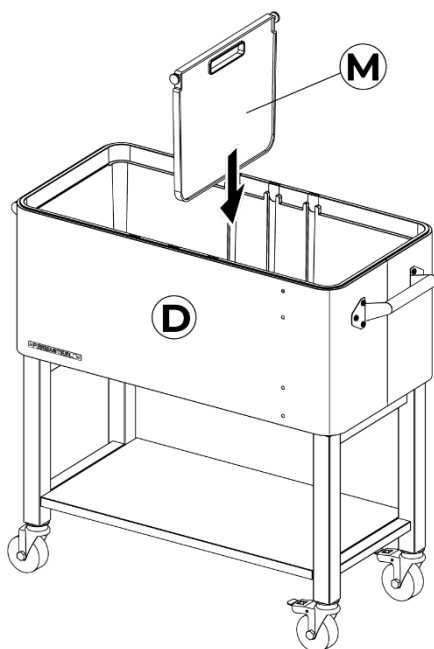

Étape 7

- Fixez le décapsuleur (E) au corps (D) à l'aide de **(2) boulons M6x13mm (AA)** et serrez à l'aide de la clé Allen fournie.
- Fixez le collecteur de bouchons (F) au corps (D) à l'aide de **(2) boulons à épaulement M6x13mm (CC)**.

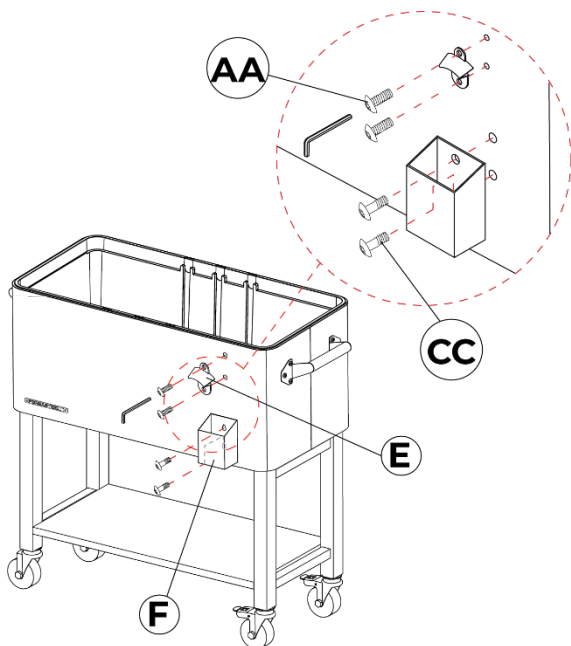

Étape 8

- Fixez les boutons du couvercle (A) au couvercle (B) à l'aide de **(2) vis M4 x 32 mm (DD)** et serrez complètement avec un tournevis cruciforme.

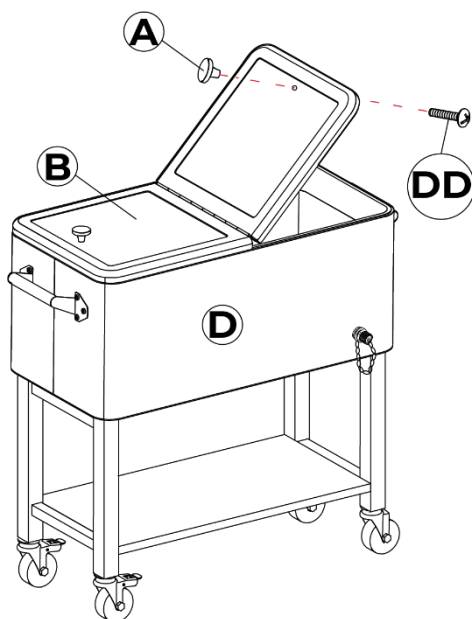

Félicitations !
Vous avez maintenant
terminé l'assemblage de
la glacière de terrasse.

Entretien et maintenance

Le fabricant recommande les opérations d'entretien suivantes :

- La glacière doit être vidée de son eau et complètement séchée à l'intérieur et à l'extérieur à l'aide d'un chiffon doux et propre après chaque utilisation.
- Lorsque la glacière n'est pas utilisée pendant une période prolongée, il est recommandé de la ranger dans un endroit clos et sec, tel qu'un hangar ou un garage.
- Pendant la saison où la glacière est fréquemment utilisée, il est recommandé d'utiliser une housse résistante aux intempéries pour protéger la glacière lorsqu'elle n'est pas utilisée.
- Appliquez régulièrement une légère couche de cire automobile sur l'extérieur de la glacière pour la protéger et prolonger sa durée de vie et sa finition.
- Graissez les roulettes une fois par an à l'aide d'une graisse pour roulements de haute qualité.
- Nous recommandons vivement de ne pas faire rouler la glacière sur des surfaces rugueuses telles que des pavés lorsqu'elle est remplie de glaçons et de boissons.
- Pour d'autres conseils d'entretien ou questions, veuillez appeler notre service clientèle au **1-888-287-0735**, nous envoyer un courriel à **service@permasteel.life** ou nous rendre visite à **www.permasteel.life**

Garantie limitée

PERMASTEEL INC. garantit que ce produit est exempt de défauts de fabrication et de matériaux pendant une période de 90 jours à compter de la date de l'achat initial.

Notre obligation au titre de cette garantie se limite au remplacement des pièces pendant la période de garantie. Notre responsabilité ne s'étend pas au-delà du remplacement des pièces.

Cette garantie exclut l'usure normale telle que la perte de peinture, la décoloration et la rouille du produit, des pièces et des composants. Cette garantie exclut également tout dommage résultant de l'un des éléments suivants : utilisation négligente ou mauvaise utilisation du produit, utilisation contraire au présent manuel de l'utilisateur ou modifications par quiconque.

La garantie est valable uniquement pour les acheteurs d'origine disposant d'une preuve d'achat auprès d'un revendeur agréé. Les produits achetés d'occasion ou auprès de revendeurs non agréés ne sont pas couverts. Il incombe à l'acheteur de vérifier que le revendeur est agréé. Toute couverture de garantie est nulle si ce produit est utilisé à des fins commerciales ou de location ; cette garantie est valable uniquement aux États-Unis d'Amérique.

Cette période de garantie de 90 jours ne peut être prolongée ou renouvelée pour la réparation, le remplacement de pièces ou l'indemnisation du produit. Si votre produit est défectueux ou nécessite des pièces, veuillez appeler notre service clientèle Permasteel au **1-888-287-0735, entre 8h00 et 17h00, heure normale du Pacifique. Envoyez un courriel à l'adresse service@permasteel.life ou visitez notre site Web à l'adresse www.permasteel.life**

Permasteel Inc. expédiera les pièces sans frais pendant une période de 30 jours à compter de la date d'achat. Le consommateur est responsable de **l'expédition, de la manutention et du traitement** des réclamations au titre de la garantie après 30 jours à compter de la date d'achat.

Une preuve d'achat, comme le reçu d'achat, doit accompagner toute demande de service.

Nous espérons que vous
apprécierez votre produit et nous
sommes toujours là pour vous :

Visitez-nous à l'adresse suivante :

www.permasteel.life

Service clientèle :

1-888-287-0735

Email :

service@permasteel.life

Distribué par
Permasteel Inc.
100 Exchange Place
Pomona,
CA 91768

Conçu en Californie.