

**COUNTRY KITCHEN & KITCHEN CLASSICS
MATCHING BARSTOOL
TABOURET DE BAR ADAPTÉ À LA CUISINE DE
CAMPAGNE ET LA CUISINE CLASSIQUE
ASSEMBLY INSTRUCTIONS / INSTRUCTIONS DE MONTAGE**

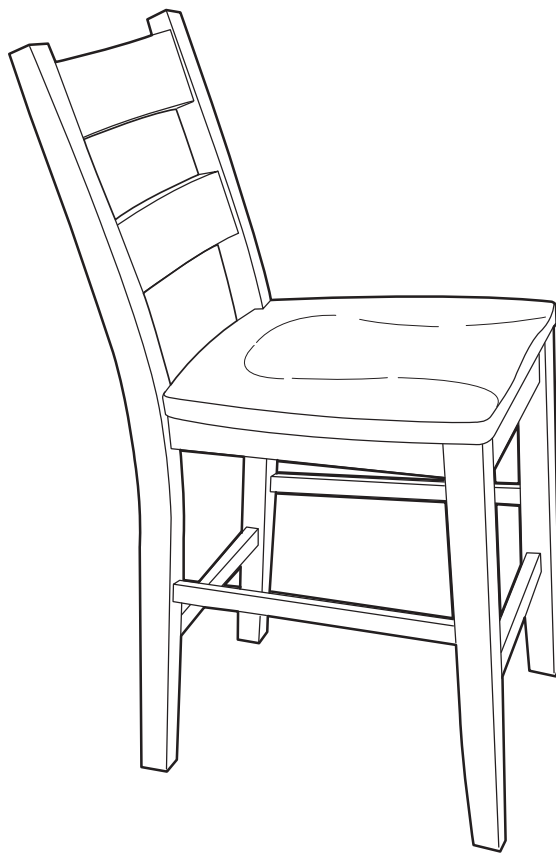

IF PARTS ARE MISSING OR DAMAGED, DO NOT RETURN TO STORE

To order missing or replacement parts, contact us via e-mail, by Fax, or toll free parts number.

EN CAS DE PIÈCES MANQUANTES OU ENDOMMAGÉES, NE PAS RETOURNER AU MAGASIN

Pour commander des pièces de rechange ou manquantes, contactez-nous par courriel à, par télécopieur ou au numéro sans frais.

FURNITURE CARE:

- Dust with a soft cloth following the grain pattern of the wood.
- Dust often to remove the everyday abrasive particles from the wood surfaces.
- Before dusting, moisten cloth lightly with a spray product.
- Wood finishes also benefit from an occasional polishing.

WARNING

1. Do not use this product unless all screws and bolts are securely tightened.
2. Check that all screws and bolts are tight every three months or as needed.
3. Dispose of packing material properly. Do not use plastic cover as head covering. It may cause suffocation.
4. Do not use this product as a stepladder.
5. Use this product for its intended purpose only.
6. **Intended for residential use only.**

LIMITED WARRANTY

SOIN DU MOBILIER :

- Épousseter avec un chiffon doux en suivant le grain du bois.
- Épousseter souvent pour enlever les particules abrasives du quotidien des surfaces en bois.
- Avant d'épousseter, humidifier légèrement un chiffon avec un produit sous forme de vaporisateur.
- Les finitions en bois doivent également bénéficier d'un polissage occasionnel.

AVERTISSEMENT

1. Ne pas utiliser ce produit à moins que toutes les vis et tous les boulons soient resserrés.
2. Vérifier tous les trois mois ou au besoin que toutes les vis et tous les boulons sont resserrés.
3. Éliminer les matériaux d'emballage d'une manière convenable. Ne pas utiliser la couverture en plastique pour couvrir la tête à cause du risque d'étouffement.
4. Ne pas utiliser ce produit comme un escabeau.
5. Ce produit ne doit servir qu'à l'usage pour lequel il a été conçu.
6. **Prévu pour utilisation résidentielle uniquement.**

GARANTIE LIMITÉE

PARTS LIST / LISTE DES PIÈCES

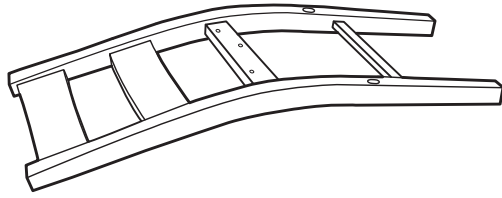

(1) Chair Back / dossier de la chaise (1 PC)

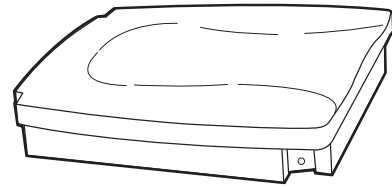

(2) Seat / siège (1 PC)

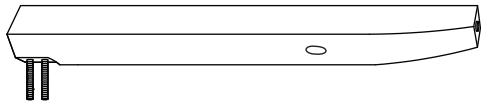

(3) Left Leg / jambe gauche (1 PC)

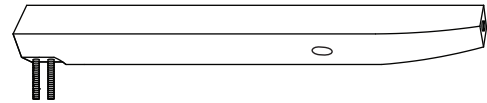

(4) Right Leg / jambe droite (1 PC)

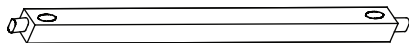

(5) Front Stretcher / Support auxiliaire avant (1 PC)

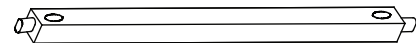



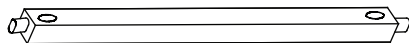



(6) Left Stretcher / Support auxiliaire gauche (1 PC)

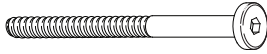

(7) Right Stretcher / Support auxiliaire droit (1 PC)

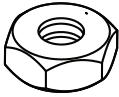
HARDWARE LIST / LISTE DU MATÉRIEL

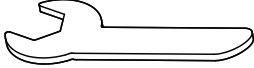
NO / ÉTQ.	DRAWING / DESSIN	DESCRIPTION	SIZE / TAILLE	QTY. / QTÉ.
A		Long Screw vis longue	M6 x 80mm	4 PCS
B		Screw vis	M6 x 40mm	3 PCS
C		Wood Screw vis à bois	M4 x 40p	6 PCS
D		Flat Washer rondelle Plate	M8	11 PCS
E		Lock Washer rondelle	M8	11 PCS
F		Nut écrou	M8	4 PCS
G		Allen Wrench clé allen	#4	1 PC
H		Key Wrench clé	#12	1 PC

THANK YOU for purchasing this quality product. Be sure to check all packing material carefully for small parts which may have come loose inside the carton during shipment. Identify and count all parts and compare with the parts and hardware lists.

MERCI d'avoir acheté ce produit de qualité. Vérifier tout le matériel d'emballage avec soin pour rechercher des petites pièces qui peuvent s'être détachées à l'intérieur du carton pendant le transport. Identifier et compter les pièces et les comparer avec les listes de pièces et de quincaillerie.

STEP 1: Secure Seat (2) to Chair Back (1) using three Flat Washers (D), three Lock Washers (E) and three Screws (B) for center of Seat (2). Secure corner blocks of Seat (2) using four Flat Washers (D), four Lock Washers (E) and four Long Screws (A). **DO NOT FULLY TIGHTEN SCREWS.**

ÉTAPE 1: Fixez le siège (2) au dossier de la chaise (1) en utilisant trois rondelles plates (D), trois rondelles (E) et trois vis (B) pour le centre du siège (2). Fixez les blocs d'angle du siège (2) à l'aide de quatre rondelles plates (D), quatre rondelles (E) et quatre vis longues (A). **NE PAS SERRER LES VIS.**

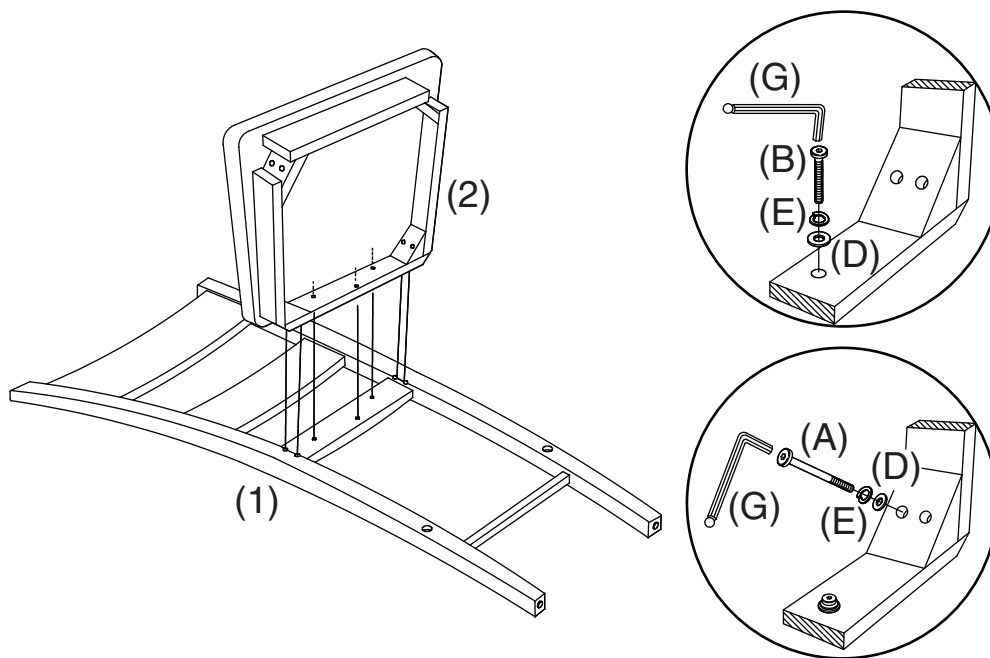

STEP 2: Insert Left Stretcher (6) into Chair Back (1) and Left Leg (3), secure to Seat (2) using two Flat Washers (D), two Lock Washers (E) and two Nuts (F). **DO NOT FULLY TIGHTEN NUTS (F).** Insert Front Stretcher (5) into Left Leg (3). Secure Stretchers (5 & 6) using three Wood Screws (C). **DO NOT FULLY TIGHTEN WOOD SCREWS (C).**

ÉTAPE 2: Insérez le support auxiliaire gauche (6) dans le dossier de la chaise (1) et la jambe gauche (3), fixez-le au siège (2) en utilisant deux rondelles plates (D), deux rondelles (E) et deux écrous (F). **NE PAS SERRER LES ÉCROUS (F).** Insérez le support auxiliaire avant (5) dans la jambe gauche (3). Fixez les supports auxiliaires (5 & 6) à l'aide de trois vis à bois (C). **NE PAS SERRER LES VIS À BOIS (C).**

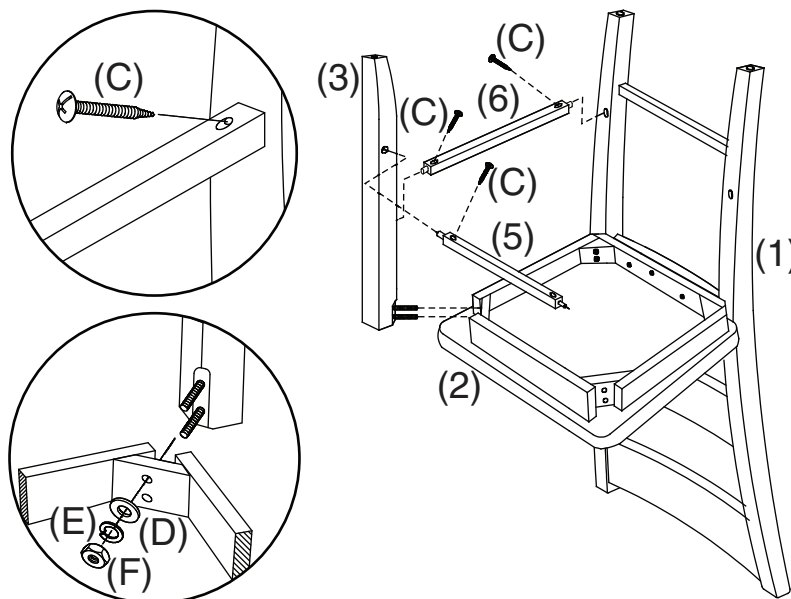

STEP 3: Insert Right Stretcher (7) into Chair Back (1), secure using one Wood Screw (C). **DO NOT FULLY TIGHTEN WOOD SCREW (C).** Attach Right Leg (4) to assembly, secure leg to Seat (2) using two Flat Washers (D), two Lock Washers (E) and two Nuts (F). Secure leg to Stretchers (5 & 7) using one Wood Screw (C) for each Stretcher (5 & 7). **TURN CHAIR TO THE UPRIGHT POSITION, APPLY FIRM PRESSURE TO ALIGN & FULLY TIGHTEN ALL NUTS AND SCREWS.**

ÉTAPE 3: Insérez le support auxiliaire droit (7) dans le dossier de la chaise (1), fixez-le en utilisant une vis à bois (C). **NE PAS SERRER LES VIS À BOIS (C).** Fixez la jambe droite (4) à l'assemblage, fixez la jambe au siège (2) en utilisant deux rondelles plates (D), deux rondelles (E) et deux écrous (F). Fixez la jambe aux supports auxiliaires (5 & 7) à l'aide d'une vis à bois (C) pour chaque support auxiliaire (5 & 7). **TOURNER LA CHAISE EN POSITION VERTICALE, APPLIQUER PRESSION FIRME POUR ALIGNER ET SERRER ENTièrement TOUTES LES VIS ET ÉCROUS EN UTILISANT LA CLÈ ALLEN (G).**

