

PL Instrukcja montażu i konserwacji
 EN Installation and maintenance
 DE Montage- und Wartungsanleitung
 RU Инструкция по установке и уходу

W zestawie / Included / Im Lieferumfang / В комплекте

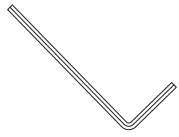

Wyjście wody zmieszanej (podłączenie zestawu prysznicowego)
 Mixed water outlet (shower set connection)
 Mischwasserablauf (Anschluss des Duschsatzes)
 Выход смешанной воды (подключение душевого комплекта)

Doprowadzenie wody zimnej
 Cold water
 Kaltwasserzulauf
 Подвод холодной воды

Element podtynkowy
 Valve body
 Unterputzelement
 Подштукатурный элемент

Rozeta
 Plate
 Rosette
 Розетка

Doprowadzenie wody ciepłej
 Hot water
 Warmwasserzulauf
 Подвод горячей воды

Wyjście wody zmieszanej (podłączenie do wylewki dolnej lub deszczownicy)
 Mixed water outlet (bath spout or head shower connection)
 Mischwasserauslauf (Anschluss am unteren Auslauf oder Brausekopf)
 Выход смешанной воды (подключение к нижнему изливу или к душевой лейке)

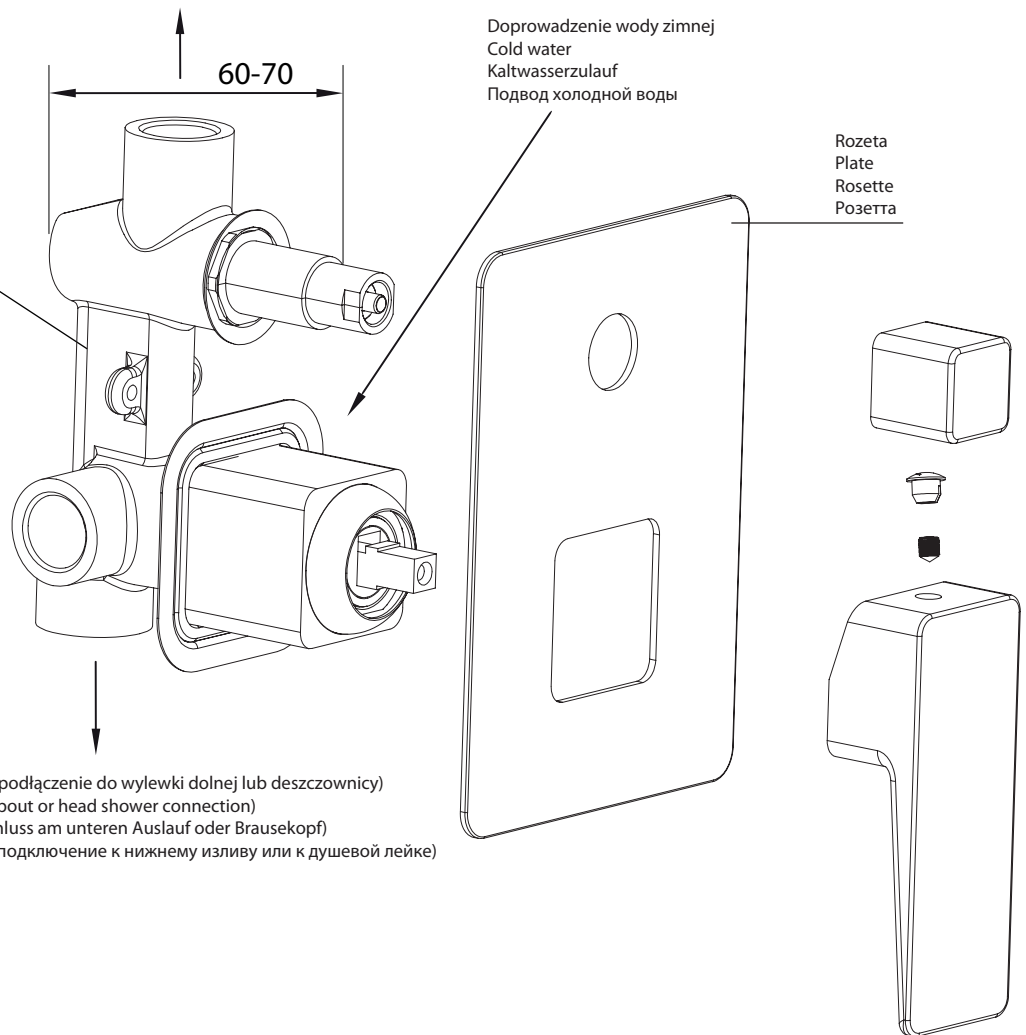

PL Czyszczenie i konserwacja

1. Do czyszczenia produktów nie należy stosować środków żrących lub ściernych.
2. Powierzchnię produktów przecierać miękką ściereczką nasączoną w roztworze łagodnego środka czyszczącego.



EN Cleaning and maintenance

1. The products should not be cleaned with any acidic or abrasive cleansers.
2. The products' surfaces should be cleaned with a soft cloth and a solution of a gentle cleanser.



DE Reinigung und Wartung

1. Zur Reinigung des Produkte dürfen keine aggressiven oder kratzenden Mittel verwendet werden.
2. Die Oberfläche des Produkte soll mittels eines milden Reinigungsmittel getränkten Lappens abgewischt werden.

RU Очистка и уход

1. Для очистки продуктов избегать разъедающих и истирающих веществ.
2. Поверхность продуктов протирать мягкой тряпкой, намоченной в растворе деликатного моющего средства.