

Assembly Instruction for/ Instruction D'assemblage pour COUNTER SIDE CHAIR/ CHAISE DE COMPTOIR

Caution: Please read instructions thoroughly before unpacking assembly parts. Sharp, exposed staple tips can cause injury, therefore, for your protection, please remove any exposed staples used in packing.

1. We recommend that you should assemble this product with the assistance of another person; this will make assembly easier, and will help to eliminate damage to the product or injury to persons during assembly.
2. Be sure to check all packing materials carefully for small parts that may have come loose inside the carton during shipment.
3. Please do not over tighten screws or bolts.
4. Please put all parts on a non-abrasive floor before assembly, and follow the assembly steps to assemble your newly purchased product correctly and efficiently.

Attention: S'il vous plait lire attentivement les instructions avant de débarrasser les pièces d'assemblage. Pour votre protection et éviter les blessures, s'il vous plait retirer les agrafes exposés utilisés pour l'emballage.

1. Nous vous recommandons d'assembler ce produit avec l'aide d'une autre personne; cela facilitera le montage, et aidera à éliminer les dommages au produit ou des blessures lors de l'assemblage.
2. Assurez-vous de vérifier soigneusement tous les matériaux d'emballage pour les petites pièces qui peuvent avoir été lâche à l'intérieur du carton pendant le transport.
3. Nous vous demandons de ne pas trop serrer les vis ou des boulons.
4. Il est recommandé de mettre toutes les pièces d'assemblage sur un sol non abrasif avant l'assemblage et de suivre les étapes d'assemblage une par une pour assembler votre nouveau produit correctement et efficacement.

PART LIST/ LISTE DES PIÈCES			
No.	PART DESC	CODE.	QTY
A	Counter Side Chair - Back Frame Chaise de comptoir - Cadre arrière	PDMT3006CSCBFR PDMT7006CSCBFR	1
B	Counter Side Chair - Seat Frame Chaise de comptoir - Cadre de siège	PDMT3006CSCSEA PDMT7006CSCSEA	1
C	Counter Side Chair - Seat Cushion Chaise de comptoir - Coussin de siège		
D	Counter Side Chair - L&R Front Leg Set Chaise de comptoir - L&R Ensemble de jambe avant	PDMT3006CSLEG2 PDMT7006CSLEG2	2
E	Counter Side Chair - Side Stretcher Left / Right Chaise de comptoir - Civière latérale gauche / droite	PDMT3006CSCSTR PDMT7006CSCSTR	2
F	Counter Side Chair - Front Stretcher Chaise de comptoir - Civière avant	PDMT3006CSCSTR1 PDMT7006CSCSTR1	1

HARDWARE LIST/ LISTE DU MATÉRIEL			
No.	HARDWARE DESC	CODE.	QTY
1	Allen bolt/ Boulon allen (Ø1/4**1-5/8")		2
2	Allen bolt/ Boulon allen (Ø1/4**3")		4
3	Nut/ écrou (Ø5/16")		4
4	Spring washer/ Rondelle elastique (Ø5/16")	PDMT3006CSHW2	10
5	Flat washer/ Rondelle plates (Ø5/16")	PDMT7006CSHW2	10
6	Screws/ Vis (#4*1-1/2")		12
7	Allen key/ Clé d'allen (Ø1/8")		1
8	Wrench/ clé (Ø5/16")		1

⚠ Only tighten all bolts when all bolts aligned with bolt inserts.

⚠ Ne serrez tous les boulons que lorsque tous les boulons sont alignés avec les inserts de boulon.

STEP:1
Étape:1

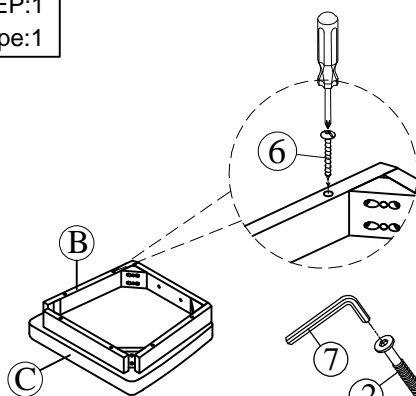

STEP:2
Étape:2

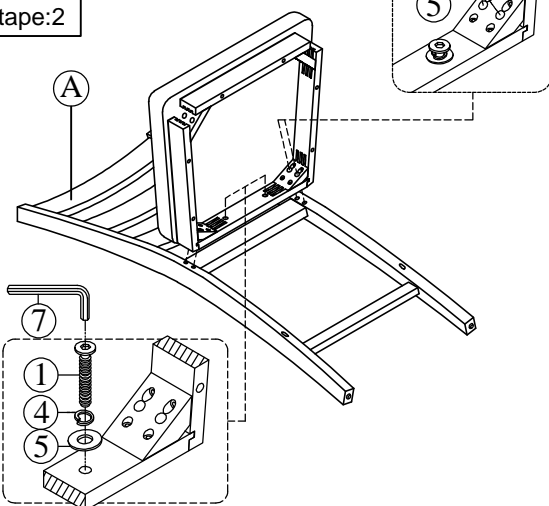

STEP:3
Étape:3

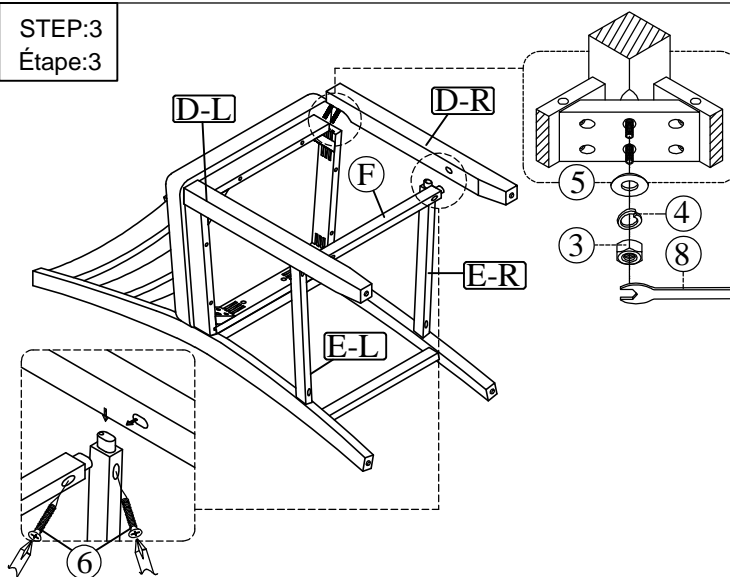

COMPLETED
ACHEVÉE

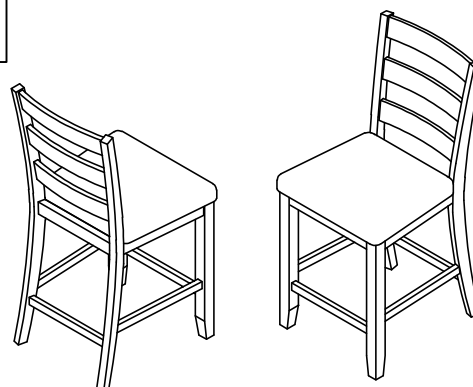

Assembly Instruction for/ Instruction D'assemblage pour COUNTER BENCH/ BANC DE COMPTOIR







Caution: Please read instructions thoroughly before unpacking assembly parts. Sharp, exposed staple tips can cause injury, therefore, for your protection, please remove any exposed staples used in packing.

1. We recommend that you should assemble this product with the assistance of another person; this will make assembly easier, and will help to eliminate damage to the product or injury to persons during assembly.
2. Be sure to check all packing materials carefully for small parts that may have come loose inside the carton during shipment.
3. Please do not over tighten screws or bolts.
4. Please put all parts on a non-abrasive floor before assembly, and follow the assembly steps to assemble your newly purchased product correctly and efficiently.

Attention: S'il vous plait lire attentivement les instructions avant de débarrasser les pièces d'assemblage. Pour votre protection et éviter les blessures, s'il vous plait retirer les agrafes exposés utilisés pour l'emballage.

1. Nous vous recommandons d'assembler ce produit avec l'aide d'une autre personne; cela facilitera le montage, et aidera à éliminer les dommages au produit ou des blessures lors de l'assemblage.
2. Assurez-vous de vérifier soigneusement tous les matériaux d'emballage pour les petites pièces qui peuvent avoir été lâche à l'intérieur du carton pendant le transport.
3. Nous vous demandons de ne pas trop serrer les vis ou des boulons.
4. Il est recommande' de mettre toutes les pièces d'assemblage sur un sol non abrasif avant l'assemblage et de suivre les étapes d'assemblage une par pour assembler votre nouveau produit correctement et efficacement.

PART LIST LISTE DES PIÈCES			
No.	PART DESC/ LISTE DES PIÈCES	CODE.	QTY
A	Counter Bench Wood Seat Frame Cadre de siège en bois de comptoir	PDMT3006CBSEA	1
B	Counter Bench Wood Seat Cushion Coussin de siège en bois	PDMT7006CBSEA	
C	Counter Bench Left / Right Leg Set L&R Ensemble de jambe	PDMT3006CBLEG PDMT7006CBLEG	4
D	Counter Bench Left / Right Side Stretcher Civière latérale gauche / droite	PDMT3006CBSTR1 PDMT7006CBSTR1	2
E	Counter Bench Front / Back Side Stretcher Civière avant / arrière	PDMT3006CBSTR2 PDMT7006CBSTR2	2

HARDWARE LIST PACKED INSIDE BOX LISTE DE MATÉRIEL BOÎTE INTÉRIURE EMBALLÉE			
No.	HARDWARE DESC/ LISTE DE QUINCAILLERIE	CODE.	QTY
1	 Allen bolt/ Boulon allen (Ø5/16**2-3/8")	PDMT3006CSHW3 PDMT7006CSHW3	8
2	 Spring washer/ Rondelle elastique (Ø5/16")		8
3	 Flat washer/ Rondelle plates (Ø5/16")		8
4	 Allen key/ Clé d'allen (Ø1/8")		1
5	 Screws/ Vis (#4*2")		8
6	 Screws/ Vis (#4*1")		11

 Only tighten all bolts when all bolts aligned with bolt inserts.

 Ne serrez tous les boulons que lorsque tous les boulons sont alignés avec les inserts de boulon.

STEP:1
Étape:1

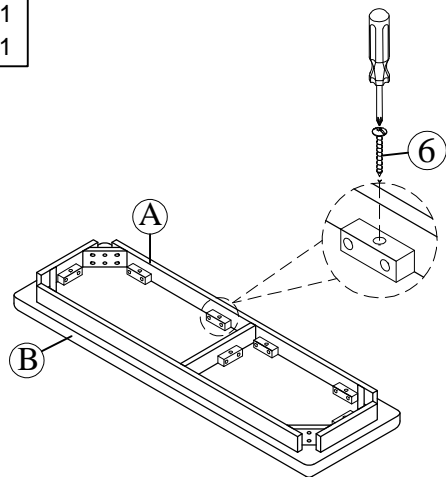

STEP:2
Étape:2

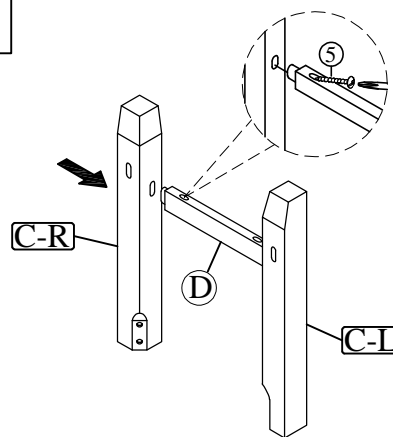

STEP:3
Étape:3

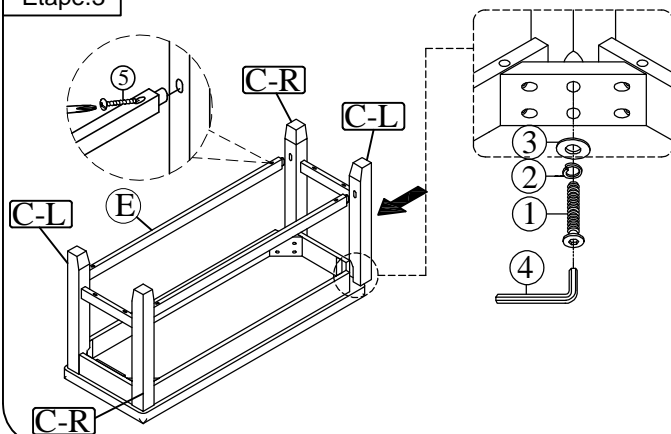

COMPLETED
ACHEVÉE

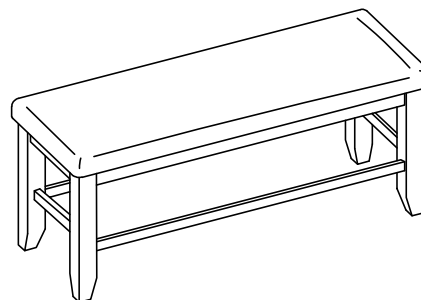

Assembly Instruction for/ Instruction D'assemblage pour COUNTER TABLE/ TABLE DE COMPTOIR

Caution: Please read instructions thoroughly before unpacking assembly parts. Sharp, exposed staple tips can cause injury, therefore, for your protection, please remove any exposed staples used in packing.

1. We recommend that you should assemble this product with the assistance of another person; this will make assembly easier, and will help to eliminate damage to the product or injury to persons during assembly.
2. Be sure to check all packing materials carefully for small parts that may have come loose inside the carton during shipment.
3. Please do not over tighten screws or bolts.
4. Please put all parts on a non-abrasive floor before assembly, and follow the assembly steps to assemble your newly purchased product correctly and efficiently.

Attention: S'il vous plait lire attentivement les instructions avant de déballer les pièces d'assemblage. Pour votre protection et éviter les blessures, s'il vous plait retirer les agrafes exposés utilisés pour l'emballage.

1. Nous vous recommandons d'assembler ce produit avec l'aide d'une autre personne; cela facilitera le montage, et aidera à éliminer les dommages au produit ou des blessures lors de l'assemblage.
2. Assurez-vous de vérifier soigneusement tous les matériaux d'emballage pour les petites pièces qui peuvent avoir été lâche à l'intérieur du carton pendant le transport.
3. Nous vous demandons de ne pas trop serrer les vis ou des boulons.
4. Il est recommande' de mettre toutes les pièces d'assemblage sur un sol non abrasif avant l'assemblage et de suivre les étapes d'assemblage une par pour assembler votre nouveau produit correctement et efficacement.

PART LIST LISTE DES PIÈCES			
No.	PART DESC/ LISTE DES PIÈCES	CODE.	QTY
A	Counter Table Top Dessus de table		1
B	Counter Table Legs Pieds de table de comptoir	PDMT3006CSLEG1 PDMT7006CSLEG1	4

HARDWARE LIST PACKED INSIDE BOX LISTE DE MATÉRIEL BOÎTE INTÉRIEURE EMBALLÉE			
No.	HARDWARE DESC/ LISTE DE QUINCAILLERIE	CODE.	QTY
1	Nut/ écrou (Ø5/16")		8
2	Spring washer/ Rondelle elastique (Ø5/16")	PDMT3006CSHW1 PDMT7006CSHW1	8
3	Flat washer/ Rondelle plates (Ø5/16")		8
4	Wrench/ clé (Ø5/16")		1

Only tighten all bolts when all bolts aligned with bolt inserts.

Ne serrez tous les boulons que lorsque tous les boulons sont alignés avec les inserts de boulon.

STEP:1
Étape:1

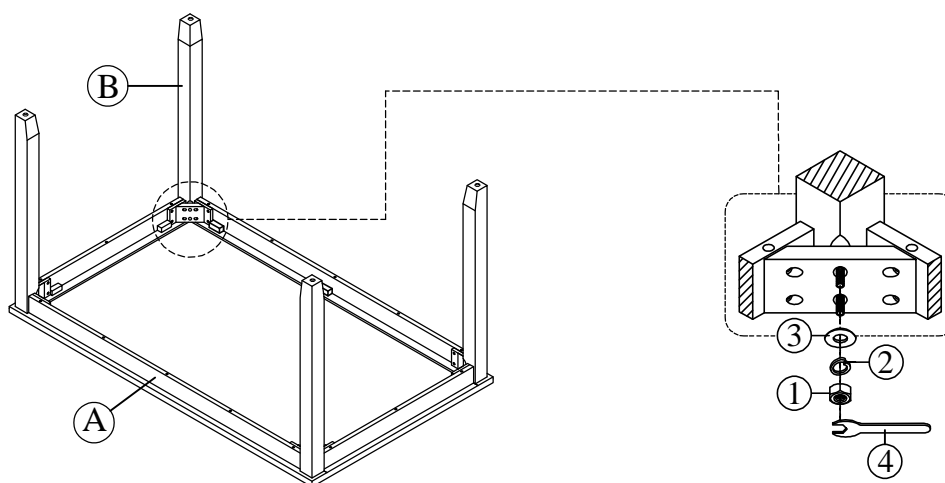

COMPLETED
ACHEVÉE

