

**COUPE A-A
ECHELLE 1 : 15**

**COUPE D-D
ECHELLE 1 : 15**

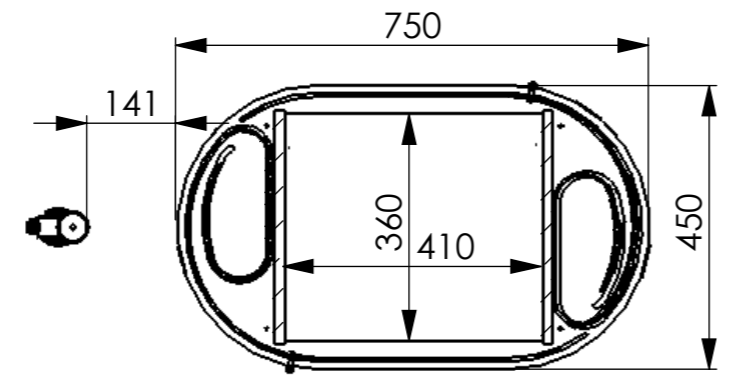

**COUPE B-B
ECHELLE 1 : 12**

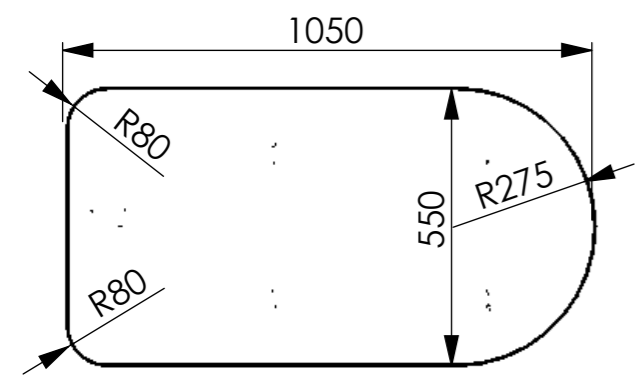
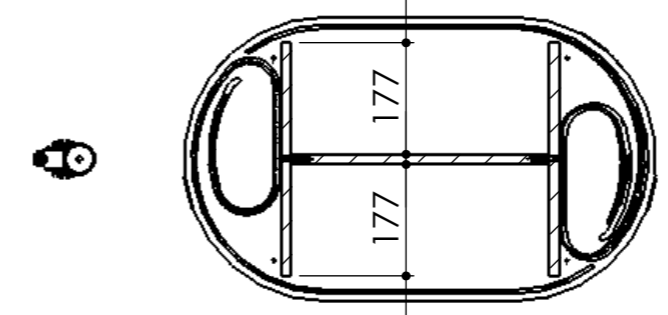

**COUPE C-C
ECHELLE 1 : 12**

largeur	1050
profondeur	550
hauteur	1050
poids	34.60 kg

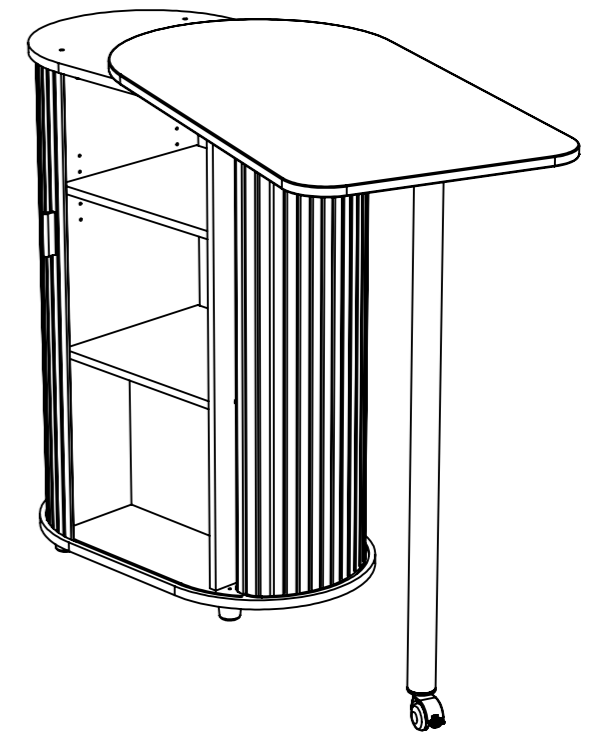
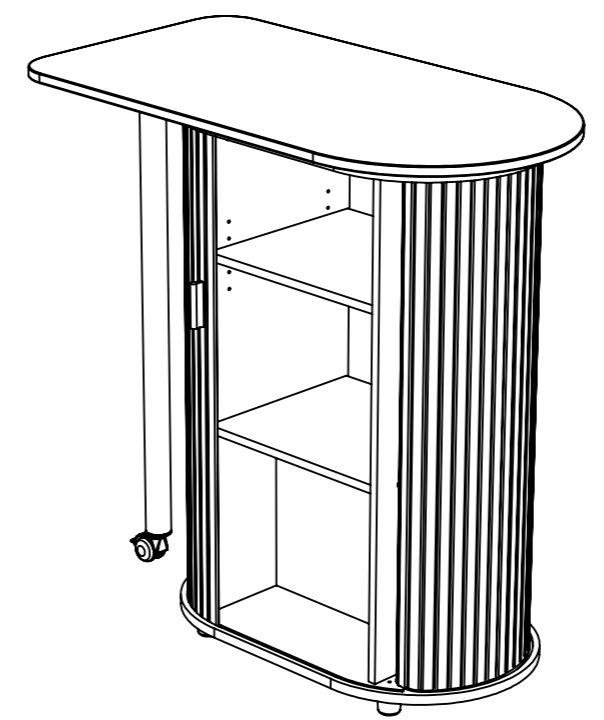
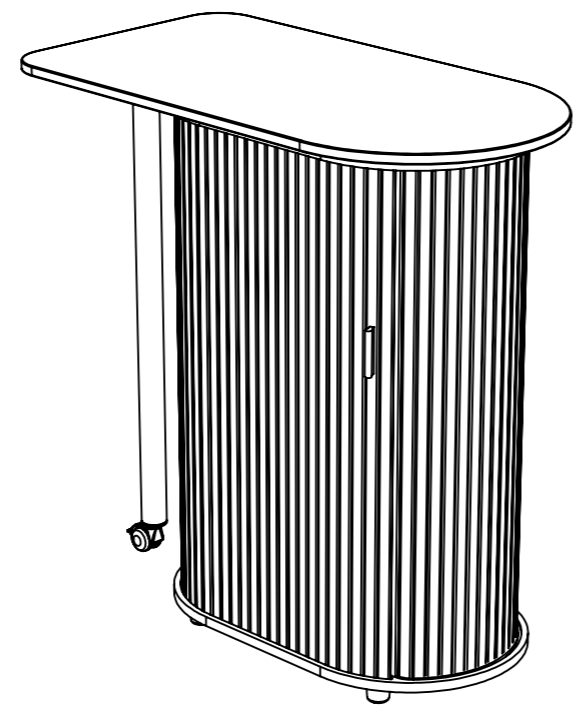

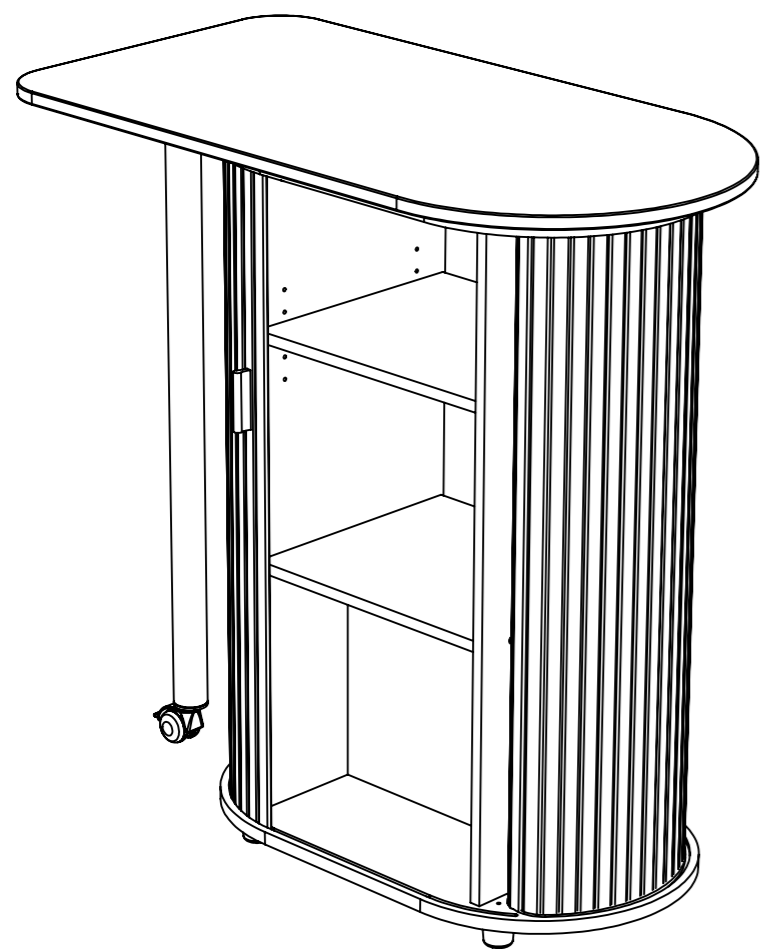

Qté	n° pièce	désignation	long	larg	épais
1	3504	dessous	750	450	19
1	3505	dessus	750	450	19
1	3506	plateau pivotant	1050	550	19
2	3507	coté gauche et droit	948	370	16
2	3508	séparation horizontale	410	360	16
1	3509	tablette mobile	410	360	16
2	3510	rideau gauche	958	1000	8,6
4	QUAS0014(permo)	goujon métal (15 / 34) bois / 11	44,5	7	7
4	QUAS0030	tourillon bois 8 x 35 (machine)	35	8	8
4	QUAS0039	boitier excentrique (15/16) brute	14,8	14,8	12,5
2	QUBP0129	poignée plastique entraxe 32 et 64 gris aluminium	85	18	12
4	QUDV0162	ped plastique à visser 45 hauteur 40mm	39,5	45	45
1	QUPE0010 1	ped colonne supérieure	90	90	94
1	QURO0035	axe (platine ronde)	60	60	30
4	QUST0002	taquet plastique noir	11	18,4	13
4	QUVI0062	patin plastique 1 pointe 22 brun B1000 (pointe courte)	21	21	20
4	QUVI0015	vis bois 3.5 x 15 TF pozidrive bichromate	7	7	15
4	QUVI0017	vis bois 4 x 25 TF pozidrive bichromaté	8	8	25
4	QUVI0018	vis bois 4 x 40 TF pozidrive bichromaté	8	8	40
4	QUVI0026	rondelle plate diamètre M5 x 12	12	12	1
1	QUVI0028	rondelle plate 8 x 18 x 1	18	18	1,5
4	QUVI0042	douille à frapper diamètre 5	5,5	5,5	12
12	QUVI0050	vis d'assemblage bois 7 x 50	10	10	50,6
4	QUVI0121	vis agglo 5 x 20 TR pozidrive	22	10	10
1	QUVI0135	écrou M8 frein	12,7	12,7	7,8
1	QUVI0113	rondelle plate M8 x 18 x 3 zinguée	18	18	3
1	QURL0009	axe M8 x 15 (roulette de diamètre 40)	47	12	12
1	QURL0002	roulette de diamètre 50 + frein	73	53	54

largeur	1050
profondeur	550
hauteur	1050
poids	34.60 kg