

**CONTACT US FIRST
BEFORE MAKING ANY RETURNS TO THE RETAILER.**

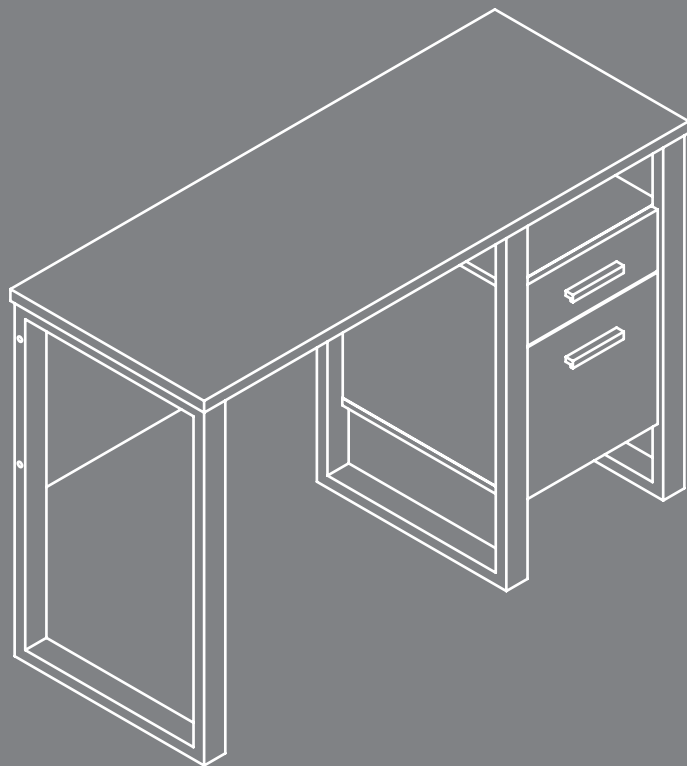

Sit and surf.

Desk

NOTE: THIS INSTRUCTION BOOKLET CONTAINS **IMPORTANT** SAFETY INFORMATION.

PLEASE READ AND KEEP FOR FUTURE REFERENCE.

English pg 1-28
Français pg 29-32
Español pg 33-36

Purchased: _____ 12/29/21

Table of Contents

Assembly Tools Required

Part Identification	3
Hardware Identification	4
Hardware Usage Guide	5
Assembly Steps	6-28
Français	29-32
Español	33-36
Safety	37-38
Warranty	39

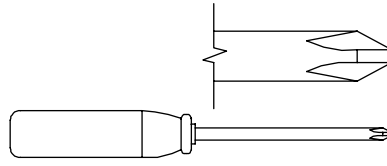

No. 2 Phillips Screwdriver
Tip Shown Actual Size

Part Identification

Now you know
our ABCs.

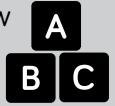

⚡ While not all parts are labeled, some of the parts will have a label or an inked letter on the edge to help distinguish similar parts from each other. Use this part identification to help identify similar parts.

A	TOP (1)	H	DRAWER FRONT (1)	Q	FILE DRAWER BACK (1)
B	LEFT END (1)	J	DRAWER BACK (1)	R	FILE LEFT DRAWER SIDE (1)
C	RIGHT END (1)	L	LEFT DRAWER SIDE (1)	S	FILE RIGHT DRAWER SIDE (1)
D	SHELF (1)	M	RIGHT DRAWER SIDE (1)	U	SMALL DRAWER BOTTOM (1)
E	BOTTOM (1)	N	LARGE DRAWER BOTTOM (1)	V	LEG (1)
F	MODESTY PANEL (1)	O	FILE DRAWER FRONT (1)		
G	BACK (1)	P	FILE DRAWER BOX FRONT (1)		

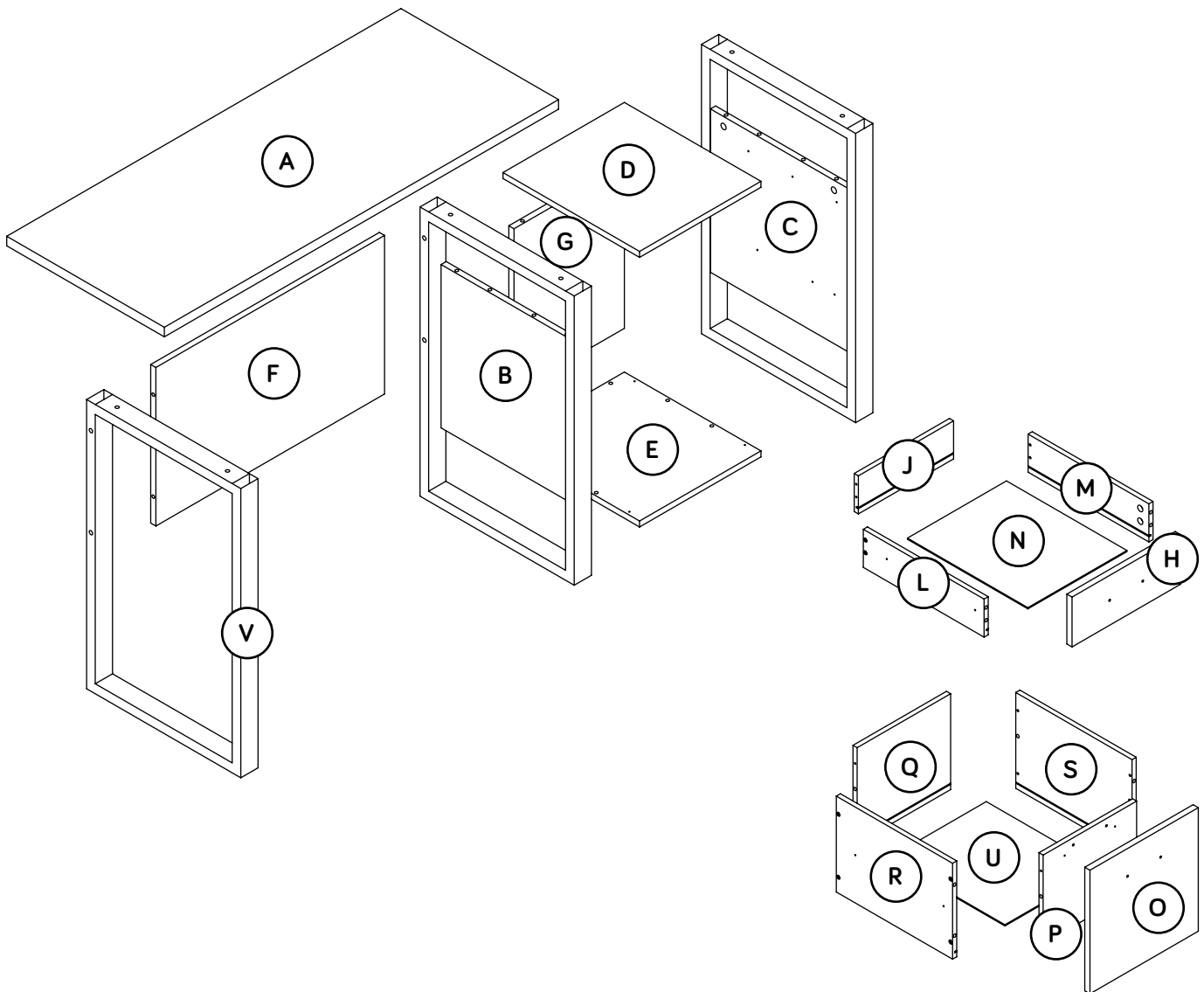

Hardware Identification

† Screws are shown actual size. You may receive extra hardware with your unit.

(EXTENSION SET SHOWN SEPARATED)

1 WIDE EXTENSION RAIL - 2

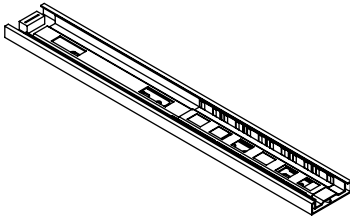

2 WIDE EXTENSION SLIDE - 2

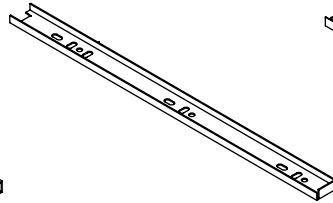

(EXTENSION SET SHOWN SEPARATED)

3 NARROW EXTENSION RAIL - 2

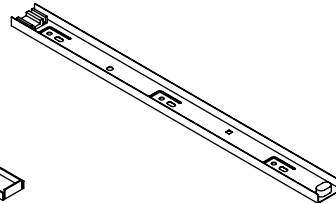

4 NARROW EXTENSION SLIDE - 2

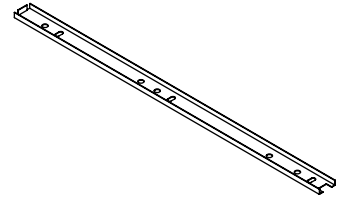

5 FILE GLIDE - 2

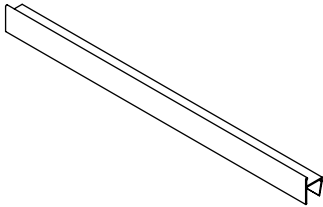

6 HIDDEN CAM - 8

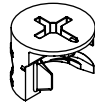

7 CAM SCREW - 8

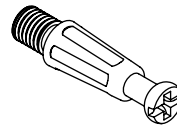

8 LARGE WOOD DOWEL - 12

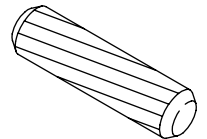

9 SMALL WOOD DOWEL - 8

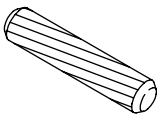

11 APPLIQUE CARD - 1

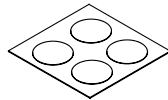

12 L-WRENCH - 1

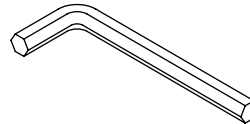

13 PULL - 2

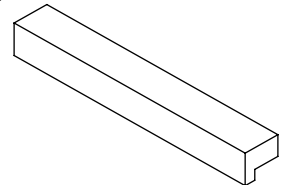

10 3" HEX HEAD SCREW - 4

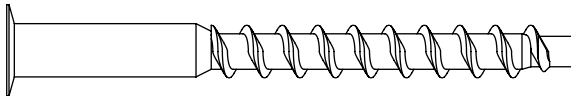

14 1-9/16" PAN HEAD SCREW - 4

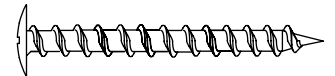

15 1-3/8" HEX HEAD SCREW - 6



16 1-1/4" MACHINE SCREW - 2

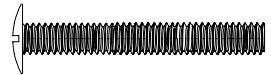

17 1-3/16" FLAT HEAD SCREW - 12

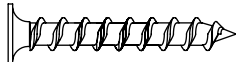

18 7/8" PAN HEAD SCREW - 4

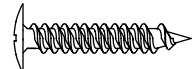

19 13/16" MACHINE SCREW - 2

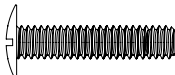

20 1/2" FLAT HEAD SCREW - 24

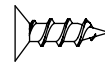

Hardware Usage Guide

HOW TO USE A HIDDEN CAM & CAM SCREW OR CAM DOWEL

1. NOTE: Various CAM SCREWS or a CAM DOWEL may be used.

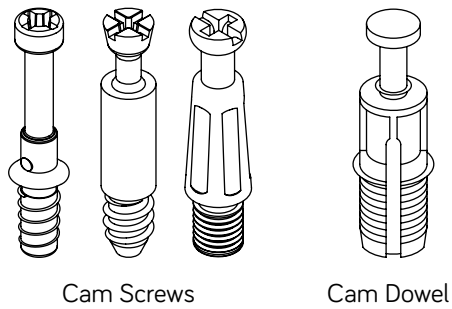

Turn the CAM SCREW or gently tap the CAM DOWEL until the shoulder is against the surface of the part.

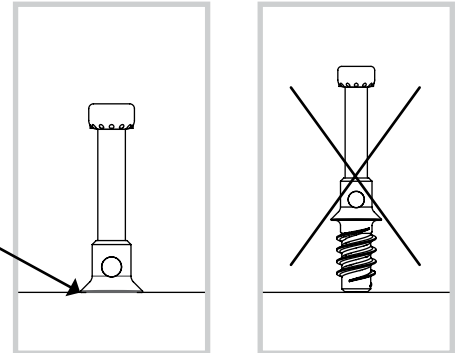

2.

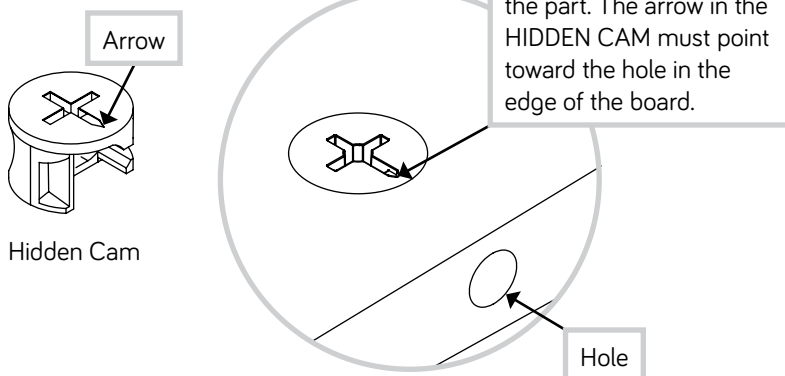

3.

Insert the CAM SCREW or CAM DOWEL into the HIDDEN CAM. Tighten the HIDDEN CAM.

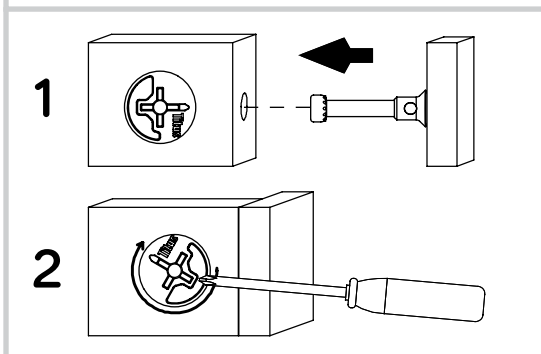

Step 1

- ⚡ Assemble your unit on a carpeted floor or on the empty carton to avoid scratching your unit or the floor.
- ⚡ Push two HIDDEN CAMS (6) into the RIGHT END (C).



Just think. The sooner you do this, the sooner you do something else.

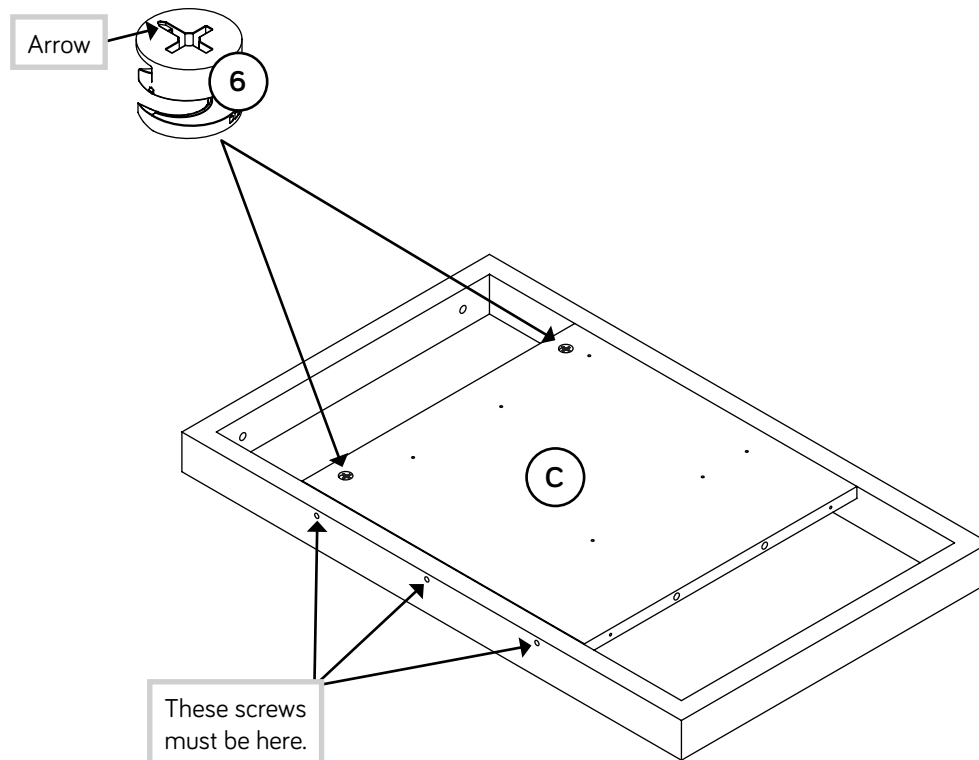

Step 2

- ✚ Separate the WIDE EXTENSION SLIDES (2) from the WIDE EXTENSION RAILS (1) as shown in the upper diagram below. Be prepared, the parts are greasy.
- ✚ Fasten one WIDE EXTENSION RAIL (1) to the RIGHT END (C). Use three 1/2" FLAT HEAD SCREWS (20).
- ✚ NOTE: For the EXTENSION RAIL, turn a SCREW into the hole shown in the enlarged diagram. Then, slide the inner cartridge of the EXTENSION RAIL in to find the other holes that line up with the holes in the END. Turn a SCREW into these holes.
- ✚ NOTE: The WIDE EXTENSION SLIDES will be used later for the FILE DRAWER.

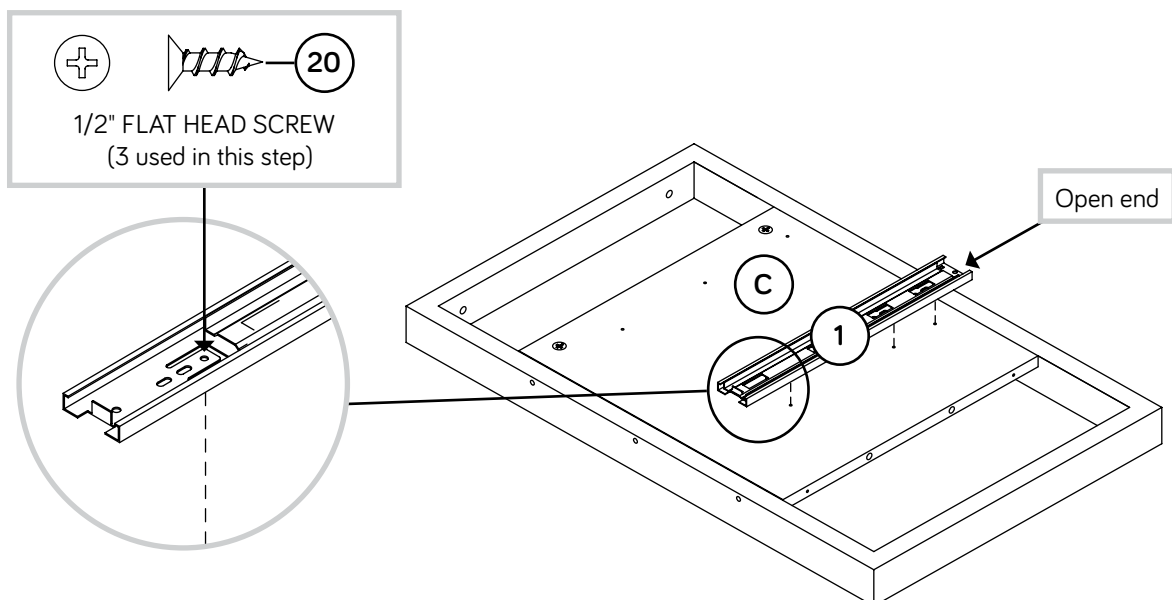
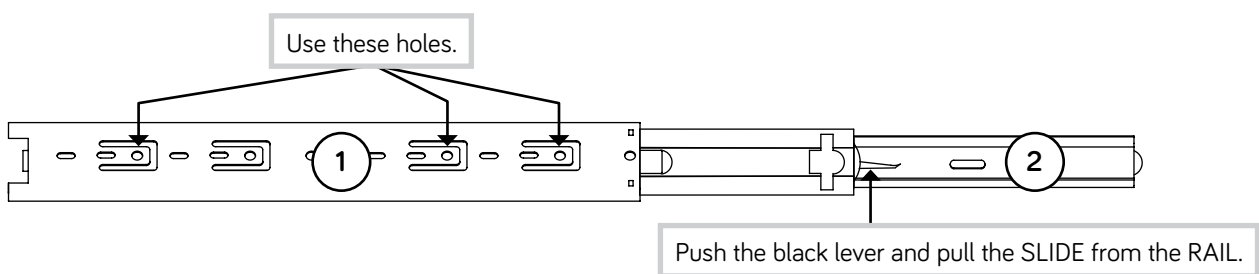

Step 3

- ✚ Separate the NARROW EXTENSION SLIDES (4) from the NARROW EXTENSION RAILS (3) as shown in the upper diagram below. Be prepared, the parts are greasy.
- ✚ Fasten one NARROW EXTENSION RAIL (3) to the RIGHT END (C). Use three 1/2" FLAT HEAD SCREWS (20).
- ✚ NOTE: For the EXTENSION RAIL, turn a SCREW into the hole shown in the enlarged diagram. Then, slide the inner cartridge of the EXTENSION RAIL in to find the other holes that line up with the holes in the END. Turn a SCREW into these holes.
- ✚ NOTE: The NARROW EXTENSION SLIDES will be used later for the DRAWER.

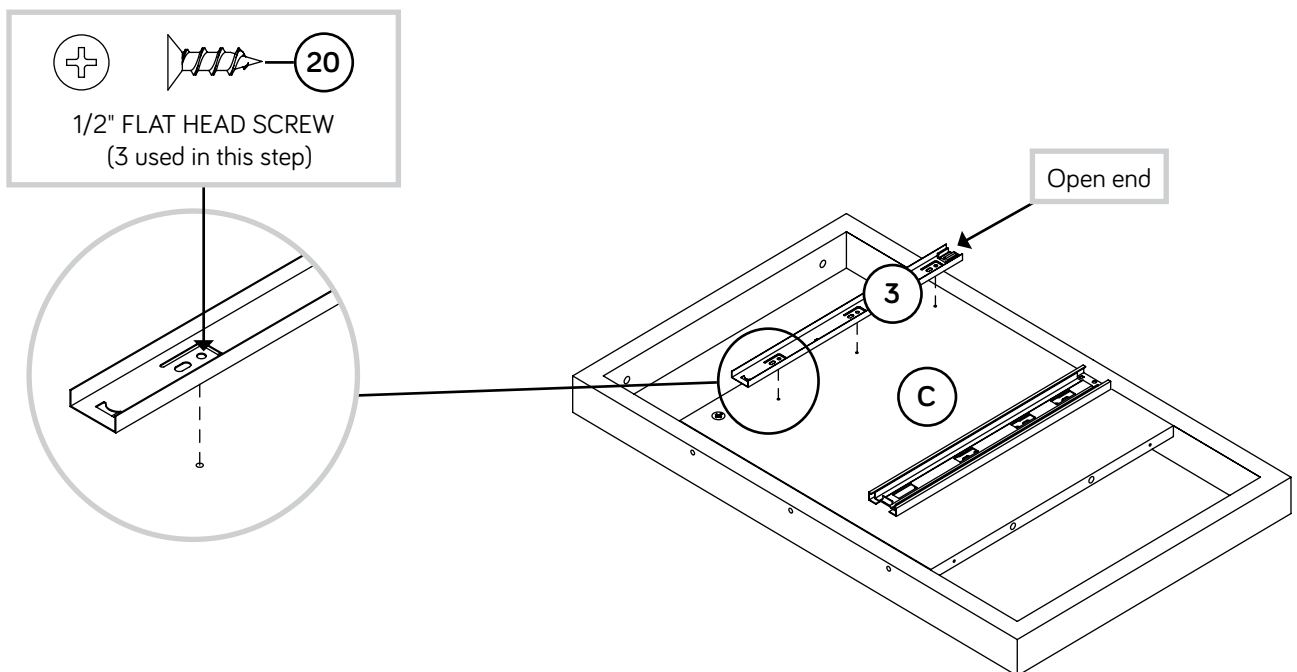
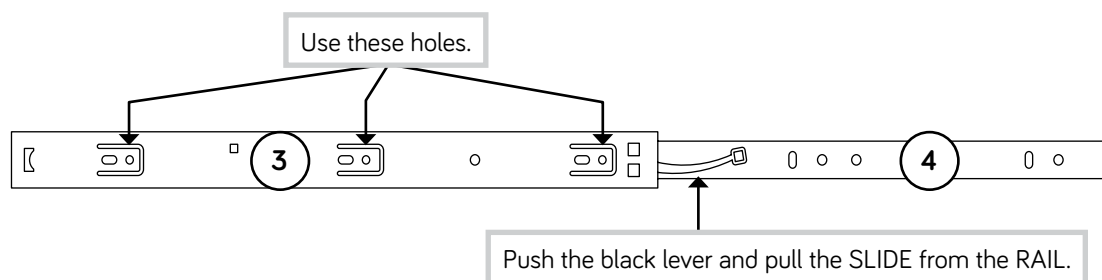

Step 4

- ✚ Turn four CAM SCREWS (7) into the SHELF (D).
- ✚ Insert two LARGE WOOD DOWELS (8) into the SHELF (D).
- ✚ Fasten the RIGHT END (C) to the SHELF (D). Tighten two HIDDEN CAMS.
- ✚ **NOTE:** Be sure the WOOD DOWELS in the SHELF insert into the END.

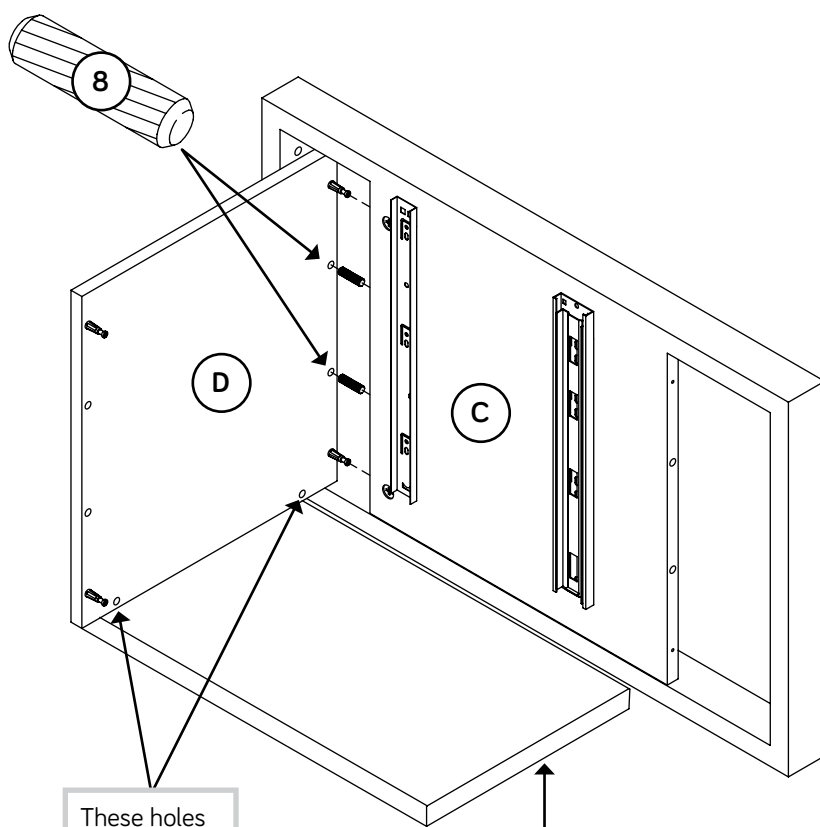
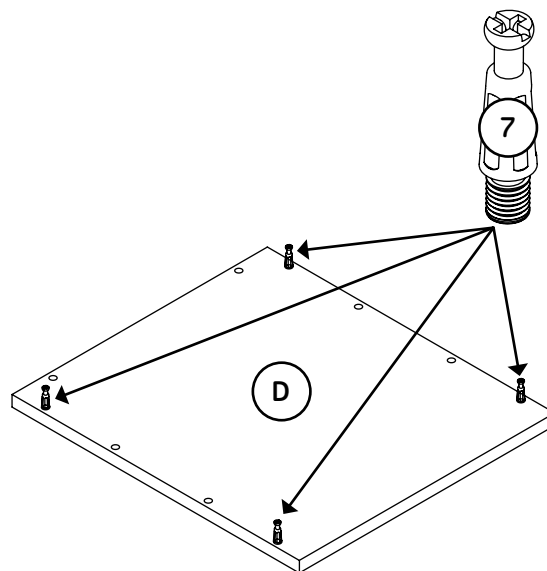

These holes must be here.

For support, place packing foam or books here.

Step 5

- ✚ Push two HIDDEN CAMS (6) into the LEFT END (B).
- ✚ Fasten the remaining WIDE EXTENSION RAIL (1) to the LEFT END (B). Use three 1/2" FLAT HEAD SCREWS (20).
- ✚ NOTE: For the EXTENSION RAIL, turn a SCREW into the hole shown in the enlarged diagram. Then, slide the inner cartridge of the EXTENSION RAIL in to find the other holes that line up with the holes in the END. Turn a SCREW into these holes.

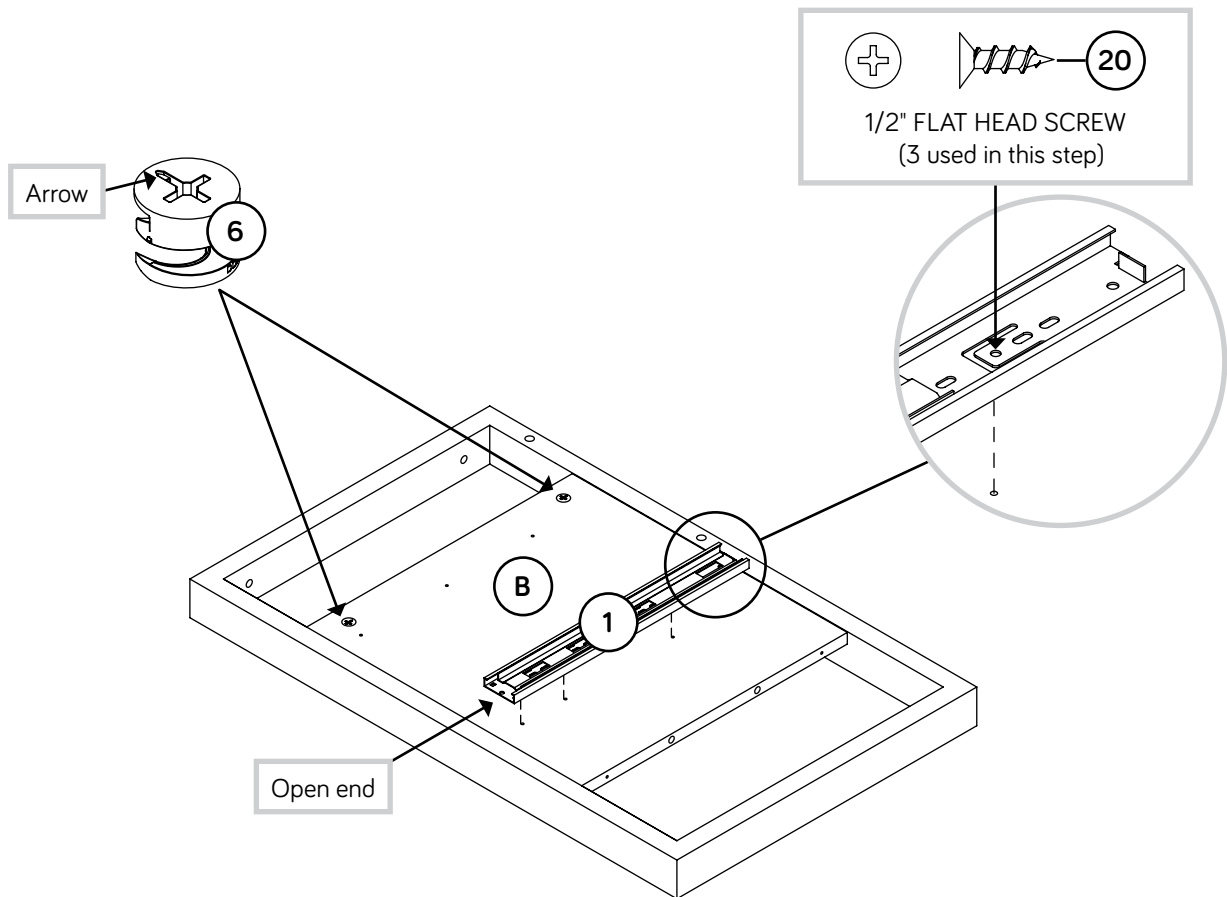

Step 6

- Fasten the remaining NARROW EXTENSION RAIL (3) to the LEFT END (B). Use three 1/2" FLAT HEAD SCREWS (20).
- NOTE:** For the EXTENSION RAIL, turn a SCREW into the hole shown in the enlarged diagram. Then, slide the inner cartridge of the EXTENSION RAIL in to find the other holes that line up with the holes in the END. Turn a SCREW into these holes.

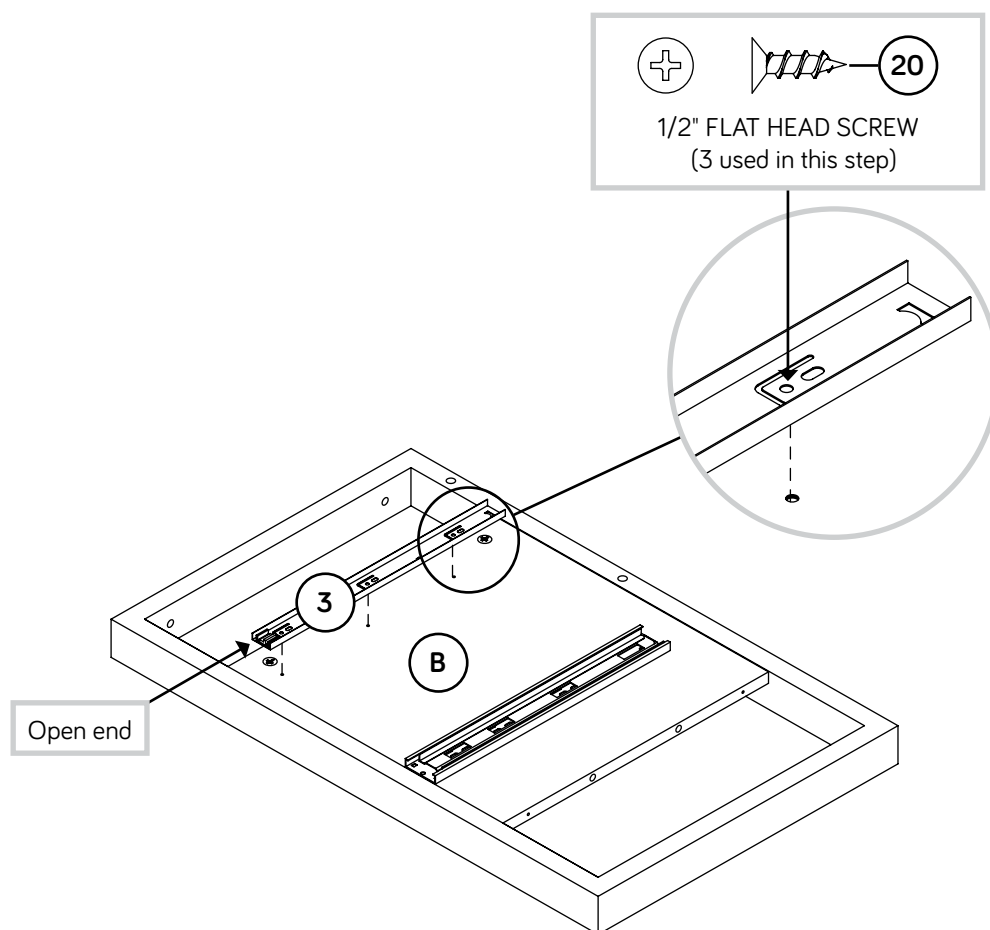

Step 8

- ✚ Insert two LARGE WOOD DOWELS (8) into the SHELF (D).
- ✚ Push the BACK (G) onto the WOOD DOWELS in the SHELF (D).

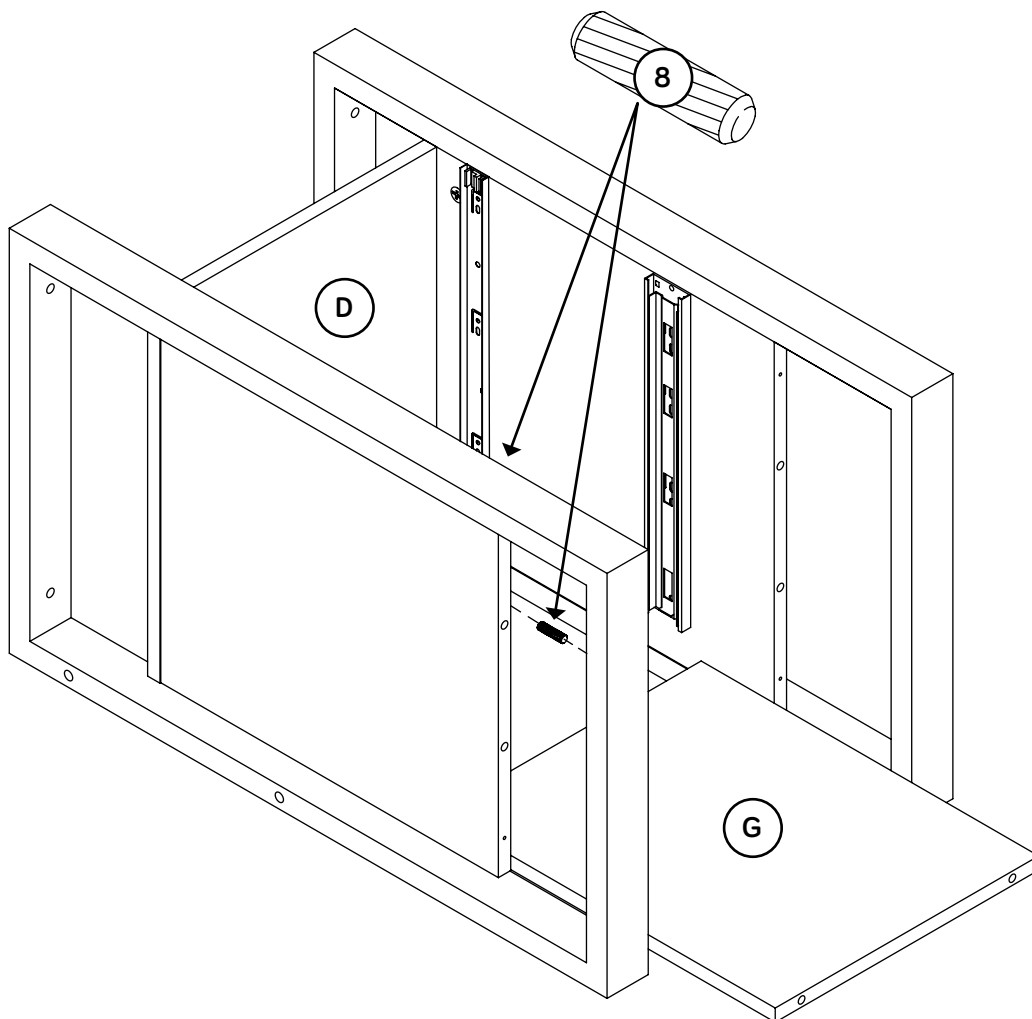

Step 9

- ✚ Insert six LARGE WOOD DOWELS (8) into the BOTTOM (E).
- ✚ Fasten the BOTTOM (E) to the ENDS (B and C). Use four 1-9/16" PAN HEAD SCREWS (14).
- ✚ NOTE: You should start each SCREW a few turns before completely tightening any of them.
- ✚ NOTE: Be sure the WOOD DOWELS in the BOTTOM insert into the ENDS and BACK.

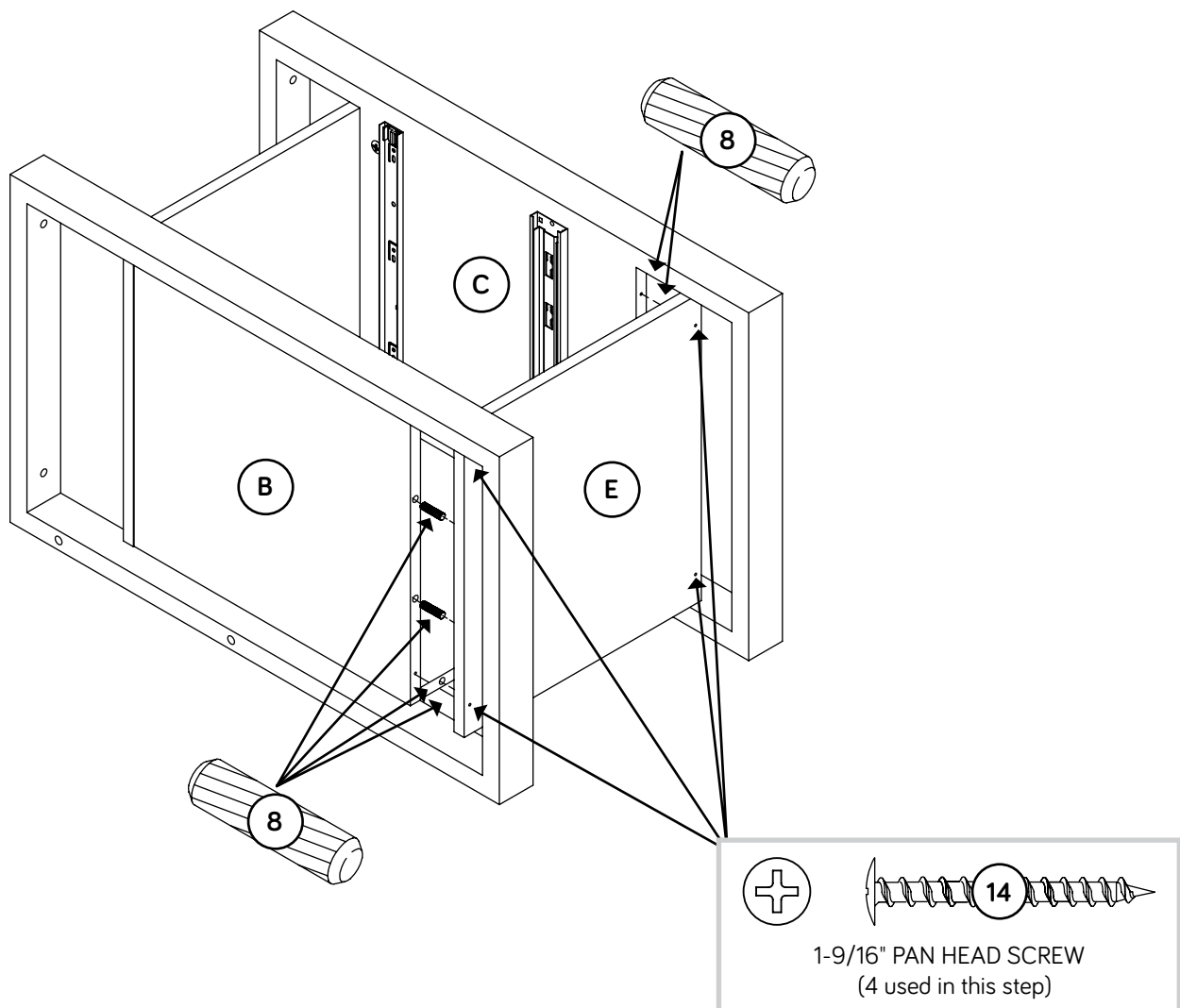

Step 10

- Fasten the MODESTY PANEL (F) to the LEFT END (B) and LEG (V). Tighten three 3" HEX HEAD SCREWS (10) using the L-WRENCH (12).
- NOTE:** You should start each SCREW a few turns before completely tightening any of them.
- NOTE:** The fourth SCREW (10) will be used in a later step.

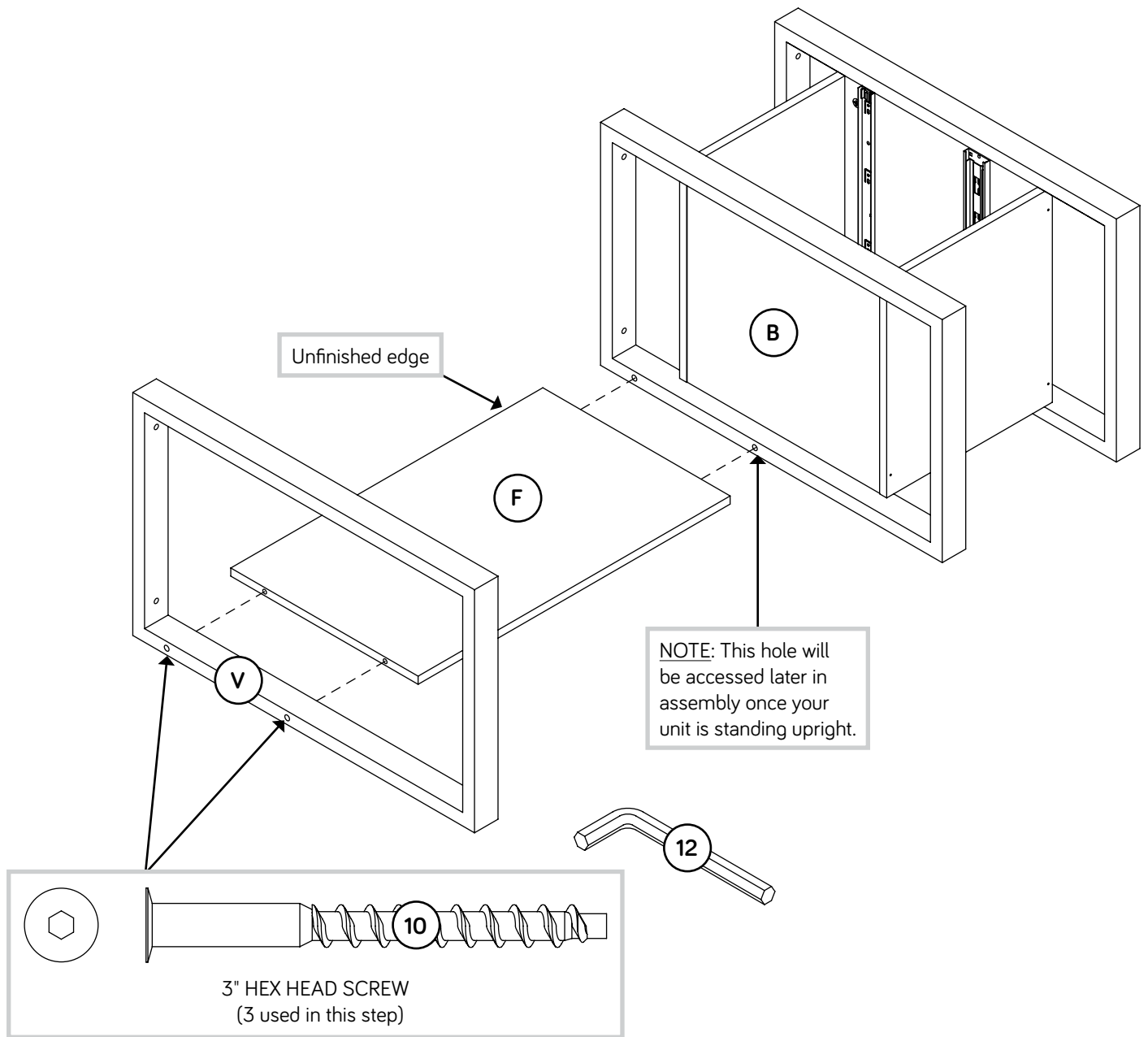

Step 11

- Fasten the TOP (A) to the ENDS (B and C) and LEG (V). Tighten six 1-3/8" HEX HEAD SCREWS (15) using the L-WRENCH (12).
- NOTE:** You should start each SCREW a few turns before completely tightening any of them.



Meet Part (A). This component has been engineered to be lighter, stronger, faster... well ok. Not technically faster. But definitely makes for a sturdier Desk that's easier to assemble and friendlier to the environment.

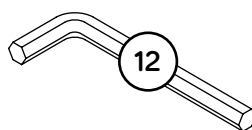
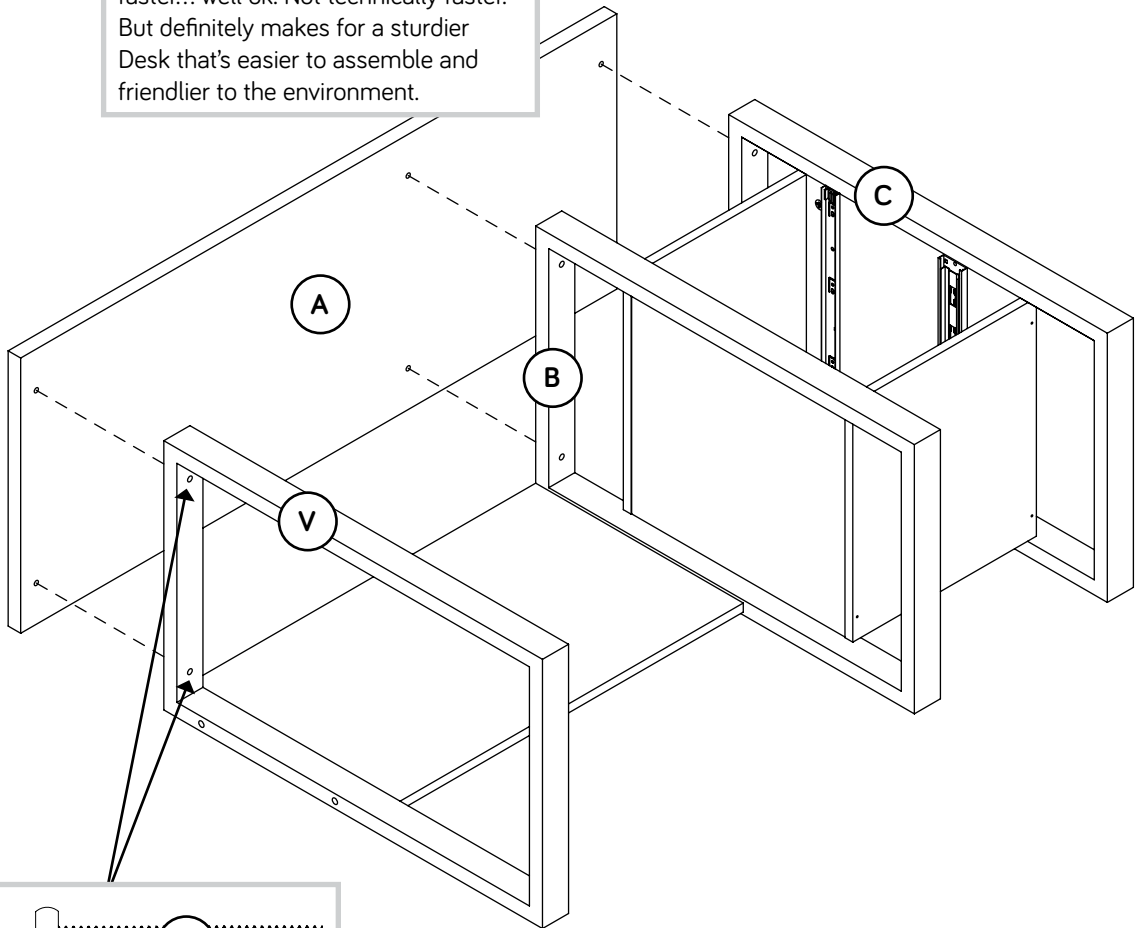

Step 12

- ✦ Carefully stand your unit upright.
- ✦ Completely fasten the LEFT END (B) to the MODESTY PANEL (F). Tighten one 3" HEX HEAD SCREW (10) using the L-WRENCH (12).

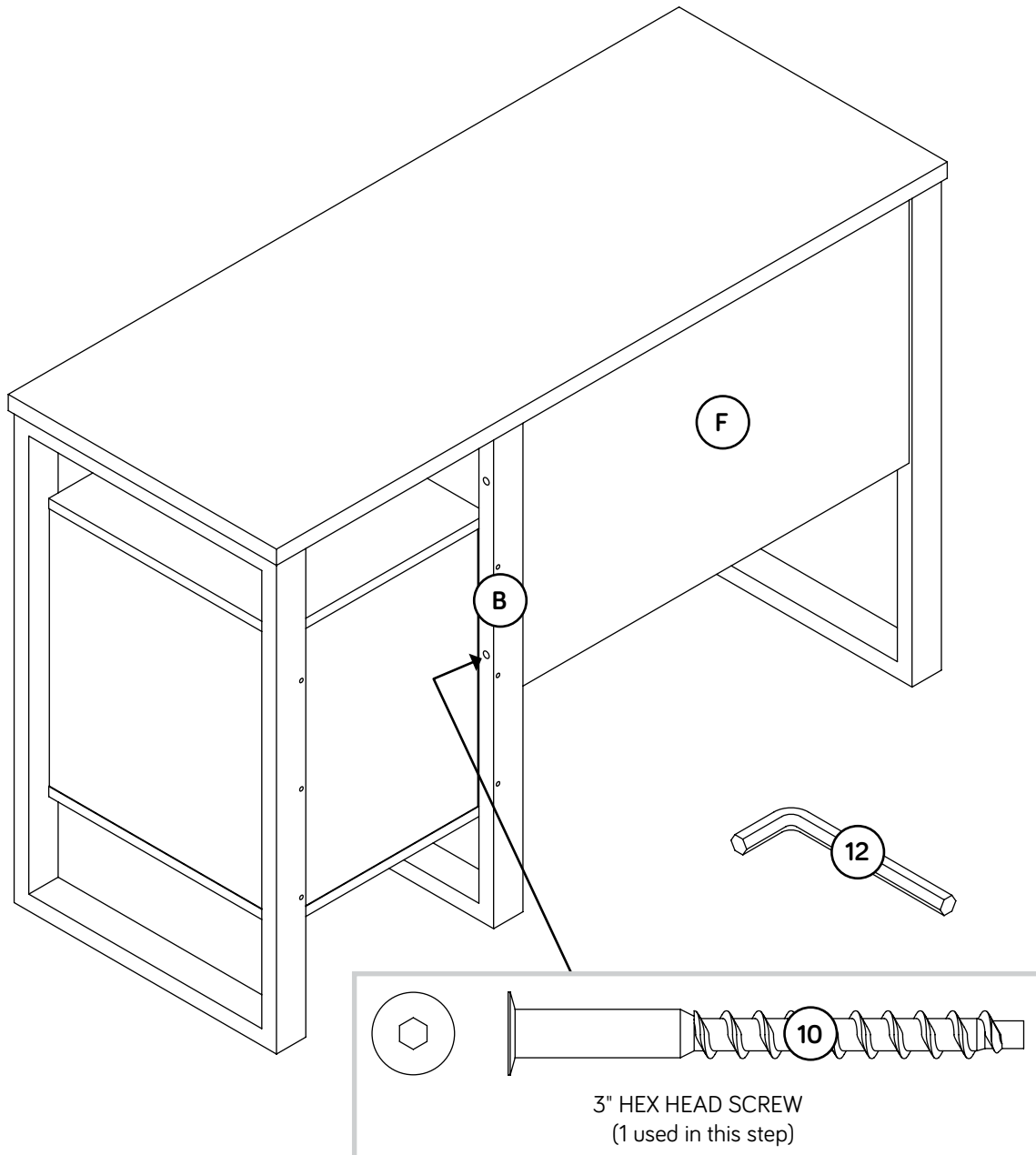

Step 13

- ✚ Turn four CAM SCREWS (7) into the DRAWER FRONT (H).
- ✚ Push four HIDDEN CAMS (6) into the DRAWER SIDES (L and M).

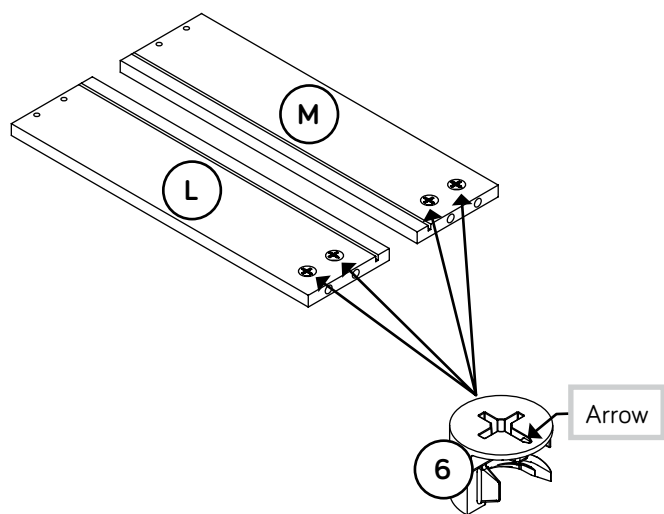
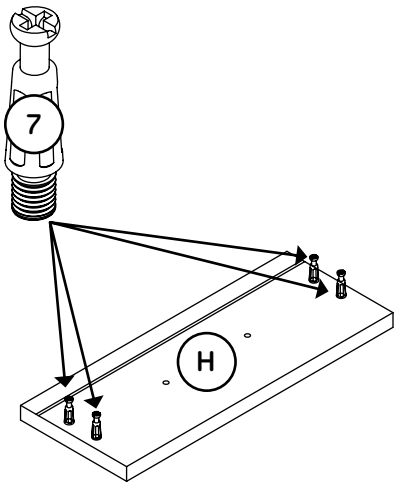

Step 14

- Fasten the DRAWER SIDES (L and M) to the DRAWER BACK (J).
Use four 1-3/16" FLAT HEAD SCREWS (17).

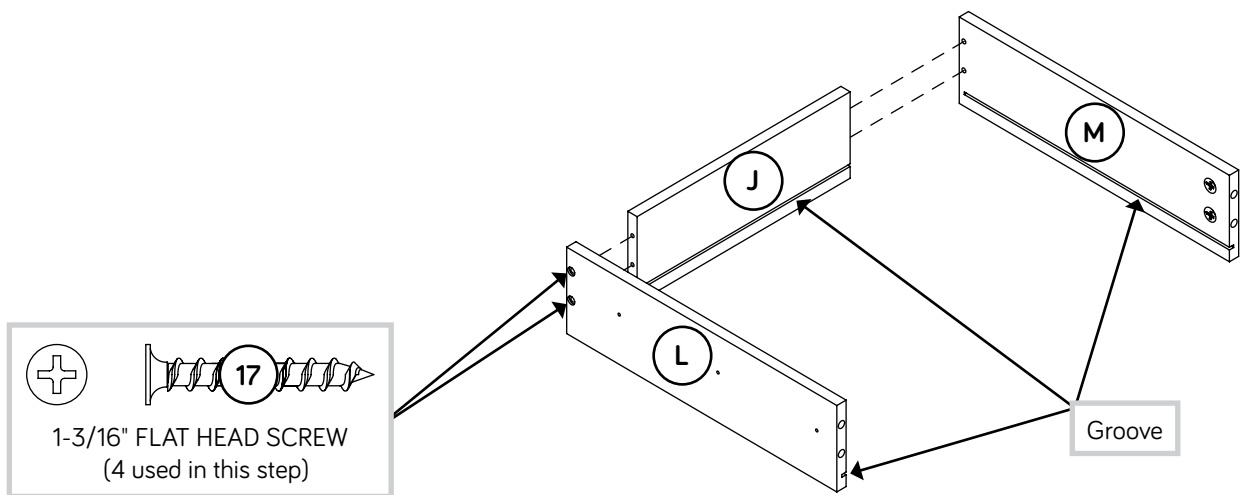

Step 15

- ✚ Slide the LARGE DRAWER BOTTOM (N) into the grooves in the DRAWER BACK (J) and DRAWER SIDES (L and M).
- ✚ Fasten the DRAWER FRONT (H) to the DRAWER SIDES (L and M). Tighten four HIDDEN CAMS.

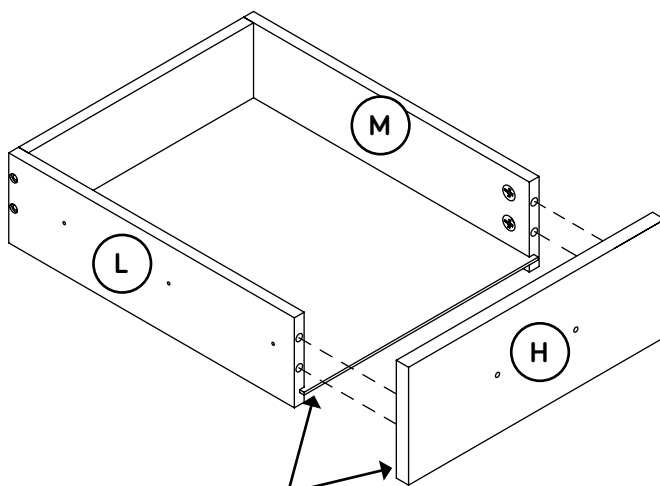
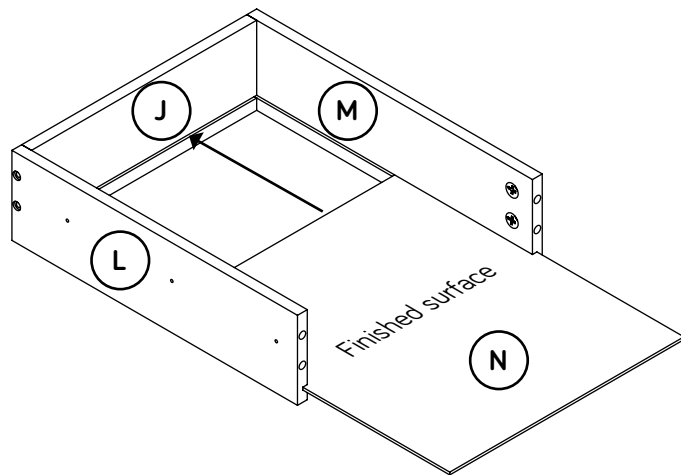

NOTE: Be sure the DRAWER BOTTOM inserts into the DRAWER FRONT groove.

Step 16

- Fasten two NARROW EXTENSION SLIDES (4) to the DRAWER SIDES (L and M). Use six 1/2" FLAT HEAD SCREWS (20).

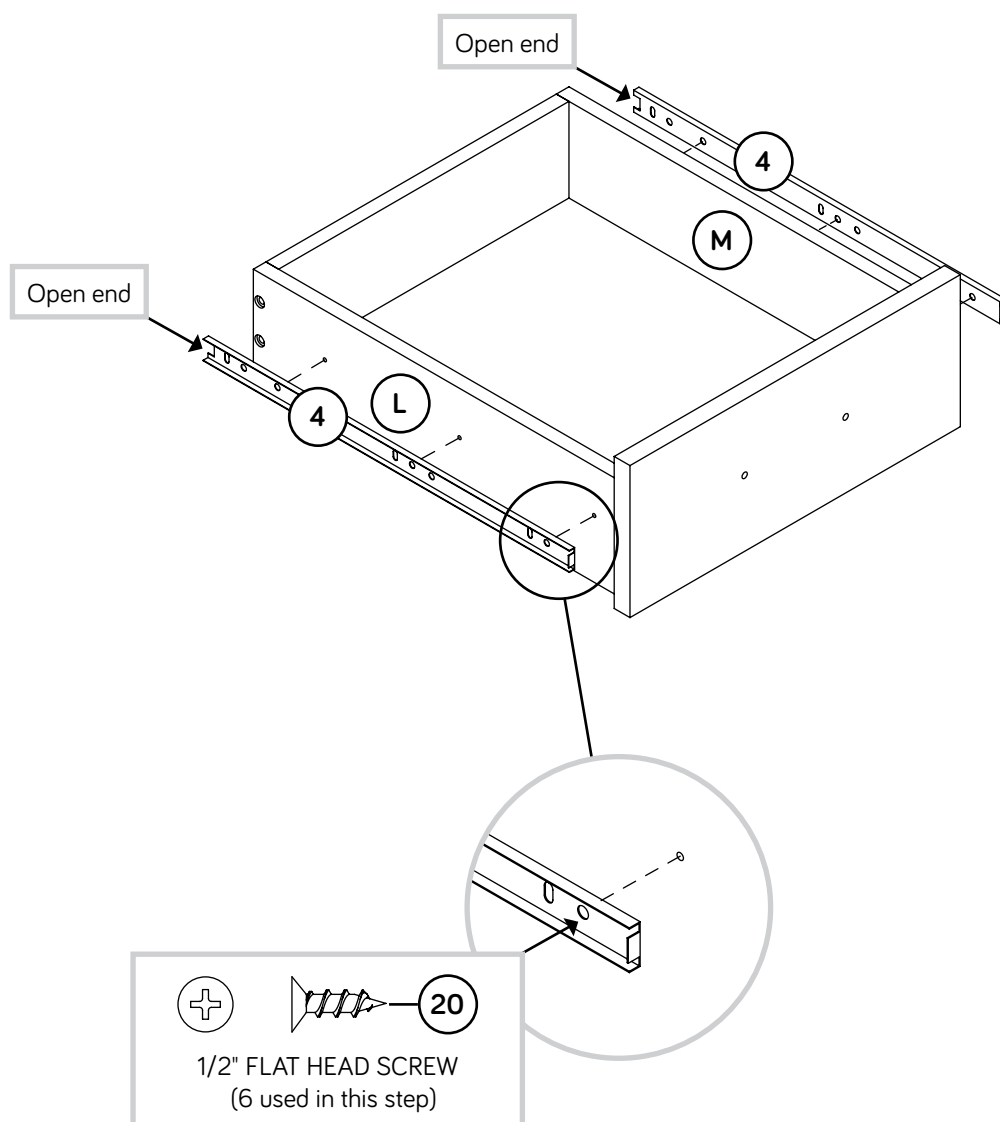

Step 17

- Fasten one PULL (13) to the DRAWER FRONT (H). Use two 13/16" MACHINE SCREWS (19).

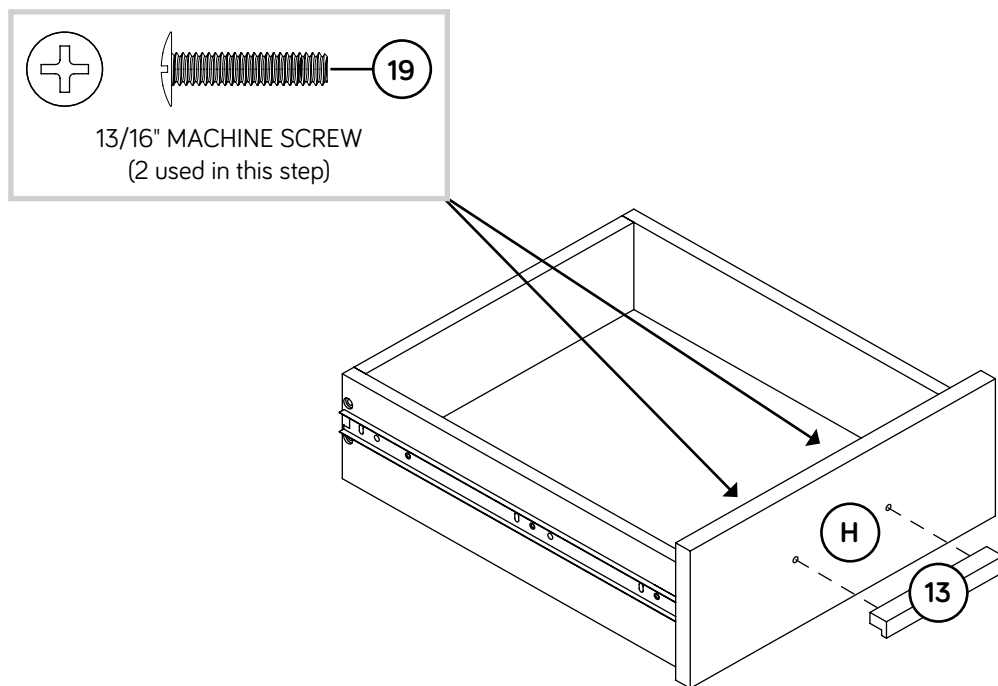

Step 18

- ✚ Insert two SMALL WOOD DOWELS (9) into the FILE RIGHT DRAWER SIDE (S).
- ✚ Fasten the FILE RIGHT DRAWER SIDE (S) to the FILE DRAWER BOX FRONT (P) and FILE DRAWER BACK (Q). Use four 1-3/16" FLAT HEAD SCREWS (17).
- ✚ Insert two SMALL WOOD DOWELS (9) into the FILE LEFT DRAWER SIDE (R).
- ✚ Fasten the FILE LEFT DRAWER SIDE (R) to the FILE DRAWER BOX FRONT (P) and FILE DRAWER BACK (Q). Use four 1-3/16" FLAT HEAD SCREWS (17).

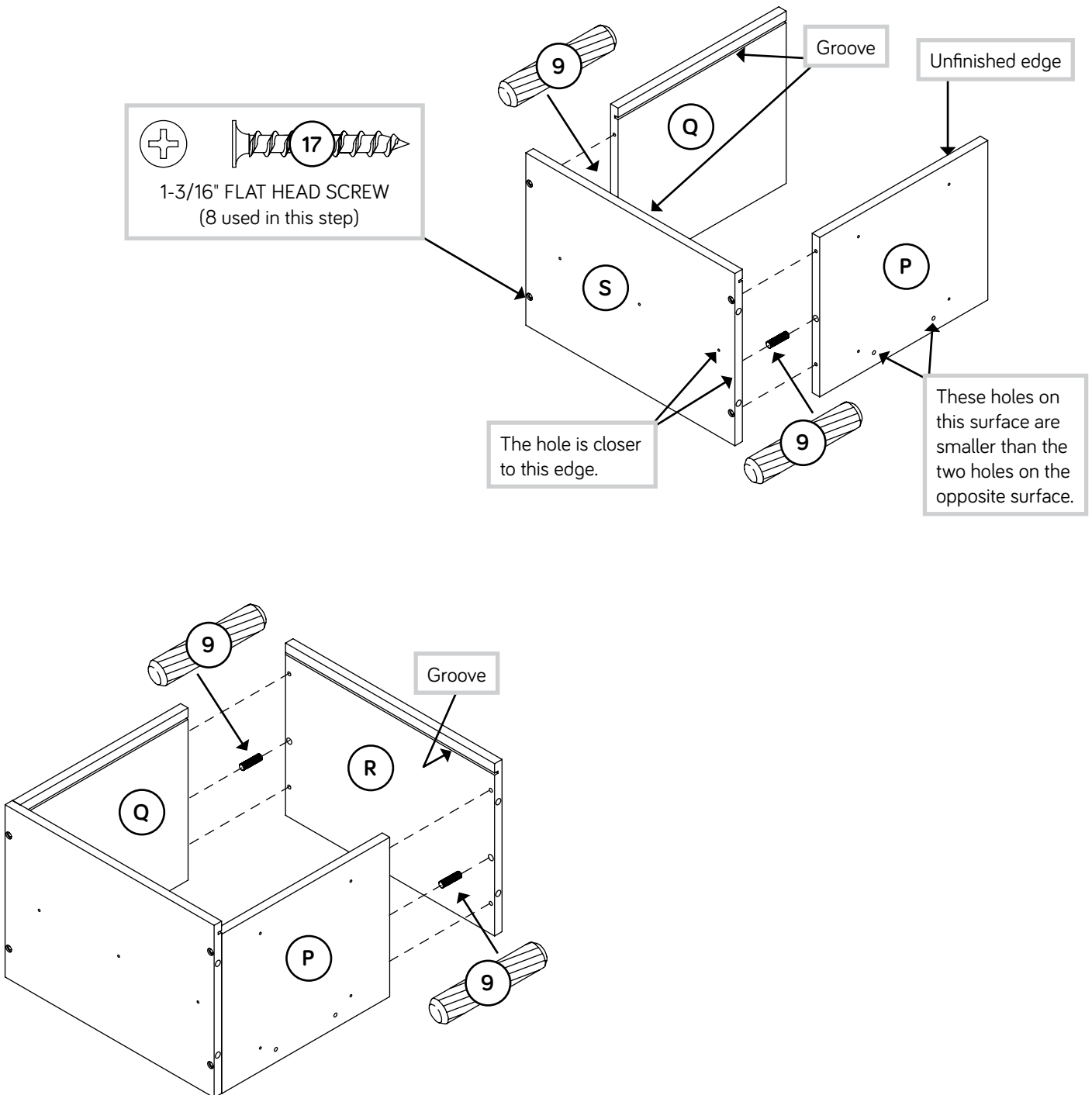

Step 19

- Slide the SMALL DRAWER BOTTOM (U) into the grooves in the FILE DRAWER BACK (Q) and FILE DRAWER SIDES (R and S).
- Carefully flip the FILE DRAWER over.
- Push two FILE GLIDES (5) onto the FILE DRAWER BOX FRONT (P) and FILE DRAWER BACK (Q).

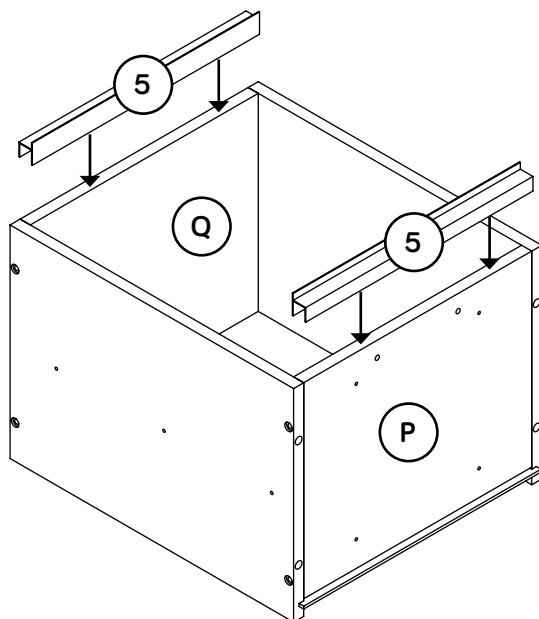
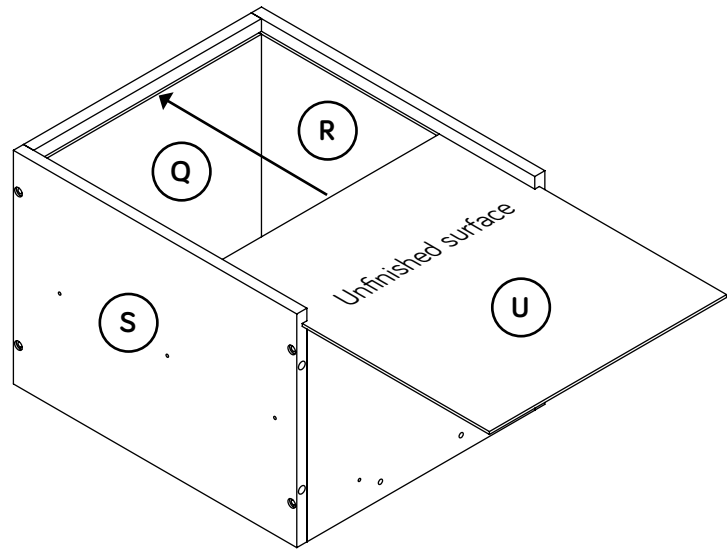
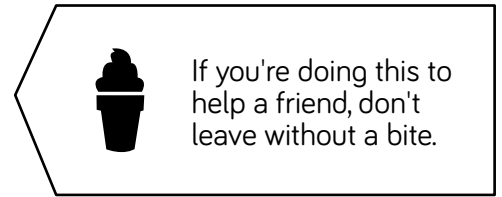

Step 20

- ✚ Insert four SMALL WOOD DOWELS (9) into the FILE DRAWER FRONT (O).
- ✚ Fasten the FILE DRAWER BOX FRONT (P) to the FILE DRAWER FRONT (O). Use four 7/8" PAN HEAD SCREWS (18).
- ✚ NOTE: Be sure the WOOD DOWELS in the DRAWER FRONT insert into the DRAWER SIDES.

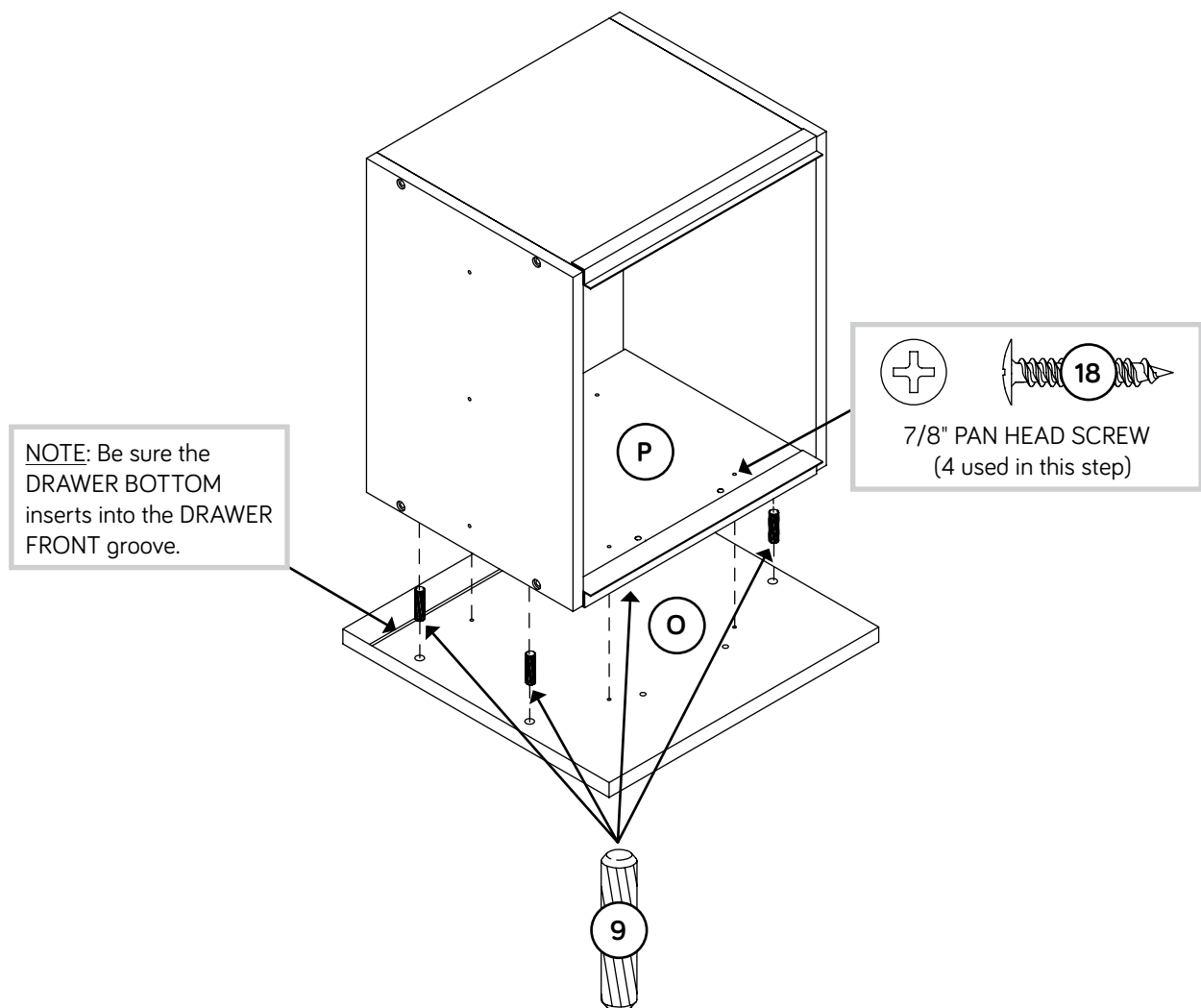

Step 21

- Fasten two WIDE EXTENSION SLIDES (2) to the FILE DRAWER SIDES (R and S). Use six 1/2" FLAT HEAD SCREWS (20).
- Fasten one PULL (13) to the FILE DRAWER FRONT (O). Use two 1-1/4" MACHINE SCREWS (16).

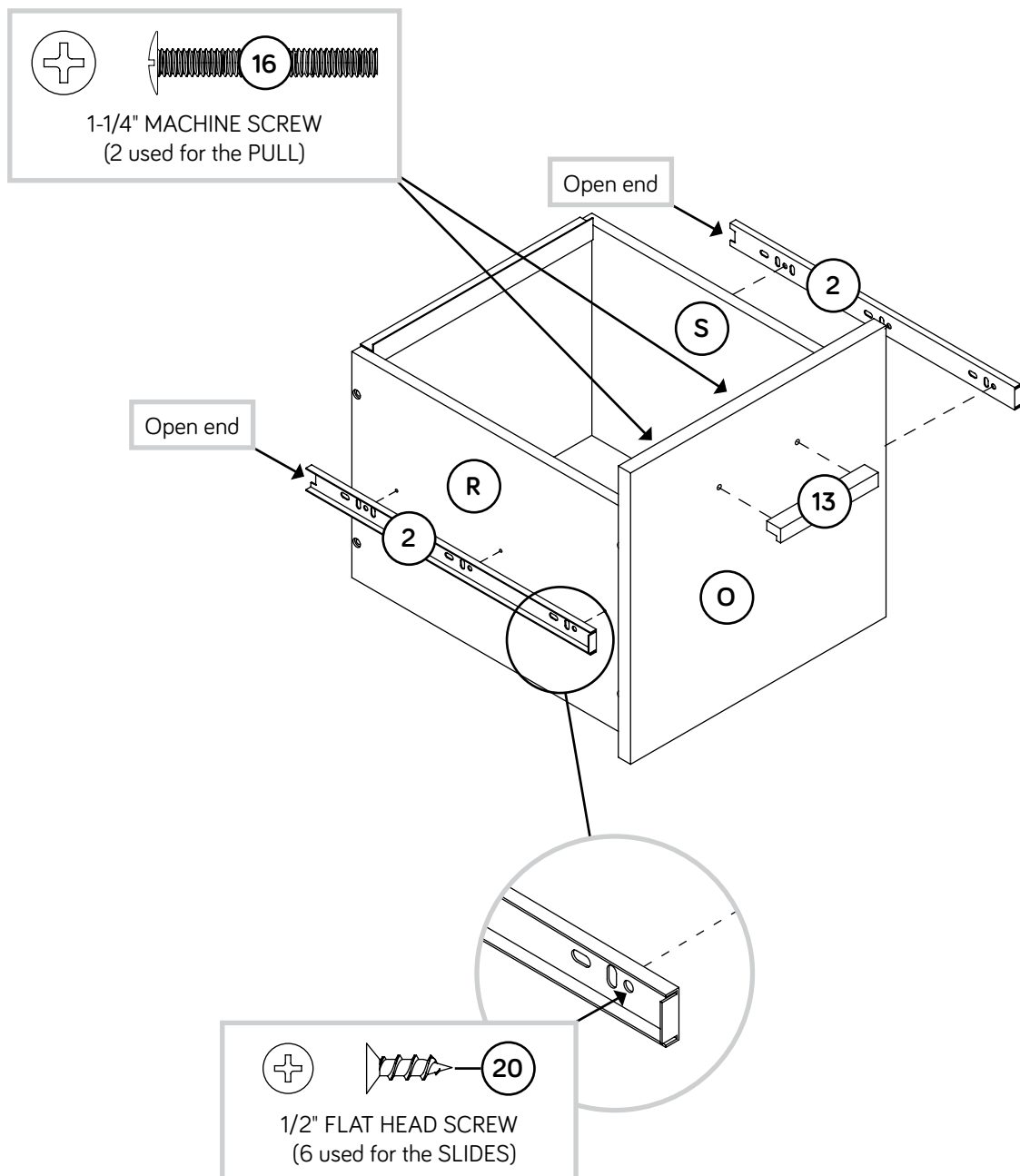

Step 22

- ✦ To insert a drawer into your unit, line up the EXTENSION SLIDES on the drawer with the EXTENSION RAILS on the unit and push the drawer into the unit until the drawer is fully inserted. The drawer will push in hard until it is all the way in, then it will slide in and out easier.

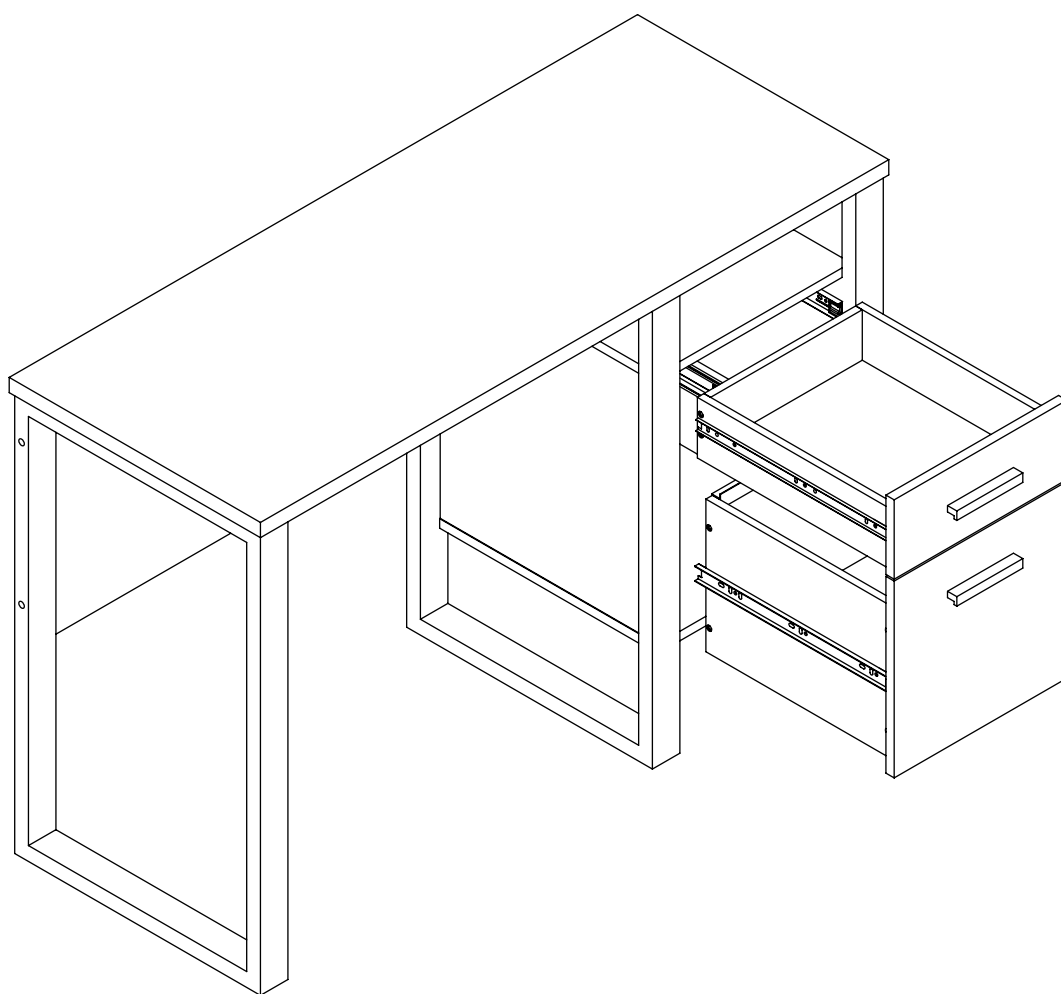

Step 23

- ✦ Peel APPLIQUES from the APPLIQUE CARD (11) and stick them onto each visible HIDDEN CAM.
- ✦ NOTE: Please read the back pages of the instruction booklet for important safety information.
- ✦ This completes assembly. Clean with a damp cloth. Wipe dry.

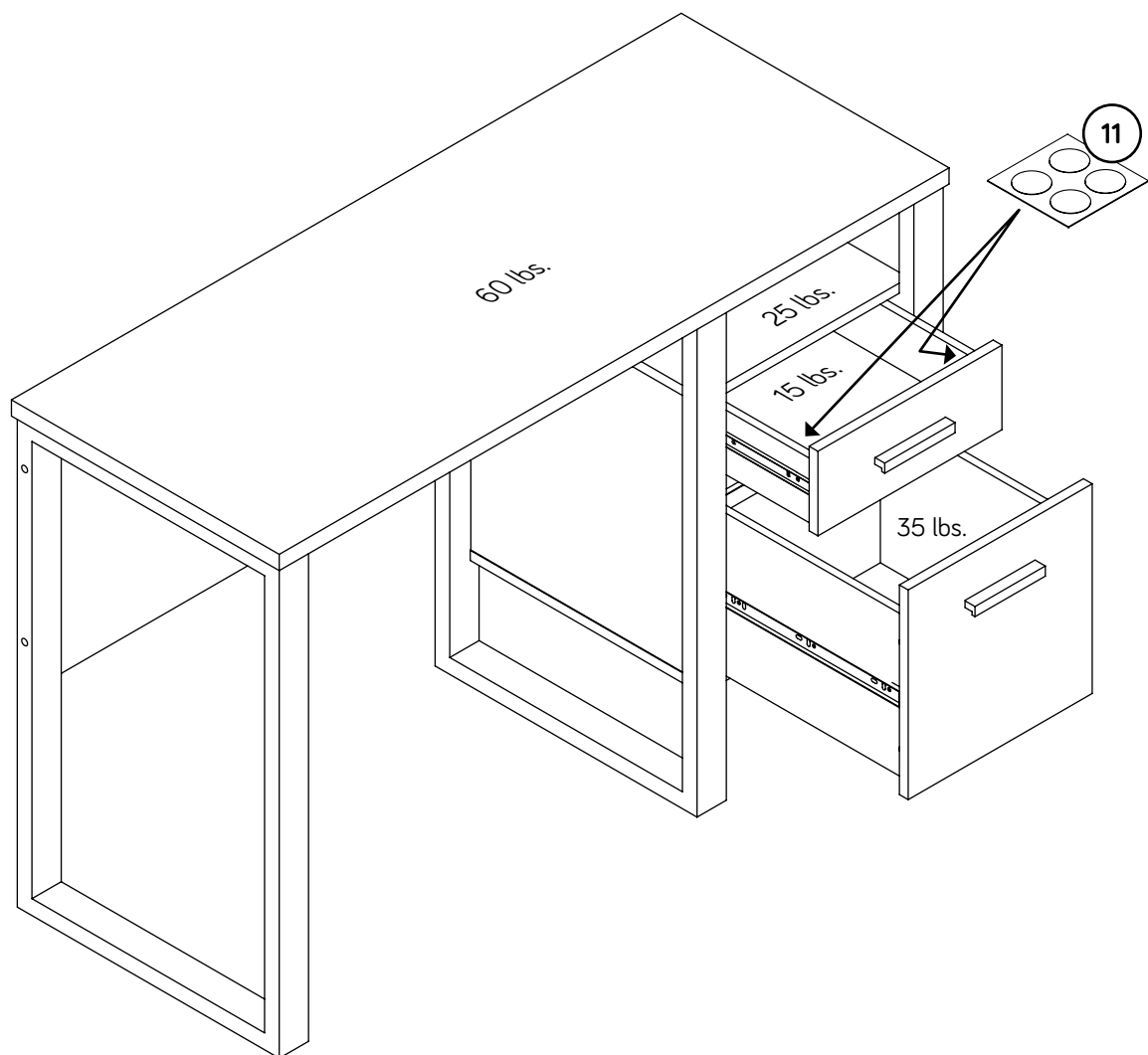

Utilisez les instructions d'assemblage en français avec les schémas étape par étape du manuel d'instruction en anglais. Chaque étape en français correspond à la même étape en anglais. Comparer la "Liste de pièces" ci-dessous avec la "PART IDENTIFICATION" du manuel en anglais pour vous familiariser avec les pièces avant l'assemblage.

REMARQUE : CE MANUEL D'INSTRUCTIONS CONTIENT D'IMPORTANTES INFORMATIONS RELATIVES À LA SÉCURITÉ. À LIRE ET CONSERVER POUR TOUTE RÉFÉRENCE FUTURE.

**NOUS CONTACTER EN PREMIER
AVANT D'EFFECTUER TOUT RETOUR AU MAGASIN.**

Nous faisons de notre mieux pour nous assurer que votre meuble arrive dans d'excellentes conditions. Nos représentants du service Clientèle sont aimables et prêts à vous aider au cas où une pièce aurait été endommagée ou manquerait (ou si vous aviez besoin d'aide pour l'assemblage).

(sauf jours fériés)

Si une pièce a besoin d'être remplacée, la pièce de remplacement sera envoyée dans les 48 heures. (Sauf week-ends et jours fériés)

Noter la date d'achat de cet élément et conserver le livret pour future référence. Pour contacter nous en ce qui concerne cet élément, faire référence au numéro de lot et numéro de modèle en appelant notre numéro sans frais.

Lot n° : _____

Date de l'achat : _____

LISTE DE PIÈCES			LISTE DE PIÈCES		
REFERENCE	DESCRIPTION	QUANTITÉ	REFERENCE	DESCRIPTION	QUANTITÉ
A	DESSUS.....	1	(ENSEMBLE DE GLISSIÈRE ILLUSTRÉ À PART)		
B	EXTRÉMITÉ GAUCHE.....	1	1	GLISSIÈRE D'EXTENSION LARGE.....	2
C	EXTRÉMITÉ DROITE.....	1	2	COULISSE D'EXTENSION LARGE.....	2
D	TABLETTE.....	1	3	GLISSIÈRE D'EXTENSION ÉTROITE.....	2
E	DESSOUS.....	1	4	COULISSE D'EXTENSION ÉTROITE.....	2
F	VOILE DE FOND.....	1	5	ARMATURE POUR DOSSIERS.....	2
G	ARRIÈRE.....	1	6	EXCENTRIQUE ESCAMOTABLE.....	8
H	DEVANT DE TIROIR.....	1	7	VIS D'EXCENTRIQUE.....	8
J	ARRIÈRE DE TIROIR.....	1	8	GRANDE CHEVILLE EN BOIS.....	12
L	CÔTÉ GAUCHE DE TIROIR.....	1	9	PETITE CHEVILLE EN BOIS.....	8
M	CÔTÉ DROIT DE TIROIR.....	1	11	FICHE D'APPLIQUÉS.....	1
N	FOND DE GRAND TIROIR.....	1	12	CLÉ EN L.....	1
O	DEVANT DE TIROIR POUR DOSSIERS.....	1	13	POIGNÉE.....	2
P	DEVANT DE CAISSON DE TIROIR POUR DOSSIERS.....	1	10	VIS TÊTE HEX 76 mm.....	4
Q	ARRIÈRE DE TIROIR POUR DOSSIERS.....	1	14	VIS TÊTE GOUTTE DE SUIF 40 mm.....	4
R	CÔTÉ GAUCHE DE TIROIR POUR DOSSIERS.....	1	15	VIS TÊTE HEX 35 mm.....	6
S	CÔTÉ DROIT DE TIROIR POUR DOSSIERS.....	1	16	VIS À MÉTAUX 32 mm.....	2
U	FOND DE PETIT TIROIR.....	1	17	VIS TÊTE PLATE 30 mm.....	12
V	PIED.....	1	18	VIS TÊTE GOUTTE DE SUIF 22 mm.....	4
			19	VIS À MÉTAUX 20,5 mm.....	2
			20	VIS TÊTE PLATE 13 mm.....	24

Guide d'utilisation de la visserie

UTILISATION DE LA EXCENTRIQUE ESCAMOTABLE ET DE LA VIS D'EXCENTRIQUE OU DE LA CHEVILLE D'EXCENTRIQUE

REMARQUE : Plusieurs VIS D'EXCENTRIQUE ou une CHEVILLE D'EXCENTRIQUE peut être utilisé.

1 Faire tourner la VIS D'EXCENTRIQUE ou taper doucement la CHEVILLE D'EXCENTRIQUE jusqu'à ce que l'épaulement repose sur la surface de la pièce.

2 Enfoncer un EXCENTRIQUE ESCAMOTABLE dans la partie. La flèche dans l'EXCENTRIQUE ESCAMOTABLE doit être dirigée vers le trou dans le chant de la planche.

3 Insérer la VIS D'EXCENTRIQUE ou la CHEVILLE D'EXCENTRIQUE dans l'EXCENTRIQUE ESCAMOTABLE. Serrer l'EXCENTRIQUE ESCAMOTABLE.

ÉTAPE 1

Assembler l'élément sur un sol à moquette ou sur le carton vide pour éviter d'endommager l'élément ou le sol.

Enfoncer deux EXCENTRIQUES ESCAMOTABLES (6) dans l'EXTRÉMITÉ DROITE (C).

ÉTAPE 2

Séparer les COULISSES D'EXTENSION LARGES (2) des GLISSIÈRES D'EXTENSION LARGES (1) comme l'indique le schéma ci-dessous supérieure. Faire attention car les pièces sont graissées.

Fixer une GLISSIÈRE D'EXTENSION LARGE (1) à l'EXTRÉMITÉ DROITE (C). Utiliser trois VIS TÊTE PLATE 13 mm (20).

REMARQUE : Pour la GLISSIÈRE D'EXTENSION, faire tourner une VIS dans le trou indiqué dans le schéma agrandi. Ensuite, enfiler la cartouche interne de la GLISSIÈRE D'EXTENSION vers l'intérieur pour trouver les autres trous qui sont alignés sur les trous dans l'EXTRÉMITÉ. Faire tourner une VIS dans ces trous.

REMARQUE : Les COULISSES D'EXTENSION LARGE seront utilisées ultérieurement pour le TIROIR POUR DOSSIERS.

ÉTAPE 3

Séparer les COULISSES D'EXTENSION ÉTROITES (4) des GLISSIÈRES D'EXTENSION ÉTROITES (3) comme l'indique le schéma ci-dessous supérieure. Faire attention car les pièces sont graissées.

Fixer une GLISSIÈRE D'EXTENSION ÉTROITE (3) à l'EXTRÉMITÉ DROITE (C). Utiliser trois VIS TÊTE PLATE 13 mm (20).

REMARQUE : Pour la GLISSIÈRE D'EXTENSION, faire tourner une VIS dans le trou indiqué dans le schéma agrandi. Ensuite, enfiler la cartouche interne de la GLISSIÈRE D'EXTENSION vers l'intérieur pour trouver les autres trous qui sont alignés sur les trous dans l'EXTRÉMITÉ. Faire tourner une VIS dans ces trous.

REMARQUE : Les COULISSES D'EXTENSION ÉTROITES seront utilisées ultérieurement pour le TIROIR.

ÉTAPE 4

Faire tourner quatre VIS D'EXCENTRIQUE (7) dans la TABLETTE (D).

Insérer deux GRANDES CHEVILLES EN BOIS (8) dans la TABLETTE (D).

Fixer l'EXTRÉMITÉ DROITE (C) à la TABLETTE (D). Serrer deux EXCENTRIQUES ESCAMOTABLES.

REMARQUE : S'assurer d'insérer les CHEVILLES EN BOIS de la TABLETTE dans l'EXTRÉMITÉ.

ÉTAPE 5

Enfoncer deux EXCENTRIQUES ESCAMOTABLES (6) dans l'EXTRÉMITÉ GAUCHE (B).

Fixer l'autre GLISSIÈRE D'EXTENSION LARGE (1) à l'EXTRÉMITÉ GAUCHE (B). Utiliser trois VIS TÊTE PLATE 13 mm (20).

REMARQUE : Pour la GLISSIÈRE D'EXTENSION, faire tourner une VIS dans le trou indiqué dans le schéma agrandi. Ensuite, enfiler la cartouche interne de la GLISSIÈRE D'EXTENSION vers l'intérieur pour trouver les autres trous qui sont alignés sur les trous dans l'EXTRÉMITÉ. Faire tourner une VIS dans ces trous.

ÉTAPE 6

Fixer l'autre GLISSIÈRE D'EXTENSION ÉTROITE (3) à l'EXTRÉMITÉ GAUCHE (B). Utiliser trois VIS TÊTE PLATE 13 mm (20).

REMARQUE : Pour la GLISSIÈRE D'EXTENSION, faire tourner une VIS dans le trou indiqué dans le schéma agrandi. Ensuite, enfiler la cartouche interne de la GLISSIÈRE D'EXTENSION vers l'intérieur pour trouver les autres trous qui sont alignés sur les trous dans l'EXTRÉMITÉ. Faire tourner une VIS dans ces trous.

ÉTAPE 7

Insérer deux GRANDES CHEVILLES EN BOIS (8) dans la TABLETTE (D).

Fixer l'EXTRÉMITÉ GAUCHE (B) à la TABLETTE (D). Serrer deux EXCENTRIQUES ESCAMOTABLES.

REMARQUE : S'assurer d'insérer les CHEVILLES EN BOIS de la TABLETTE dans l'EXTRÉMITÉ.

ÉTAPE 8

Insérer deux GRANDES CHEVILLES EN BOIS (8) dans la TABLETTE (D).

Enfoncer l'ARRIÈRE (G) sur les CHEVILLES EN BOIS dans la TABLETTE (D).

ÉTAPE 9

Insérer six GRANDES CHEVILLES EN BOIS (8) dans le DESSOUS (E).

Fixer le DESSOUS (E) aux EXTRÉMITÉS (B et C). Utiliser quatre VIS TÊTE GOUTTE DE SUJIF 40 mm (14).

REMARQUE : Il est préférable de donner quelques tours de tournevis à chaque VIS avant de les serrer toutes à bloc.

REMARQUE : S'assurer d'insérer les CHEVILLES EN BOIS du DESSOUS dans les EXTRÉMITÉS et l'ARRIÈRE.

ÉTAPE 10

Fixer le VOILE DE FOND (F) à l'EXTRÉMITÉ GAUCHE (B) et au PIED (V). Serrer trois VIS TÊTE HEX 76 mm (10) à l'aide de la CLÉ EN L (12).

REMARQUE : Il est préférable de donner quelques tours de tournevis à chaque VIS avant de les serrer toutes à bloc.

REMARQUE : La quatrième VIS (10) sera utilisée dans une étape ultérieure.

ÉTAPE 11

Fixer le DESSUS (A) aux EXTRÉMITÉS (B et C) et au PIED (V). Serrer six VIS TÊTE HEX 35 mm (15) à l'aide de la CLÉ EN L (12).

REMARQUE : Il est préférable de donner quelques tours de tournevis à chaque VIS avant de les serrer toutes à bloc.

ÉTAPE 12

Relever, avec précaution, l'élément dans sa position verticale.

Fixer l'EXTRÉMITÉ GAUCHE (B) complètement au VOILE DE FOND (F). Serrer une VIS TÊTE HEX 76 mm (10) à l'aide de la CLÉ EN L (12).

ÉTAPE 13

Serrer quatre VIS D'EXCENTRIQUE (7) dans le DEVANT DE TIROIR (H).

Enfoncer quatre EXCENTRIQUES ESCAMOTABLES (6) dans les CÔTÉS DE TIROIR (L et M).

ÉTAPE 14

Fixer les CÔTÉS DE TIROIR (L et M) à l'ARRIÈRE DE TIROIR (J). Utiliser quatre VIS TÊTE PLATE 30 mm (17).

ÉTAPE 15

Enfiler le FOND DE GRAND TIROIR (N) dans les rainures de l'ARRIÈRE DE TIROIR (J) et des CÔTÉS DE TIROIR (L et M).

Fixer le DEVANT DE TIROIR (H) sur les CÔTÉS DE TIROIR (L et M). Serrer quatre EXCENTRIQUES ESCAMOTABLES.

ÉTAPE 16

Fixer deux COULISSES D'EXTENSION ÉTROITES (4) aux CÔTÉS DE TIROIR (L et M). Utiliser six VIS TÊTE PLATE 13 mm (20).

ÉTAPE 17

Fixer une POIGNÉE (13) au DEVANT DE TIROIR (H). Utiliser deux VIS À MÉTAUX 20,5 mm (19).

ÉTAPE 18

Insérer deux PETITES CHEVILLES EN BOIS (9) dans le CÔTÉ DROIT DE TIROIR POUR DOSSIERS (S).

Fixer le CÔTÉ DROIT DE TIROIR POUR DOSSIERS (S) au DEVANT DE CAISSON DE TIROIR POUR DOSSIERS (P) et à l'ARRIÈRE DE TIROIR POUR DOSSIERS (Q). Utiliser quatre VIS TÊTE PLATE 30 mm (17).

Insérer deux PETITES CHEVILLES EN BOIS (9) dans le CÔTÉ GAUCHE DE TIROIR POUR DOSSIERS (R).

Fixer le CÔTÉ GAUCHE DE TIROIR POUR DOSSIERS (R) au DEVANT DE CAISSON DE TIROIR POUR DOSSIERS (P) et à l'ARRIÈRE DE TIROIR POUR DOSSIERS (Q). Utiliser quatre VIS TÊTE PLATE 30 mm (17).

ÉTAPE 19

Enfiler le FOND DE PETIT TIROIR (U) dans les rainures de l'ARRIÈRE DE TIROIR POUR DOSSIERS (Q) et des CÔTÉS DE TIROIR POUR DOSSIERS (R et S).

Retourner soigneusement le TIROIR POUR DOSSIERS.

Enfoncer deux ARMATURES POUR DOSSIERS (5) sur le DEVANT DE CAISSON DE TIROIR POUR DOSSIERS (P) et l'ARRIÈRE DE TIROIR POUR DOSSIERS (Q).

ÉTAPE 20

Insérer quatre PETITES CHEVILLES EN BOIS (9) dans le DEVANT DE TIROIR POUR DOSSIERS (O).

Fixer le DEVANT DE CAISSON DE TIROIR POUR DOSSIERS (P) au DEVANT DE TIROIR POUR DOSSIERS (O). Utiliser quatre VIS TÊTE GOUTTE DE SUIF 22 mm (18).

REMARQUE : S'assurer de bien insérer les CHEVILLES EN BOIS sur le DEVANT DE TIROIR dans les CÔTÉS DE TIROIR.

ÉTAPE 21

Fixer deux COULISSES D'EXTENSION LARGES (2) aux CÔTÉS DE TIROIR POUR DOSSIERS (R et S). Utiliser six VIS TÊTE PLATE 13 mm (20).

Fixer une POIGNÉE (13) sur le DEVANT DE TIROIR POUR DOSSIERS (O). Utiliser deux VIS À MÉTAUX 32 mm (16).

ÉTAPE 22

Pour insérer un tiroir dans l'élément, aligner les COULISSES D'EXTENSION du tiroir sur les GLISSIÈRES D'EXTENSION de l'élément et enfoncer le tiroir dans l'élément jusqu'à ce que le tiroir soit complètement inséré. Le tiroir offrira une certaine résistance jusqu'à ce qu'il soit complètement inséré dans l'élément, il glissera ensuite sans difficulté.

ÉTAPE 23

Décoller les APPLIQUÉS de la FICHE D'APPLIQUÉS (11) et coller les sur chaque EXCENTRIQUE ESCAMOTABLE.

REMARQUE : Prière de lire les informations importantes sur la sécurité figurant sur les pages arrière du manuel d'instructions.

Ceci complète l'assemblage. Nettoyer avec un tissu humide. Essuyer.

Escritorio

Use estas instrucciones de ensamblaje en español junto con las figuras paso-a-paso provistas en el folleto inglés. Cada paso en español corresponde al mismo paso en inglés. Compare la "Lista de Part" abajo con la "Part Identification" en el folleto en inglés para familiarizarse con Las partes de ensamblaje.

NOTA: ESTE FOLLETO DE INSTRUCCIONES CONTIENE INFORMACIÓN **IMPORTANTE** SOBRE LA SEGURIDAD. POR FAVOR LEA Y GUÁRDELO PARA REFERENCIA EN EL FUTURO.

CONTÁCTENOS PRIMERO

ANTES DE HACER DEVOLUCIONES A LA TIENDA.

Tratamos de asegurar que su mueble llega en condición excelente. Nuestros representantes de Servicio al Cliente son amables y listos para ayudarlo con servicio rápido y eficiente si una parte está defectuosa o ausente (o si necesita ayuda con el ensamblaje).

Si requiere un repuesto de una parte, será enviado dentro de 48 horas (excepto los fines de semana y días festivos)

Anote la fecha de comprar esta unidad y guarde el folleto para su referencia futura. Si necesita ponerse en contacto con en cuanto a esta unidad, refiérase al número de lote y al número de modelo cuando llame a nuestro número gratis.

No. lote: _____

Fecha de compra: _____

LISTA DE PARTES			LISTA DE PARTES		
ITEM	DESCRIPCIÓN	CANTIDAD	ITEM	DESCRIPCIÓN	CANTIDAD
A	PANEL SUPERIOR.....	1	(JUEGO DE EXTENSIÓN SE MUESTRA POR SEPARADO)		
B	EXTREMO IZQUIERDO.....	1	1	RIEL DE EXTENSIÓN ANCHO.....	2
C	EXTREMO DERECHO.....	1	2	CORREDERA DE EXTENSIÓN ANCHA.....	2
D	ESTANTE.....	1	3	RIEL DE EXTENSIÓN ESTRECHO.....	2
E	FONDO.....	1	4	CORREDERA DE EXTENSIÓN ESTRECHA.....	2
F	VELO DE FONDO.....	1	5	CORRIMIENTO DE ARCHIVERO.....	2
G	DORSO.....	1	6	EXCÉNTRICO ESCONDIDO.....	8
H	CARA DE CAJÓN.....	1	7	BIELA DE EXCÉNTRICO.....	8
J	DORSO DE CAJÓN.....	1	8	PASADOR DE MADERA GRANDE.....	12
L	LADO IZQUIERDO DE CAJÓN.....	1	9	PASADOR DE MADERA PEQUEÑO.....	8
M	LADO DERECHO DE CAJÓN.....	1	11	TARJETA CON APLICACIONES.....	1
N	FONDO DE CAJÓN GRANDE.....	1	12	LLAVE EN L.....	1
O	CARA DE CAJÓN DEL ARCHIVERO.....	1	13	TIRADOR.....	2
P	FRENTE DE CAJÓN DEL ARCHIVERO.....	1	10	TORNILLO DE CABEZA HEXAGONAL de 76 mm.....	4
Q	DORSO DE CAJÓN DEL ARCHIVERO.....	1	14	TORNILLO DE CABEZA REDONDA de 40 mm.....	4
R	LADO IZQUIERDO DE CAJÓN DEL ARCHIVERO.....	1	15	TORNILLO DE CABEZA HEXAGONAL de 35 mm.....	6
S	LADO DERECHO DE CAJÓN DEL ARCHIVERO.....	1	16	TORNILLO PARA METAL de 32 mm.....	2
U	FONDO DE CAJÓN PEQUEÑO.....	1	17	TORNILLO DE CABEZA PLANA de 30 mm.....	12
V	PATA.....	1	18	TORNILLO DE CABEZA REDONDA de 22 mm.....	4
			19	TORNILLO PARA METAL de 20,5 mm.....	2
			20	TORNILLO DE CABEZA PLANA de 13 mm.....	24

Guía de uso de herrajes

CÓMO UTILIZAR EL EXCÉNTRICO ESCONDIDO Y LA BIELA DE EXCÉNTRICO O PASADOR DE EXCÉNTRICO

NOTA: Varias BIELAS DE EXCÉNTRICO o un PASADOR DE EXCÉNTRICO pueden ser utilizados.

1 Gire una BIELA DE EXCÉNTRICO o ligeramente golpee el PASADOR DE EXCÉNTRICO hasta que el resalto repose contra de la parte.

2 Empuje un EXCÉNTRICO ESCONDIDO dentro de la parte. La flecha en el EXCÉNTRICO ESCONDIDO debe apuntar hacia el agujero en el borde de la tabla.

3 Inserte la BIELA DE EXCÉNTRICO o el PASADOR DE EXCÉNTRICO en el EXCÉNTRICO ESCONDIDO. Apriete el EXCÉNTRICO ESCONDIDO.

PASO 1

Ensamble la unidad sobre un piso alfombrado o sobre el cartón vacío para evitar rayar la unidad o el piso.

Empuje dos EXCÉNTRICOS ESCONDIDOS (6) en el EXTREMO DERECHO (C).

PASO 2

Separe las CORREDERAS DE EXTENSIÓN ANCHAS (2) de los RIELES DE EXTENSIÓN ANCHOS (1) como se muestra en el diagrama superior más abajo. Prepárese, las piezas son grasientas.

Fije un RIEL DE EXTENSIÓN ANCHO (1) al EXTREMO DERECHO (C). Utilice tres TORNILLOS DE CABEZA PLANA de 13 mm (20).

NOTA: Para el RIEL DE EXTENSIÓN, atornille un TORNILLO en el agujero indicado en el diagrama ampliado. A continuación, deslice el cartucho interno del RIEL DE EXTENSIÓN hacia el interior para encontrar los otros agujeros que se alinean con los agujeros del EXTREMO. Atornille un TORNILLO dentro de estos agujeros.

NOTA: Las CORREDERAS DE EXTENSIÓN ANCHAS se utilizarán más tarde para el CAJÓN DEL ARCHIVERO.

PASO 3

Separe las CORREDERAS DE EXTENSIÓN ESTRECHAS (4) de los RIELES DE EXTENSIÓN ESTRECHOS (3) como se muestra en el diagrama superior más abajo. Prepárese, las piezas son grasientas.

Fije un RIEL DE EXTENSIÓN ESTRECHO (3) al EXTREMO DERECHO (C). Utilice tres TORNILLOS DE CABEZA PLANA de 13 mm (20).

NOTA: Para el RIEL DE EXTENSIÓN, atornille un TORNILLO en el agujero indicado en el diagrama ampliado. A continuación, deslice el cartucho interno del RIEL DE EXTENSIÓN hacia el interior para encontrar los otros agujeros que se alinean con los agujeros del EXTREMO. Atornille un TORNILLO dentro de estos agujeros.

NOTA: Las CORREDERAS DE EXTENSIÓN ESTRECHAS se utilizarán más tarde para el CAJÓN.

PASO 4

Gire cuatro BIELAS DE EXCÉNTRICO (7) en el ESTANTE (D).

Inserte dos PASADORES DE MADERA GRANDES (8) en el ESTANTE (D).

Fije el EXTREMO DERECHO (C) al ESTANTE (D). Apriete dos EXCÉNTRICOS ESCONDIDOS.

NOTA: Asegúrese de que los PASADORES DE MADERA del ESTANTE se inserten en el EXTREMO.

PASO 5

Empuje dos EXCÉNTRICOS ESCONDIDOS (6) en el EXTREMO IZQUIERDO (B).

Fije los otros RIELES DE EXTENSIÓN ANCHOS (1) al EXTREMO IZQUIERDO (B). Utilice tres TORNILLOS DE CABEZA PLANA de 13 mm (20).

NOTA: Para el RIEL DE EXTENSIÓN, atornille un TORNILLO en el agujero indicado en el diagrama ampliado. A continuación, deslice el cartucho interno del RIEL DE EXTENSIÓN hacia el interior para encontrar los otros agujeros que se alinean con los agujeros del EXTREMO. Atornille un TORNILLO dentro de estos agujeros.

PASO 6

Fije el otro RIEL DE EXTENSIÓN ESTRECHO (3) al EXTREMO IZQUIERDO (B). Utilice tres TORNILLOS DE CABEZA PLANA de 13 mm (20).

NOTA: Para el RIEL DE EXTENSIÓN, atornille un TORNILLO en el agujero indicado en el diagrama ampliado. A continuación, deslice el cartucho interno del RIEL DE EXTENSIÓN hacia el interior para encontrar los otros agujeros que se alinean con los agujeros del EXTREMO. Atornille un TORNILLO dentro de estos agujeros.

PASO 7

Inserte dos PASADORES DE MADERA GRANDES (8) en el ESTANTE (D).

Fije el EXTREMO IZQUIERDO (B) al ESTANTE (D). Apriete dos EXCÉNTRICOS ESCONDIDOS.

NOTA: Asegúrese de que los PASADORES DE MADERA del ESTANTE se inserten en el EXTREMO.

PASO 8

Inserte dos PASADORES DE MADERA GRANDES (8) en el ESTANTE (D).

Empuje el DORSO (G) sobre los PASADORES DE MADERA en el ESTANTE (D).

PASO 9

Inserte seis PASADORES DE MADERA GRANDES (8) en el FONDO (E).

Fije el FONDO (E) a los EXTREMOS (B y C). Utilice cuatro TORNILLOS DE CABEZA REDONDA de 40 mm (14).

NOTA: Debe apretar cada TORNILLO unas vueltas antes de apretar cualquier tornillo firmemente.

NOTA: Asegúrese de que los PASADORES DE MADERA en el FONDO se inserten en los EXTREMOS y el DORSO.

PASO 10

Fije el VELO DE FONDO (F) al EXTREMO IZQUIERDO (B) y a la PATA (V). Apriete tres TORNILLOS DE CABEZA HEXAGONAL de 76 mm (10) utilizando la LLAVE EN L (12).

NOTA: Debe apretar cada TORNILLO unas vueltas antes de apretar cualquier tornillo firmemente.

NOTA: El cuatro TORNILLO (10) se puede fijar en un paso siguiente.

PASO 11

Fije el PANEL SUPERIOR (A) a los EXTREMOS (B y C) y a la PATA (V). Apriete seis TORNILLOS DE CABEZA HEXAGONAL de 35 mm (15) utilizando la LLAVE EN L (12).

NOTA: Debe apretar cada TORNILLO unas vueltas antes de apretar cualquier tornillo firmemente.

PASO 12

Cuidadosamente ponga la unidad en posición vertical.

Fije completamente el EXTREMO IZQUIERDO (B) al VELO DE FONDO (F). Apriete uno TORNILLO DE CABEZA HEXAGONAL de 76 mm (10) utilizando la LLAVE EN L (12).

PASO 13

Atornille cuatro BIELAS DE EXCÉNTRICO (7) en la CARA DE CAJÓN (H).

Empuje cuatro EXCÉNTRICOS ESCONDIDOS (6) dentro de los LADOS DE CAJÓN (L y M).

PASO 14

Fije los LADOS DE CAJÓN (L y M) al DORSO DE CAJÓN (J). Utilice cuatro TORNILLOS DE CABEZA PLANA de 30 mm (17).

PASO 15

Deslice el FONDO DE CAJÓN GRANDE (N) en las ranuras del DORSO DE CAJÓN (J) y de los LADOS DE CAJÓN (L y M).

Fije la CARA DE CAJÓN (H) a los LADOS DE CAJÓN (L y M). Apriete cuatro EXCÉNTRICOS ESCONDIDOS.

PASO 16

Fije dos CORREDERAS DE EXTENSIÓN ESTRECHAS (4) a los LADOS DE CAJÓN (L y M). Utilice seis TORNILLOS DE CABEZA PLANA de 13 mm (20).

PASO 17

Fije uno TIRADOR (13) a la CARA DE CAJÓN (H). Utilice dos TORNILLOS PARA METAL de 20,5 mm (19).

PASO 18

Inserte dos PASADORES DE MADERA PEQUEÑOS (9) en el LADO DERECHO DE CAJÓN DEL ARCHIVERO (S).

Fije el LADO DERECHO DE CAJÓN DEL ARCHIVERO (S) al FRENTE DE CAJÓN DEL ARCHIVERO (P) y al DORSO DE CAJÓN DEL ARCHIVERO (Q). Utilice cuatro TORNILLOS DE CABEZA PLANA de 30 mm (17).

Inserte dos PASADORES DE MADERA PEQUEÑOS (9) en el LADO IZQUIERDO DE CAJÓN DEL ARCHIVERO (R).

Fije un LADO IZQUIERDO DE CAJÓN DEL ARCHIVERO (R) al FRENTE DE CAJÓN DEL ARCHIVERO (P) y al DORSO DE CAJÓN DEL ARCHIVERO (Q). Utilice cuatro TORNILLOS DE CABEZA PLANA de 30 mm (17).

PASO 19

Deslice el FONDO DE CAJÓN PEQUEÑO (U) en las ranuras del DORSO DE CAJÓN DEL ARCHIVERO (Q) y de los LADOS DE CAJÓN DEL ARCHIVERO (R y S).

De vuelta con cuidado el CAJÓN DEL ARCHIVERO.

Empuje dos CORRIMIENTOS DE ARCHIVERO (5) sobre el FRENTE DE CAJÓN DEL ARCHIVERO (P) y el DORSO DE CAJÓN DEL ARCHIVERO (Q).

PASO 20

Inserte cuatro PASADORES DE MADERA PEQUEÑOS (9) en la CARA DE CAJÓN DEL ARCHIVERO (O).

Fije el FRENTE DE CAJÓN DEL ARCHIVERO (P) a la CARA DE CAJÓN DEL ARCHIVERO (O). Utilice cuatro TORNILLOS DE CABEZA REDONDA de 22 mm (18).

NOTA: Asegúrese de que los PASADORES DE MADERA de la CARA DE CAJÓN se inserten en los LADOS DE CAJÓN.

PASO 21

Fije dos CORREDERAS DE EXTENSIÓN ANCHAS (2) a los LADOS DE CAJÓN DEL ARCHIVERO (R y S). Utilice seis TORNILLOS DE CABEZA PLANA de 13 mm (20).

Fije un TIRADOR (13) a la CARA DE CAJÓN DEL ARCHIVERO (O). Utilice dos TORNILLOS PARA METAL de 32 mm (16).

PASO 22

Para insertar un cajón dentro de la unidad, alinee las CORREDERAS DE EXTENSIÓN sujetadas al cajón con los RIELES DE EXTENSIÓN sujetados a la unidad y empuje el cajón dentro de la unidad hasta que el cajón esté completamente insertado. El cajón mueve con dificultad hasta que se inserte completamente dentro de la unidad, después deslizará fácilmente hacia dentro y hacia fuera.

PASO 23

Separe las APLICACIONES de la TARJETA CON APLICACIONES (11) y aplique las sobre cada EXCÉNTRICO ESCONDIDO visible.

NOTA: Por favor, lea las páginas de atrás del folleto de instrucciones en cuanto a importante información de seguridad.

Esto completa el ensamblaje. Limpiar con un trapo húmedo. Seque con un paño.

⚠ WARNING

Please use your furniture correctly and safely. Improper use can cause safety hazards, or damage to your furniture or household items. **Carefully read the following chart.**

Look out for:	What can happen:	How to avoid the problem:
<ul style="list-style-type: none">Overloaded shelves or drawers.Improper loading can cause the product to be top-heavy.	<ul style="list-style-type: none">Risk of injury.Top-heavy furniture can tip over.Overloaded shelves and drawers can break.	<ul style="list-style-type: none">Never exceed the weight limits shown in the instructions.Work from bottom to top when loading shelves and drawers. Place the heavier items on the lower shelves or in lower drawers.
<ul style="list-style-type: none">Improperly moving furniture that is not designed and equipped with casters.	<ul style="list-style-type: none">Furniture can tip over or break if improperly moved.Physical injury. Furniture can be very heavy.Breakage of tops - particularly with double pedestal furniture (drawers at both ends).	<ul style="list-style-type: none">Unload shelves and drawers from top to bottom before moving the unit.Do not push furniture, especially on a carpeted floor. Have a friend help you lift the item and set it in place.Provide support to the center section of the top when lifting the furniture.
<ul style="list-style-type: none">Placing TVs on furniture items that are not designed to support a television is hazardous.	<ul style="list-style-type: none">Risk of injury or death. TVs can be very heavy. Plus the weight and location of the picture tube tends to make TVs unbalanced and prone to tipping forward.	<ul style="list-style-type: none">This product is not designed to support a television.

⚠ AVERTISSEMENT

Prière d'utiliser le mobilier à bon escient et avec prudence. Une mauvaise utilisation peut être à l'origine de risques d'accident ou peut endommager le mobilier et les articles ménagers. **Lire attentivement le tableau suivant.**

À surveiller :	Danger éventuel :	Solution :
<ul style="list-style-type: none">Tablettes ou tiroirs surchargés.En cas de chargement inadéquat l'élément peut être lourd du haut.	<ul style="list-style-type: none">Risque de blessure.Du mobilier mal équilibré risque de se renverser.Tablettes et tiroirs surchargés risquent de casser.	<ul style="list-style-type: none">Ne jamais excéder les limites de poids indiquées dans les instructions.Pour charger les tablettes et tiroirs, commencer par remplir celui du bas pour finir par celui du haut. Placer les articles plus lourds sur les tablettes inférieures ou dans les tiroirs inférieurs.
<ul style="list-style-type: none">Déplacement inadéquat d'un mobilier qui n'est pas conçu pour avoir des roulettes et n'en est pas équipé.	<ul style="list-style-type: none">Le mobilier risque de se renverser ou de casser en cas de déplacement inadéquat.Blessure physique. Le mobilier peut être très lourd.Défaillance des dessus surtout avec les éléments de double piédestaux (tiroirs en chaque extrémité).	<ul style="list-style-type: none">Décharger les tablettes et tiroirs en commençant par celui du haut avant de déplacer l'élément.Ne pas pousser le meuble, surtout sur la moquette. Se faire aider par une autre personne pour soulever l'élément et le mettre en place.Supporter la section centrale du dessus lorsque l'on soulève le meuble.
<ul style="list-style-type: none">Il est dangereux de placer des téléviseurs sur des meubles que ne sont pas prévus à cet effet.	<ul style="list-style-type: none">Risque de blessures graves, voire mortelles. Les téléviseurs peuvent être particulièrement lourds. De plus, le poids et l'emplacement du tube image ont tendance à rendre les téléviseurs instables et enclins à tomber vers l'avant.	<ul style="list-style-type: none">Ce produit n'est pas destiné à supporter un téléviseur.

⚠ ADVERTENCIA

Por favor use el mobiliario correcta y seguramente. El mal uso puede causar riesgos de seguridad o daño a las unidades o artículos domésticos. **Cuidadosamente lea la tabla a continuación.**

Esté alerta de:	Puede ocurrir:	Evitar el problema:
<ul style="list-style-type: none">• Estantes o cajones sobrecargados.• Cargar el producto de manera inadecuada puede causar la inestabilidad.	<ul style="list-style-type: none">• Riesgo de lesiones.• El mobiliario inestable puede volcarse.• Estantes y cajones sobrecargados pueden romperse.	<ul style="list-style-type: none">• Nunca exceder los límites de peso indicados en las instrucciones.• Cargue los estantes y cajones a partir de la base y trabaje hacia arriba. Coloque los artículos más pesados sobre los estantes inferiores o en los cajones inferiores.
<ul style="list-style-type: none">• Mover incorrectamente el mobiliario que no está diseñado y provisto con ruedecitas.	<ul style="list-style-type: none">• La inclinación o rotura del mobiliario es posible si se mueve de manera inadecuada.• Lesión física. El mobiliario puede ser muy pesado.• Rotura de las superficies especialmente las unidades con dos pedestales (con cajones en cada extremo).	<ul style="list-style-type: none">• Descargue los estantes y cajones desde arriba hacia abajo antes de mover la unidad.• No empuje la unidad, especialmente sobre un piso alfombrado. Pide la ayuda de otra persona para levantar la unidad y colocarla en lugar.• Soporte la sección central del panel superior cuando levanta el mueble.
<ul style="list-style-type: none">• Es peligroso colocar los televisores sobre unidades de mobiliario que no están diseñadas para soportar un televisor.	<ul style="list-style-type: none">• Riesgo de lesiones o muerte. Los televisores pueden ser muy pesados. Además, el peso y la ubicación del tubo de imagen tienden a causar la inestabilidad de televisores y propensa a volcarse hacia adelante.	<ul style="list-style-type: none">• Este producto no está diseñado para soportar un televisor.

5-YEAR LIMITED WARRANTY

1. We provide limited warranty coverage to the original purchaser of this product for a period of five years from the date of purchase against defects in materials or workmanship of the furniture components. As used in this Warranty, "defect" means imperfections in components which substantially impair the utility of the product. This Warranty gives you specific legal rights, and you may also have other rights which vary from state to state.
2. There is no warranty coverage for defects or conditions that result from the failure to follow product assembly instructions, information or warnings, misuse or abuse, intentional damage, fire, flood, alteration or modification of the product, or use of the product in a manner inconsistent with its intended use, nor any condition resulting from incorrect or inadequate maintenance, cleaning, or care. There is also no warranty coverage for rented products or any products purchased "used" or "as is", at a distress or going-out-of-business sale, or from a liquidator.
3. As the exclusive remedy under this Warranty, we will (at our sole option) repair, replace, or refund the value of any defective furniture component. We may require independent confirmation of the claimed defect and proof of purchase. Replacement parts will be warranted for only the remaining period of the original Warranty. WE SHALL HAVE NO LIABILITY FOR ANY INCIDENTAL OR CONSEQUENTIAL DAMAGES OF ANY KIND and all such damages are EXCLUDED FROM THIS WARRANTY, such as loss of use, disassembly, transportation, labor, or damage to property on or near the product. Some states do not allow the exclusion or limitation of incidental or consequential damages, so the above limitation or exclusion may not apply to you.

GARANTIE LIMITÉE DE 5 ANS

1. Voici le texte révisé en français, conformément à vos instructions (retrait de la marque, généralisation des pronoms à "nous," et corrections grammaticales si nécessaire) :

Garantie Limitée

Nous offrons une couverture de garantie limitée à l'acheteur initial du présent produit pendant une période de cinq ans à compter de la date d'achat contre tout défaut de matériaux ou de fabrication des composantes de mobilier. Le mot « défaut », tel qu'il est utilisé sous les termes de la présente garantie, comprend les imperfections des pièces qui empêchent substantiellement l'utilisation du produit. La présente garantie vous donne des droits légaux spécifiques et il est possible que vous ayez des droits supplémentaires variant d'État en État ou de province en province.

2 La présente garantie ne saurait couvrir les défauts ou conditions qui surviendraient à la suite du non-respect des instructions, informations ou mises en garde de montage, d'une mauvaise utilisation ou d'un abus, d'un dommage intentionnel, d'un incendie, d'une inondation, d'une altération ou modification du produit, d'une utilisation du produit allant à l'encontre de son usage prévu, ni aucune condition résultant d'une maintenance, d'un nettoyage ou d'un entretien inappropriés ou inadéquats. De plus, il n'existe aucune garantie pour les produits loués ou tous les produits achetés « d'occasion » ou « en l'état », dans le cadre d'une vente aux enchères ou de solde pour cessation de commerce, ou auprès d'un liquidateur.

3. En tant que recours exclusif en vertu de la présente garantie, nous réparerons, remplacerons ou rembourserons (sur notre seule décision) la valeur de toute composante de mobilier défectueuse. Nous pouvons exiger une confirmation indépendante du défaut revendiqué ainsi qu'une preuve d'achat. Les pièces de rechange seront garanties uniquement pendant la période restante de la garantie originale. NOUS NE SERONS EN AUCUN CAS RESPONSABLES DE TOUT DOMMAGE ACCESSOIRE OU CONSÉCUTIF DE TOUTE SORTE et lesdits dommages sont EXCLUS DE LA PRÉSENTE GARANTIE, à savoir perte d'utilisation, démontage, transport, main d'œuvre ou dommages matériels sur ou à proximité du produit. Certains États ou provinces ne permettant pas l'exclusion ou la limite aux responsabilités pour dommages accidentels ou consécutifs, la limite ou l'exclusion ci-dessus peut ne pas être applicable.

GARANTÍA LIMITADA DE 5 AÑOS

1. Nosotros proveemos cobertura de garantía limitada al comprador original de este producto por un periodo de cinco años, a partir de la fecha de compra, contra defectos en los materiales o de mano de obra en los componentes de muebles. Como es utilizado en esta Garantía, "defecto" significa imperfecciones en los componentes que de manera fundamental afectan la utilidad del producto. Esta Garantía le permite a usted ciertos derechos legales, y usted también podría poseer otros derechos adicionales, los cuales varían de estado a estado.
2. No hay cobertura de garantía para defectos o estados que resulten del incumplimiento en seguir las instrucciones, la información o las advertencias sobre el ensamblaje del producto; del uso incorrecto o maltrato, del daño intencional, incendio, inundación, cambio o modificación del producto; o de la utilización del producto de manera contradictoria con el uso para el cual fue fabricado, ni por ningún estado que resulte del mantenimiento, limpieza o cuidado incorrecto o inadecuado. Tampoco hay cobertura de garantía para los productos rentados o para cualesquiera productos comprados "de uso" o "como está", en una venta de bienes embargados o en una venta por salirse del negocio, o comprados a un liquidador.
3. Como un recurso exclusivo bajo esta Garantía, nosotros (sólo a nuestra opción) repararemos, reemplazaremos o reembolsaremos el valor de cualquier componente defectuoso de mueble. Nosotros podemos requerir una confirmación independiente de un defecto reclamado y una prueba de compra. Las piezas de repuesto serán garantizadas solamente por el período de tiempo que queda de la Garantía original. NOSOTROS NO TENDREMOS RESPONSABILIDAD por NINGÚN DAÑO INCIDENTAL O CONSECUENTE DE NINGÚN TIPO y todos dichos daños SE EXCLUYEN DE ESTA GARANTÍA, tales como pérdida de uso, desensamblaje, transporte, trabajo o daño a la propiedad en o cerca del producto. Algunos estados no permiten la exclusión o limitación de daños incidentales o consecuentes, en tales instancias la limitación o exclusión antes mencionada podría no ser aplicable a usted.

4. This Warranty applies only to warranted defects that first arise and are reported to us within the warranty coverage period. The Warranty cannot be transferred to subsequent owners or users of the product, and it shall be immediately void in the event the product is resold, transferred, leased, or rented to any third party or person other than the original purchaser.

5. THERE ARE NO OTHER WARRANTIES APPLICABLE TO THIS PRODUCT. Under the laws of certain states, there may be no implied warranties from us and all implied warranties, INCLUDING ANY IMPLIED WARRANTY OF MERCHANTABILITY OR FITNESS FOR A PARTICULAR PURPOSE ARE DISCLAIMED where allowed by law. TO THE EXTENT ANY IMPLIED WARRANTIES ARE APPLICABLE, ANY IMPLIED WARRANTIES, INCLUDING ANY IMPLIED WARRANTY OF MERCHANTABILITY OR FITNESS FOR A PARTICULAR PURPOSE, ARE LIMITED IN DURATION TO THE DURATION OF THIS EXPRESS WARRANTY or the minimum period allowed by law, whichever is shorter. Some states do not allow limitations on how long an implied Warranty lasts, so the above limitation may not apply to you.

6. For Warranty inquiries or claims, please contact us. We may require Warranty claims to be submitted in writing. Please include your sales receipt or other proof of purchase and a specific description of the product defect.

4. La présente garantie ne s'applique qu'aux défauts garantis qui se produisent pour la première fois et qui sont signalés à nous dans les limites de couverture de la garantie. La garantie ne peut pas être transférée à des propriétaires ou utilisateurs subséquents du produit, et sera immédiatement invalidée dans le cas où le produit est revendu, transféré, loué sous bail ou loué à une tierce partie ou personne autre que l'acheteur original.

5. IL N'EXISTE AUCUNE AUTRE GARANTIE EN VIGUEUR POUR LE PRÉSENT PRODUIT. En vertu des lois de certains États ou provinces, il ne peut y avoir de garanties implicites de notre part et toutes les garanties implicites, Y COMPRIS TOUTE GARANTIE IMPLICITE DE COMMERCIALITÉ OU D'ADAPTATION À UN USAGE PARTICULIER SONT DÉCLINÉES partout où la loi l'autorise. DANS LA MESURE OÙ TOUTE GARANTIE IMPLICITE EST APPLICABLE, TOUTE GARANTIE IMPLICITE, Y COMPRIS TOUTE GARANTIE DE COMMERCIALITÉ OU D'ADAPTATION À UN USAGE PARTICULIER, EST LIMITÉE À LA DURÉE DE LA PRÉSENTE GARANTIE EXPRESSE ou à la période minimum autorisée par la loi, la période la plus courte étant retenue. Certains États ne permettant pas que des limites soient imposées quant à la durée d'une garantie implicite, la limite ci-dessus peut donc ne pas être applicable.

6. Pour toute question concernant la garantie ou toute demande de réclamation, veuillez nous contacter. Nous pouvons exiger de soumettre les demandes de réclamation sous garantie par écrit. Veuillez joindre votre ticket de caisse ou toute autre preuve d'achat ainsi qu'une description spécifique du défaut de produit.

4. Esta Garantía sólo es aplicable a defectos garantizados que primeramente surjan y se informen a nosotros dentro del período de cobertura de garantía. La Garantía no puede ser transferida a propietarios o usuarios subsiguientes del producto, y esta será inmediatamente invalidada en el caso que el producto sea revendido, transferido, arrendado o rentado a cualquier tercero u otra persona que no sea el comprador original.

5. NO HAY OTRA GARANTÍA APLICABLE A ESTE PRODUCTO. Bajo las leyes de ciertos estados, pueden no haber garantías implícitas de nuestra parte y se hace renuncia de responsabilidad de todas las garantías implícitas donde lo permita la ley, INCLUYENDO CUALQUIER GARANTÍA IMPLÍCITA DE MERCHANTABILITY O DE APTITUD PARA UN PROPÓSITO EN PARTICULAR. EN LA MEDIDA CUALQUIER GARANTÍA IMPLÍCITA ES APLICABLE, CUALESQUIERA GARANTÍAS IMPLÍCITAS, INCLUYENDO AQUELLA DE MERCHANTABILITY O DE APTITUD PARA UN PROPÓSITO EN PARTICULAR, SE LIMITAN EN DURACIÓN HASTA LA DURACIÓN DE ESTA GARANTÍA EXPRESA o hasta el periodo mínimo permitido por la ley, la que sea más corta. Algunos estados no permiten limitaciones en cuanto a la duración de una garantía implícita, por eso la limitación arriba citada pueda no ser aplicable a usted.

6. Para solicitud de información o reclamación de Garantía, por favor, contáctenos. Nosotros podemos solicitar que las reclamaciones sean presentadas por escrito. Por favor, incluya su recibo de venta u otra prueba de compra y una descripción detallada del defecto del producto.