

# INSTALLATION GUIDE

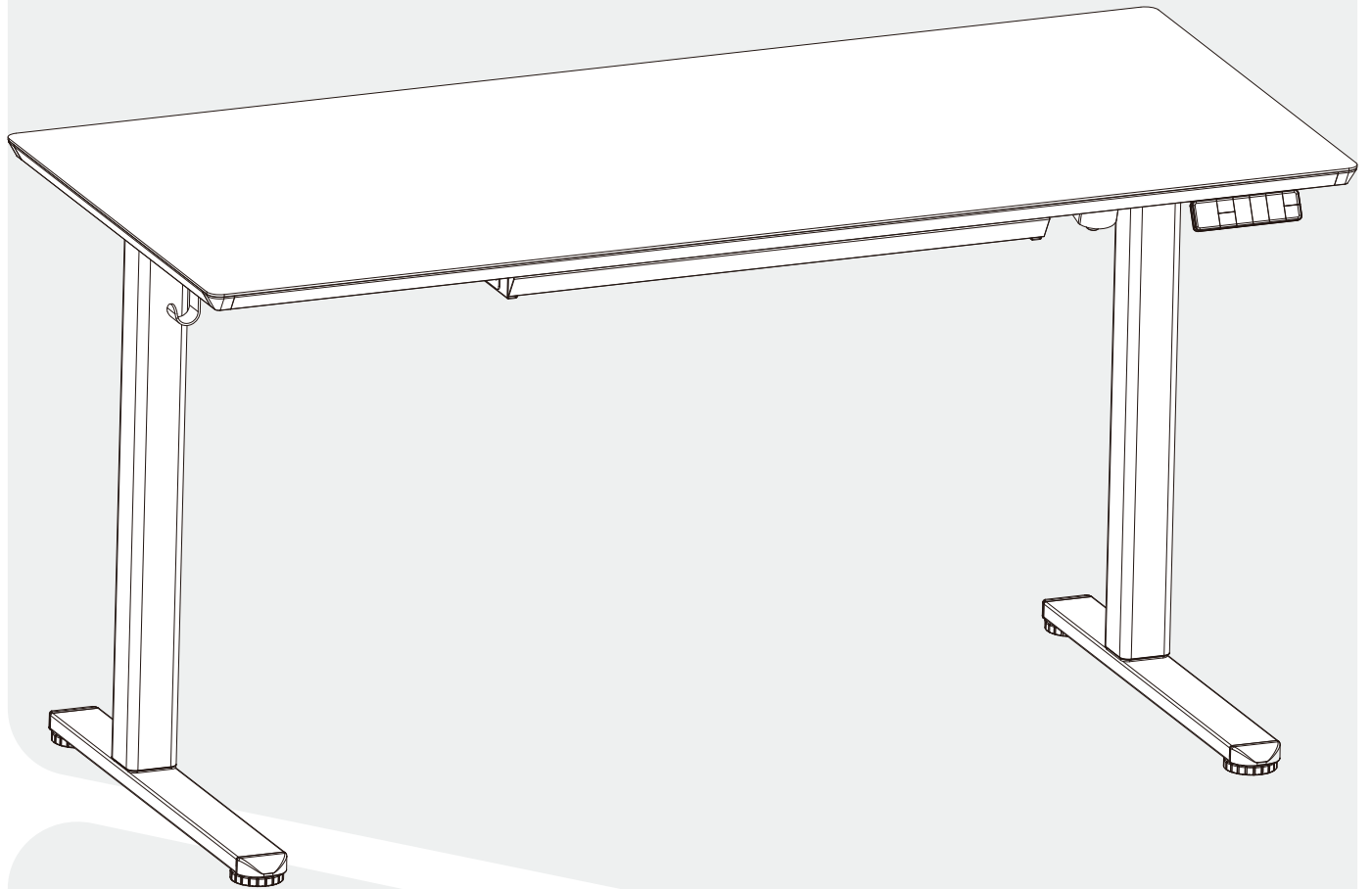









**Glass  
Standing Desk**









**SIZE:**

55inch/140cm









## Cautions

-  Please read the following instructions carefully before start using the high-adjustable desk.
-  Please make sure that the desk is not touching the wall and that there are no obstacles within 50cm above or below the desk when lifting and lowering.
-  It is necessary to reset with the controller manually after the initial installation or power off. (See it on Controller Introduction)
-  Keep children and pets away from the electric height-adjustable desk during the operation.
-  Unplug the power cord during a thunderstorm or if you do not intend to use the desk for a long time.
-  Working environment temperature 0-40°C, keep products away from corrosive gas, liquid, and dusty objects.
-  It is forbidden to disassemble electronic products privately to avoid the failure of the products or damage to the human body.
-  The company does not bear any warranty or liability for damage and human injury caused by any abnormal operation.









## Vorsicht

-  Bitte lesen Sie die folgenden Anweisungen sorgfältig durch, bevor Sie mit der Verwendung des höhenverstellbaren Schreibtisches beginnen.
-  Stellen Sie sicher, dass der Schreibtisch die Wand nicht berührt und dass keine Hindernisse innerhalb von 50 cm über oder unter dem Schreibtisch beim Anheben und Senken vorhanden sind.
-  Nach der Erstinstallation oder dem Ausschalten ist es erforderlich, den Controller manuell zurückzusetzen. (Siehe Controller-Einführung)
-  Halten Sie während des Betriebs Kinder und Haustiere von dem höhenverstellbaren elektrischen Schreibtisch fern.
-  Ziehen Sie bei Gewitter oder wenn Sie den Schreibtisch für längere Zeit nicht verwenden möchten, den Netzstecker aus der Steckdose.
-  Arbeitsumgebungstemperatur 0-40°C, halten Sie die Produkte von korrosiven Gasen, Flüssigkeiten und staubigen Objekten fern.
-  Es ist verboten, elektronische Produkte privat zu demontieren, um Produktfehler oder Verletzungen des Körpers zu vermeiden.
-  Das Unternehmen übernimmt keine Garantie oder Haftung für Schäden und Verletzungen durch abnormale Betriebsbedingungen.









## Précautions

-  Veuillez lire attentivement les instructions suivantes avant de commencer à utiliser le bureau réglable en hauteur.
-  Assurez-vous que le bureau ne touche pas le mur et qu'il n'y a pas d'obstacles dans un rayon de 50 cm au-dessus ou en dessous du bureau lors de la montée et de la descente.
-  Après l'installation initiale ou la mise hors tension, il est nécessaire de réinitialiser manuellement le contrôleur. (Voir Introduction au contrôleur)
-  Éloignez les enfants et les animaux domestiques du bureau réglable en hauteur pendant son fonctionnement.
-  Débranchez le cordon d'alimentation pendant un orage ou si vous n'avez pas l'intention d'utiliser le bureau pendant une longue période.
-  Température ambiante de travail de 0 à 40°C, éloignez les produits des gaz corrosifs, liquides et objets poussiéreux.
-  Il est interdit de démonter des produits électroniques en privé afin d'éviter les défaillances du produit ou les dommages corporels.
-  La société ne garantit ni n'assume aucune responsabilité pour les dommages et blessures causés par une utilisation anormale.









## Precauciones

-  Por favor, lea atentamente las siguientes instrucciones antes de comenzar a utilizar el escritorio ajustable en altura.
-  Asegúrese de que el escritorio no toque la pared y de que no haya obstáculos dentro de los 50 cm por encima o por debajo del escritorio al subir y bajar.
-  Después de la instalación inicial o de apagarlo, es necesario reiniciar manualmente el controlador. (Ver Introducción al controlador)
-  Mantenga a los niños y las mascotas alejados del escritorio ajustable en altura durante su funcionamiento.
-  Desenchufe el cable de alimentación durante una tormenta eléctrica o si no tiene la intención de usar el escritorio durante mucho tiempo.
-  Temperatura de trabajo en un rango de 0 a 40°C, mantenga los productos alejados de gases corrosivos, líquidos y objetos polvorientos.
-  Está prohibido desmontar productos electrónicos de forma privada para evitar el fallo del producto o daños en el cuerpo.
-  La empresa no asume ninguna garantía ni responsabilidad por los daños y lesiones causados por un funcionamiento anormal.

## 注意事項

-  デスクトップが壁に直接触れないようにしてください。
-  初回のインストールまたは電源オフ後は、手動でリセットする必要があります。
-  机の通路に障害物がないこと、およびデスクの上に物体がなく、デスクの下部20インチ以内にも物体がないことを確認してください
-  電動昇降式デスクの操作中には、子供やペットを遠ざけてください
-  嵐の時には電源コードを抜いてくださいまたはデスクを長期間使用しない場合
-  使用環境の温度を0~40°Cに保ち、製品を腐食性のあるガス、液体、およびほこりの多い物体から遠ざけてください
-  製品の私的な分解は厳しく禁止されており、電子部品などによる製品の故障や人体への損傷を防ぐために行われます
-  高さ調節可能なデスクを使用する前に、以下の説明書をよく読んでください。会社は異常な操作によって引き起こされる損害や人身傷害について、いかなる保証や責任も負いません

## 주의사항

-  전용 높이 조절 책상 사용을 시작하기 전에 아래 설명을 자세히 읽어주세요.
-  책상이 벽에 접촉하지 않도록 하고, 올리거나 내릴 때 책상 위에서 50cm 이하, 아래에서 50cm 이내에 장애물이 있는지 확인해주세요.
-  최초 설치 후나 전원이 나가면 콘트롤러로 수동 재설정이 필요합니다. (콘트롤러 소개를 참조하세요)
-  전기식 높이 조절 책상 주변으로 어린이와 애완동물을 가까이 두지 마세요.
-  천동번개가 칠 때나 오랜 시간 동안 책상을 사용하지 않을 때는 전원 케이블을 뽑아 주세요.
-  작동 환경 온도는 0-40°C 사이에서 유지하고, 부식성 가스, 유체, 먼지가 많은 물체로부터 제품을 멀리 두어 주세요.
-  제품 고장이나 사람에게 상처를 주는 것을 방지하기 위해, 스스로 전자제품을 분해하지 마세요.
-  비정상적인 조작으로 인한 어떠한 손상이나 부상에 대해 회사는 책임을 지지 않으며 보증하지 않습니다.

# Specifications



**Power Input**  
100V-240V



**Max.Speed**  
20 mm/s



**Operating Noise**  
≈ 45dB



**Max.Load**  
132 lbs/60kg

## ★ Caution:

Do not exceed maximum listed weight capacity.

Serious injury or property damage may occur!

überschreiten sie nicht die maximale aufgeführte gewichtsgrenze.

schwere verletzungen oder sachsäden können auftreten!

ne dépassez pas la capacité de poids maximum indicat.

des blessures graves ou des dommages matériels peuvent survenir!

¡no exceda la capacidad máxima de peso indicada.

¡puede ocurrir lesiones graves o daños materiales!

最大の重量制限を超えないでください。

重大な怪我や財産への損害が生じる場合があります!

표시된 최대 중량을 초과하지 마십시오.

심각한 부상이나 재산 피해가 발생할 수 있습니다!

# Size Reference

## ★ NOTE:

If you are not familiar with the size of the screw, you can compare it with the ruler on this page to facilitate your subsequent installation.

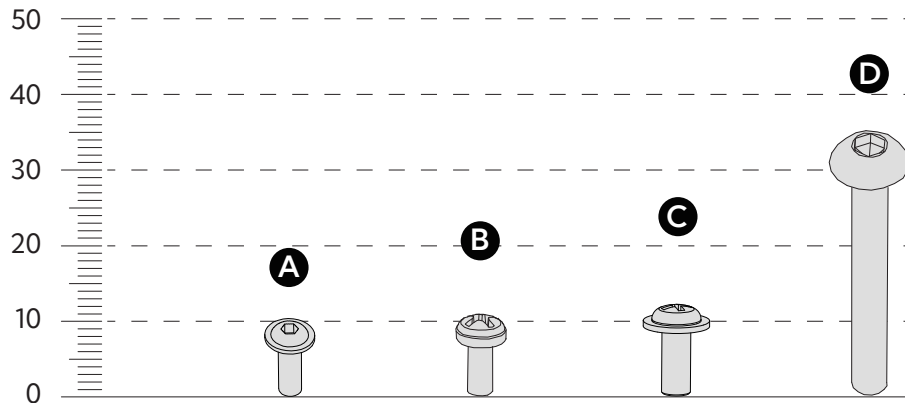

Wenn Sie mit der Größe der Schraube nicht vertraut sind, können Sie diese mit dem Lineal auf dieser Seite vergleichen, um die nachfolgende Installation zu erleichtern.









Si vous n'êtes pas familier avec la taille de la vis, vous pouvez la comparer avec la règle sur cette page pour faciliter votre installation ultérieure.

Si no estás familiarizado con el tamaño del tornillo, puedes compararlo con la regla en esta página para facilitar tu instalación posterior.

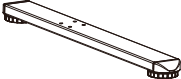

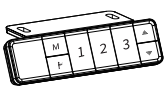
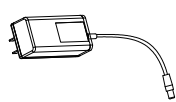

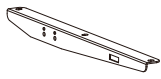
もしスクリューサイズがわからない場合は、このページの定規と比較して後続の取り付けを容易にすることができます。

스크류의 크기를 잘 모르시는 경우, 페이지에 있는 끈 줄기를 비교하여 후속 설치를 편리하게 할 수 있습니다

## Component List

<p>01</p>  <p>Right Table Leg (x1)</p>	<p>02</p>  <p>Left Table Leg (x1)</p>	<p>03</p>  <p>Leg Base (x2)</p>	<p>04</p>  <p>Transmission rod (x1)</p>
<p>05</p>  <p>Control Panel (x1)</p>	<p>06</p>  <p>Power (x1)</p>	<p>07</p>  <p>Left Side Plate (x1)</p>	<p>08</p>  <p>Right Side Plate (x1)</p>
<p>09</p>  <p>Crossbar (x1)</p>	<p>10</p>  <p>Desktop (x1)</p>		

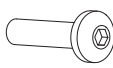
## Hardware List

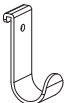
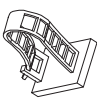
<p><b>A</b></p>  <p>Screws M4×10mm (x2)</p>	<p><b>B</b></p>  <p>Screws M6×11mm (x10)</p>	<p><b>C</b></p>  <p>Screws M5×12mm (x8)</p>	<p><b>D</b></p>  <p>Screws M6×35mm (x8)</p>
<p><b>E</b></p>  <p>Allen Key S=2mm (x1)</p>	<p><b>F</b></p>  <p>Allen Key S=5mm (x1)</p>	<p><b>G</b></p>  <p>Headphone Hanger (x2)</p>	<p><b>H</b></p>  <p>Cable Clip (x2)</p>

**! Note:** The numbers 01 to 10 are only for identification purposes and are not labeled. The labels A to H correspond to the fixtures and fittings supplied in the package. In addition, there will be a package of spare parts inside the packaging box.

# Step 1 Attaching the frame

1

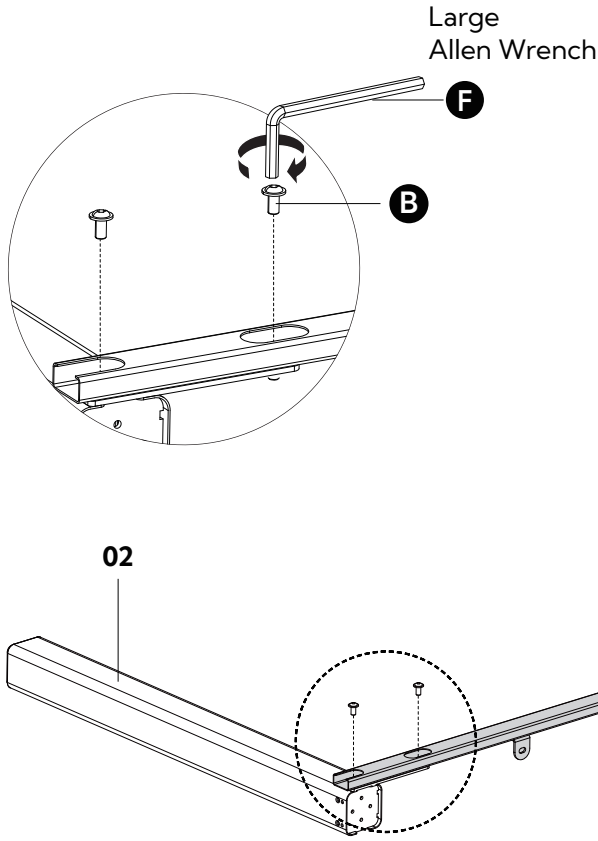

B	M6x11mm(x4)
F	S=5mm

2

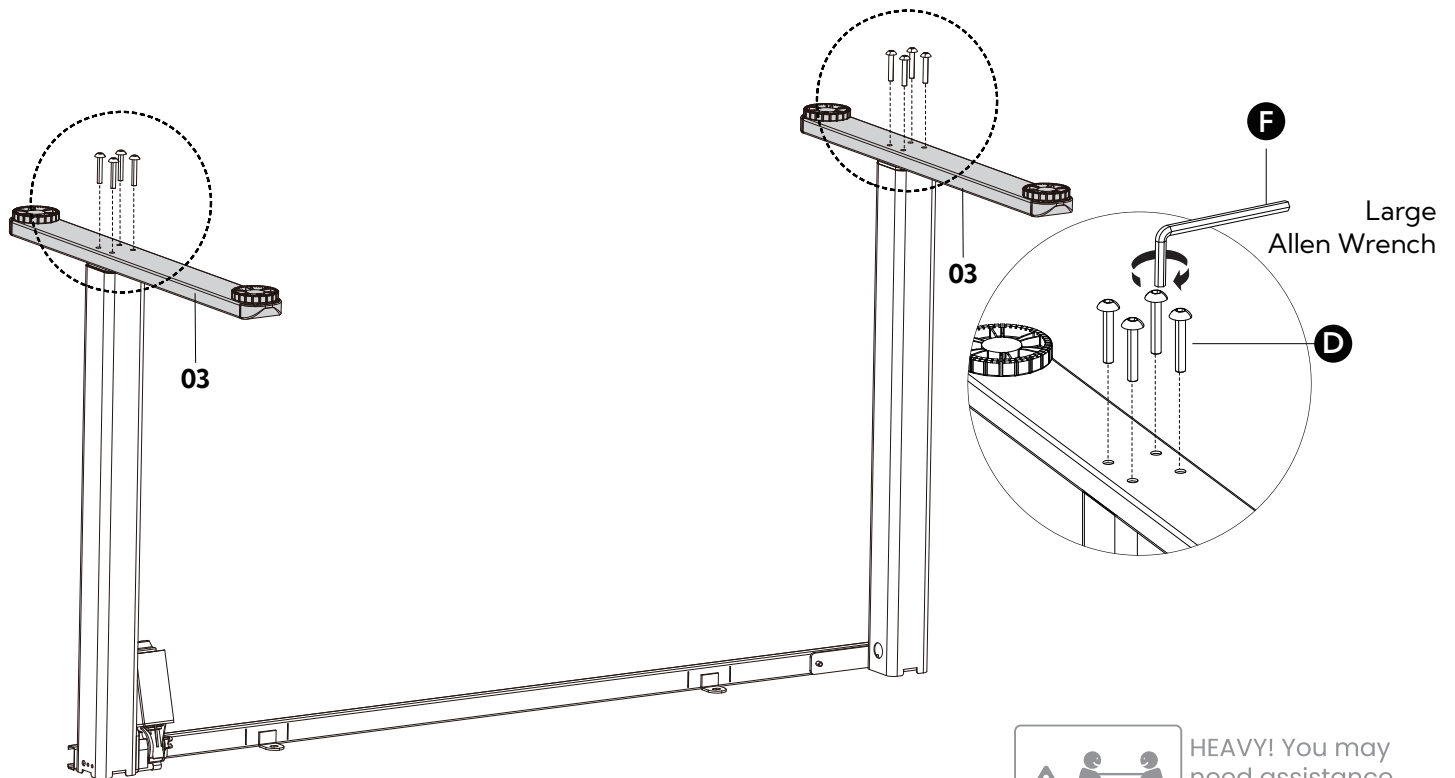



D	M6x35mm(x8)
F	S=5mm

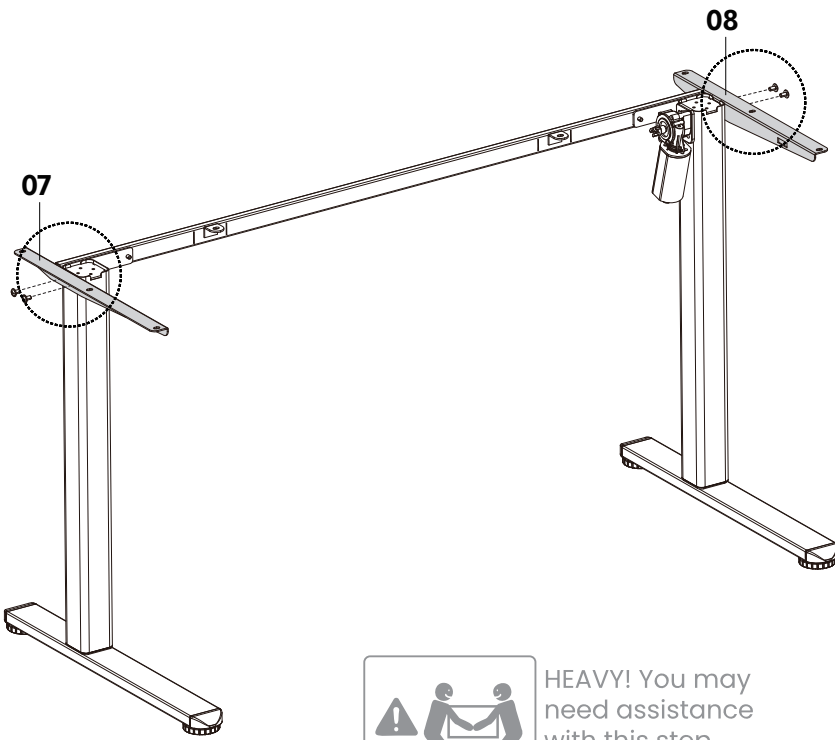

**HEAVY!** You may need assistance with this step.

3



B	 M6x11mm(x4)
F	 S=5mm

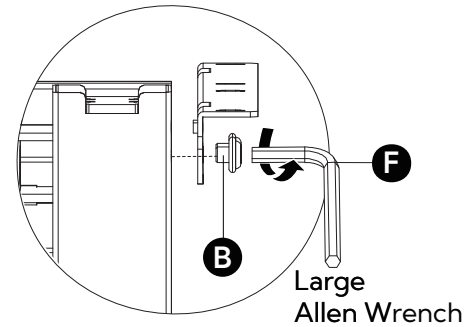

① Pay Attention to the Wing Orientation



HEAVY! You may need assistance with this step.

① Achten Sie auf die Flügelausrichtung.

① Faites attention à l'orientation des ailes.

① Preste atención a la orientación de las alas.

① 翼の向きに注意してください。

① 측면 날개의 방향에 주의하십시오.

4

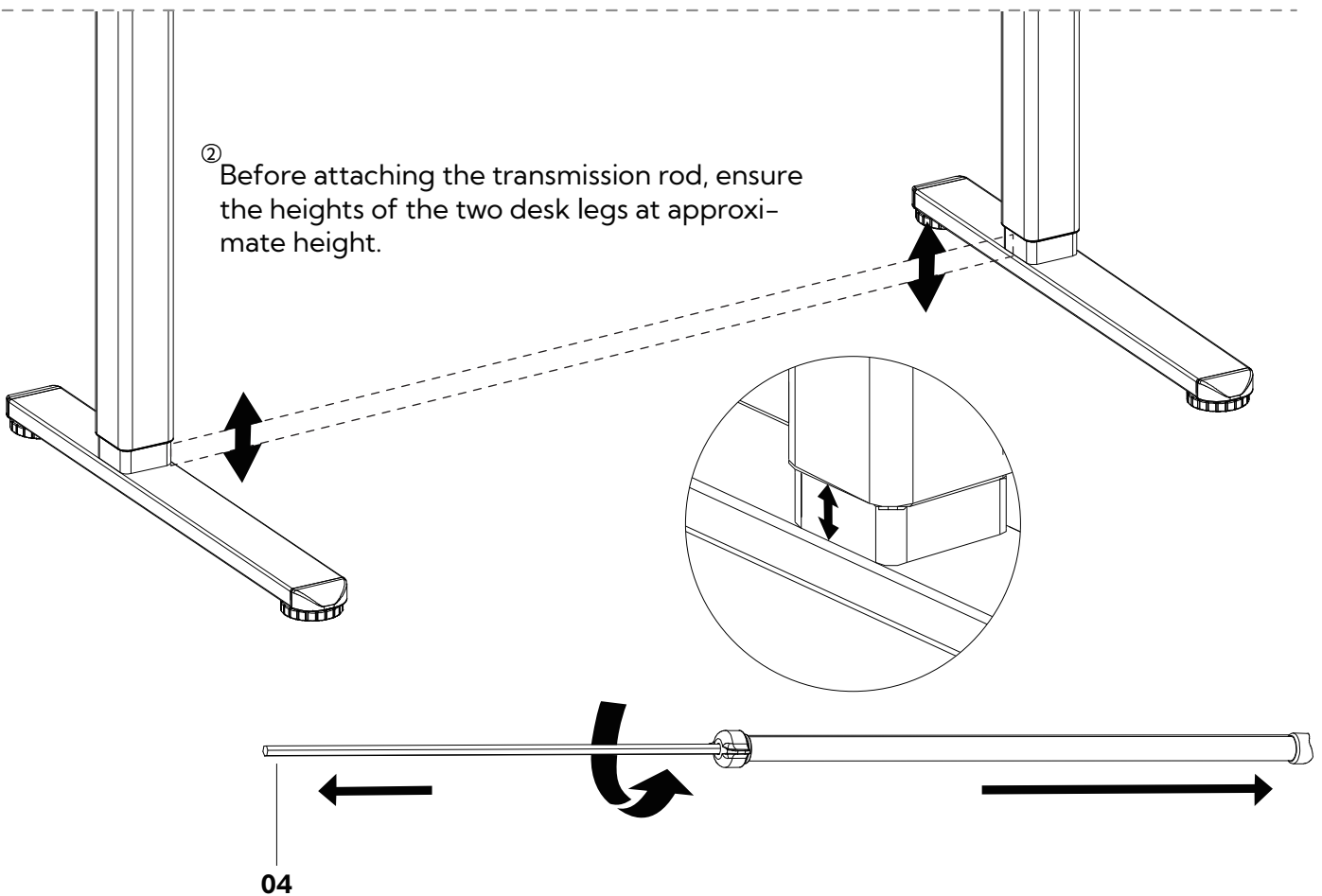

② Before attaching the transmission rod, ensure the heights of the two desk legs at approximate height.

② Vor dem Anbringen der Übertragungsstange stellen Sie sicher, dass die Höhen der beiden Tischbeine in etwa gleich sind.

② Avant de fixer la tige de transmission, assurez-vous que les hauteurs des deux pieds du bureau sont approximativement égales.

② Antes de colocar la barra de transmisión, asegúrese de que las alturas de las dos patas del escritorio sean aproximadamente iguales.

② 伝達ロッドを取り付ける前に、机の2本の脚の高さがほぼ同じであることを確認してください。

② 드리브 로드를 설치하기 전에 두 테이블 다리의 높이가 대략 동일한지 확인하십시오.

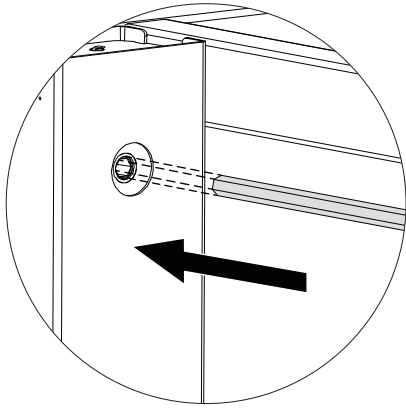

- ① If not, insert the transmission rod into the hole in the left leg. Turn the rod to adjust the left leg so it's level with the right leg.

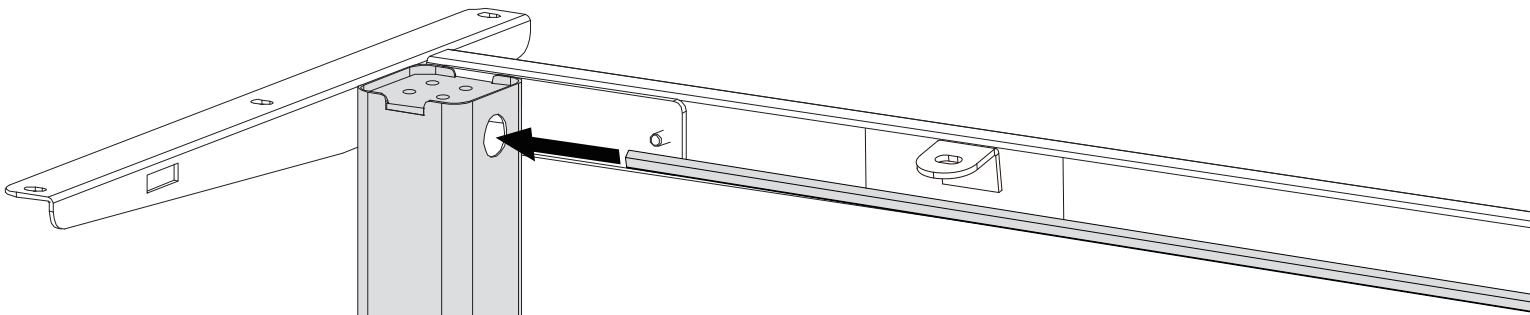

02

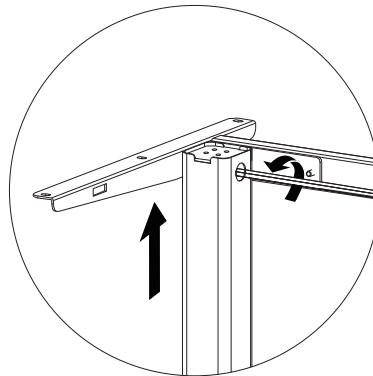

- ② Turn the rod anti-clockwise to raise the left leg or clockwise to lower it.

① Führen Sie die Übertragungsstange vollständig in das Loch im linken Bein ein. Wenn die beiden Tischbeine nicht auf der gleichen Höhe sind, drehen Sie die Stange, um das linke Bein so einzustellen, dass es mit dem rechten Bein horizontal ist.

① Insérez complètement la tige de transmission dans le trou de la jambe gauche. Si les deux pieds du bureau ne sont pas à la même hauteur, tournez la tige pour ajuster la jambe gauche de manière à ce qu'elle soit de niveau avec la jambe droite.

① Inserte completamente la barra de transmisión en el agujero de la pata izquierda. Si las dos patas del escritorio no están a la misma altura, gire la barra para ajustar la pata izquierda hasta que esté nivelada con la pata derecha.

① 左の脚の穴に伝達ロッドを完全に挿入してください。もし2本の脚の高さが同じでない場合は、ロッドを回して左の脚を調整し、右の脚と水平になるようにしてください。

① 드라이브 로드를 왼쪽 다리의 구멍에 완전히 삽입하십시오. 만약 두 테이블 다리의 높이가 다르다면, 로드를 돌려 왼쪽 다리를 조정하여 오른쪽 다리와 수평으로 맞추십시오.

② Drehen Sie den Stab gegen den Uhrzeigersinn, um das linke Bein anzuheben, oder im Uhrzeigersinn, um es abzusenken.

② Tournez la tige dans le sens antihoraire pour élever la jambe gauche ou dans le sens horaire pour l'abaisser.

② Gire la barra en sentido contrario a las agujas del reloj para levantar la pata izquierda o en sentido de las agujas del reloj para bajarla.

② ロッドを反時計回りに回すと左の脚が上がリ、時計回りに回すと下がります。

② 반시계 방향으로 막대를 돌리면 왼쪽 다리를 올릴 수 있으며, 시계 방향으로 돌리면 높이를 낮출 수 있습니다.

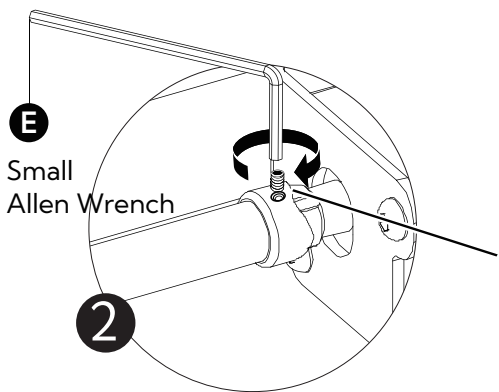
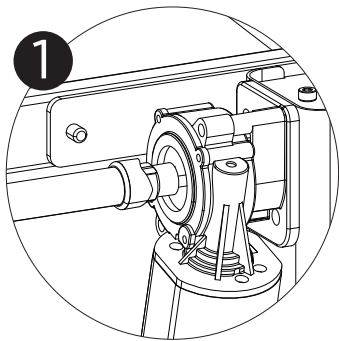
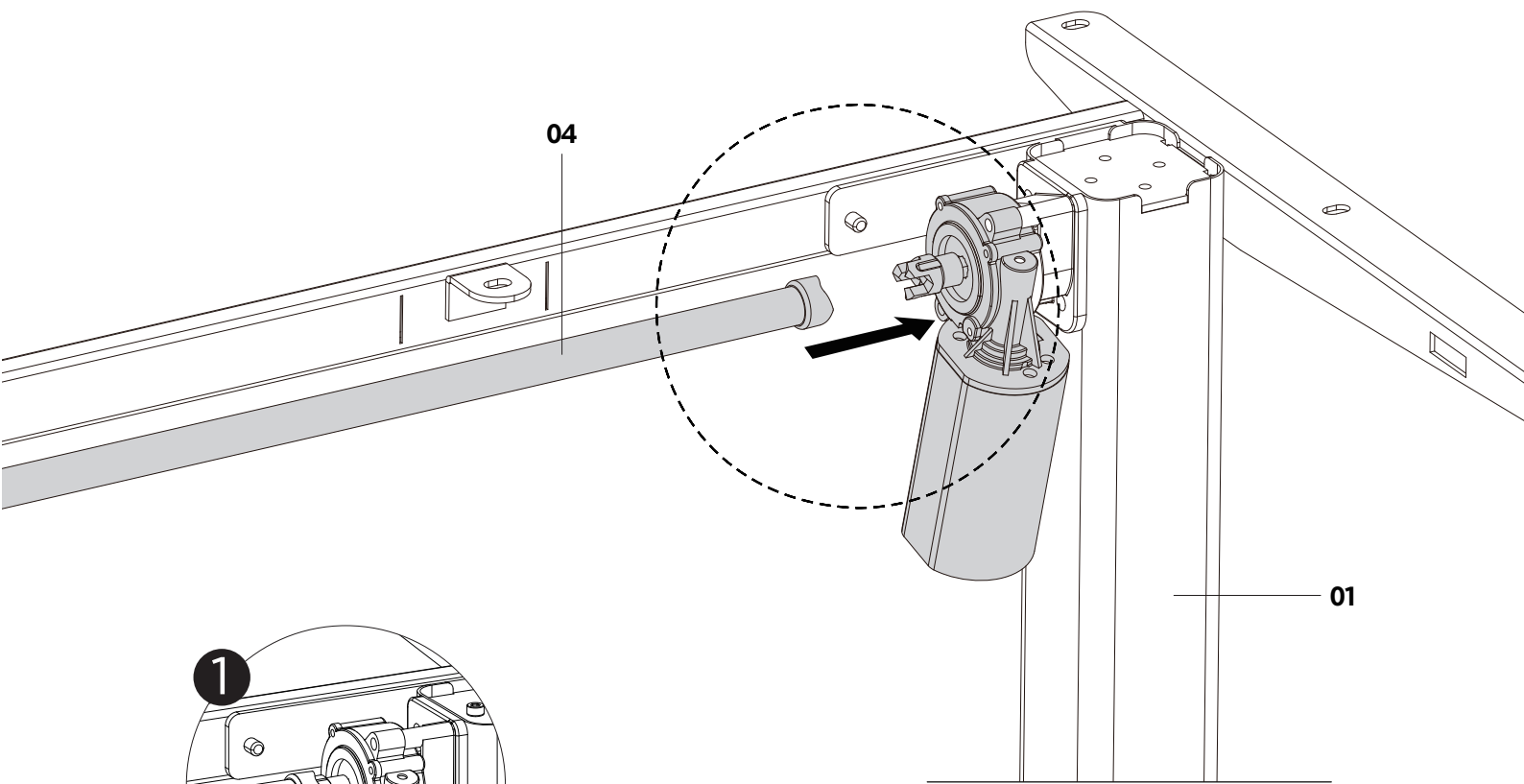

① Secure the transmission rod to the motor drive shaft by turning the set screw clockwise.

② Tighten the coupling nut

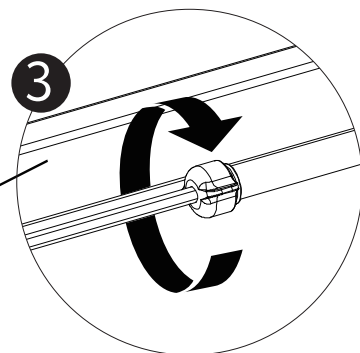

① Befestigen Sie den Übertragungsstab durch Drehen der Gewindestellschraube im Uhrzeigersinn am Motorantriebswellen.

② Ziehen Sie die Mutter fest.

① Fixez la tige de transmission à l'arbre d'entraînement du moteur en tournant la vis de serrage dans le sens horaire.

② Serrez l'écrou d'accouplement.

① Asegure la barra de transmisión en el eje de transmisión del motor girando el tornillo de fijación en sentido horario.

② Apriete la tuerca de acoplamiento.

① セットスクリューを時計回りに回して、トランスミッションロッドをモータードライブシャフトにしっかりと固定してください。

② カップリングナットを締めてください。

① 시계 방향으로 고정 스크류를 돌려 변속 로드를 모터 드라이브샤프트에 안전하게 연결하세요.

② 커플링 너트를 꼭 조이세요.

## Step 2 Attach the desktop to the frame

1

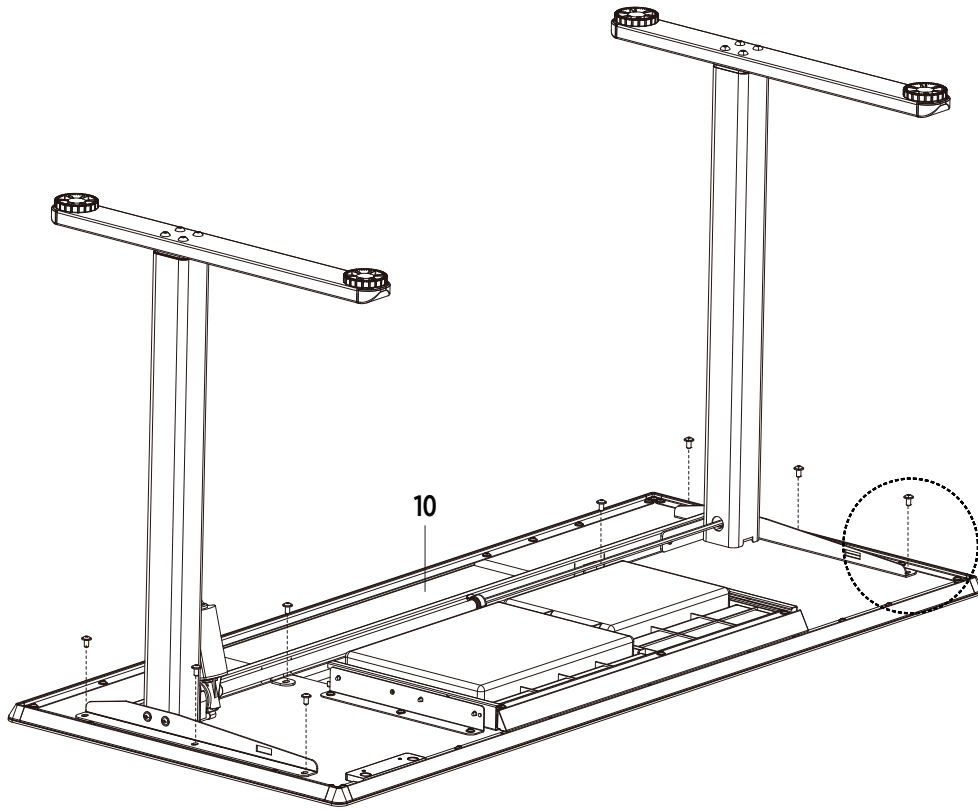

C M5x12mm(x8)



Pistol Drill  
(not included)

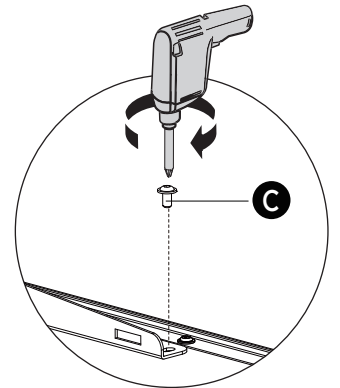

2

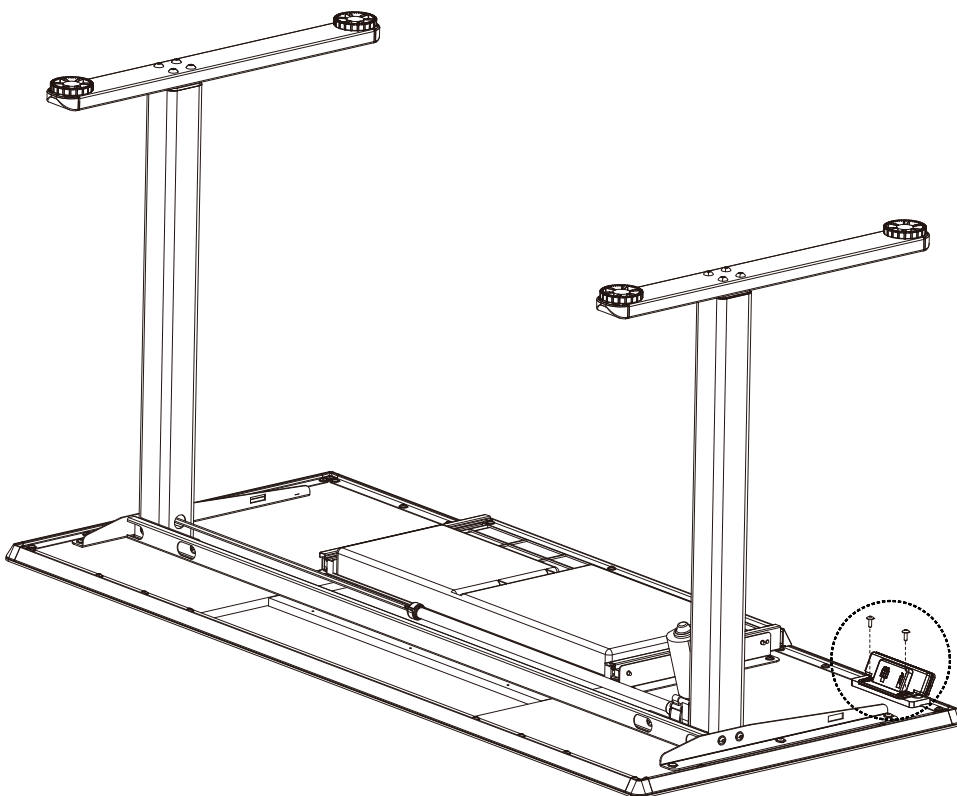

A M4x10mm(x2)



Pistol Drill  
(not included)

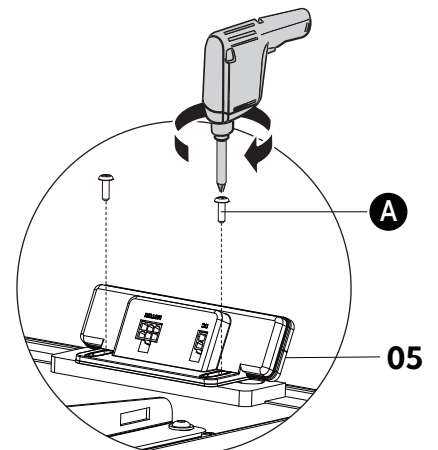

# Step 3 Connecting the cables

H Cable Clip (x2)

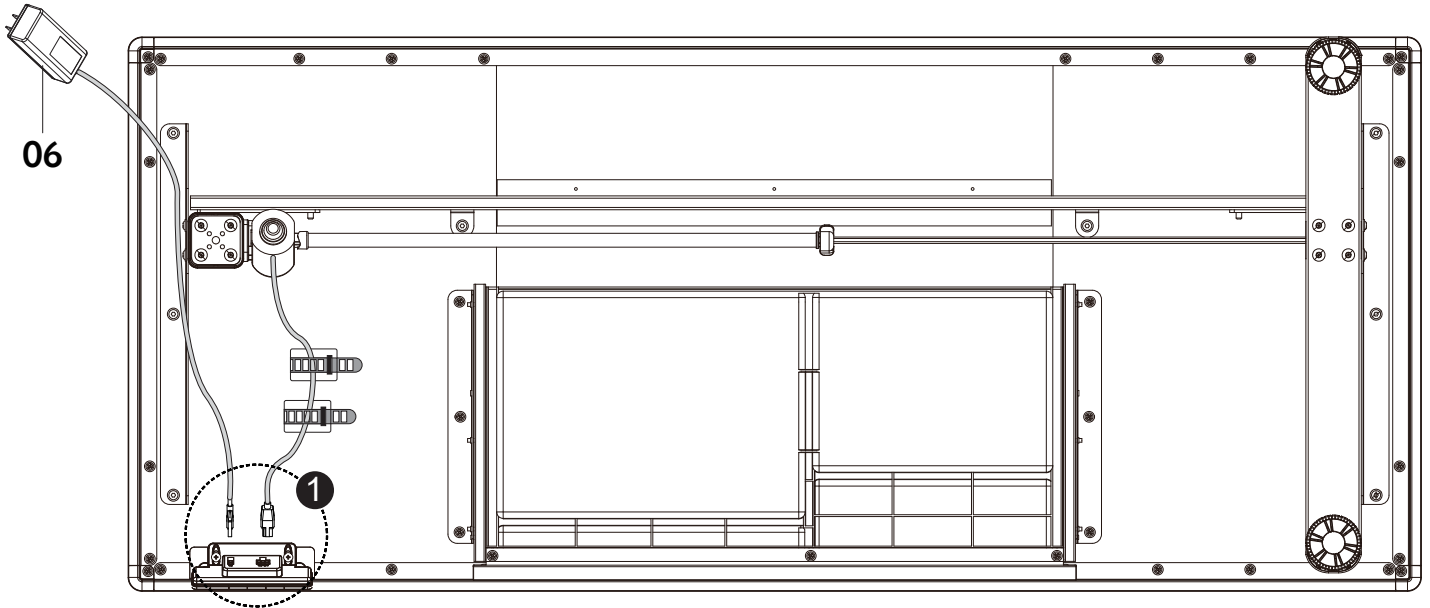

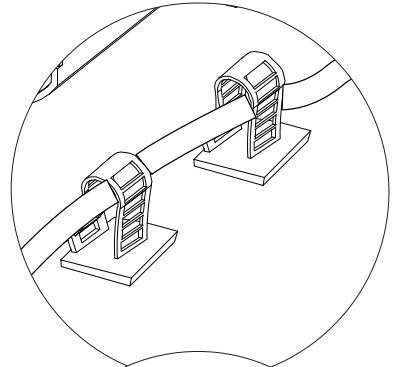
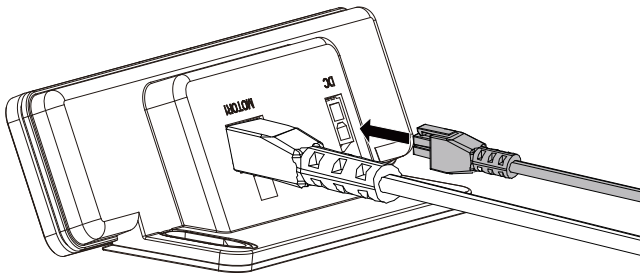
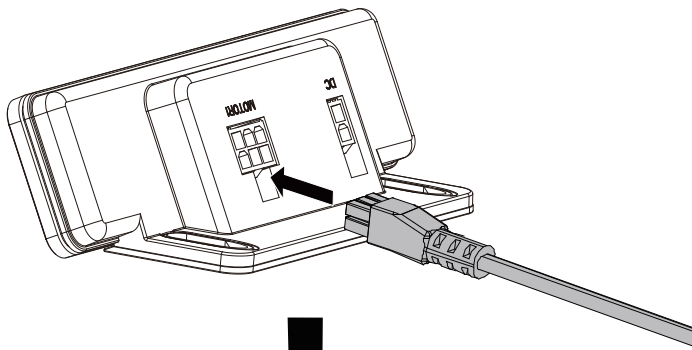

1

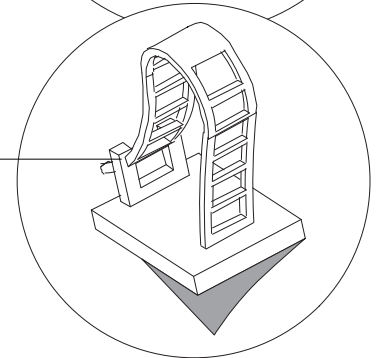

H



# Step 4 Install Headphone Hanger

B	 M6x11mm(x2)
G	 Headphone Hanger (x2)
F	 S=5mm

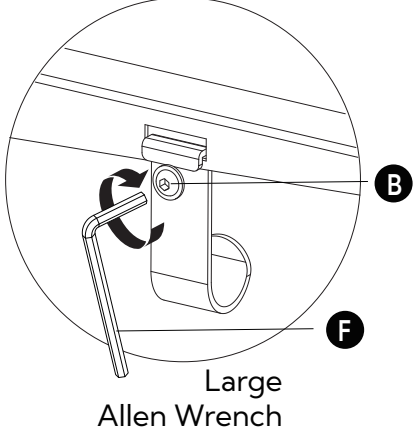
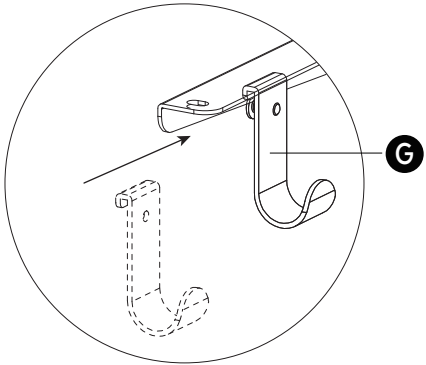
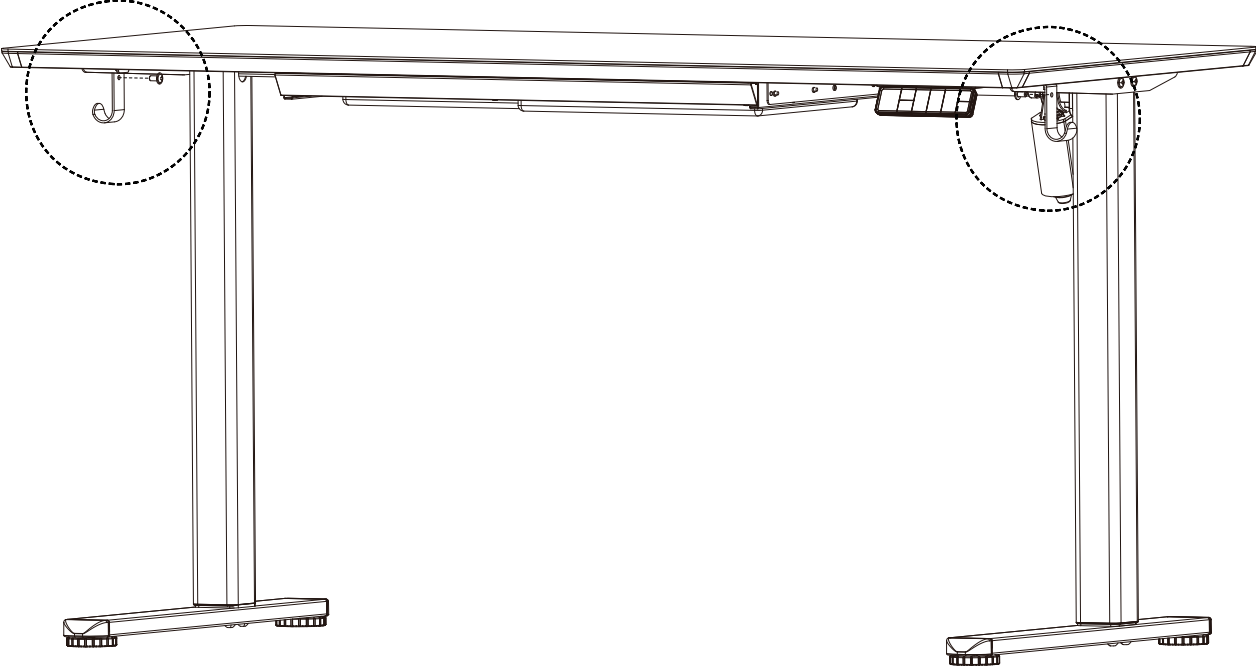

# Controller Introduction

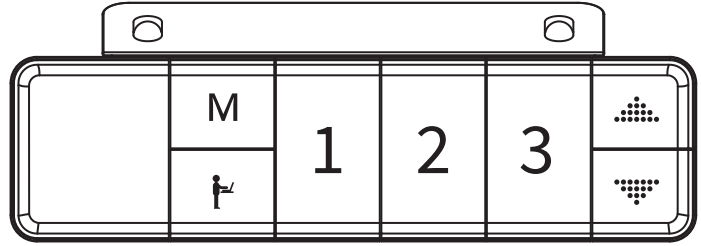

## Note:

The desk's movement can be stopped at any time by pressing any button.

The height settings of the desk will remain even if the power is cut.



Short press the button, the display flashes, Press any of memory key to save the height.



Press the "↑↓" button on the controller, the display shows x.xh (0.0h-4.0h). Press up or down to adjust, changing by 0.5h per press. Auto exit after 2 seconds. Upon successful setup, a small dot will flash during controller sleep mode, and the screen will flash for 3 seconds when the set time is reached.



Memory button: Press the "1 2 3" button until the number appears, it runs to corresponding height and displays current position.



Long press the "↑" button to raise the desk continually, and desk will stop when the button was released or at the max height (46.5" / 118cm).



Long press the "↓" button to lower the desk continually, and desk will stop when the button was released or at the lowest height (28.3" / 72cm).

### Reset

Press and hold the "↓" button until the lifting column stops after 5 seconds, at this point the controller will display will show "rES", the reset process begins. The lifting column will slowly descend to the lowest end, wait until the lifting column fully reaches the lowest point and rebounds 0.5cm, then the reset operation is complete. Release the button during the reset process, and continue with the reset operation.

### Locking and Unlocking

Lock: Press and hold "↓" + "↓" for 3 seconds. When the digital tube displays "LoC", it indicates that the system is locked and cannot be raised or lowered.

Unlock: Press and hold "↓" + "↓" for 3 seconds. When the digital tube changes from "LoC" to normal numerical display, it indicates that the system is unlocked.

### Metric/Imperial Switch

1. Press and hold the "M" key for 3 seconds: Displays "S--" and flashes, entering the main menu. Short press "↓" and "↓" to toggle between Un and CF options.

2. Press the "M" key to select the Un menu page, after entering, it will show the last set height unit value. Then short press "↓" and "↓" to flip between SI (cm) and In (inch) options under the Un function. Press the "1" key to return to the upper menu level.

3. After selection, press the "M" key to save the current option value and exit the settings interface.

### Sensitivity Settings

1. Press and hold the "M" key for 3 seconds: Displays "S--" and flashes, entering the main menu. Short press "↓" and "↓" to toggle between Un and CF options.

2. Short press the "M" key to select the CF menu page, after entering, it will show the last set collision force level, then short press "↓" and "↓" to flip between CF function options (OFF, L, N, H). Short press the "1" key to return to the upper menu level.

3. After selection, short press the "M" key to save the current option value and exit the settings interface.

## Protection Mode Error Codes

Code	Interpretation	Resolution
E31	Main power supply voltage abnormal	Re-power or replace the main power supply
E32	Main power supply voltage abnormal	Re-power or replace the main power supply
E02	Obstacle rebound (reverses 4CM, considering column consistency, temporarily not very sensitive)	Remove obstacle.
Hot	Continuous operation within 5 minutes with stop interval less than 10 seconds	Wait for 15 minutes to exit Hot or power off and restart.
E10	Motor wire not connected	Check connection wires.
E20	Overload/stall/crushing	Reduce load/reposition.

# Einführung des Controllers

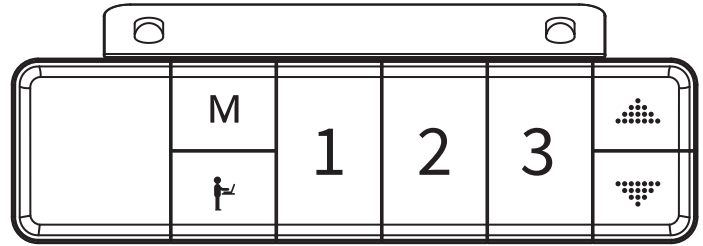

## Hinweis:

Die Bewegung des Schreibtisches kann jederzeit durch Drücken einer beliebigen Taste gestoppt werden.

Die Höheneinstellungen des Schreibtisches bleiben erhalten, selbst wenn die Stromversorgung unterbrochen wird.



Kurzer Druck auf die Taste, die Anzeige blinkt, drücken Sie eine der Merktasten, um die Höhe zu speichern.



Drücken Sie die "f" Taste auf dem Controller, die Anzeige zeigt x.xh (0,0h-4,0h). Drücken Sie nach oben oder unten, um zu justieren, bei jedem Druck verändert sich der Wert um 0,5h. Nach 2 Sekunden wird automatisch verlassen. Nach erfolgreicher Einstellung blinkt ein kleines Licht im Schlafmodus und die Anzeige blinkt für 3 Sekunden, wenn die eingestellte Zeit erreicht ist.



Drücken Sie die 1 2 3 Taste, bis die Zahl erscheint, es wird zur entsprechenden Höhe laufen und die aktuelle Position anzeigen.



Halten Sie die -Taste gedrückt, um den Schreibtisch kontinuierlich anzuheben, und der Schreibtisch bleibt stehen, wenn die Taste losgelassen wird oder die maximale Höhe (46,5" / 118 cm) erreicht ist.



Halten Sie die -Taste gedrückt, um den Schreibtisch kontinuierlich abzusenken, und der Schreibtisch bleibt stehen, wenn die Taste losgelassen wird oder die niedrigste Höhe (28,3" / 72 cm) erreicht ist.

### Zurücksetzen

Drücken Sie die Taste und halten Sie sie, bis die Hubsäule nach 5 Sekunden angehalten hat, an diesem Punkt wird auf dem Controller "rES" angezeigt, der Rücksetzungsprozess beginnt. Die Hubsäule wird langsam zur niedrigsten Position sinken, warten Sie, bis die Hubsäule vollständig die niedrigste Position erreicht und um 0,5cm zurückspringt, dann ist der Rücksetzungsvorgang abgeschlossen. Lassen Sie die Taste während des Rücksetzungsvorgangs und fahren Sie mit der Rücksetzung fort.

### Sperren und Entsperren

Sperren: Drücken Sie + für 3 Sekunden. Wenn die digitale Anzeige "LoC" anzeigt, deutet dies an, dass das System gesperrt ist und nicht gehoben oder gesenkt werden kann.  
Entsperren: Drücken Sie + für 3 Sekunden. Wenn die digitale Anzeige von "LoC" zu einer normalen Zahlenanzeige wechselt, deutet dies an, dass das System entsperrt ist.

### Maß/Imperial Umschaltung

1. Drücken Sie die "M" Taste für 3 Sekunden: Zeigt "S--" und blinkt, um in das Hauptmenü zu gelangen. Kurze Drücke auf und , um zwischen den Un und CF Optionen zu wechseln.  
2. Drücken Sie die "M" Taste, um die Un Seite zu wählen, nach dem Betreten wird die zuletzt eingestellte Höheneinheit gezeigt. Kurze Drücke auf und , um zwischen den SI (cm) und In (Zoll) Optionen unter der Un Funktion zu wechseln. Drücken Sie die "1" Taste, um in das obere Menü zurückzukehren.  
3. Nach der Auswahl drücken Sie die "M" Taste, um den aktuellen Optionswert zu speichern und das Einstellungs Menü zu verlassen.

### Empfindlichkeitseinstellungen

1. Drücken Sie die "M" Taste für 3 Sekunden: Zeigt "S--" und blinkt, um in das Hauptmenü zu gelangen. Kurze Drücke auf und , um zwischen den Un und CF Optionen zu wechseln.  
2. Kurze Drücke auf die "M" Taste, um die CF Seite zu wählen, nach dem Betreten wird die zuletzt eingestellte Stoßkraftstufe angezeigt, dann kurze Drücke auf und , um zwischen den CF Funktionsoptionen (OFF, L, N, H) zu wechseln. Kurze Drücke auf die "1" Taste, um in das obere Menü zurückzukehren.  
3. Nach der Auswahl drücken Sie die "M" Taste, um den aktuellen Optionswert zu speichern und das Einstellungs Menü zu verlassen.

## Schutzmodus-Fehlercodes

Code	Interpretation	Lösung
E31	Hauptstromversorgung anormal	Neustarten oder ersetzen Sie die Hauptstromversorgung
E32	Hauptstromversorgung anormal	Neustarten oder ersetzen Sie die Hauptstromversorgung
E02	Hindernisrebound (umkehrt 4CM, unter Berücksicht auf Säulenkonstanz, vorübergehend nicht sehr empfindlich)	Entfernen Sie das Hindernis
Hot	Kontinuierter Betrieb innerhalb von 5 Minuten mit einem Stoppausschlag von weniger als 10 Sekunden	Warten Sie 15 Minuten, um den Hot oder die Stromversorgung abzuschalten und neu starten
E10	Motordraht nicht verbunden	Überprüfen Sie die Verbindungsdrähte
E20	Überlast/Stau/Zerdrücken	Verringern Sie die Belastung/Stellung

# Introduction du contrôleur.

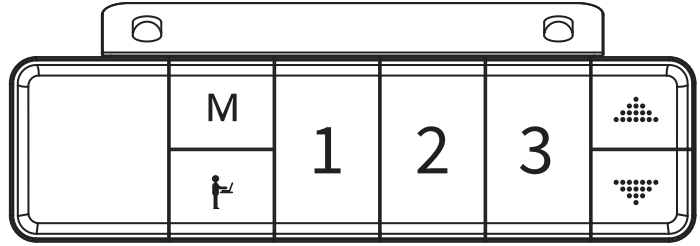

## Remarque:

Le mouvement du bureau peut être arrêté à tout moment en appuyant sur n'importe quel bouton.

Les réglages de hauteur du bureau resteront même si l'alimentation est coupée.



Appuyez brièvement sur le bouton, l'affichage clignote, appuyez sur n'importe quelle touche mémoire pour enregistrer la hauteur.



Appuyez le bouton "↑/↓" sur le contrôleur, l'affiche montre x.xh (0,0h-4,0h). Appuyez vers le haut ou le bas pour ajuster, augmentant de 0,5h à chaque pression. Sortie automatiquement après 2 secondes. Après configuration réussie, un petit point clignote en mode veille et l'écran clignote pour 3 secondes lorsque l'heure réglée est atteinte.



Appuyez le bouton "1 2 3" jusqu'à ce que le numéro apparaisse, il se déplace à la hauteur correspondante et affiche la position actuelle.



Maintenez le bouton "↑" enfoncé pour soulever le bureau de manière continue, et le bureau s'arrêtera lorsque le bouton sera relâché ou à la hauteur maximale (46,5"/118 cm).



Maintenez le bouton "↓" enfoncé pour abaisser le bureau de manière continue, et le bureau s'arrêtera lorsque le bouton sera relâché ou à la hauteur la plus basse (28,3"/72 cm).

### Réinitialiser

Appuyez et maintenez la touche "⬇️" jusqu'à ce que la colonne d'élévation s'arrête après 5 secondes, à ce moment, le contrôleur affichera "rES", le processus de réinitialisation commence. La colonne d'élévation descend lentement vers le bas, attendez que la colonne d'élévation atteint entièrement la position la plus basse et rebondit de 0,5cm, puis l'opération de réinitialisation est terminée. Relâchez la touche pendant le processus de réinitialisation et poursuivez avec l'opération de réinitialisation.

### Verrouillage et Déverrouillage

Verrouiller: Appuyez et maintenez "⬆️" + "⬇️" pendant 3 secondes. Lorsque le tube numérique affiche "LoC", cela indique que le système est verrouillé et ne peut pas être hissé ou abaissé.  
Déverrouiller: Appuyez et maintenez "⬆️" + "⬇️" pendant 3 secondes. Lorsque le tube numérique passe de "LoC" à un affichage numérique normal, cela indique que le système est déverrouillé.

### Basculé/Impérial Basculé

1. Appuyez et maintenez la touche "M" pendant 3 secondes: Affiche "S--" et clignotez, entrant dans le menu principal. Appuyez brièvement "⬆️" et "⬇️" pour basculer entre les options Un et CF.  
2. Appuyez la touche "M" pour sélectionner la page Un, après entrée, il affichera la dernière valeur d'unité d'altitude réglée. Ensuite appuyez brièvement "⬆️" et "⬇️" pour alterner entre les options SI (cm) et In (pouce) sous la fonction Un. Appuyez la touche "1" pour retourner au niveau supérieur.  
3. Après sélection, appuyez la touche "M" pour enregistrer la valeur d'option actuelle et quitter l'interface de réglage.

### Réglages de sensibilité

1. Appuyez et maintenez la touche "M" pendant 3 secondes: Affiche "S--" et clignotez, entrant dans le menu principal. Appuyez brièvement "⬆️" et "⬇️" pour basculer entre les options Un et CF.  
2. Appuyez brièvement la touche "M" pour sélectionner la page du menu CF, après entrée, il affichera le niveau de force de collision réglé, puis appuyez brièvement "⬆️" et "⬇️" pour alterner entre les options de la fonction CF (OFF, L, N, H). Appuyez brièvement la touche "1" pour retourner au niveau supérieur.  
3. Après sélection, appuyez brièvement la touche "M" pour enregistrer la valeur de l'option actuelle et quitter l'interface de réglage.

## Codes d'erreur du mode de protection

Code	Interprétation	Résolution
E31	Tension d'alimentation principale anormale	Redémarrer ou remplacer l'alimentation principale
E32	Tension d'alimentation principale anormale	Redémarrer ou remplacer l'alimentation principale
E02	Rebond d'obstacle (rebondit de 4CM, en tenant compte de la cohérence des colonnes, temporairement pas très sensible)	Enlevez l'obstacle
Hot	Fonction continue en 5 minutes avec un intervalle d'arrêt de moins de 10 secondes	Attendez 15 minutes pour quitter le Hot ou couper l'alimentation et redémarrez
E10	Fil de moteur non connecté	Vérifiez les câbles de connexion
E20	Surcharge/Bloquement/Écrasement	Réduisez la charge/la position

# Introducción del controlador.

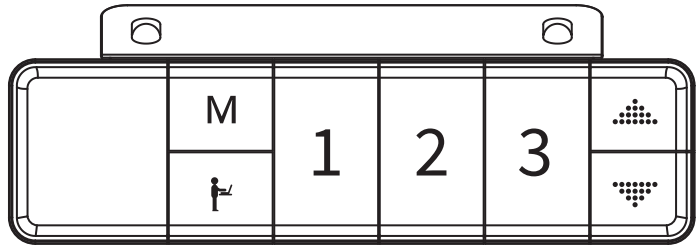

## Nota:

El movimiento del escritorio se puede detener en cualquier momento presionando cualquier botón.

Las configuraciones de altura del escritorio se mantendrán aunque se corte la energía.





Presione el botón brevemente, la pantalla parpadea, presione cualquier tecla de memoria para guardar la altura.



Presiona el botón "  " en el controlador, la pantalla muestra x.xh (0,0h–4,0h). Presiona hacia arriba o hacia abajo para ajustar, cambiando en 0,5h por cada presión. Sale automáticamente después de 2 segundos. Después de una configuración exitosa, un pequeño punto parpadea en el modo de suspensión y la pantalla parpadea por 3 segundos cuando se alcanza el tiempo establecido.



















Presiona el botón    hasta que el número aparezca, se moverá a la altura correspondiente y mostrará la posición actual.



Mantén presionado el botón  para elevar el escritorio de forma continua, y el escritorio se detendrá cuando se suelte el botón o llegue a la altura máxima (46,5"/118 cm).



Mantén presionado el botón  para bajar el escritorio de forma continua, y el escritorio se detendrá cuando se suelte el botón o llegue a la altura más baja (28,3"/72 cm).

<b>Reiniciar</b>	Mantén presionado la tecla "  " hasta que la columna de elevación se detenga después de 5 segundos, en este momento, el controlador mostrará "rES", comenzando el proceso de reajuste. La columna de elevación descenderá lentamente hasta el final, espere hasta que la columna de elevación alcance completamente el extremo más bajo y rebote 0.5cm, entonces la operación de reajuste se completa. Suelta la tecla durante el proceso de reajuste y continúe con la operación de reajuste.
<b>Bloqueo y Desbloqueo</b>	Bloqueo: Presione y mantén "  " + "  " durante 3 segundos. Cuando el tubo digital muestra "LoC", indica que el sistema está bloqueado y no se puede subir ni bajar. Desbloqueo: Presione y mantén "  " + "  " durante 3 segundos. Cuando el tubo digital cambia de "LoC" a una visualización numérica normal, indica que el sistema está desbloqueado.
<b>Cambio de Sistema Métrico/Imperial</b>	1. Mantén presionado la tecla "M" durante 3 segundos: Muestra "S--" y parpadea, entrando al menú principal. Presiona brevemente "  " y "  " para alternar entre las opciones Un y CF. 2. Presiona la tecla "M" para seleccionar la página Un, después de entrar, mostrará el último valor de la unidad de altura establecido. Luego presiona brevemente "  " y "  " para alternar entre las opciones SI (cm) e In (pulgada) bajo la función Un. Presiona la tecla "  " para volver al nivel superior. 3. Después de la selección, presiona la tecla "M" para guardar el valor de la opción actual y salir de la interfaz de configuración.
<b>Ajustes de sensibilidad</b>	1. Mantén presionado la tecla "M" durante 3 segundos: Muestra "S--" y parpadea, entrando al menú principal. Presiona brevemente "  " y "  " para alternar entre las opciones Un y CF. 2. Presiona brevemente la tecla "M" para seleccionar la página del menú CF, después de entrar, mostrará el último nivel de fuerza de colisión establecido, luego presiona brevemente "  " y "  " para alternar entre las opciones de la función CF (OFF, L, N, H). Presiona brevemente la tecla "  " para volver al nivel superior. 3. Después de la selección, presiona brevemente la tecla "M" para guardar el valor de la opción actual y salir de la interfaz de configuración.

## Códigos de error del modo de protección

Código	Interpretación	Solución
<b>E31</b>	Tensión de la fuente principal anormal	Reiniciar o reemplazar la fuente principal
<b>E32</b>	Tensión de la fuente principal anormal	Reiniciar o reemplazar la fuente principal
<b>E02</b>	Rebondo de obstáculo (rebota 4CM, considerando la consistencia de las columnas, temporalmente no muy sensible)	Retire el obstáculo
<b>Hot</b>	Funcionamiento continuo en 5 minutos con un intervalo de parada de menos de 10 segundos	Espere 15 minutos para salir del modo Hot o apagar y reiniciar
<b>E10</b>	Cable del motor no conectado	Verifique los cables de conexión
<b>E20</b>	Sobrecarga/Atasco/Aplastamiento	Reduzca la carga/posición

# コントローラー、 ラーの紹介

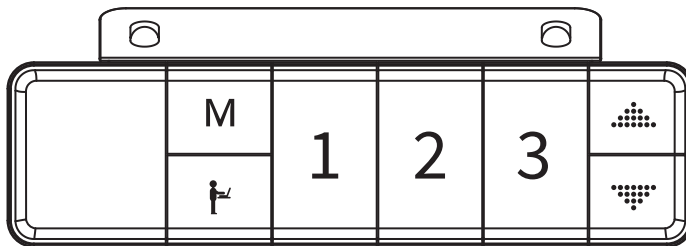

## お知らせ:

デスクの動きは、いつでも任意のボタンを押すことで停止できます。

電源が切断されても、デスクの高さ設定は保持されます。



ボタンを短押しすると、ディスプレイが点滅し、メモリーキーのいずれかを押して高さを保存します。



コントローラーの「」ボタンを押して、ディスプレイがx.hh (0.0h~4.0h) を表示します。上または下を押して調整し、1回押せたときに0.5hずつ変化します。2秒後に自動的に終了します。設定が成功すると、コントローラーの休止モード中小型の点が点滅し、設定された時間が来たときにディスプレイが3秒間点滅します。



 ボタンを押して番号が表示されるまで待ち、対応する高さまで移動し、現在の位置を表示します。



 ボタンを長押ししてデスクを連続的に上げ、ボタンが離されるか最大の高さ (46.5インチ/118 cm) に達するとデスクは停止します。







 ボタンを長押ししてデスクを連続的に下げ、ボタンが離されるか最低の高さ (28.3インチ/72 cm) に達するとデスクは停止します。





### リセット

「」ボタンを5秒押し続けて、昇降機が停止するまで待ちます。この時、「ES」が表示されリセットプロセスが始まります。昇降機が徐々に最低端まで降り、昇降機が最低端に達し、0.5cm反発動するまで待ちます。リセット操作が完了後、ボタンを離し、リセット操作を続けます。





### ロックとアンロック

ロック: 「」+「」を3秒押し続けます。デジタルチューブが「LoC」を表示した時、システムがロックされ、上昇・下降ができなくなったことを示します。  
アンロック: 「」+「」を3秒押し続けます。デジタルチューブが「LoC」から通常の数字表示に変わった時、システムがアンロックされたことを示します。

### メートル/インチスイッチ

1. 「M」ボタンを3秒押し続けます: 「S-」が表示され、メインメニューに入ります。短押しで「」と「」を切り替えて、「Un」と「CF」オプションを切り替えます。  
2. 「M」ボタンを押して「Un」メニューページを選択します。入力後、最終設定の高さ単位が表示され、次に短押しで「」と「」を「Un」機能下のオプションを切り替えます (SI (cm)、In (inch))。 「」ボタンを押して上位メニューに戻ります。  
3. 選択後、「M」ボタンを短押しして現在のオプション値を保存し、設定インターフェースから退出します。

### 感度設定

1. 「M」ボタンを3秒押し続けます: 「S-」が表示され、メインメニューに入ります。短押しで「」と「」を切り替えて、「Un」と「CF」オプションを切り替えます。  
2. 「M」ボタンを短押ししてCFメニューページを選択します。入力後、最終設定の衝突き力レベルが表示され、次に短押しで「」と「」キーでCF機能下のオプションを切り替えます (OFF、L、N、H)。 「」ボタンを短押しすると、上位メニューに戻ります。  
3. 選択後、「M」ボタンを短押しして現在のオプション値を保存し、設定インターフェースから退出します。

## 保護モードエラーコード

コード	解釈 (Kaiketsu)	解決策 (Kaiketsu-saku)
E31	主電源電圧異常	再電源を再起動する、または電源を交換する
E32	主電源電圧異常	再電源を再起動する、または電源を交換する
E02	障害物反発 (逆に4CM、柱の一致性を考慮して、一時的では非常に感度が高くない)	障害物を除去します。
Hot	5分以内に停止間隔が10秒未満の連続動作	15分待機してHotを解除するか、電源を切って再起動します。
E10	モーター線未接続	接続線を確認します
E20	過負荷/詰突/押し	負荷/位置を減らします

# 컨트롤러 소개

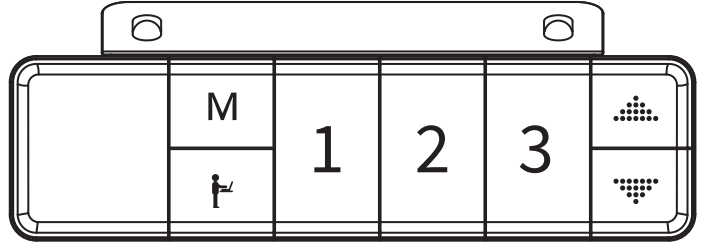

## 주의:

책상의 움직임을 언제든지 아무 버튼이나 눌러 멈출 수 있습니다.

책상이 전기를 잃더라도, 높이 설정은 보존됩니다.



버튼을 짧게 눌러서 표시가 깜박이면, 메모리 키 중任의 키를 눌러 높이를 저장하세요.



컨트롤의 " " 버튼을 눌러면, 디스플레이가 x.xh (0.0h~4.0h)를 보여줍니다. 위 또는 아래로 눌러면 0.5h씩 씩 누마다. 2초 후 자동으로 종료됩니다. 설정이 성공하면, 컨트롤의 슬면 모드 중 작은 점이 깜박하고, 설정된 시간에 도달하면 스크린이 3초 동안 깜박합니다.



" 1 " 2 " 3 " 버튼을 눌 번호가 나타나올 때까지 누르시, 해당 높이로 이동하고 현재 위치를 표시합니다.



" " 버튼을 길게 누르면 테이블을 지속적으로 높일 수 있습니다. 버튼을 놓거나 최대 높이(46.5 인치 / 118 센티미터)에 도달하면 테이블이 움직임을 멈추게 됩니다.



" " 버튼을 길게 누르면 테이블을 지속적으로 낮출 수 있습니다. 버튼을 놓거나 최저 높이(28.3 인치 / 72 센티미터)에 도달하면 테이블이 움직임을 멈추게 됩니다.

### 초기화

" " 버튼을 누르고 5초 동안 누다가 머트리면, 컨트롤러에 "reS"가 표시되어 리셋됩니다. 리셋 과정이 시작됩니다. 昇降기慢慢地 최저端으로 내려가고,昇降기가 최저端에 도달하고 0.5cm 반발할 때까지 기다리면 리셋 작업이 완료됩니다. 리셋 과정 중에 " " 버튼을 누르고 리셋을 계속합니다.

### 잠금과 해제

잠금: " " + " "를 3초 동안 누르고 떼지 마십시오. 디지털 튜브가 "LoC"을 표시하면, 시스템이 잠겨져 상승하거나 하강할 수 없다는 것을 의미합니다. 잠금해제: " " + " "를 3초 동안 누르고 떼지 마십시오. 디지털 튜브가 "LoC"에서 일반적인 숫자 표시로 바뀌면, 시스템이 잠금해제된 것을 의미합니다.

### 공제/영제 단위 전환

- "M" 버튼을 3초간 길게 눌러면 "S-"이 표시되어 메인 메뉴로 들어갑니다. " "과 " "를 짧게 누르면 Un과 CF음을 전환할 수 있습니다.
- "M" 버튼을 눌러면 Un 메를 선택하고, 입력 후 마지 설정된 높이 단위가 표시되며, " "과 " "를 짧게 누르면 Un 기능 음 중 음(SI (cm) , In (inch) ) 음을 전환할 수 있습니다. " 1 " 버튼을 누르면 상위 메뉴로 돌아갑니다.
- 선택 후, "M" 버튼을 눌러면 현재 음을 저장하고 설정 인터페이스에서 나옵니다.

### 감도 설정

- "M" 버튼을 3초간 길게 눌러면 "S-"이 표시되어 메인 메뉴로 들어갑니다. " "과 " "를 짧게 누르면 Un과 CF음을 전환할 수 있습니다.
- "M" 버튼을 짧게 누르면 CF 메를 선택하고, 입력 후 마지 설정된 총동력 레벨이 표시되며, " "과 " "를 짧게 누르면 CF 기능 음 중 음(OFF, L, N, H)을 전환할 수 있습니다. " 1 " 버튼을 짧게 누르면 상위 메뉴로 돌아갑니다.
- 선택 후, "M" 버튼을 짧게 누르면 현재 음을 저장하고 설정 인터페이스에서 나옵니다.

## 보호 모드 오류 코드

코드	해석	해결 방안
E31	주전원 전압이상	재시작하거나 주전원을 교체하다
E32	주전원 전압이상	재시작하거나 주전원을 교체하다
E02	장애물 반발 (4CM 역방향, 칼럼 일치성을 고려서, 일시적으로 매우 빡하지 않음)	장애물을 제거합니다
Hot	5분 내에 10초 미만의 랍 멈기 없으면 지속	15분 기다리하여 Hot을 끄거나 전원을 끄고 재시작동합니다.
E10	모터 라인 연결되지 않았습니다	연결선선 라인을 확인합니다
E20	과부하거나 /뛼는	부하/위치를 줄입니다