

**LARGE ISLAND WITH DROP LEAF WOOD TOP**  
**GRAND ÎLOT AVEC PLATEAU ABATTANT EN BOIS**  
**ASSEMBLY INSTRUCTIONS / INSTRUCTIONS DE MONTAGE**

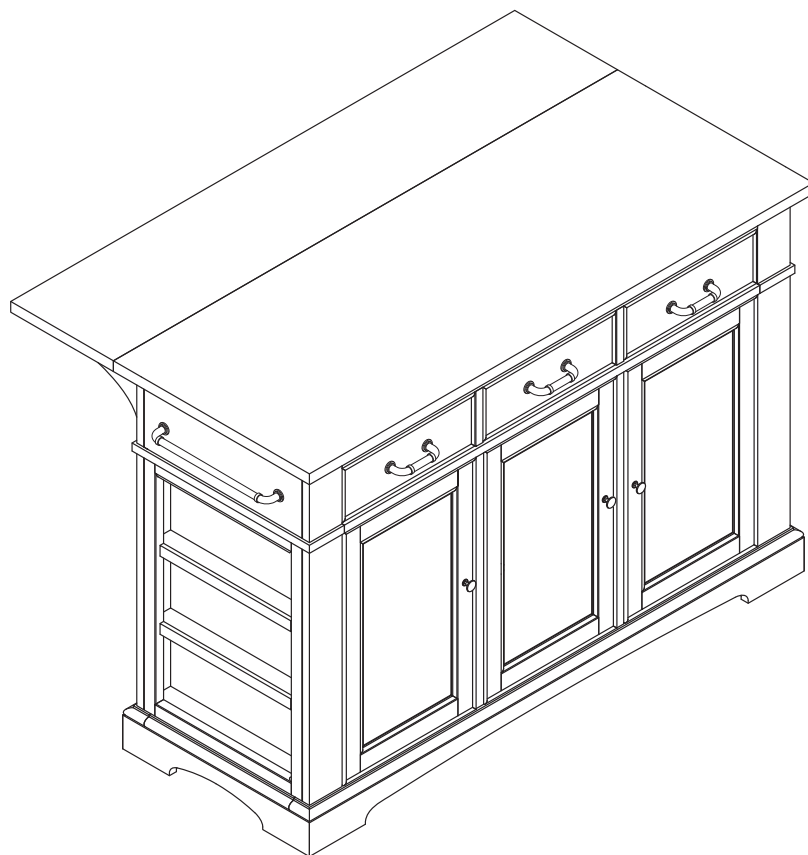

**IF PARTS ARE MISSING OR DAMAGED, DO NOT RETURN TO STORE**

To order missing or replacement parts, contact us via e-mail, by Fax, or toll free parts number.

**EN CAS DE PIÈCES MANQUANTES OU ENDOMMAGÉES, NE PAS RETOURNER AU MAGASIN**

Pour commander des pièces de rechange ou manquantes, contactez-nous par courriel, par télécopieur ou au numéro sans frais.

## **WARNING**

1. Do not use this product unless all screws and bolts are securely tightened.
2. Check that all screws and bolts are tight every three months or as needed.
3. Dispose of packing material properly. Do not use plastic cover as head covering. It may cause suffocation.
4. Do not use this product as a stepladder.
5. Use this product for its intended purpose only.
6. **Intended for residential use only.**

## **LIMITED WARRANTY**

## **AVERTISSEMENT**

1. Ne pas utiliser ce produit à moins que toutes les vis et tous les boulons soient resserrés.
2. Vérifier tous les trois mois ou au besoin que toutes les vis et tous les boulons sont resserrés.
3. Éliminer les matériaux d'emballage d'une manière convenable. Ne pas utiliser la couverture en plastique pour couvrir la tête à cause du risque d'étouffement.
4. Ne pas utiliser ce produit comme un escabeau.
5. Ce produit ne doit servir qu'à l'usage pour lequel il a été conçu.
6. **Prévu pour utilisation résidentielle uniquement.**

## **GARANTIE LIMITÉE**

# PARTS LIST / LISTE DES PIÈCES

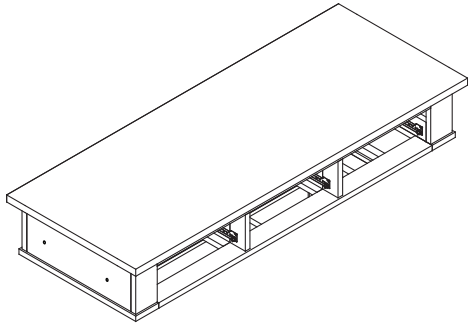

(1) Top / plateau (1 PC)

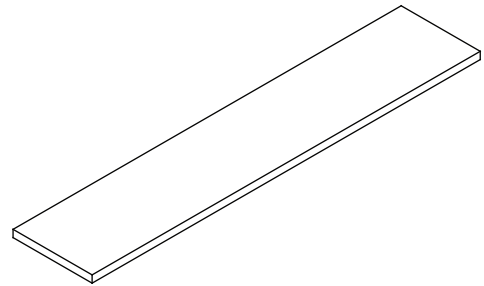

(2) Table Leaf / abattant de table (1 PC)

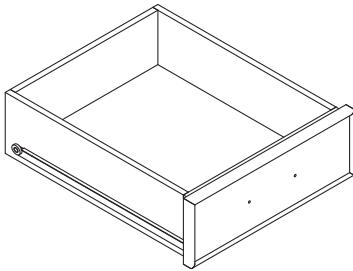

(3) Drawer / tiroir (2 PCS)

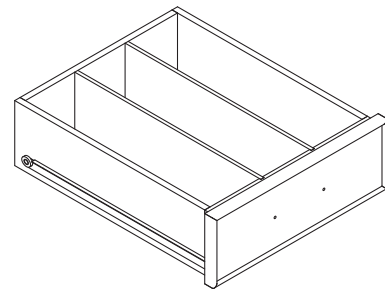

(4) Middle Drawer / tiroir moyen (1 PC)

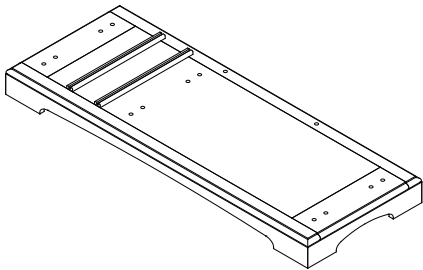

(5) Base (1 PC)

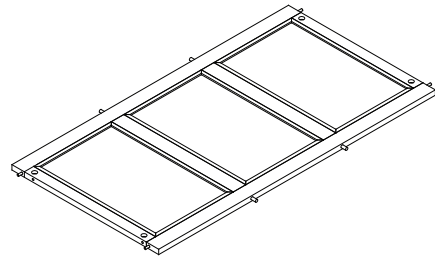

(6) Back Panel / panneau arrière (1 PC)

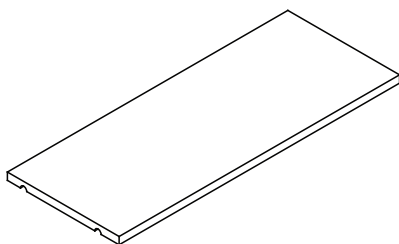

(7) Shelf / tablette (2 PCS)

*Left / gauche*

*Left / gauche*

*Right / droit*

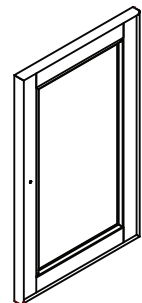
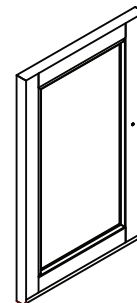
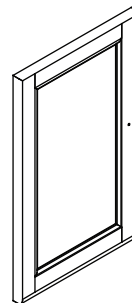

(8) Door / porte (3 PCS)

## PARTS LIST / LISTE DES PIÈCES

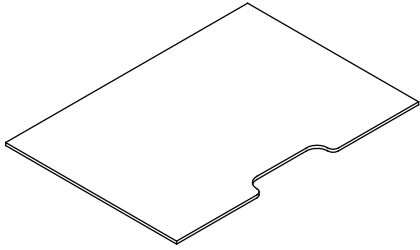

(9) Divider / séparateur (2 PCS)

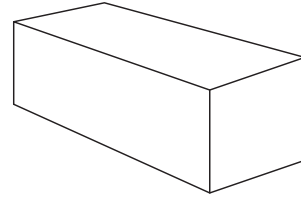

(10) Hardware Pack / trousse de quincaillerie (1 PC)

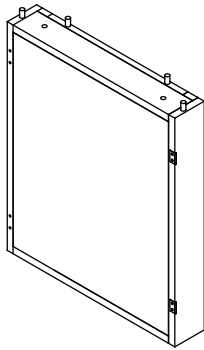

(11) Left Side Panel / panneau latéral gauche (1 PC)

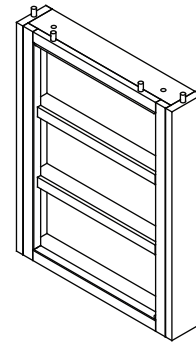

(12) Right Side Panel / panneau latéral droit (1 PC)

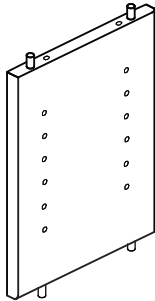







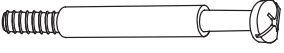

(13) Partition (1 PC)

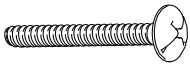
**THANK YOU** for purchasing this quality product. Be sure to check all packing material carefully for small parts which may have come loose inside the carton during shipment. Identify and count all parts and compare with the parts and hardware lists.

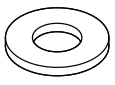
**MERCI** d'avoir acheté ce produit de qualité. Vérifier tout le matériel d'emballage avec soin pour rechercher des petites pièces qui peuvent s'être détachées à l'intérieur du carton pendant le transport. Identifier et compter les pièces et les comparer avec les listes de pièces et de quincaillerie.

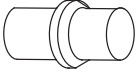
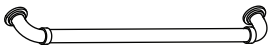
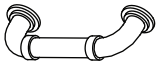
## HARDWARE LIST / LISTE DU MATÉRIEL

NO / ÉTQ.	DRAWING / DESSIN	DESCRIPTION	SIZE / TAILLE	QTY. / QTÉ.
A		Screw vis	M6 x 35mm	10 PCS
B		Cam Lock Screw vis de verrouillage à came	24mm	4 PCS
C		Hinge Screw vis à charnière	F#6 x 3/4"	12 PCS
D		Knob Screw vis de bouton	M4 x 25mm	3 PCS
E		Towel Bar Screw vis pour barre du serviette	M6 x 30mm	4 PCS
F		Handle Screw vis de poignée	M4 x 25mm	6 PCS
G		Flat Washer rondelle Plate	n / a	10 PCS
H		Cam Lock verrouillage à came	15mm	4 PC
I		Knob bouton	n / a	3 PCS
J		Shelf Pin support de tablette	6 x 21mm	8 PCS
K		Towel Bar barre de serviette	n / a	2 PCS
L		Handle poignée	n / a	3 PCS
M		Allen Wrench clé allen	4mm	1 PC

Phillips & Flat head Screwdriver also needed for assembly (not provided).

Un tournevis Phillips et un tournevis à tête plate sont également nécessaires pour l'assemblage (non fournis).

**STEP 1: Screw two Cam Lock Screws (B) into each Side Panel (11 & 12). FULLY TIGHTEN ALL CAM LOCK SCREWS (B).**

**ÉTAPE 1: Vissez deux vis de verrouillage à came (B) dans chaque panneau latéral (11 & 12).  
SERREZ TOUTES LES VIS DE VERROUILLAGE À CAME (B).**

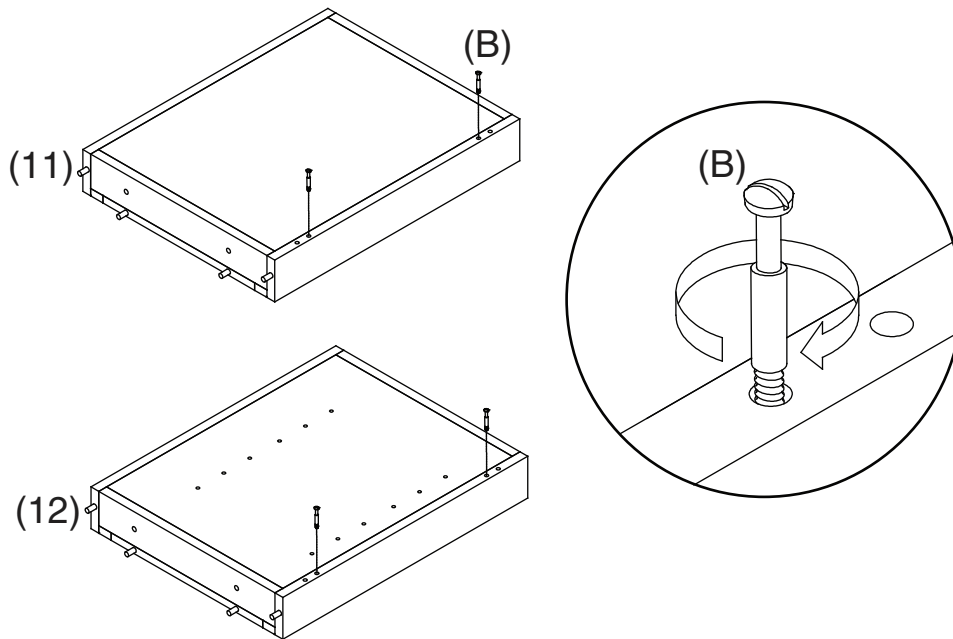

**STEP 2: Attach Left Side Panel (11) and Right Side Panel (12) to Back Panel (6), secure Side Panels (11 & 12) using two Cam Locks (H) for each side panel. APPLY FIRM PRESSURE TO ALIGN & FULLY TIGHTEN CAM LOCKS (H).**

**ÉTAPE 2: Fixez le panneau latéral gauche (11) et le panneau latéral droit (12) au panneau arrière (6), sécurisez les panneaux latéraux (11 & 12) à l'aide de deux verrouillage à came (H) pour chaque panneau latéral. APPLIQUEZ UNE FORTE PRESSION POUR ALIGNER ET SERRER ENTièrement TOUTES LES VERROUILLAGE À CAME (H).**

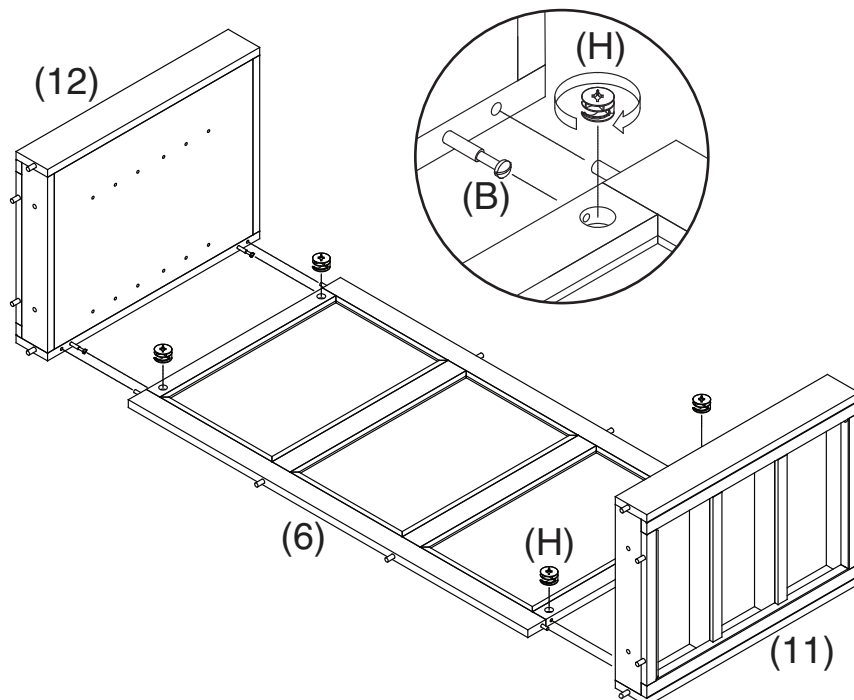

**STEP 3:** Attach Base (5) to Side Panels (11 & 12) using four Flat Washers (G) and four Screws (A). **DO NOT FULLY TIGHTEN SCREWS.** Attach Partition (13) to Base (5) using two Flat Washers (G) and two Screws (A). **FULLY TIGHTEN ALL SCREWS.**

**ÉTAPE 3:** Fixez la base (5) aux panneaux latéraux (11 & 12) en utilisant quatre rondelles plates (G) et quatre vis (A). **NE PAS SERRER LES VIS.** Fixez la partition (13) à la base (5) en utilisant deux rondelles plates (G) et deux vis (A). **SERREZ TOUTES LES VIS.**

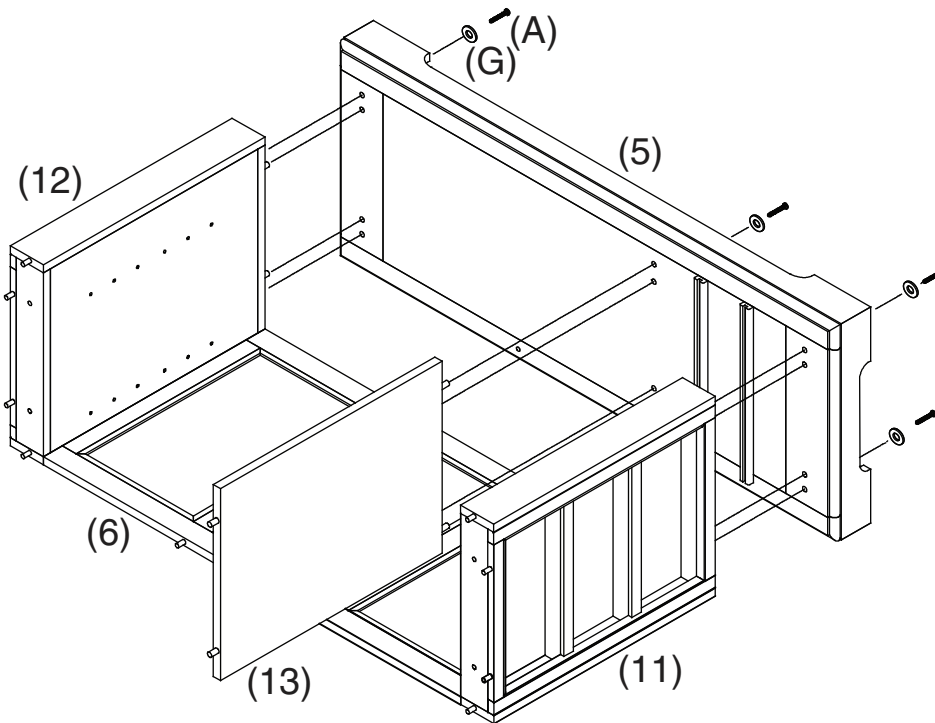

**STEP 4:** Remove Drawers (3 & 4) (not shown) from Top (1). Attach Table Leaf (2) to Top (1) using twelve Hinge Screws (C). Attach two Towel Bars (K) to Top (1) using two Flat Washers (G) and two Towel Bar Screws (E) for each Bar.

**NOTE:** Fold open wooden elbows to support Table Leaf (2). **FULLY TIGHTEN ALL SCREWS.**

**ÉTAPE 4:** Retirez les tiroirs (3 & 4) (non illustrés) du plateau (1). Fixez l'abattant de table (2) au plateau (1) en utilisant douze vis à charnière (C). Fixez les deux barres de serviette (K) au plateau (1) en utilisant deux rondelles plates (G) et deux vis pour barre de serviette (E) pour chaque barre.

**REMARQUE:** plier les coudes en bois ouverts pour supporter l'abattant de table (2). **SERREZ TOUTES LES VIS.**

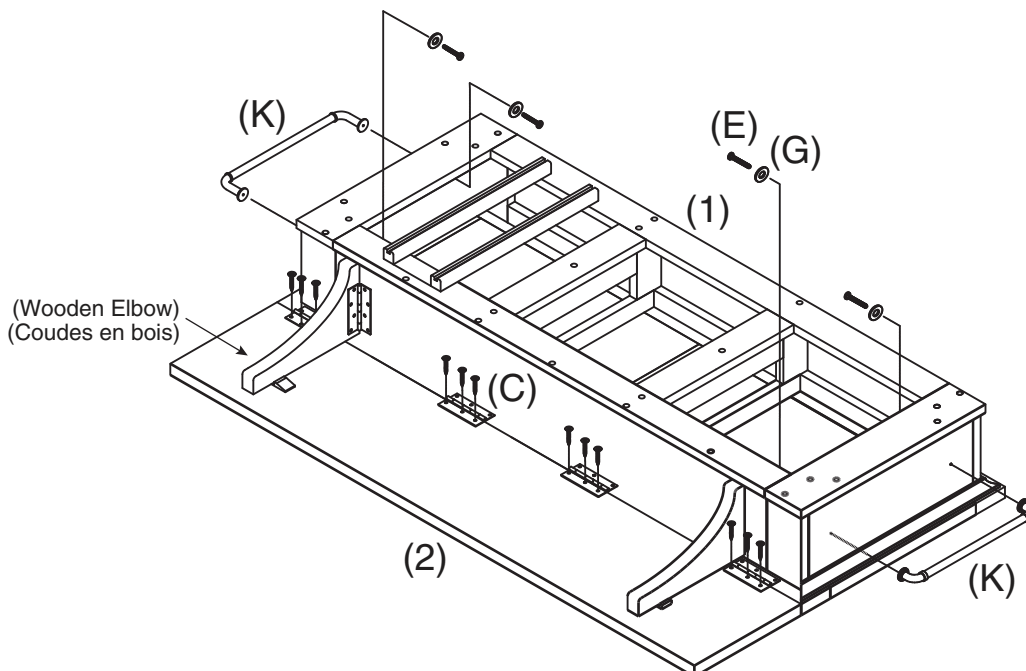

**STEP 5:** Carefully attach assembled top to Side Panels (11 & 12) and secure using four Flat Washers (G) and four Screws (A).  
**FULLY TIGHTEN ALL SCREWS.**

**ÉTAPE 5:** Fixez soigneusement le plateau assemblé aux panneaux latéraux (11 & 12) et fixez-les à l'aide de quatre rondelles plates (G) et de quatre vis (A). **SERREZ TOUTES LES VIS.**

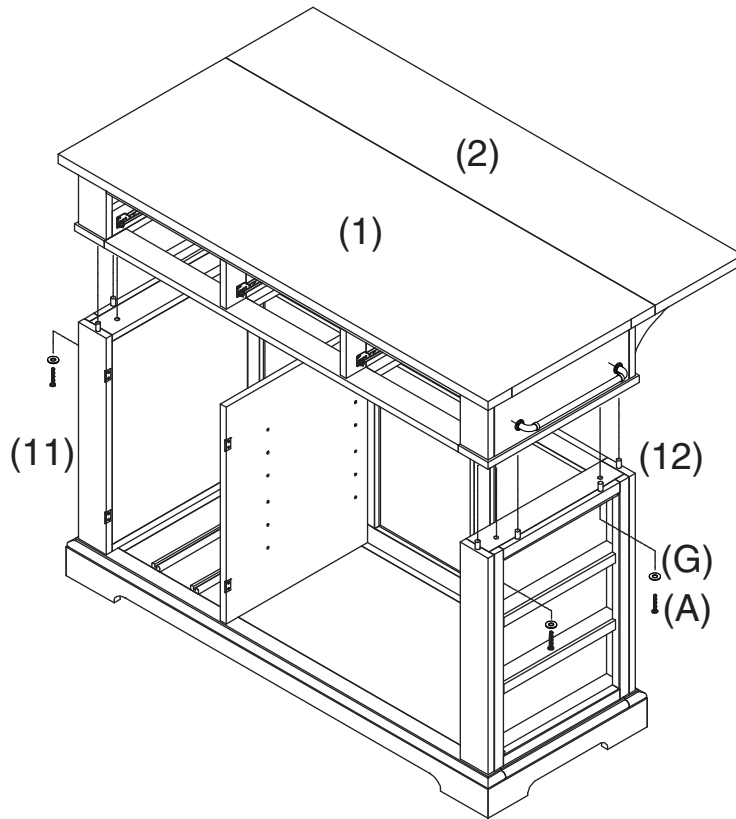

**STEP 6:** Remove partitions from Middle Drawer (4). Attach one Handle (L) to Drawers (3 & 4) using two Handle Screws (F) for each drawer. Reinsert partitions into Middle Drawer (4). Attach one Knob (I) to each Door (8) using one Knob Screw (D) for each door.  
**FULLY TIGHTEN ALL SCREWS.**

**ÉTAPE 6:** Supprimez les partitions du tiroir moyen (4). Fixez une poignée (L) aux tiroirs (3 & 4) à l'aide de deux vis de poignée (F) pour chaque tiroir. Réinsérez les partitions du tiroir moyen (4). Attachez un bouton (I) à chaque porte (8) en utilisant une vis de bouton (D). **SERREZ TOUTES LES VIS.**

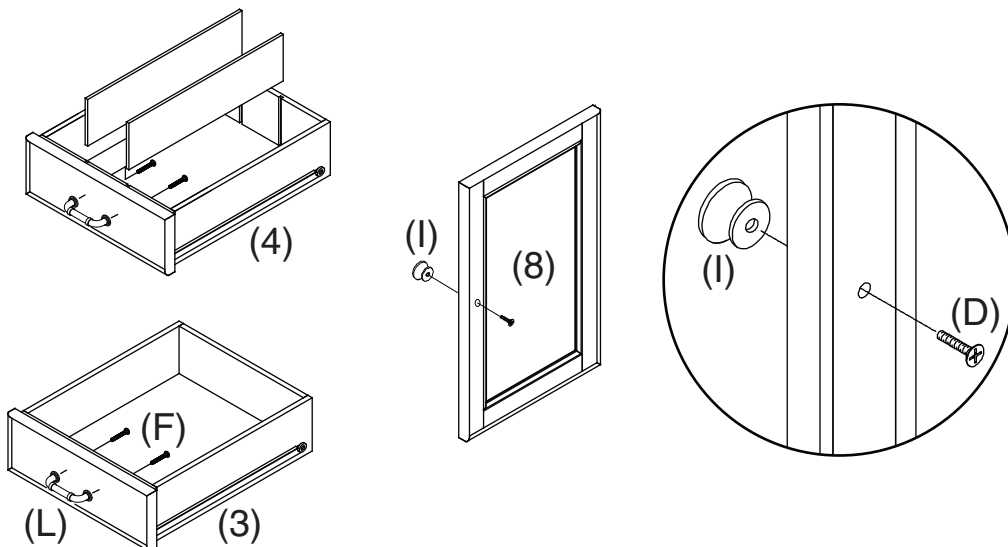

**STEP 7:** Slide two Dividers (9) into Island.

**ÉTAPE 7:** Faites glisser deux séparateurs (9) dans l'îlot.

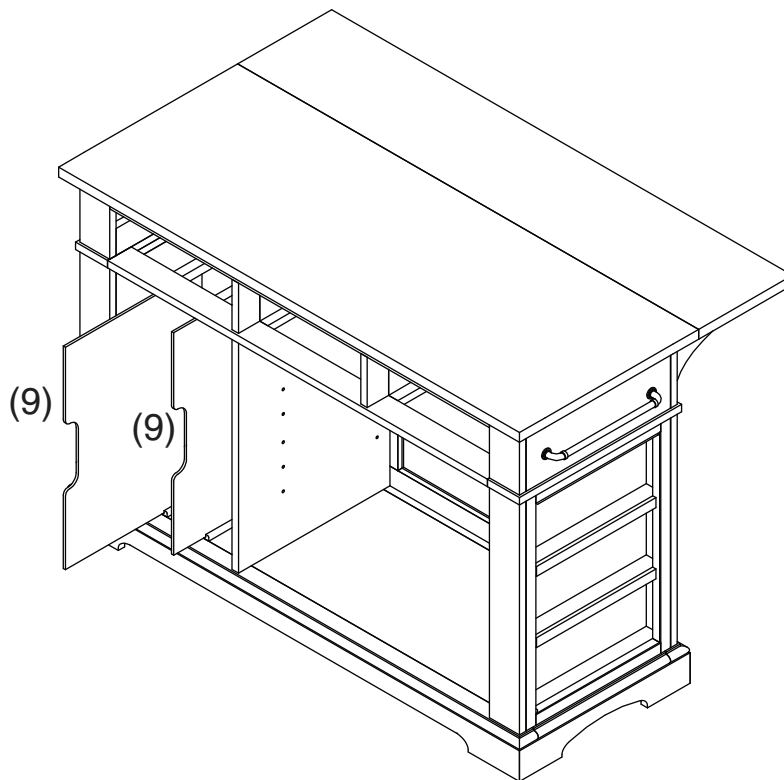

**STEP 8:** Insert Shelf Pins (J) into desired shelf positions. Place Shelves (7) onto Shelf Pins (J).

**ÉTAPE 8:** Insérez les supports de tablette (J) dans les positions souhaitées. Placez les tablettes (7) sur supports de tablette (J).

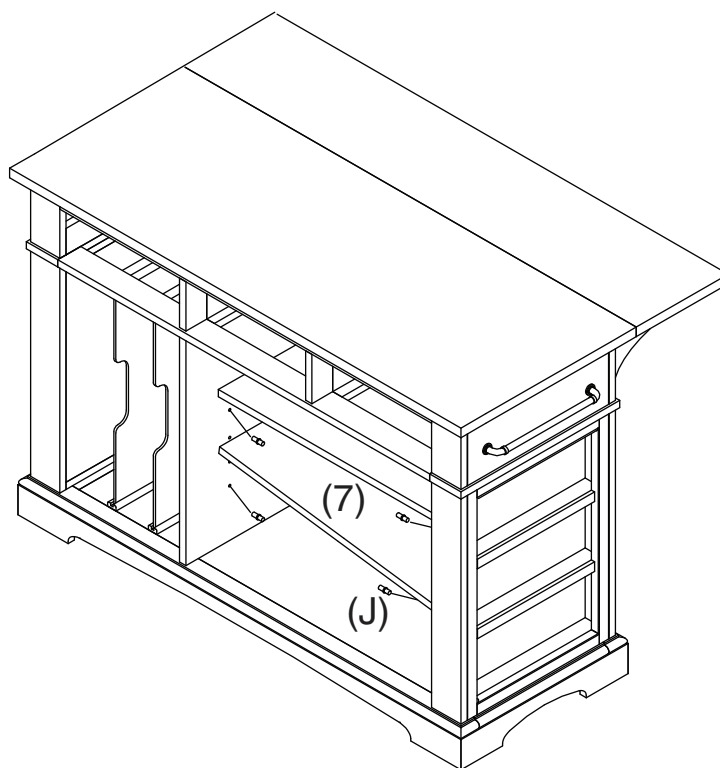

**STEP 9:** Insert Drawers (3 & 4) into Island.

**ÉTAPE 9:** Insérez les tiroirs (3 & 4) dans l'îlot.

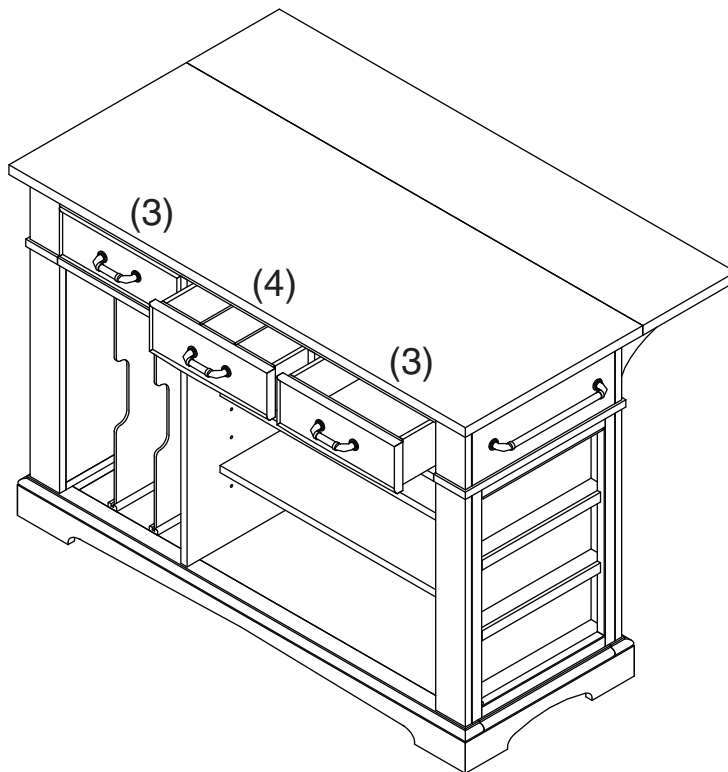

**STEP 10:** Attach three Doors (8) to Kitchen Island.

**NOTE:** Align hinge dowel to hinge and slide down to secure door.

**ÉTAPE 10:** Fixez les trois portes (8) dans l'îlot.

**REMARQUE:** Alignez le goujon de charnière à la charnière et faites glisser vers le bas pour sécuriser la porte.

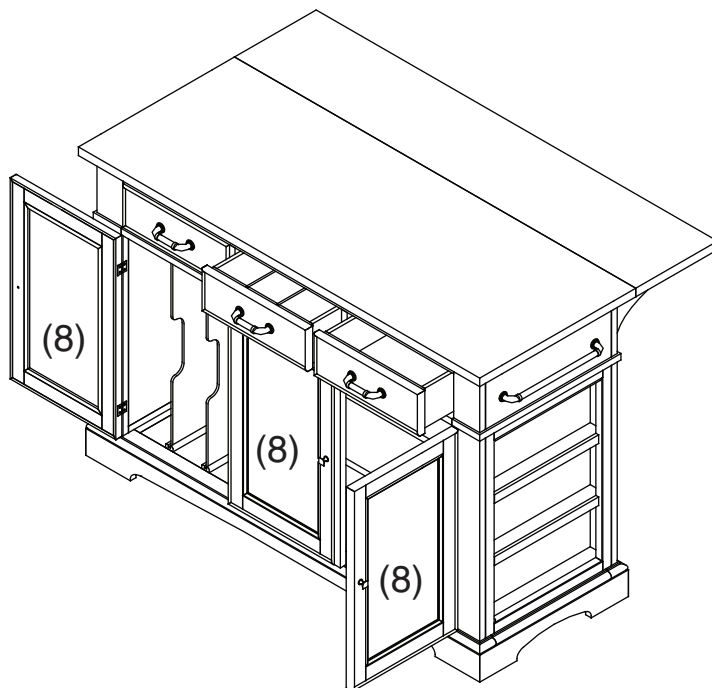
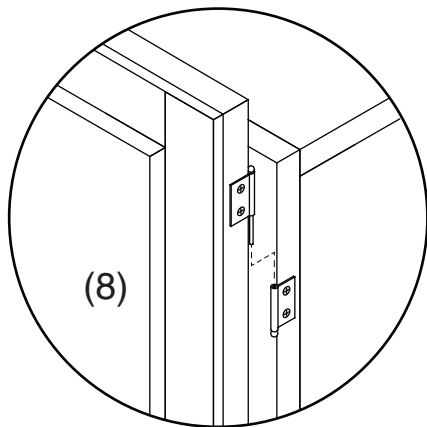

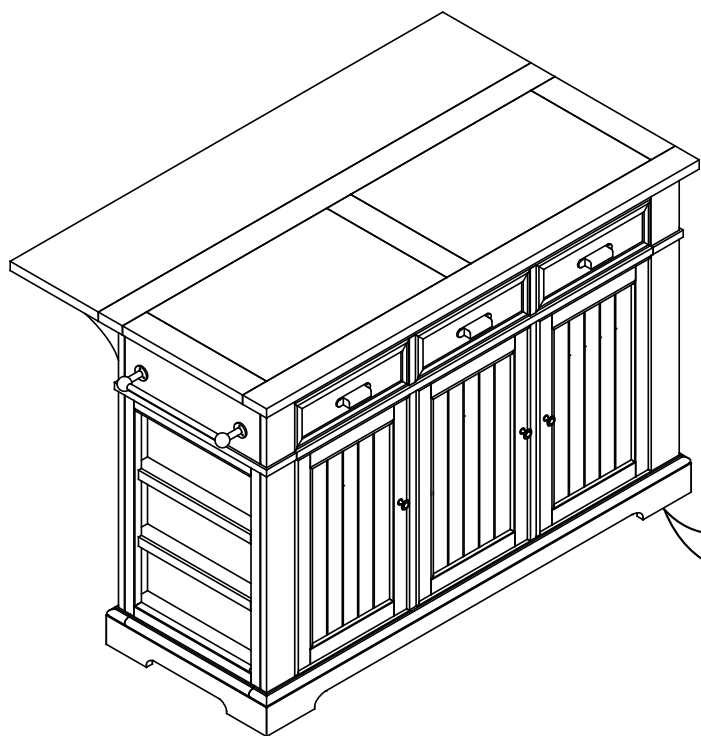

**NOTE:** If needed, adjust levelers to level Island.

**REMARQUE:** Si nécessaire, ajustez les niveleurs au niveau de l'îlot.

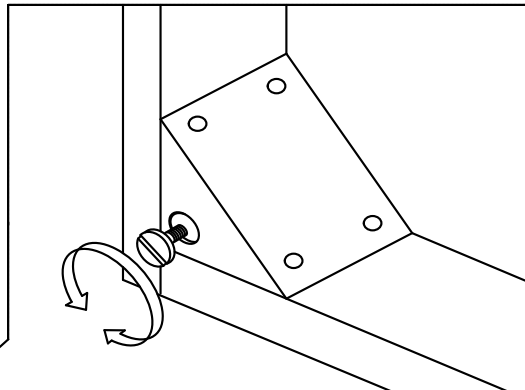

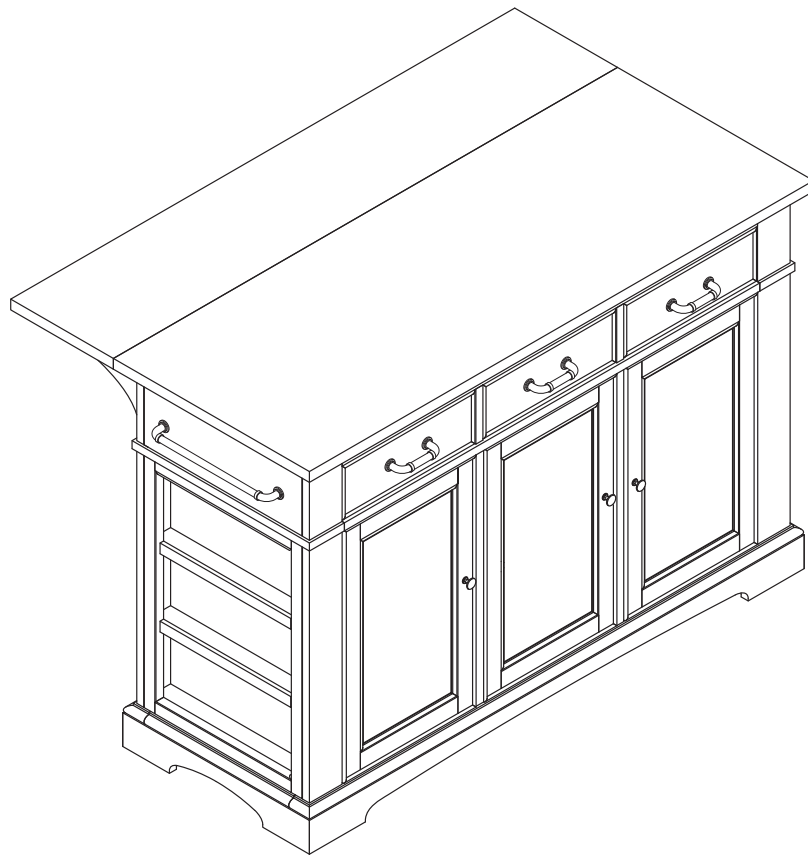

***FURNITURE CARE:***

- Dust with a soft cloth following the grain pattern of the wood.
- Dust often to remove the everyday abrasive particles from the wood surfaces.
- Before dusting, moisten cloth lightly with a spray product.
- Wood finishes also benefit from an occasional polishing.

***SOIN DU MOBILIER :***

- Épousseter avec un chiffon doux en suivant le grain du bois.
- Épousseter souvent pour enlever les particules abrasives du quotidien des surfaces en bois.
- Avant d'épousseter, humidifier légèrement un chiffon avec un produit sous forme de vaporisateur.
- Les finitions en bois doivent également bénéficier d'un polissage occasionnel.

Contact us via e-mail, by Fax, or toll free parts number.

Contactez-nous par courriel, par télécopieur ou au numéro sans frais.