



Bar Stool
Lot de 2 Tabourets de Bar

EN



Before You Start

- ⚠ Please read all instructions carefully.
- ⚠ Retain instructions for future reference.
- ⚠ Separate and count all parts and hardware.
- ⚠ Read through each step carefully and follow the proper order.
- ⚠ We recommend that, where possible, all items are assembled near to the area in which they will be placed in use, to avoid moving the product unnecessarily once assembled.
- ⚠ Always place the product on a flat, steady and stable surface.
- ⚠ Keep all small parts and packaging materials for this product away from babies and children as they potentially pose a serious choking hazard.

FR



Avant de Commencer

- ⚠ Veuillez lire attentivement toutes les instructions.
- ⚠ Conservez les instructions pour vous y référer ultérieurement.
- ⚠ Vérifiez toutes les pièces et les accessoires.
- ⚠ Lisez attentivement chaque étape et suivez l'ordre correct.
- ⚠ Nous recommandons que, dans la mesure du possible, tous les produits soient assemblés à proximité de la zone où ils seront utilisés, afin d'éviter tout déplacement inutile du produit une fois assemblé.
- ⚠ Placez toujours le produit sur une surface plane et stable.
- ⚠ Conservez toutes les petites pièces de ce produit et les matériaux d'emballage hors de portée des bébés et des enfants, car ils pourraient présenter un risque d'étouffement.

Part List / Liste des pièces

A x 2

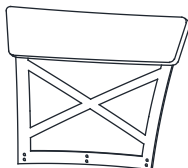

Backrest
/ Dossier

B x 8

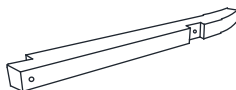

Chair Leg
/ Pied de chaise

C x 2

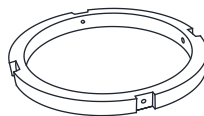

Footrest
/ Repose-pieds

D x 2

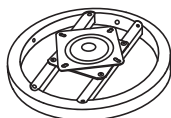

Apron
/ Tablier

E x 2



Cushion with Apron
/ Coussin avec tablier

Hardware List / Liste du Matériel



M6 x 25mm

① x 8

JCBC Screw
/ Vis JCBC



M6 x 35mm

② x 12

JCBC Screw
/ Vis JCBC



M6 x 40mm

③ x 16

JCBC Screw
/ Vis JCBC



M6 x 13mm

④ x 28

Spring Washer
/ Rondelle Élastique



M6 x 16.5mm

⑤ x 16

Flat Washer
/ Rondelle Plate



M4 x 110mm

⑥ x 1

Allen Key
/ Clé Allen

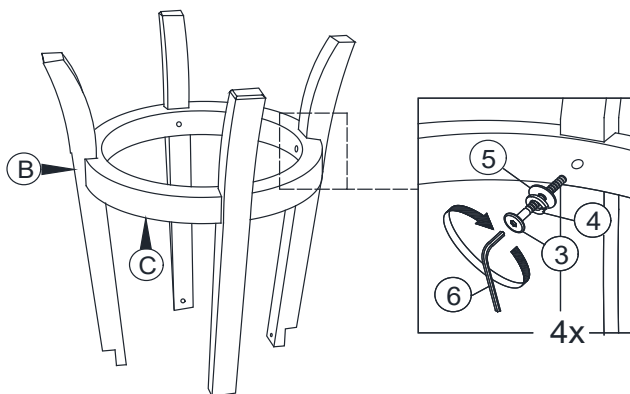
1

EN: Attach part (B) with part (C). Insert each individual set of hardware as per picture shown. Do not tighten any hardware completely.

FR: Fixez la partie (B) avec la partie (C). Insérez chaque ensemble individuel de matériel selon l'image montrée. Ne serrez aucun matériel complètement.

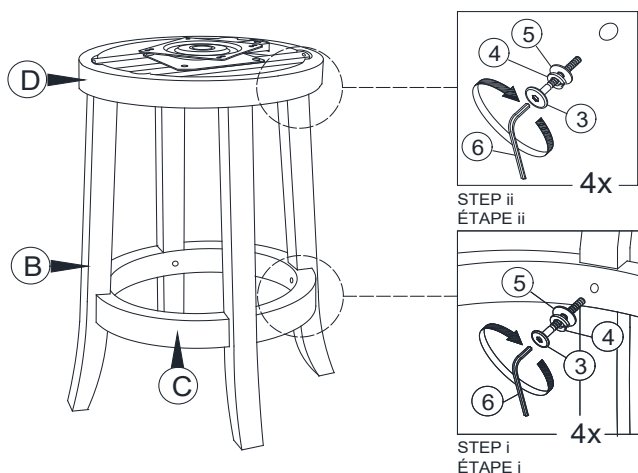
2

EN: Attach part (B) with part (D). Tighten part (B) with part (C) first, then tighten part (B) with part (D) completely.

FR: Fixez la partie (B) avec la partie (D). Serrez d'abord la partie (B) avec la partie (C), puis serrez complètement la partie (B) avec la partie (D).

3

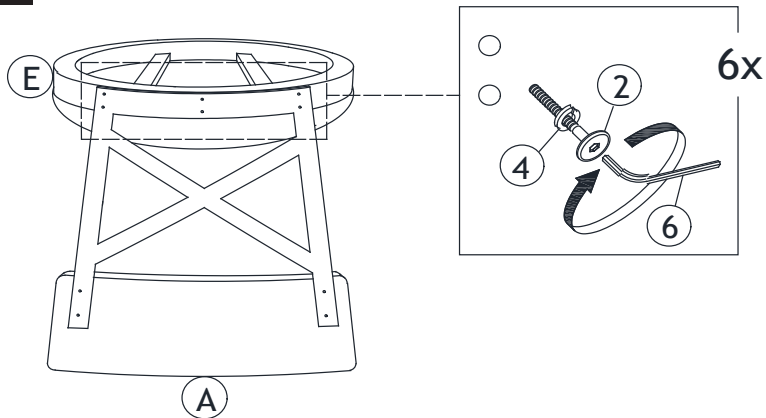

EN: Insert 6 sets hardware first, then tight up part (A) with part (E) completely after alignment is done.

FR: Insérez d'abord les 6 pièces de quincaillerie, puis serrez complètement la partie (A) avec la partie (E) une fois l'alignement effectué.

4

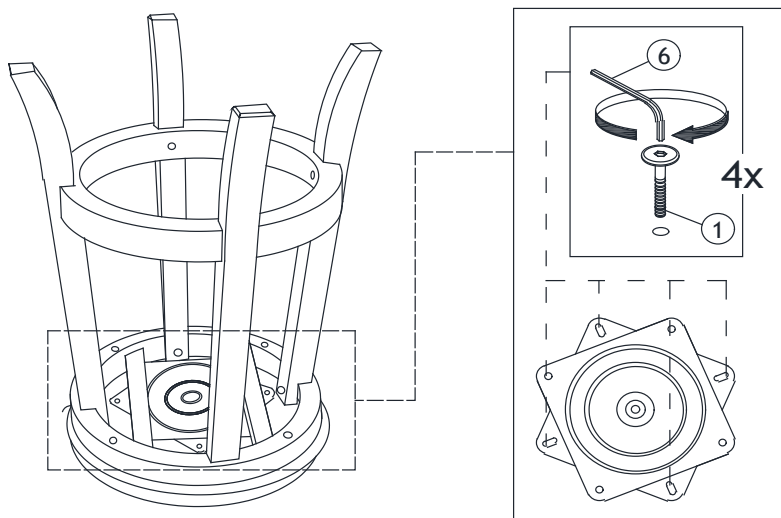



COMPLETED ASSEMBLY
/ ASSEMBLAGE TERMINÉ

x 2