

Assembly Instructions

Instructions de montage

Instrucciones de ensamblaje

Montageanleitung

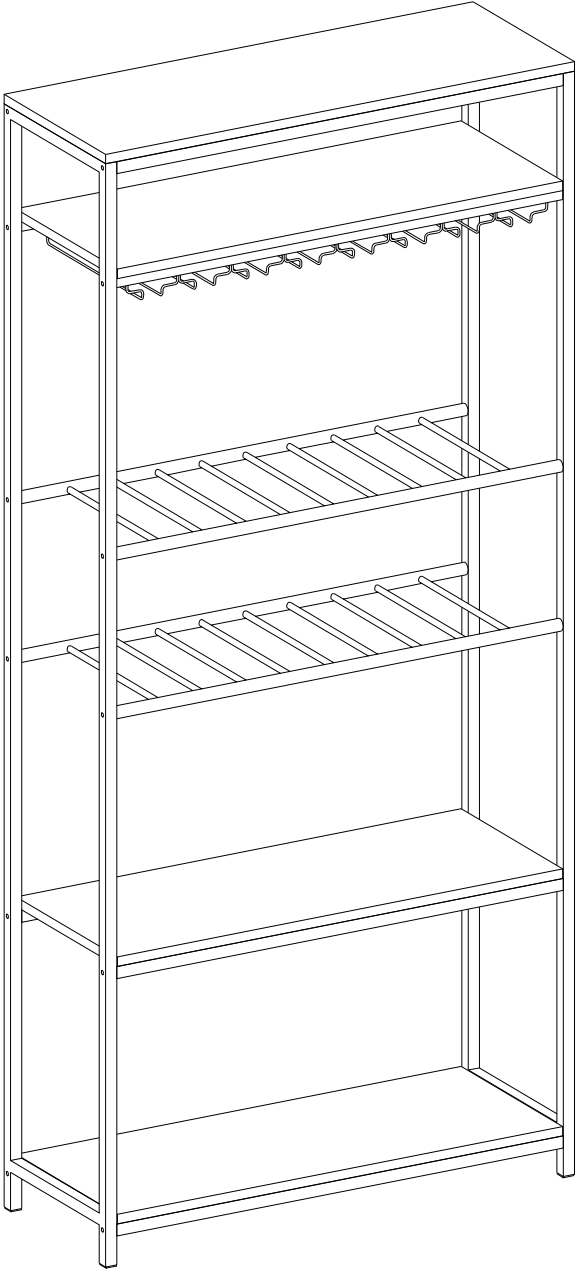

General Assembly Guidelines

- I. Ensure that all parts and hardware are available before beginning assembly.
- II. Follow each step carefully to ensure the proper assembly of this product.
- III. Two people are recommended for ease in the assembly of this product.
- IV. The main type of hardware used to assemble this product are: bolts and screws.
- V. Power tools should not be used to assemble this product.

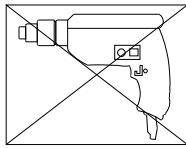

- VI. Drill may be needed for securing product to wall.

(EN)

Instructions de montage générales

- I. Assurez-vous que toutes les pièces et tout le matériel sont disponibles avant de commencer le montage.
- II. Suivez attentivement chaque étape afin de vous assurer du montage adéquat de ce produit.
- III. Il est recommandé d'être deux pour faciliter le montage de ce produit.
- IV. Les principaux types de matériel utilisés pour assembler ce produit sont : des goujons en bois, des vis et des boulons.
- V. Des outils électriques ne doivent pas être utilisés pour monter ce produit.

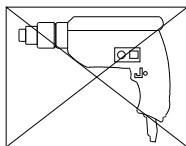

- VI. Une perceuse peut être nécessaire pour fixer le produit au mur.

(FR)

Pautas generales para el ensamblaje

- I. Asegúrese de que todas las partes y herrajes estén disponibles antes del ensamblaje.
- II. Siga cada paso cuidadosamente para garantizar el ensamblaje correcto de este producto.
- III. Se recomienda que dos personas realicen el ensamblaje de este producto para una mayor facilidad.
- IV. Los tres tipos principales de herraje usados para ensamblar este producto son: clavijas de madera, tornillos y pernos.
- V. No se deberán usar herramientas eléctricas en el ensamblaje de este producto.

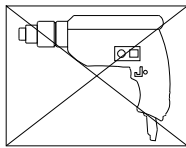

- VI. Es probable que se necesite un taladro para asegurar el producto a la pared.

(ESP)

Allgemeine Montagerichtlinien

- I. Achten Sie darauf, dass vor Beginn der Montage alle Bauteile und Hardware zur Verfügung stehen.
- II. Befolgen Sie jeden Schritt genau, um die ordnungsgemäße Montage dieses Produkts zu gewährleisten.
- III. Es werden zwei Personen empfohlen, um die Montage dieses Produkts zu vereinfachen.
- IV. Die drei Haupttypen von Beschlägen, die zur Montage dieses Produkts verwendet werden, sind: Holzdübel, Schrauben und Bolzen.
- V. Es dürfen keine Elektrowerkzeuge zur Montage dieses Produkts verwendet werden.

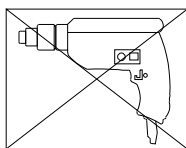

- VI. Möglicherweise wird ein Bohrer benötigt, um das Produkt an der Wand zu befestigen.

(DE)

Parts List

Lista de piezas

Liste des pièces

Stückliste

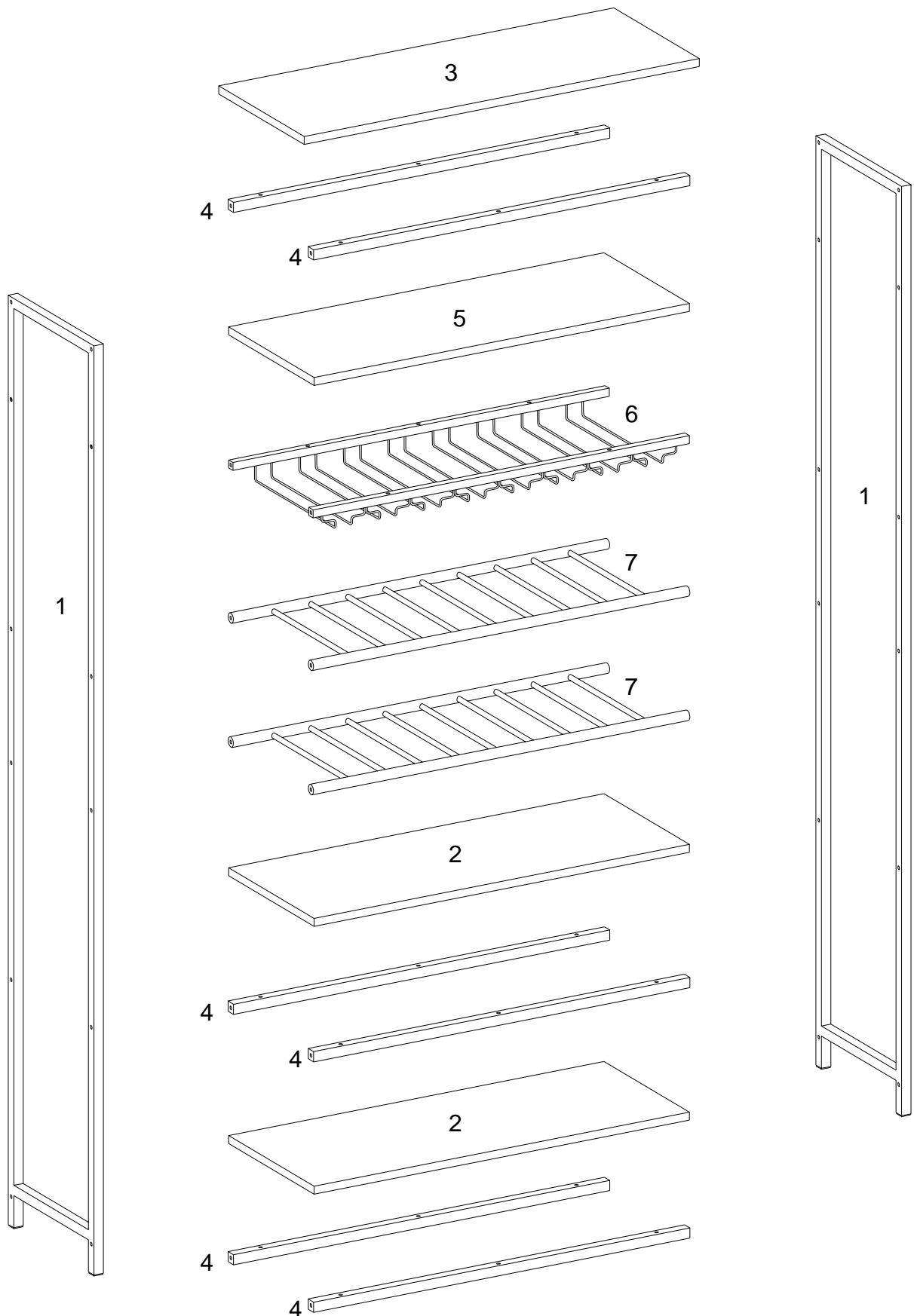

Hardware List

Liste des pièces

Liste du matériel

Teilleliste

A		Ø1/4"x12mm	Bolt Boulon Perno Bolzen	1	pcs
B		Ø1/4"x25mm	Bolt Boulon Perno Bolzen	4	pcs
C		Ø1/4"x30mm	Bolt Boulon Perno Bolzen	42	pcs
D		M4	Hex Key Clé hexagonale Llave hexagonal Inbusschlüssel	1	pc
E			Flat washer Rondelle plate Arandela plana Unterlegscheibe	1	pc
F		Ø4x30mm	Screw Vis Tornillo Schraube	1	pc
G			L Shape Bracket Support en L Soporte en forma de L L-förmige Halterung	1	pc

Hardware List

Liste des pièces

Liste du matériel

Teilleliste

H



Nut
Écrou
Tuerca
Mutter

1 pc

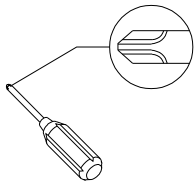

Philips head screwdriver required for assembly
(not included)

Un tournevis cruciforme est requis pour l'assemblage.
(non inclus)

Se requiere un destornillador de cabeza Philips para el montaje
(no incluido)

Für die Montage benötigen Sie einen Kreuzschlitzschraubenzieher
(nicht enthalten)

The hardware quantities listed above are required for proper assembly. Some extra hardware may also have been included.

Les quantités de matériel indiquées ci-dessus sont requises pour un montage adéquat. Du matériel supplémentaire peut aussi avoir été inclus.

Las cantidades de materiales antes mencionadas son necesarias para el ensamblaje apropiado. Se podrían incluir algunas piezas de materiales adicionales.

Für die ordnungsgemäße Montage sind die oben aufgeführten Mengen der jeweiligen Beschläge erforderlich. Möglicherweise sind zusätzliche Beschläge enthalten.

Step 1

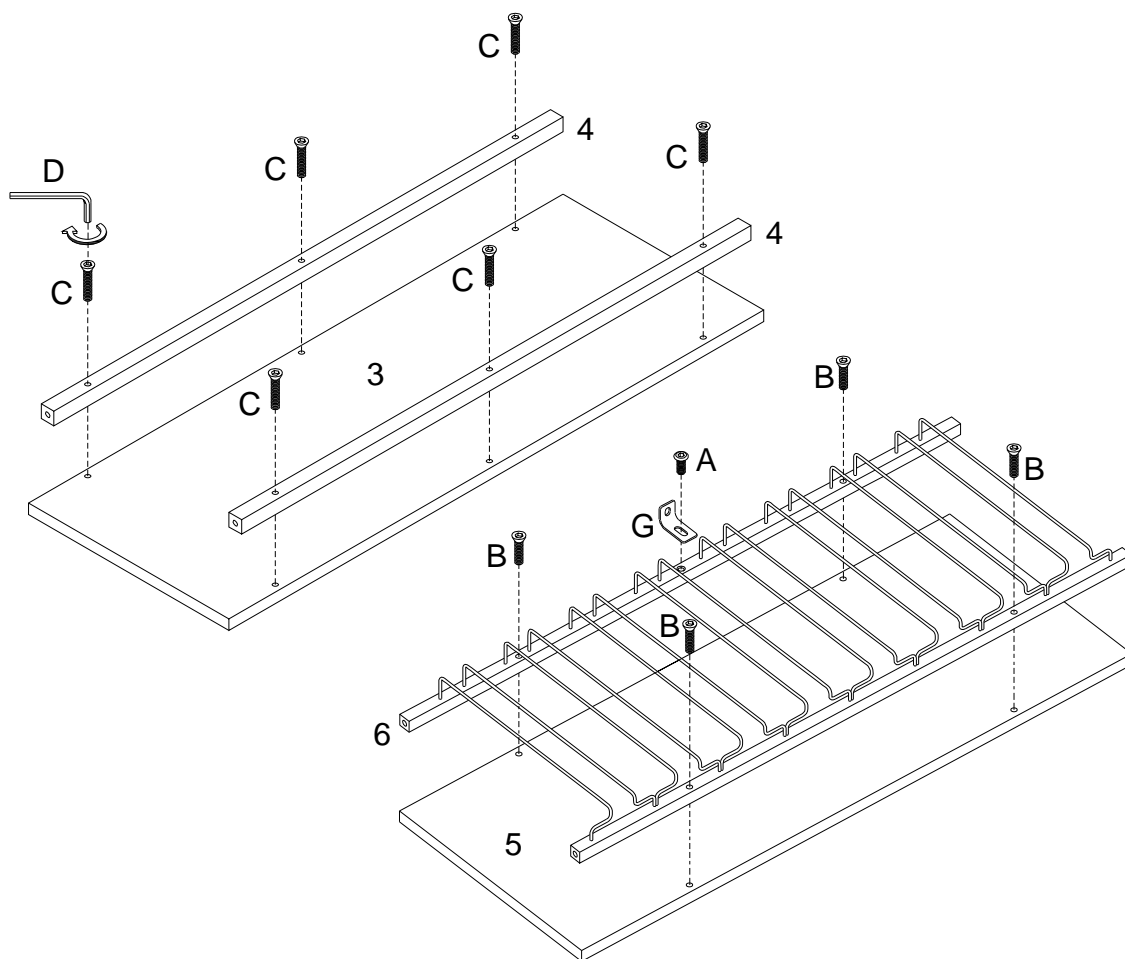

(EN)

Using bolt (A) attach L shape bracket (G) to part (6), using bolt (B) attach part (6) to part (5), and using bolt (C) attach part (4) to part (3) with hex key (D) as per diagram.

(FR)

En utilisant le boulon (A) fixez le support en forme de L (G) à la pièce (6), et en utilisant le boulon (B) fixez la pièce (6) à la pièce (5), et puis en utilisant le boulon (C) fixez la pièce (4) à la pièce (3) avec la clé hexagonale (D) conformément au schéma.

(ESP)

Use el perno (A) para fijar el soporte en forma de L (G) a la parte (6), y use el perno (B) para fijar la parte (6) a la parte (5), luego usando el perno (C) fije la parte (4) a la parte (3) con la llave hexagonal (D) según el diagrama.

(DE)

Befestigen Sie die L-förmige Halterung (G) an das Teil (6) mit dem Bolzen (A), und befestigen Sie das Teil (6) an das Teil (5) mit dem Bolzen (B), und befestigen Sie dann das Teil (4) an das Teil (3) mit dem Bolzen (C) durch den Inbusschlüssel (D) gemäß der Abbildung.

Step 2

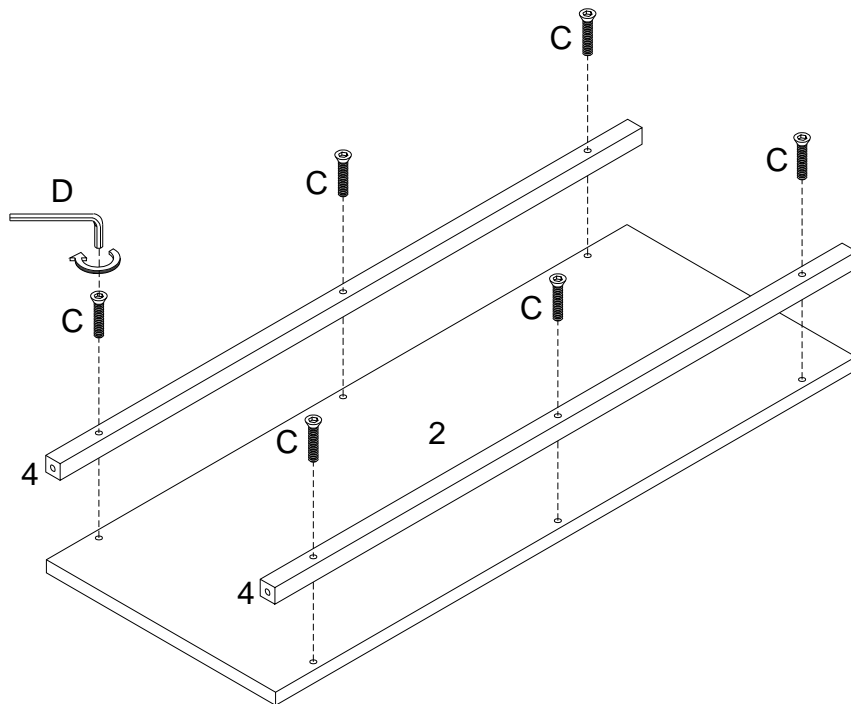

x 2

(EN)

Using bolt (C) attach part (4) to part (2) with hex key (D) as per diagram.

(FR)

En utilisant le boulon (C), fixez la pièce (4) à la pièce (2) avec la clé hexagonale (D) conformément au schéma.

(ESP)

Use el perno (C) para unir la parte (4) a la parte (2) con la llave hexagonal (D) según el diagrama.

(DE)

Befestigen Sie die Teile (4) an das Teil (2) mit dem Bolzen (C) durch den Sechskantschlüssel (D) gemäß der Abbildung.

Step 3

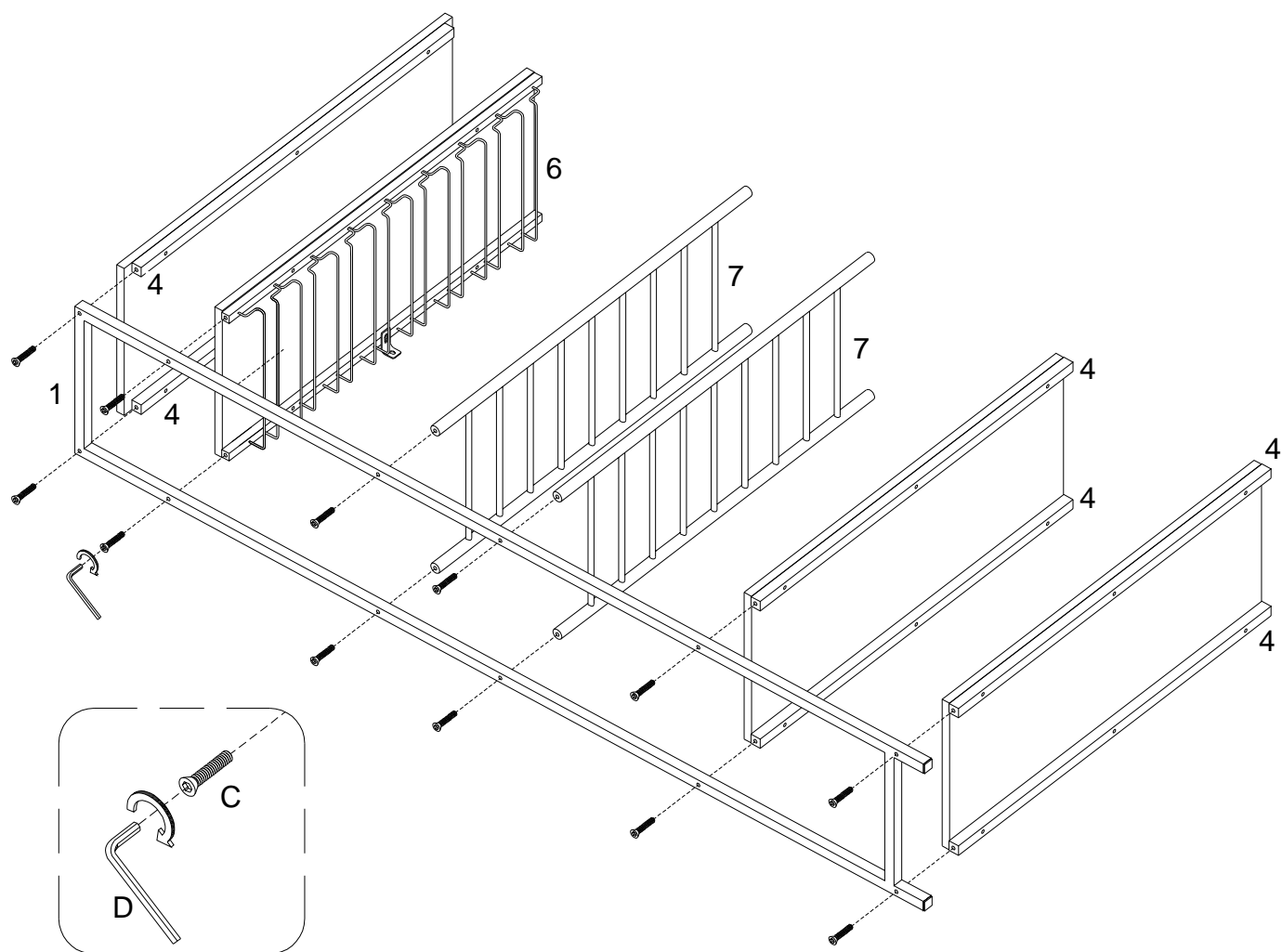

(EN)

Using bolt (C) attach part (1) to parts (4,6,7) with hex key (D) as per diagram.

(FR)

Utilisez le boulon (C) pour fixer la pièce (1) à les pièces (4,6,7) avec la clé hexagonale (D) conformément au schéma.

(ESP)

Use el perno (C) para fijar la parte (1) a las partes (4,6,7) con la llave hexagonal (D) según el diagrama.

(DE)

Befestigen Sie das Teil (1) an die Teile (4,6,7) mit dem Bolzen (C) durch den Sechskantschlüssel (D) gemäß der Abbildung .

Step 4

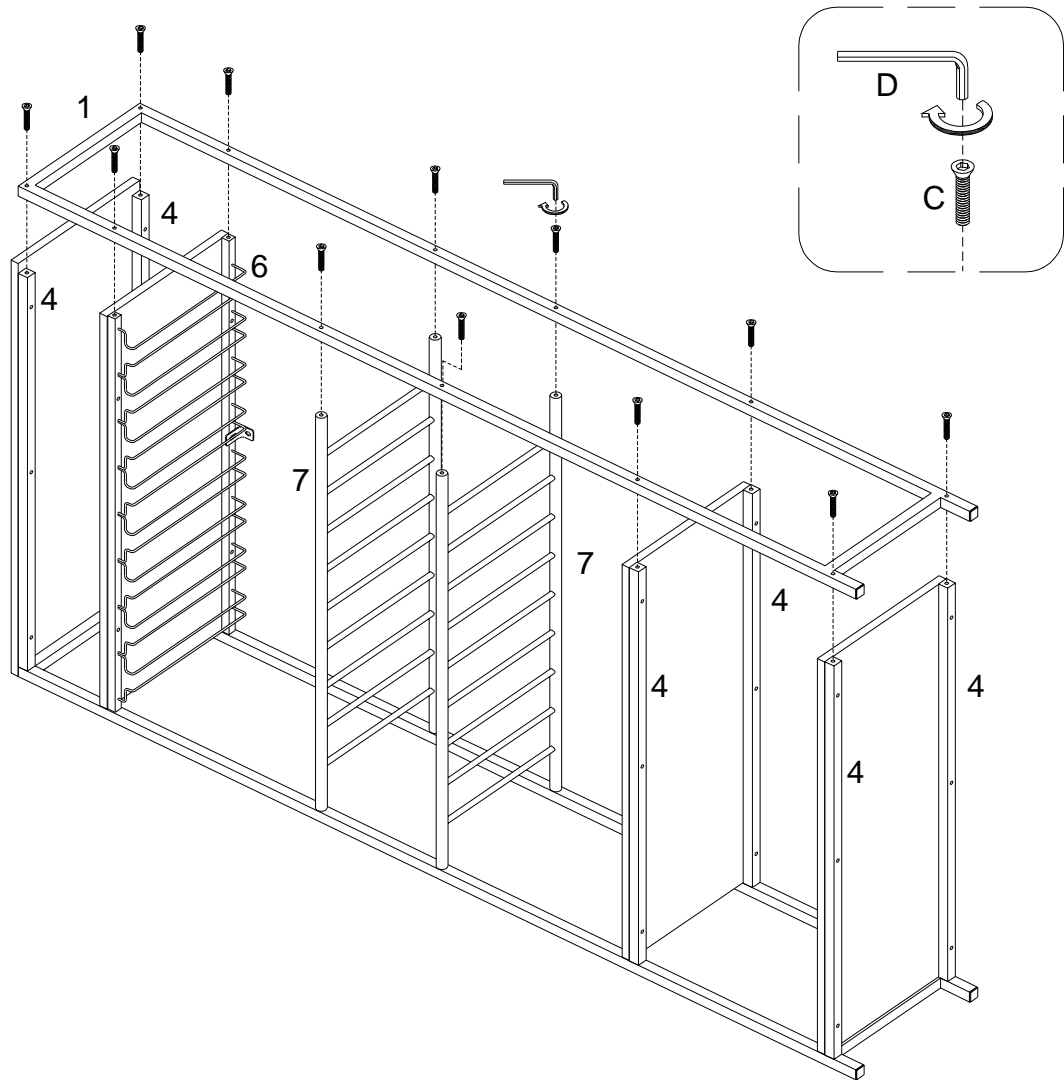

(EN)

Using bolt (C) attach part (1) to parts (4,6,7) with hex key (D) as per diagram.

(FR)

Utilisez le boulon (C) pour fixer la pièce (1) aux pièces (4,6,7) avec la clé hexagonale (D) conformément au schéma.

(ESP)

Use el perno (C) para fijar la parte (1) a las partes (4,6,7) con la llave hexagonal (D) según el diagrama.

(DE)

Befestigen Sie das Teil (1) an die Teile (4,6,7) mit dem Bolzen (C) durch den Sechskantschlüssel (D) gemäß der Abbildung.

Step 5

WARNING

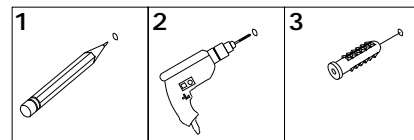

Serious or fatal injuries can occur from furniture tipping over. To prevent the furniture from tipping over we recommend that it is permanently fixed to the wall. Wall anchor and hardware are included with this product. Please make sure hardware is suitable for your walls before installing, as different wall materials may require different types of anchors.

Des blessures graves ou mortelles peuvent survenir à la suite d'un basculement des meubles. Pour éviter que les meubles ne basculent, nous recommandons qu'ils ne sont fixés en permanence au mur. L'ancrage mural et le matériel sont inclus dans ce produit. Veuillez assurez-vous que le matériel est adapté à vos murs avant d'installer, car différents matériaux muraux peuvent nécessiter différents types d'ancres.

Pueden producirse lesiones graves o mortales al volcar los muebles. Para evitar que los muebles se vuelquen, recomendamos que se fijen permanentemente a la pared. El anclaje de pared y los herrajes están incluidos en este producto. Asegúrese de que los herrajes sean adecuados para sus paredes antes de instalarlos, ya que los diferentes materiales de las paredes pueden requerir diferentes tipos de anclajes.

Beim Umkippen von Möbeln können schwere oder tödliche Verletzungen auftreten. Um ein Umkippen der Möbel zu verhindern, empfehlen wir, diese dauerhaft an die Wand zu befestigen. Wandanker und Hardware sind mit diesem Produkt enthalten. Bitte stellen Sie vor der Installation sicher, dass die Hardware für Ihre Wände geeignet ist, da für unterschiedliche Wandmaterialien möglicherweise unterschiedliche Arten von Ankern erforderlich sind.

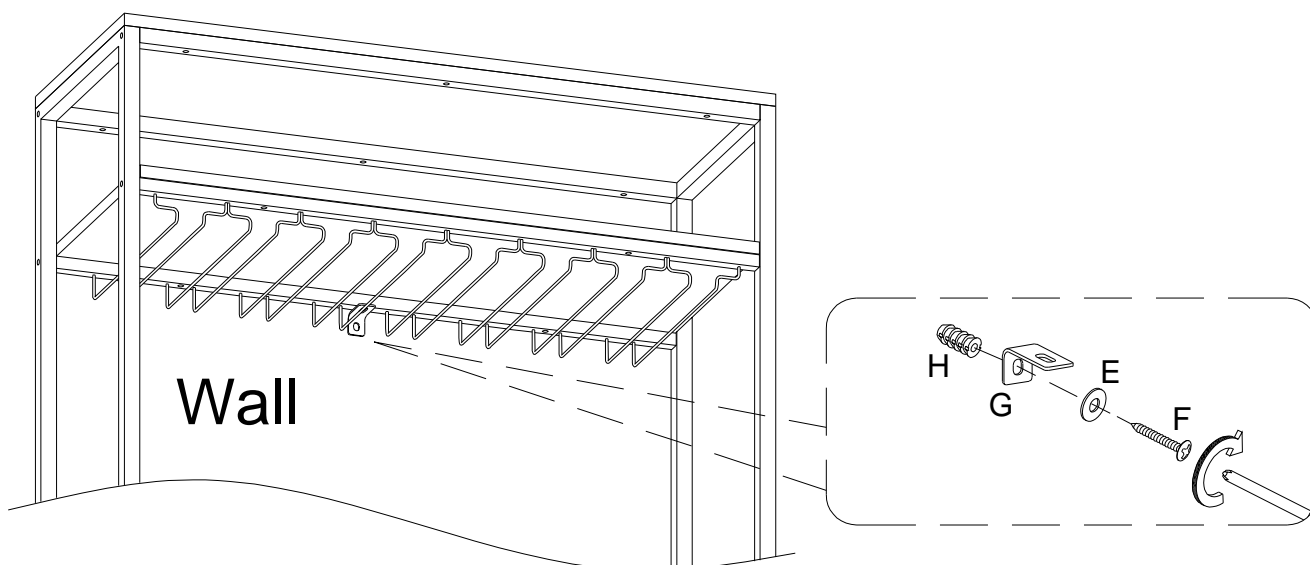

(EN)

Using screw (F) attach flat washer (E) and L shape bracket (G) into nut (H) to wall with Philips head screwdriver as per diagram.

(FR)

En utilisant la Vis (F) fixez la rondelle plate (E), le support en forme de L (G) et l'écrou (H) au mur avec un tournevis cruciforme conformément au schéma.

(ESP)

Use el tornillo (F) para fijar la arandela plana (E), el soporte en forma de L (G) y la tuerca (H) a la pared con un destornillador de cabeza Philips según el diagrama.

(DE)

Befestigen Sie die Unterlegscheibe (E), die L-förmige Halterung (G) und die Mutter (H) an der Wand mit der Schraube (F) durch den Kreuzschlitzschraubendreher von Philips gemäß der Abbildung.

Step 6

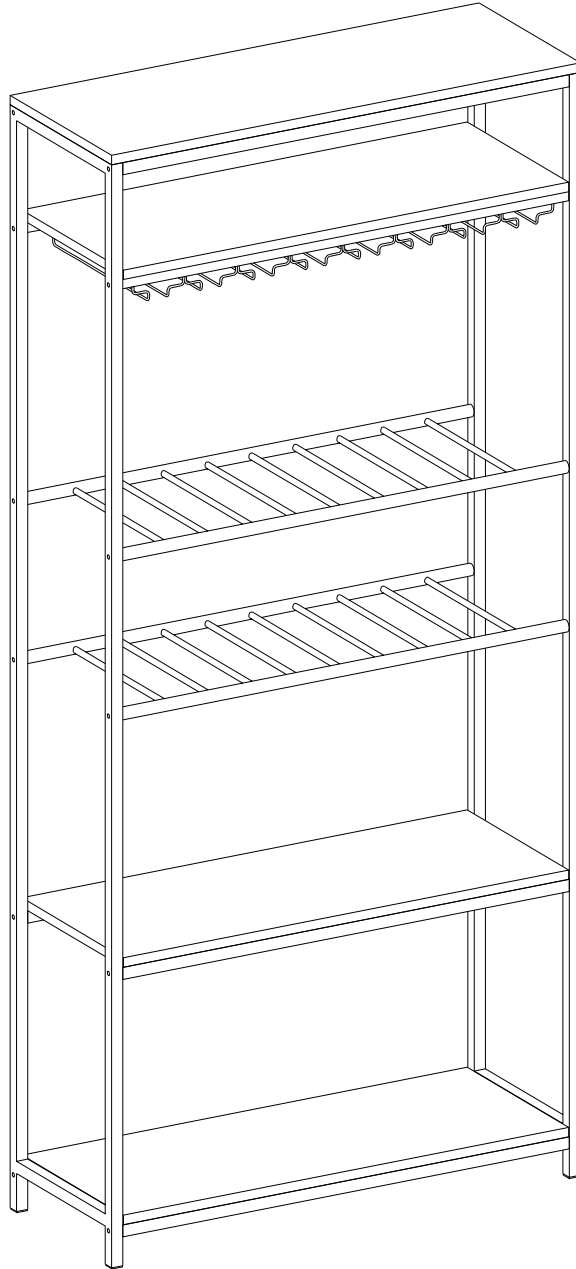

Final Assembly