

**IMPORTANT!-IMPORTANT!-IMPORTANTE!** To receive free replacement, Control No. and Proof-of-Purchase from an authorized dealer/retailer **MUST** be provided with request within 60 days from date of purchase. - Pour obtenir un remplacement gratuit, le numéro de contrôle et la preuve d'achat auprès d'un concessionnaire/magasin autorisé **DOIVENT** être fournis avec une demande soumise dans les 60 jours suivant la date d'achat. - Para recibir un reemplazo gratis, # de Control y prueba de compra de un comerciante/vendedor autorizado, **DEBE** ser recibido dentro de 60 días desde la fecha de compra.

<b>Utility Cart / Chariot tout usage / Carro de servicio</b>	<b>Control No.:</b>
--	---------------------

**Missing parts request:** To obtain replacement part(s), fill in quantity in the "missing" box under the "Check-list/Part Replacement request" section. Complete contact and shipping information in address box accurately and clearly. Replacement **WILL NOT** be processed without Control Number found on the upper right hand corner of this sheet and a proof of purchase from an authorized dealer/retailer, and is free of charge within 60 days from date of purchase. Please allow 7-14 days for delivery.

**Demande de pièces manquantes:** Pour obtenir une (des) pièce(s) de remplacement, remplissez la case « manquant » sous la section « Liste de contrôle/Demande de remplacement de pièce ». Fournissez vos coordonnées et informations d'expédition dans la case Adresse de manière claire et précise. Le remplacement ne sera **PAS** effectué si le numéro de contrôle se trouvant sur le coin supérieur droit de cette fiche et une preuve d'achat auprès d'un concessionnaire/revendeur agréé ne sont pas fournis; ce remplacement est effectué gratuitement dans les 60 jours suivant la date d'achat. La livraison aura lieu dans un délai de 7 à 14 jours.

**Petición de partes perdidas:** Para obtener parte(s) de reemplazo, llené en número la cantidad en el cuadro de "missing" debajo de "Check-List/Part Replacement Request" sección. Llené su información de contacto y envío en el cuadro de dirección clara y correcta. Reemplazo no será procesado sin # de Control encontrado en la esquina de arriba ala derecha de esta hoja y prueba de compra de un comerciante/vendedor autorizado, y son gratis sin cobro dentro de 60 días desde la fecha de compra. Por favor permita 7-14 días para envío.

## Check list-Parts request

**Reason of replacement**

**Raison de remplacement- Razón del reemplazo:**

Name/Nom/Nombre

---

Address/Adresse/Dirección

---

(City/State/Zip) / (Ville/Province/Code postal)/(Ciudad/Estado/Zona Postal)

Phone/Téléphone/Teléfono: (     )

Email: \_\_\_\_\_

---



---



---



---



---



---

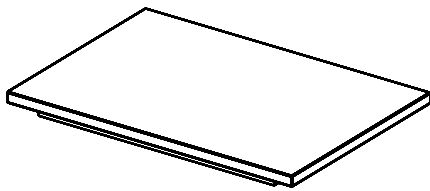

<b>A</b>	<b>Top Panel</b> Panneau supérieur Tapa		
Quantity Quantité Cantidad	1	Missing Manquant Ausente	

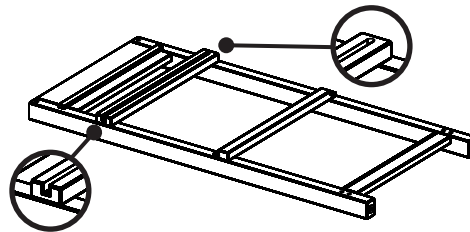

<b>B</b>	<b>Left Panel</b> Panneau gauche Costado izquierdo		
Quantity Quantité Cantidad	1	Missing Manquant Ausente	

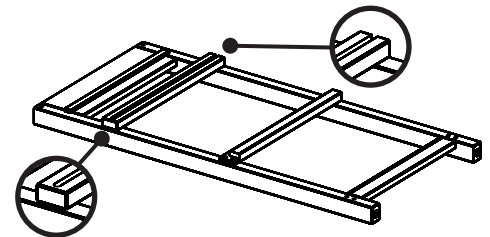

<b>C</b>	<b>Right Panel</b> Panneau droit Costado derecho		
Quantity Quantité Cantidad	1	Missing Manquant Ausente	



<b>D</b>	<b>Upper Cross Bar</b> Traverse supérieure Travesaño de arriba		
Quantity Quantité Cantidad	1	Missing Manquant Ausente	



<b>E</b>	<b>Lower Cross Bar</b> Traverse inférieure Travesaño de abajo		
Quantity Quantité Cantidad	2	Missing Manquant Ausente	

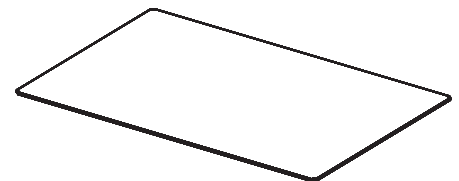

<b>F</b>	<b>Bottom Board</b> Conseil Inférieure Base de abajo		
Quantity Quantité Cantidad	1	Missing Manquant Ausente	

**IMPORTANT!-IMPORTANT!-IMPORTANTE!** To receive free replacement, Control No. and Proof-of-Purchase from an authorized dealer/retailer **MUST** be provided with request within 60 days from date of purchase. - Pour obtenir un remplacement gratuit, le numéro de contrôle et la preuve d'achat auprès d'un concessionnaire/magasin autorisé **DOIVENT** être fournis avec une demande soumise dans les 60 jours suivant la date d'achat. - Para recibir un reemplazo gratis, # de Control y prueba de compra de un comerciante/vendedor autorizado, **DEBE** ser recibido dentro de 60 días desde la fecha de compra.

Utility Cart / Chariot tout usage / Carro de servicio

Control No.:

### Check list-Parts request

\_\_\_\_\_  
Name/Nom/Nombre

\_\_\_\_\_  
Address/Adresse/Dirección

\_\_\_\_\_  
(City/State/Zip) / (Ville/Province/Code postal)/(Ciudad/Estado/Zona Postal)

Phone/Téléphone/Teléfono: (     ) \_\_\_\_\_

Email: \_\_\_\_\_

Reason of replacement

Raison de remplacement- Razón del reemplazo:

\_\_\_\_\_

\_\_\_\_\_

\_\_\_\_\_

\_\_\_\_\_

\_\_\_\_\_



<b>G</b>	Side Panel (Drawer) Panneau latéraux (Tiroir) Panel Lateral (Cajón)		
Quantity Quantité Cantidad	2	Missing Manquant Ausente	

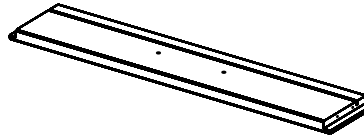

<b>H</b>	Front Panel (Drawer) Panneau Avant (Tiroir) Parte de enfrente (Cajón)		
Quantity Quantité Cantidad	1	Missing Manquant Ausente	



<b>I</b>	Back Panel (Drawer) Panneau Arrière (Tiroir) Parte de atrás (Cajón)		
Quantity Quantité Cantidad	1	Missing Manquant Ausente	

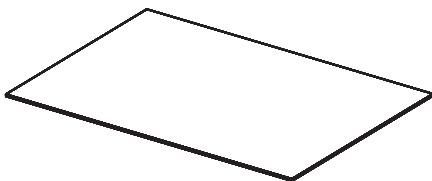

<b>J</b>	Bottom Board (Drawer) Conseil Inférieur (Tiroir) Base de abajo (Cajón)		
Quantity Quantité Cantidad	1	Missing Manquant Ausente	

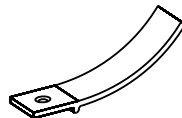

<b>K</b>	Stopper (Drawer) Butée (Tiroir) Boton (Cajón)		
Quantity Quantité Cantidad	1	Missing Manquant Ausente	

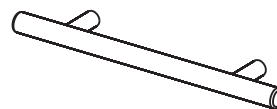

<b>L</b>	Metal Handle Poignée En métal Manija De Metal		
Quantity Quantité Cantidad	1	Missing Manquant Ausente	

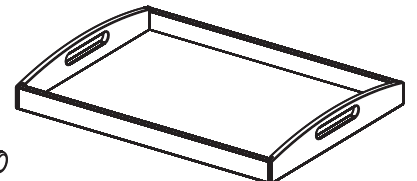

<b>M</b>	Tray Plateau Bandeja		
Quantity Quantité Cantidad	1	Missing Manquant Ausente	

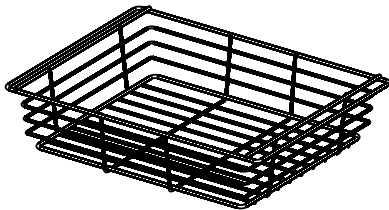

<b>N</b>	Wire Basket Panier métallique Canasta de alambre		
Quantity Quantité Cantidad	1	Missing Manquant Ausente	

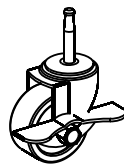

<b>O1</b>	Locking Wheel Roues à verrouillage Ruedas con cerrójo		
Quantity Quantité Cantidad	2	Missing Manquant Ausente	

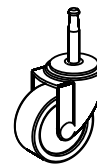

<b>O2</b>	Wheel Roulette Ruedas		
Quantity Quantité Cantidad	2	Missing Manquant Ausente	

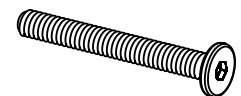

<b>P</b>	Bolt Boulon Tornillo		
Quantity Quantité Cantidad	14	Missing Manquant Ausente	

**IMPORTANT!-IMPORTANT!-IMPORTANTE!** To receive free replacement, Control No. and Proof-of-Purchase from an authorized dealer/retailer **MUST** be provided with request within 60 days from date of purchase. - Pour obtenir un remplacement gratuit, le numéro de contrôle et la preuve d'achat auprès d'un concessionnaire/magasin autorisé **DOIVENT** être fournis avec une demande soumise dans les 60 jours suivant la date d'achat. - Para recibir un reemplazo gratis, # de Control y prueba de compra de un comerciante/vendedor autorizado, **DEBE** ser recibido dentro de 60 días desde la fecha de compra.

Utility Cart / Chariot tout usage / Carro de servicio

Control No.:

### Check list-Parts request

Name/Nom/Nombre
Address/Adresse/Dirección
(City/State/Zip) / (Ville/Province/Code postal)/(Ciudad/Estado/Zona Postal)
Phone/Téléphone/Teléfono: (     )
Email: _____

Reason of replacement

Raison de remplacement- Razón del reemplazo:





<b>Q</b>	<b>Metal Nut*</b> Rondelle en métal* Tuerca de metal*		
Quantity Quantité Cantidad	14	Missing Manquant Ausente	

<b>R</b>	<b>Wood Plug</b> Bouchon en bois Tapón de madera		
Quantity Quantité Cantidad	14	Missing Manquant Ausente	

<b>S</b>	<b>Bolt* (small)</b> Cheville* (petit) Tornillo de metal* (pequeño)		
Quantity Quantité Cantidad	2	Missing Manquant Ausente	

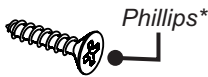
<b>T</b>	<b>Screw (Phillips)</b> Vis (phillips) Tornillo (phillips)		
Quantity Quantité Cantidad	8	Missing Manquant Ausente	



<b>U</b>	<b>Small Screw (Short)</b> Petite vis (Courte) Tornillo Pequeño (Corto)		
Quantity Quantité Cantidad	1	Missing Manquant Ausente	

<b>V</b>	<b>Wood Dowel</b> Goujon en bois Clavija de madera		
Quantity Quantité Cantidad	2	Missing Manquant Ausente	

<b>W</b>	<b>Wrench</b> Clé Llave		
Quantity Quantité Cantidad	1	Missing Manquant Ausente	

\* Screw Driver is required and not included in the package.  
\* Un tournevis est nécessaire mais n'est pas inclus avec cet ensemble.  
\* Se requiere desarmador de cruz y no viene incluido.

**Care instructions:**

To clean, wipe with wet cloth and dry thoroughly. Use mild soap if necessary. Avoid use of commercial waxes or polishes or abrasive cleaning materials.

**Instructions d'entretien:**

Pour nettoyer, essuyez avec un linge humide et séchez à fond. Utilisez un savon doux au besoin. Évitez d'utiliser des cires ou produits à polir de type commercial ou des matériaux de nettoyage abrasifs.

**Instrucciones para el cuidado:**

Para limpiar, frótelo con algo húmedo y séquelo bien. Use un jabón suave si es necesario. Evite el uso de ceras o pulidores comerciales o materiales abrasivos.

1

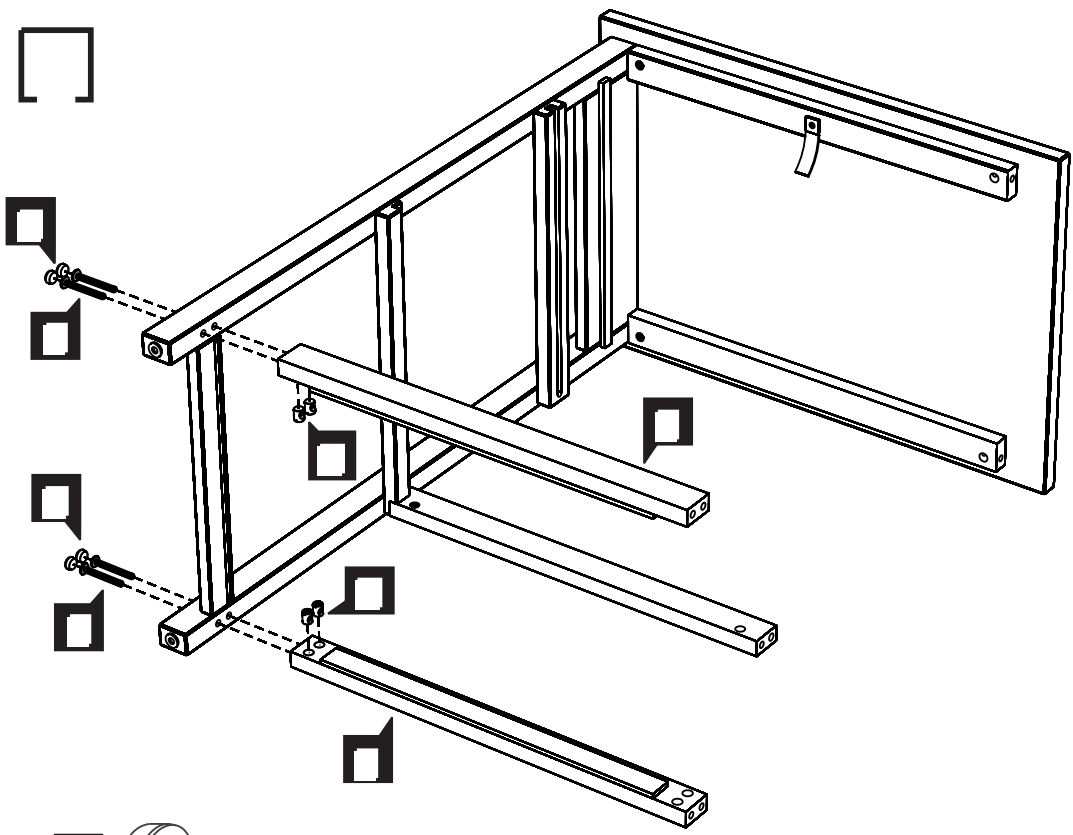
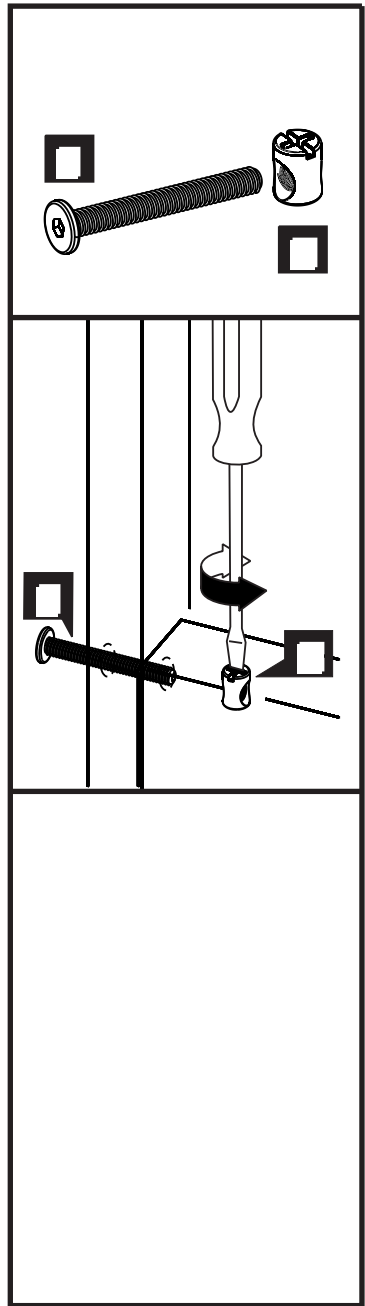
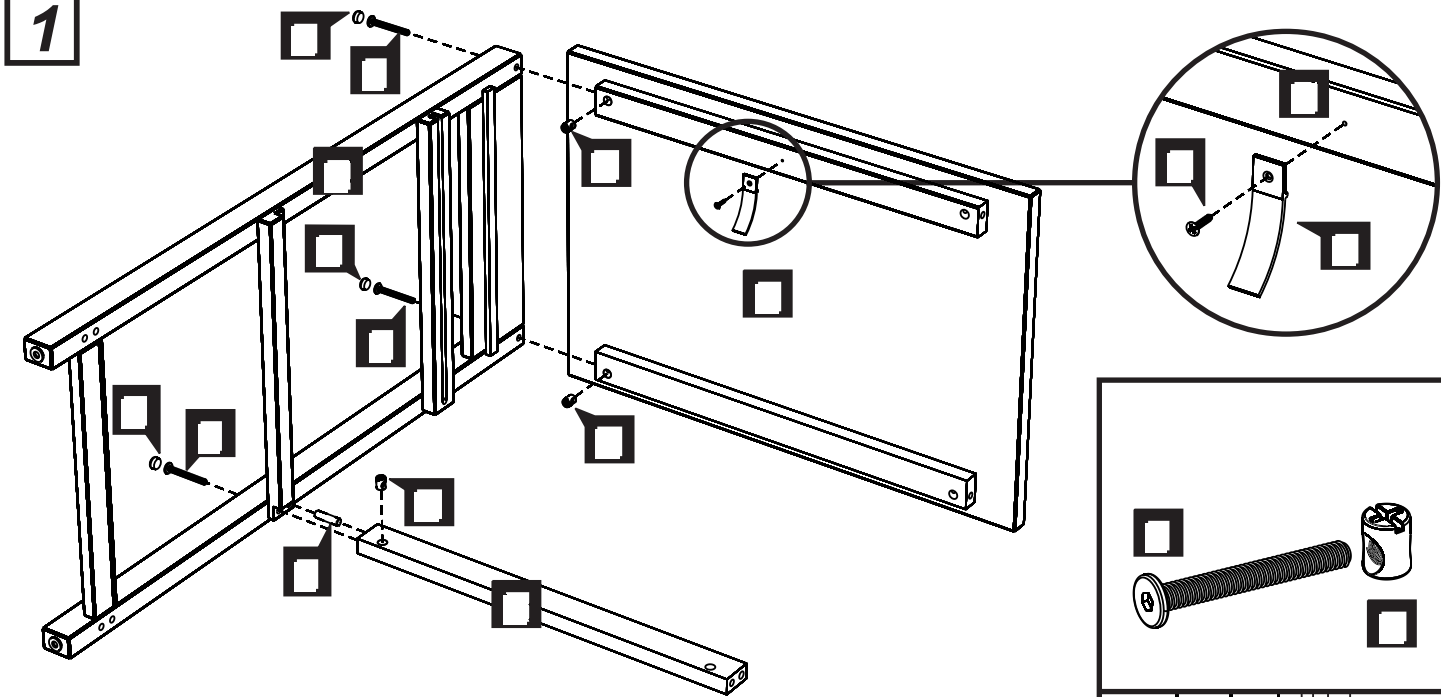

Tip: Recommend to have helping hands for this step.  
Conseil : demandez de l'aide pour cette étape.  
Consejo: Se recomienda que le ayuden para este paso.

3

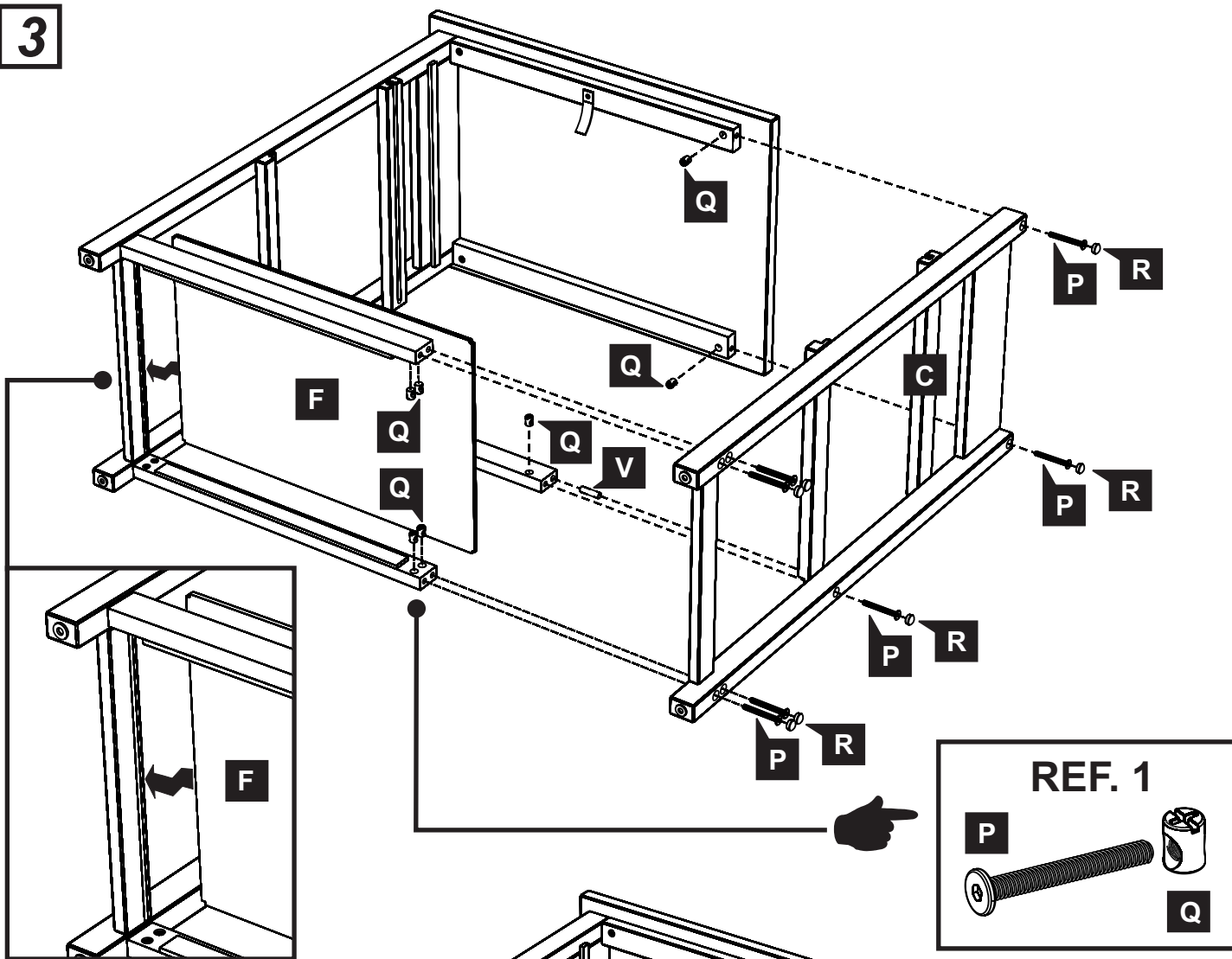

4

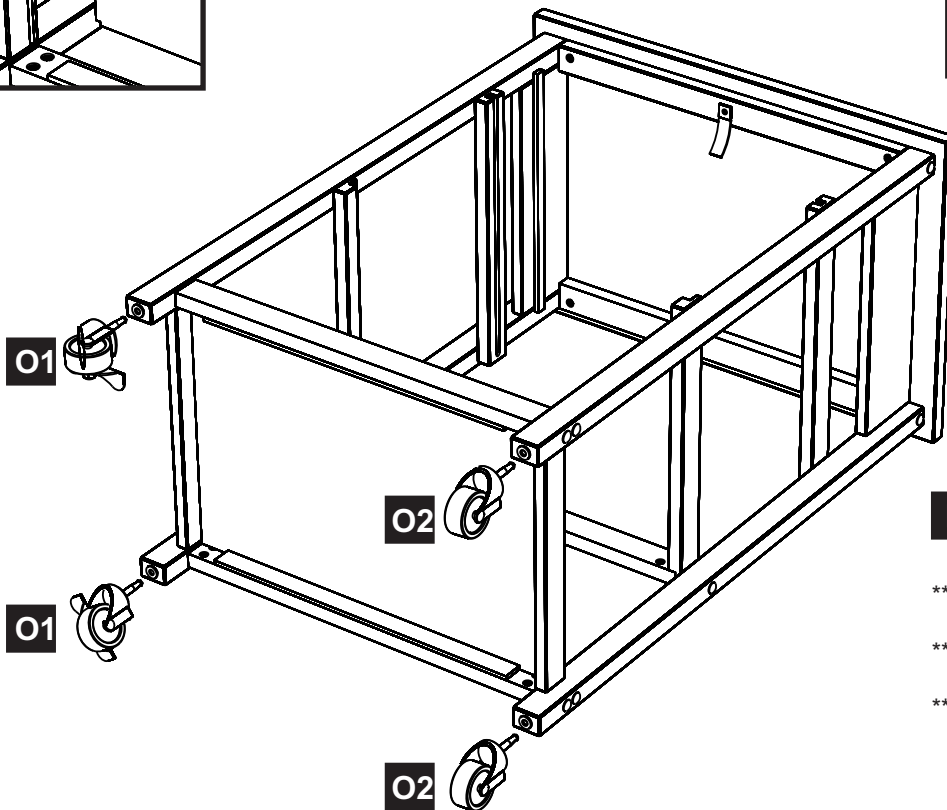

\*\* Tip: Insert wood plugs after finishing assembling the unit.  
 \*\* Conseil: fixer les tampons de bois après avoir assemblé l'unité.  
 \*\* Consejo: ponga los tapones de madera después de la asamblea de la unidad.

5

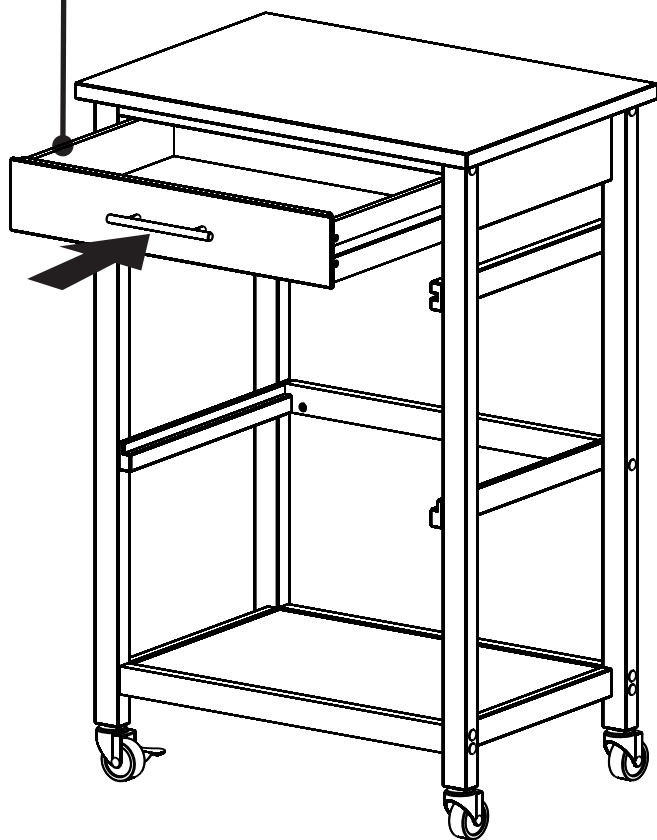
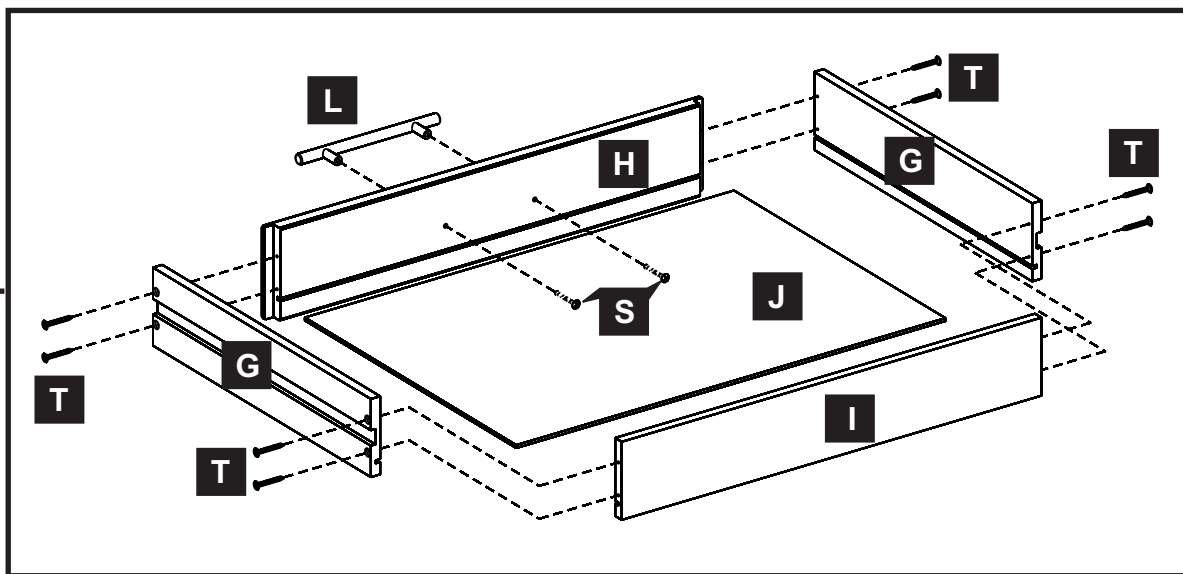

6

