

01-85358-00 2/17

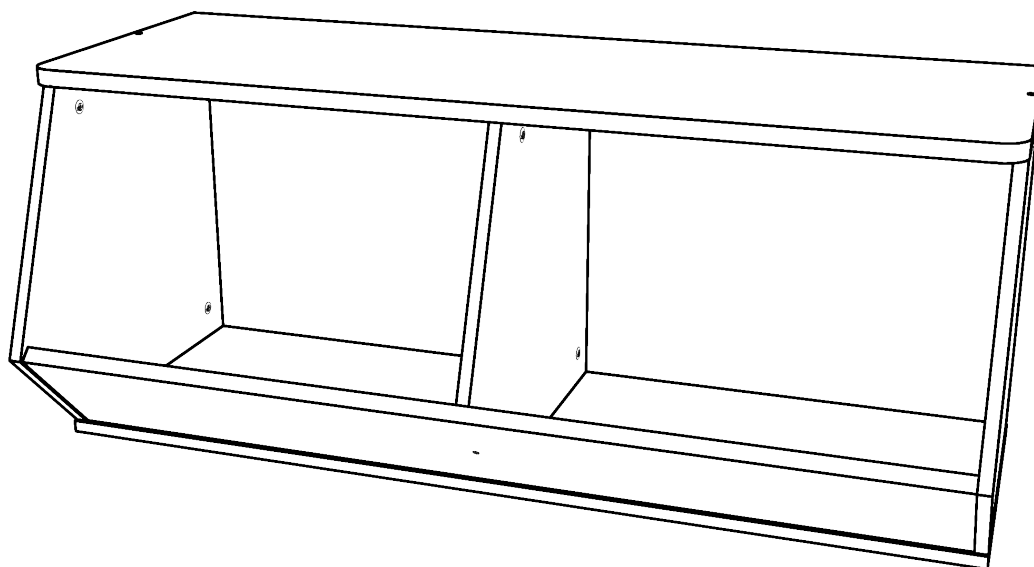

**Items you will need to provide for assembly:  
Articles que vous devrez fournir pour le montage:  
Elementos que necesitará para el montaje:**

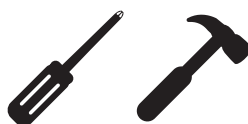



**FOLLOW INSTRUCTIONS CAREFULLY  
OBSERVER SOIGNEUSEMENT LES INSTRUCTIONS  
SIGA LAS INSTRUCCIONES DETENIDAMENTE**

Please do not return product to the retail store. For product assistance and warranty information please call Consumer Affairs at 1- 800-874-0008.

**Manufacturer Warranty**

Manufacturer will replace any missing or damaged part due to manufacturer defect for one year after purchase. Please have proof of purchase for warranty claims.

•

Veillez s'il vous plaît ne pas retourner le produit au magasin revendeur pour toute demande de conseils, ou d'informations relatives à la garantie du produit ; s'il vous plaît appelez le Service Consommateurs au 1-800-874-0008.

**Garantie du Fabricant**

Le fabricant remplacera toute pièce manquante ou endommagée en raison d'un défaut de fabrication dans l'année suivant l'achat. S'il vous plaît rapportez une preuve d'achat pour les réclamations de garantie.

•

Por favor no devuelva el producto a la tienda, para asistencia e información de garantía contacte al departamento de Atención al Consumidor al 1-800-874-0008.

**Garantía del Fabricante**

El fabricante reemplazará cualquier parte faltante o dañada como consecuencia de un defecto de fábrica, con un año de garantía después de la fecha de compra.  
Por favor conserve su prueba de compra para reclamaciones de garantía.

## WARNING

- All units must be secured individually to wall stud using hardware provided. If wall stud is not accessible, consult your local hardware store for appropriate mounting hardware. Failure to do so may create an unsafe tipping hazard that could lead to serious bodily injury and/or damage to personal belongings.
- This unit contains small parts which could be a choking hazard for small children. Children should be under adult supervision at all times or serious bodily injury could occur.
- Always unload unit prior to moving the unit. The weight of personal belongings can cause the unit to become unstable and either tip or collapse. Serious bodily injury and/or damage to personal belongings may occur.
- Do not overload unit. If any shelf, top, or bottom of unit bows or bends, it is overloaded. The shelf, top, or bottom could collapse and cause serious bodily injury and/or damage to personal belongings.
- Do not climb or step on the unit. This is not a bench. The unit may become unstable and either tip or collapse. Serious bodily injury and/or damage to personal belongings may occur.
- Do not use this unit as a television stand. Serious bodily injury and/or damage to personal belongings may occur.
- Do not mount or attach anything to the sides, rear or front of the unit as this can create a force which can cause the unit to tip. Serious bodily injury and/or damage to personal belongings may occur.
- Do not hang this unit on the wall. The product structure is not designed for wall hanging. Serious bodily injury, damage to personal belongings, and/or damage to the wall may occur.
- We recommend you protect your work surface during assembly to prevent scratching or damage to table tops, wood floors, etc.
- We recommend you hand-tighten screws. Use care not to overtighten if using power tools. Follow proper safety procedures if using power tools and ladders.
- This unit is intended to be assembled by an adult and not intended to be taken apart by a child due to the presence of small parts.
- Unit can be stacked on itself or under a 9-cube only. Unit must always be attached to the wall. Do not exceed 72" in height when stacking.
- This product is intended for ages 3 and up.

## MISE EN GARDE

- Toutes les unités doivent être fixées individuellement à un poteau de mur avec la visserie fournie. Si un poteau de mur n'est pas accessible, consulter votre quincailler local pour la visserie de montage appropriée à utiliser. L'inobservation de cette recommandation pourrait causer un risque de trébuchement pouvant entraîner de graves blessures corporelles et/ou des dommages à la propriété personnelle.
- Cette unité contient des petites pièces qui représentent un risque d'étouffement pour les jeunes enfants. Les enfants doivent être sous la supervision d'un adulte en tout temps afin d'éviter les blessures graves.
- Veuillez toujours vider l'unité avant de la déplacer. Le poids des biens personnels peut déstabiliser l'unité, la faisant basculer ou se renverser. Cela pourrait causer des blessures corporelles graves ou endommager les effets personnels.
- Ne surchargez pas l'unité. Si une des tablettes de l'unité courbe ou plie, elle est trop chargée. La tablette du milieu, le haut ou le bas de l'unité pourrait s'effondrer et causer de graves blessures corporelles ou endommager les effets personnels.
- Ne pas monter ou marcher sur l'unité. Elle n'est pas un banc. L'unité pourrait devenir instable et basculer ou s'écraser. De graves blessures corporelles et/ou des dommages à la propriété personnelle pourraient survenir.
- Ne pas se servir de cette unité comme meuble de téléviseur. De graves blessures corporelles et/ou des dommages à la propriété personnelle pourraient survenir.
- Ne pas monter ni attacher quoi que ce soit aux côtés, à l'arrière ou à l'avant de l'unité, sous risque de causer une force qui pourrait faire basculer l'unité. De graves blessures corporelles et/ou des dommages à la propriété personnelle pourraient survenir.
- Ne pas monter cette unité au mur. La structure du produit n'a pas été prévue pour être montée au mur. De graves blessures corporelles, des dommages à la propriété personnelle et/ou au mur pourraient survenir.
- Nous recommandons de protéger la surface de travail pendant le montage afin de prévenir les égratignures ou les dommages aux dessus de table, planchers de bois, etc. Lors de l'utilisation d'outils électriques et d'escabeaux, prendre les mesures de sécurité d'usage.
- Nous recommandons de serrer les vis à la main. En cas d'utilisation d'outils électriques, prendre soin de ne pas serrer excessivement les vis.
- Cette unité doit être assemblée par un adulte et ne doit pas être démontée par un enfant en raison de la présence de petites pièces.
- L'unité peut être empilée sur une autre unité semblable ou sous une unité à 9 cubes uniquement.
- Ce produit est prévu pour des enfants de 3 ans et plus.

## ADVERTENCIA

- Todas las unidades deben fijarse a la pared de forma individual utilizando el material suministrado. Si el travesaño no es accesible, acuda a una ferretería de confianza para obtener herramientas de ensamblaje adecuadas. De no hacerlo puede correr el peligro de volverse, pudiendo producir lesiones corporales graves o daños a sus pertenencias.
- Esta unidad contiene partes pequeñas que podrían resultar peligrosas y causar asfixia en niños pequeños. Los niños deben permanecer bajo la supervisión de un adulto en todo momento para evitar lesiones graves.
- Descargue la unidad siempre antes de desplazarla. El peso de sus pertenencias puede hacer que la unidad se vuelva inestable y se incline o se caiga, pudiendo causar lesiones corporales graves o dañar sus pertenencias.
- No sobrecargue la unidad. Si alguna estantería, la parte superior o la parte inferior de la unidad se comban o se doblan, entonces están sobrecargadas. La estantería, la parte superior o la parte inferior podrían caerse y causar lesiones corporales graves o dañar sus pertenencias.
- No se suba a la unidad. Esto no es un banco. La unidad puede volverse inestable, voltearse y colapsar. Se pueden producir lesiones corporales graves o daños a sus pertenencias.
- No utilice la unidad como base para un televisor. Se pueden producir lesiones corporales graves o daños a sus pertenencias.
- No monte ni fije nada a los lados o a la parte trasera o delantera de la unidad, ya que esto puede crear una fuerza que conduzca al volcamiento de la unidad. Se pueden producir lesiones corporales graves o daños a sus pertenencias.
- No cuelgue la unidad a la pared. La estructura del producto no está diseñada para colgarse de las paredes. Se pueden producir lesiones corporales graves, daños a sus pertenencias o a las paredes.
- Recomendamos que proteja la superficie donde va a trabajar durante el ensamblaje para evitar que se rayen o dañen las superficies de las mesas, los pisos de madera, etc. Siga los procedimientos de seguridad al utilizar herramientas eléctricas y escaleras.
- Le recomendamos ajustar los tornillos a mano. Tenga cuidado de no ajustar demasiado si usa herramientas eléctricas.
- Esta unidad está diseñada para ser ensamblada por un adulto; un niño no debe separarla o desarmarla debido a que incluye partes pequeñas.
- La unidad puede apilarse sobre sí misma o bajo un organizador de 9 cubos únicamente.
- Este producto está diseñado para niños de 3 años o más.

# HELPFUL HINTS | CONSEILS UTILES | CONSEJOS PRÁCTICOS

Use "PART IDENTIFICATION" and exploded view to identify parts!

Utiliser l'« IDENTIFICATION DES PIÈCES » et le schéma éclaté pour identifier les pièces!

¡Use la "IDENTIFICACIÓN DE LAS PIEZAS" y la perspectiva ampliada para identificar las piezas!

- Note overall shape of part.
- Remarquer la forme générale de chaque pièce.
- Vea la forma de las piezas en general.

- Count and locate holes in each part.
- Compter et localiser les trous de chaque pièce.
- Cuente y ubique los agujeros de cada pieza.

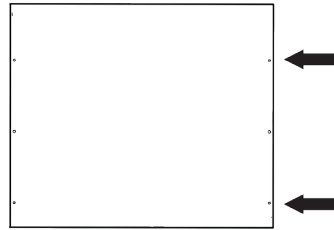

FINISHED EDGE | BORDURE OUVRÉE | BORDE ACABADO

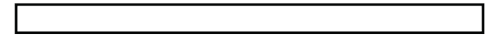

UNFINISHED EDGE | BORDURE BRUTE | BORDE SIN ACABAR



CORRECT | ADÉQUAT | CORRECTO

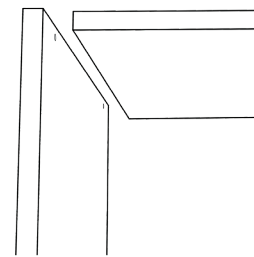

INCORRECT | INADÉQUAT  
INCORRECTO

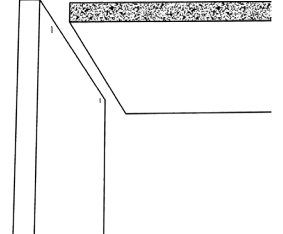

## TIGHTENING CAM POST | RESSERRER LES BOULONS À TIGE | AJUSTE DEL POSTE DE LEVA

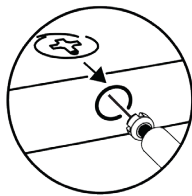

Be sure cam lock arrow points to hole and push cam post into hole.

S'assurer que la flèche du boulon à verrou pointe vers le trou et pousser le boulon à tige dans le trou.

Asegúrese de que la flecha del cierre de leva apunte al agujero y empuje el poste de leva en el agujero.

Turn cam lock until FULLY tightened

Tourner le boulon à verrou jusqu'à ce qu'il soit **ENTIÈREMENT** resserré

Gire el cierre de leva hasta que esté **COMPLETAMENTE** ajustado

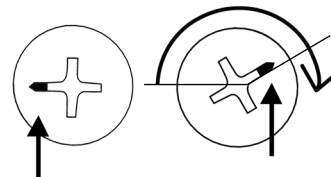

- We recommend you hand tighten screws. Use care not to over tighten if using power tools!
- Nous recommandons de resserrer les vis à la main. Prendre garde de ne pas trop serrer en utilisant des outils mécaniques.
- Recomendamos ajustar los tornillos de forma manual. Tenga cuidado de no ajustar demasiado si utiliza herramientas eléctricas.



We recommend you assemble on a soft surface to avoid damage to the unit or surface.



Nous vous recommandons de faire l'assemblage sur une surface lisse afin d'éviter d'endommager l'unité ou la surface.



Recomendamos realizar el ensamblaje sobre una superficie suave para evitar cualquier daño a la unidad o a la superficie.

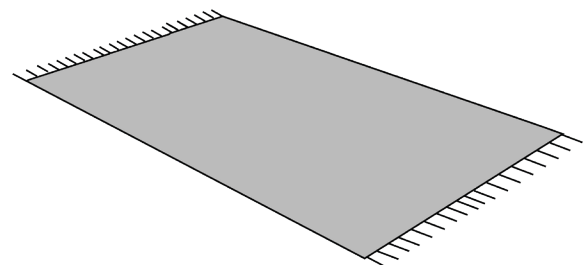

# PARTS | PIÈCES | PIEZAS

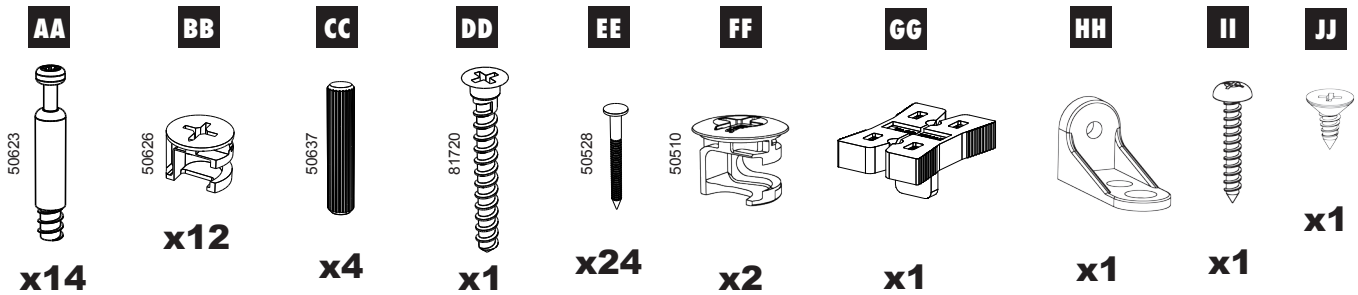
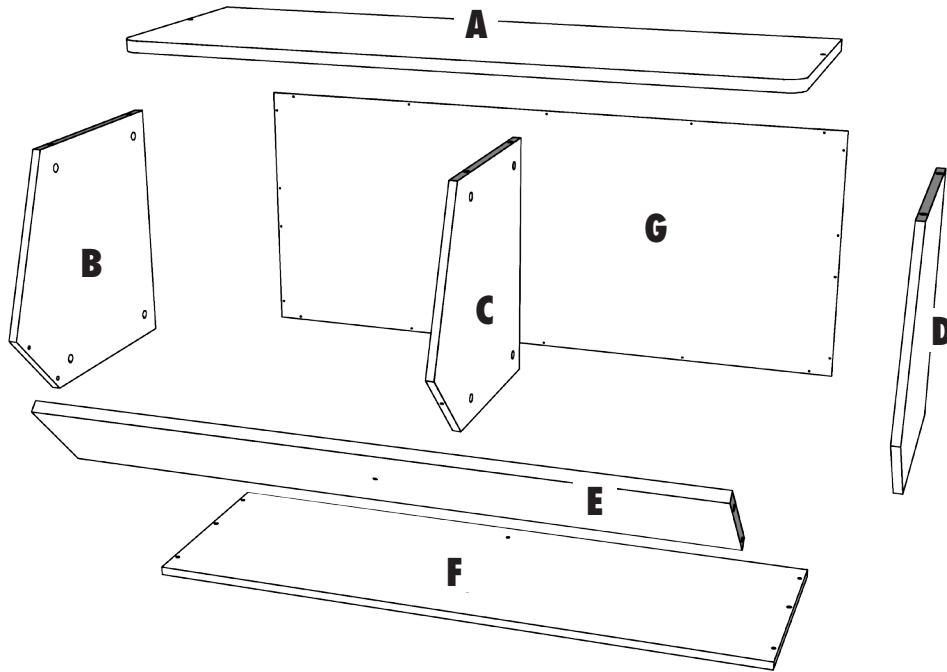

Locate a sticker or a “stamp” on an unfinished edge to identify parts.

To ease assembly, all unfinished edges/sides are shown as a shaded pattern throughout each assembly step.

Localiser un autocollant ou une estampe servant à identifier les pièces sur une bordure brute.

Pour encore une fois le montage, toutes les bordures et surfaces brutes sont présentées en « gris » à chaque étape du processus de montage.

Localiser un autocollant ou une estampe servant à identifier les pièces sur une bordure brute.

Pour encore une fois le montage, toutes les bordures et surfaces brutes sont présentées en « gris » à chaque étape du processus de montage.



# 1

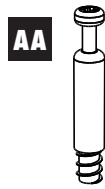

x2

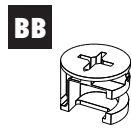

x8



x2



x2

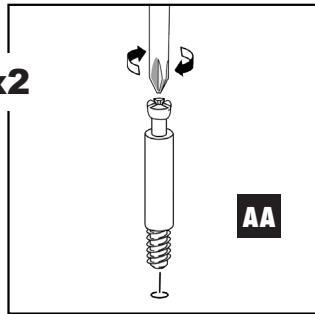

AA

x8

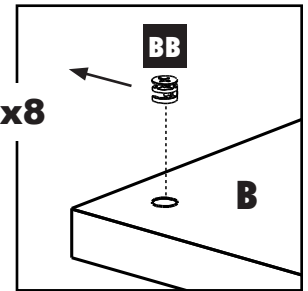

B

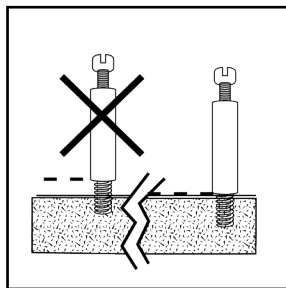
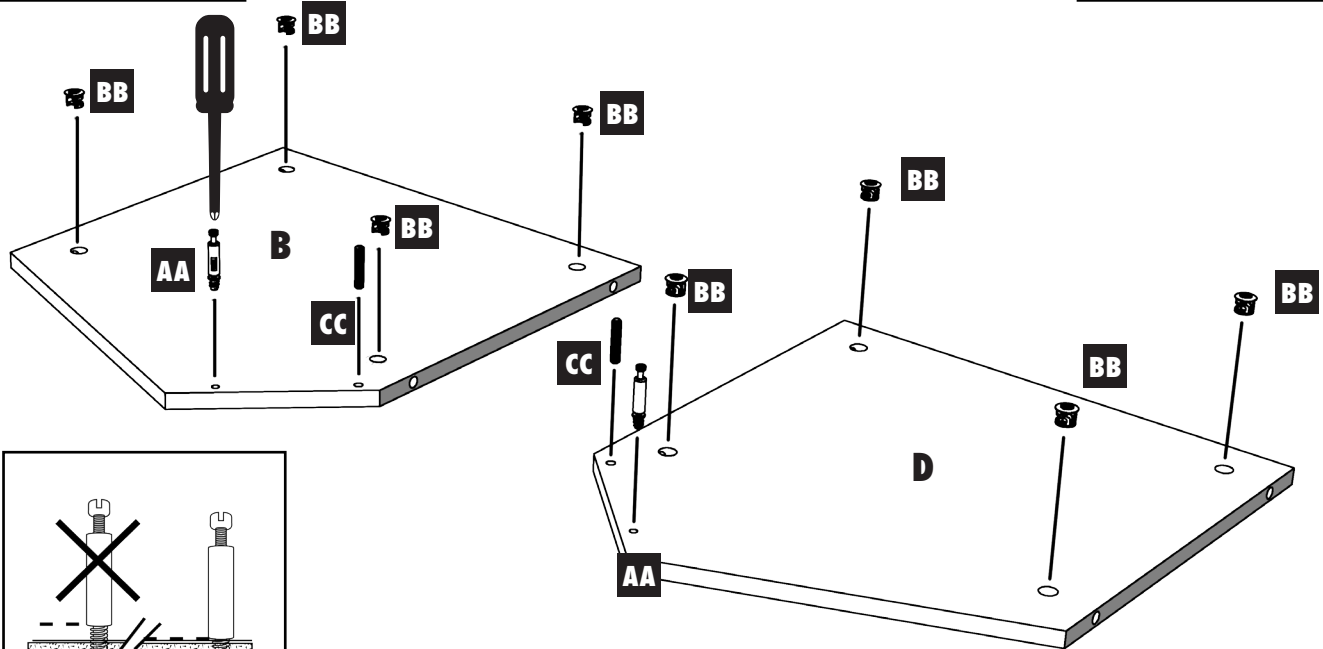

**PLEASE NOTE:** Cam post is secure when threads on screw are not showing.

Insert cam lock and press to bottom of hole. Ensure arrow on camlock is pointing towards hole on outer edge as shown.

Insert dowels and cam posts into remaining hole as shown.

**VEUILLEZ PRENDRE NOTE :** Le boulon à tige est bien fixé lorsque le filetage de la vis n'est plus visible.

Insérer le boulon à verrou et l'enfoncer au fond de le trou. Veiller à ce que la flèche du boulon à verrou pointe vers le trou de la bordure extérieure, comme illustré.

Insérer les goujons et les boulons à tige dans les trous restants, comme illustré.

**A CONSIDERAR:** El cuerpo de la traba estará asegurado cuando los filetes de la rosca yo no estén a la vista.

Introducir la traba y presionarla hasta el fondo del orificio. La flecha de la traba debe quedar orientada hacia el orificio del borde externo, tal como se muestra.

Colocar las espigas y trabas en los orificios restantes, tal como se muestra

**CLOSETMAID®**

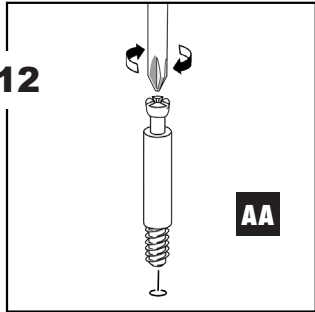
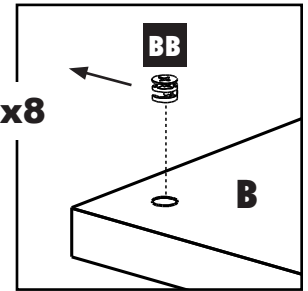
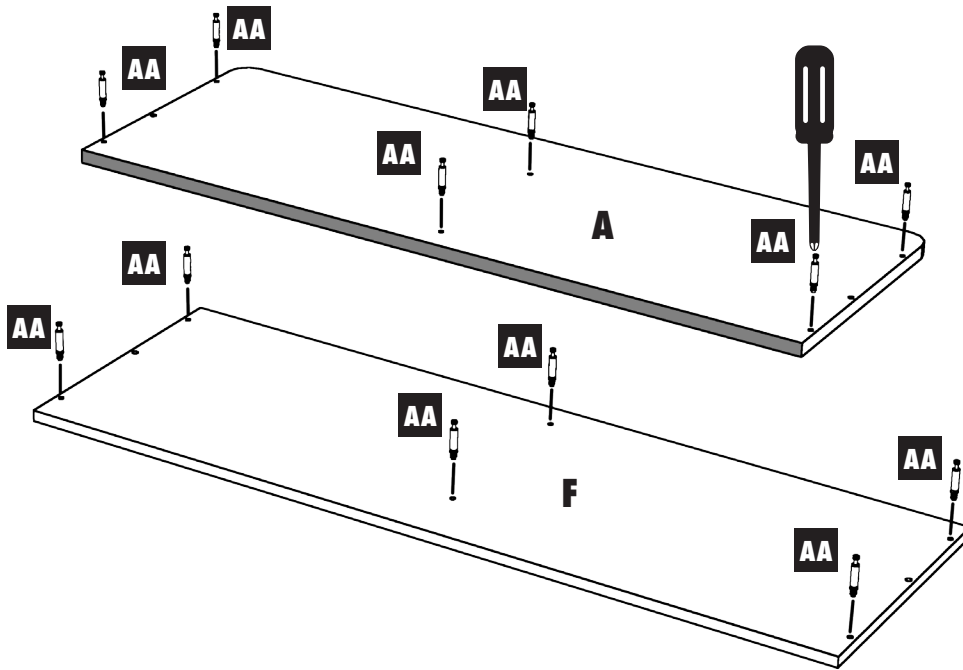
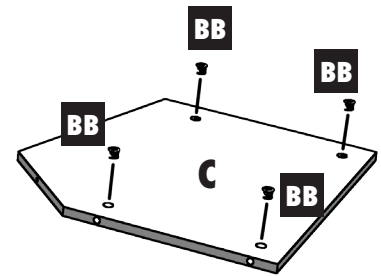
**BB****x4****AA****x12****2****x12****AA****x8****B****A****F****BB****BB****BB****BB****BB****BB****C**

**PLEASE NOTE:** Cam post is secure when threads on screw are not showing.

Insert cam lock and press to bottom of hole. Ensure arrow on camlock is pointing towards hole on outer edge as shown.

Insert cam posts into holes as shown.

**VEUILLEZ PRENDRE NOTE :** Le boulon à tige est bien fixé lorsque le filetage de la vis n'est plus visible.

Insérer le boulon à verrou et l'enfoncer au fond de le trou. Veiller à ce que la flèche du boulon à verrou pointe vers le trou de la bordure extérieure, comme illustré.

Insérer les boulons à tige dans les trous, comme illustré.

**A CONSIDERAR:** El cuerpo de la traba estará asegurado cuando los filetes de la rosca yo no estén a la vista.

Introducir la traba y presionarla hasta el fondo del orificio. La flecha de la traba debe quedar orientada hacia el orificio del borde externo, tal como se muestra.

Colocar las trabas giratorias en los orificios, tal como se muestra

# 3

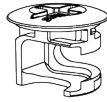
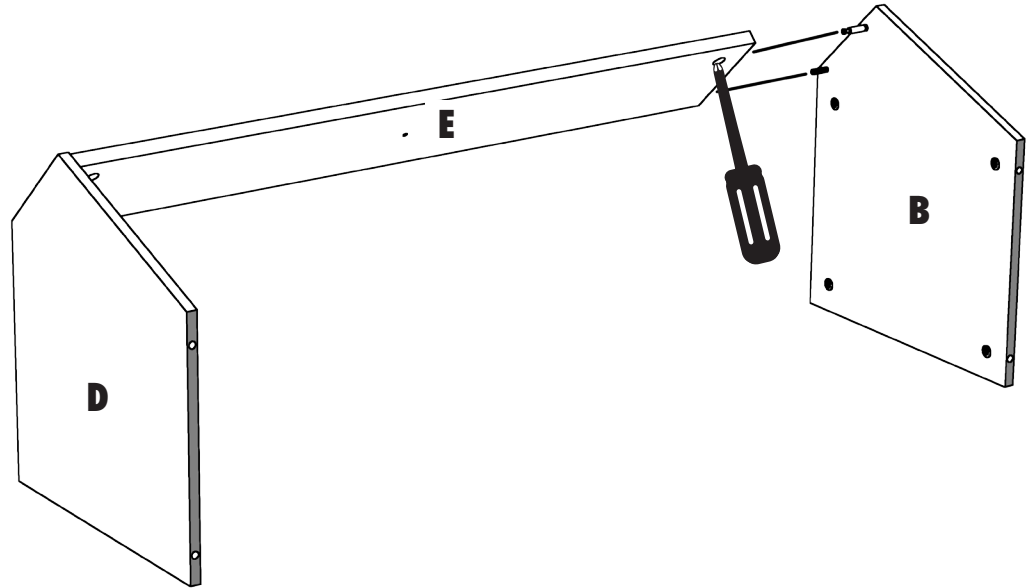
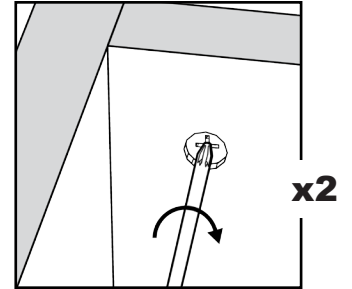
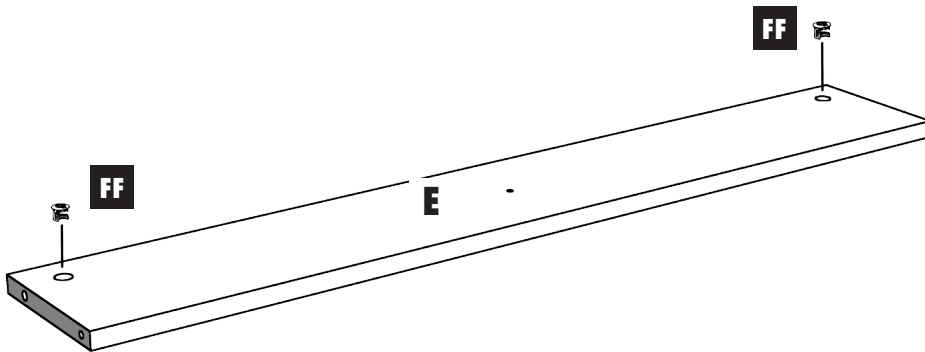
**FF****x2**

Insert cam lock and press to bottom of hole. Ensure arrow on camlock is pointing towards hole on outer edge.

Assemble front panel to side panels as shown, resting unit on back so that the angles point upward.

To tighten cam lock, turn clockwise using a screw driver as shown.

Insérer le boulon à verrou et l'enfoncer au fond de le trou. Veiller à ce que la flèche du boulon à verrou pointe vers le trou de la bordure extérieure, comme illustré.

Assembler le panneau avant aux panneaux latéraux, alors que l'unité est posée sur le dos, pour que les angles pointent vers le haut.

Pour serrer le boulon à verrou, tourner dans le sens horaire à l'aide d'un tournevis, comme illustré.

Introducir la traba y presionarla hasta el fondo del orificio. La flecha de la traba debe quedar orientada hacia el orificio del borde externo, tal como se muestra.

Unir el panel frontal a los paneles laterales tal como se muestra, apoyando la unidad con los ángulos hacia arriba.

Para ajustar la traba girarla en sentido horario con un destornillador, tal como se muestra.



# 4

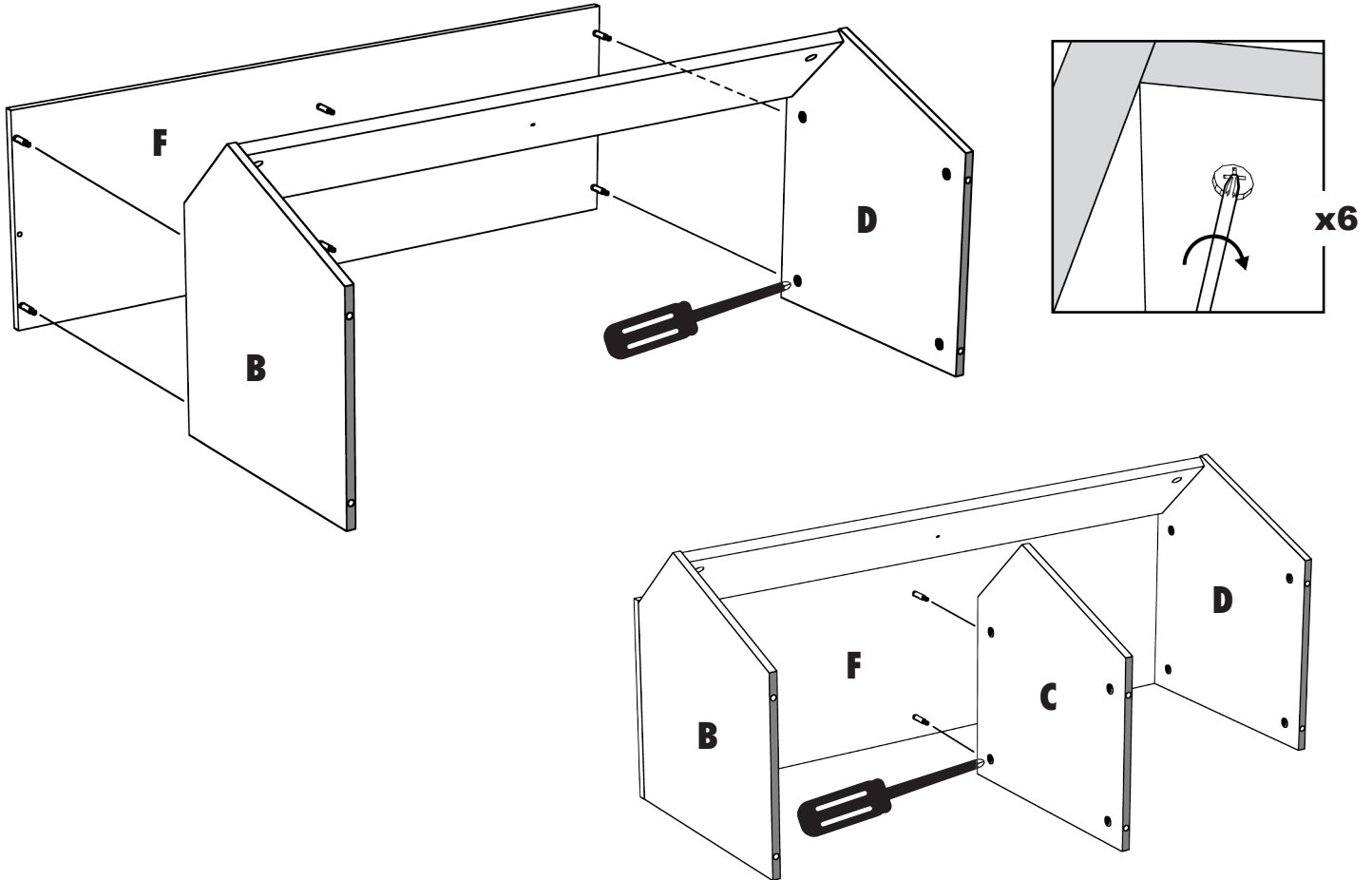

Place bottom onto unit (making sure the finished side faces UP) and secure cams in cam locks as shown.

Align center divider as shown and secure cams in cam locks as shown.

Placer le fond sur l'unité (en s'assurant que le côté fini est orienté vers le HAUT) et fixer les cames dans les verrous à came comme montré.

Aligner la séparation centrale comme montré et fixer les cames dans les verrous à came, comme montré.

Ponga la parte inferior en la unidad (asegúrese de que los bordes terminados miren hacia ARRIBA) y asegure las levas en las cerraduras, tal como se muestra.

Alinee el divisor central tal como se muestra y asegure las levas en las cerraduras tal como se muestra.

# 5

DD



x1

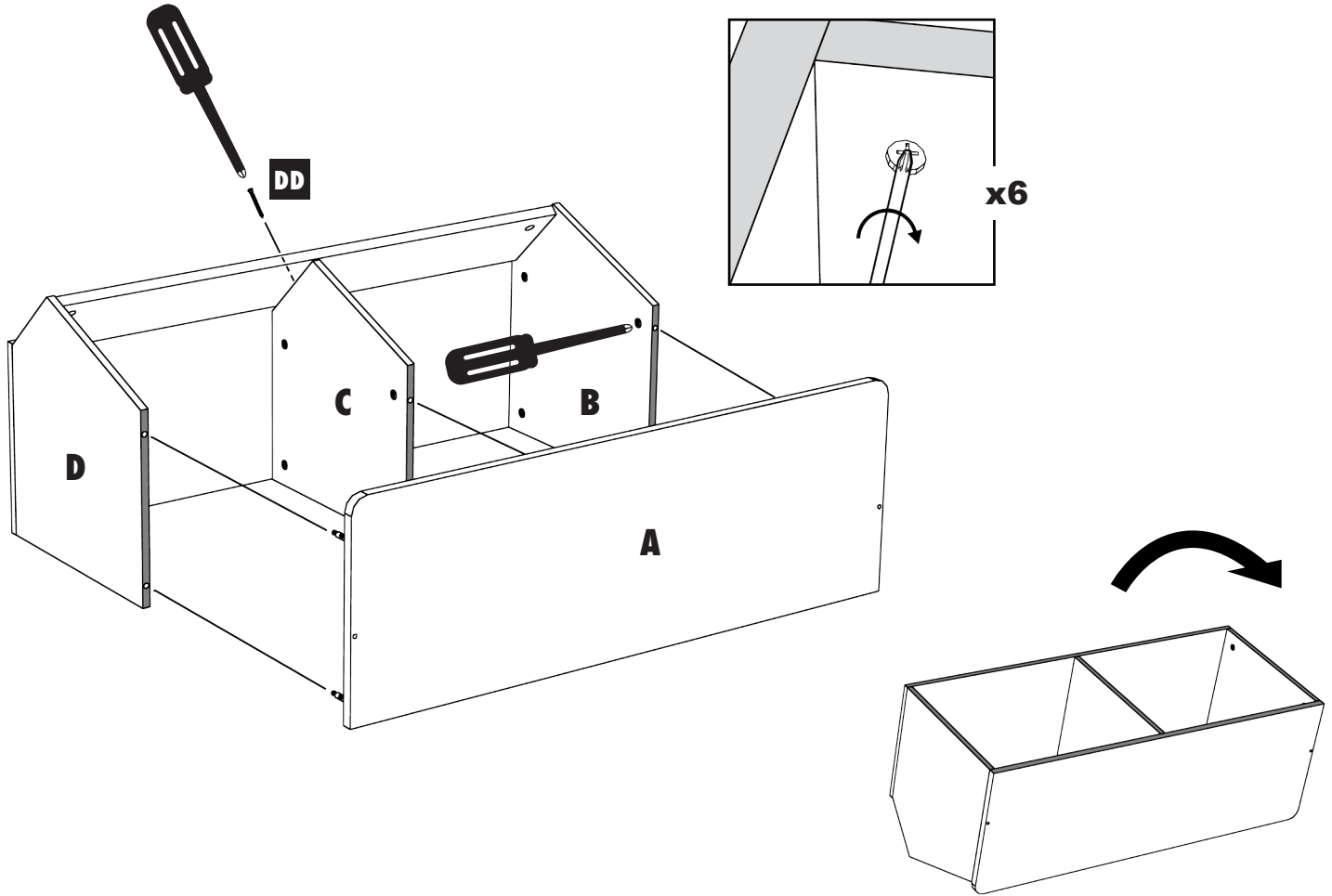

Use threaded fastener to complete attachment of center wall.

Align Top of unit (be sure the finished long edge faces up) and secure cams into cam locks as shown.

Gently flip unit to rest on the long angled edge as shown.

Se servir d'une fixation filetée pour fixer la paroi centrale.

Aligner le dessus de l'unité (s'assurer que le bord long fini est orienté vers le haut) et fixer les cames dans les verrous à came, comme montré.

Retourner délicatement l'unité de manière à ce qu'elle repose sur le bord angulaire long comme montré.

Utilice un pasador con rosca para terminar la unión de la pared central.

Alinee la parte superior de la unidad (asegúrese de que los bordes terminados largos estén hacia arriba) y asegure las levass en las cerraduras, tal como se muestra.

Voltee la unidad suavemente para que se acomode sobre el borde inclinado tal como se muestra.

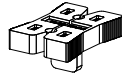
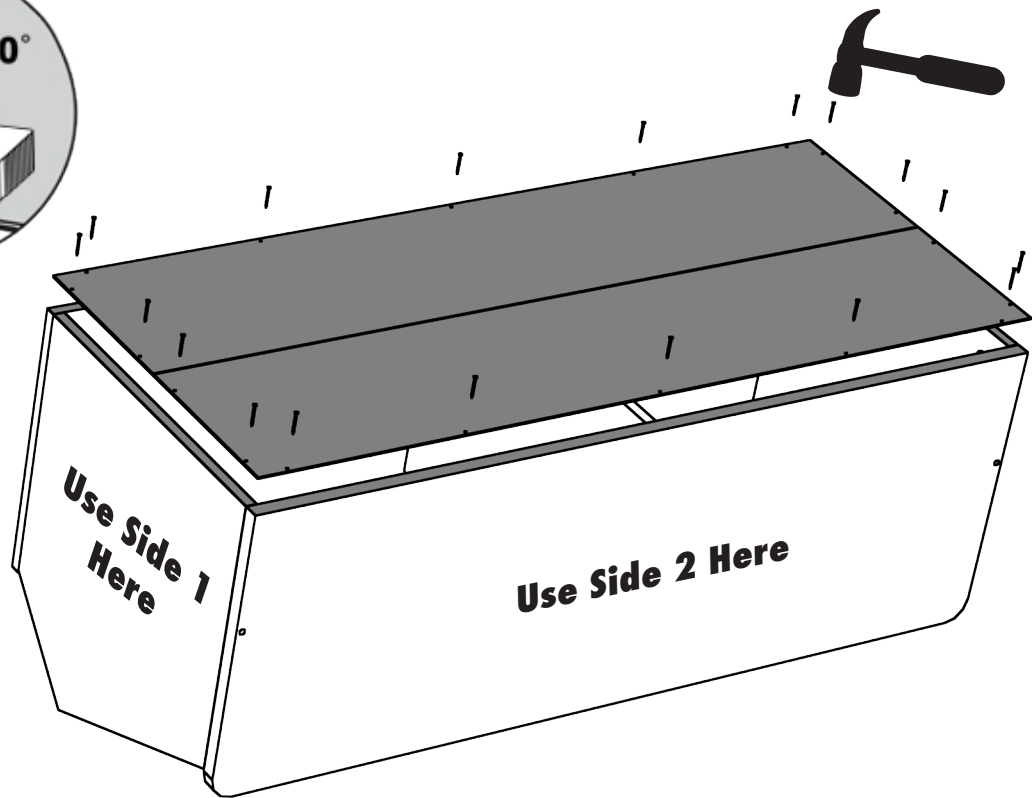
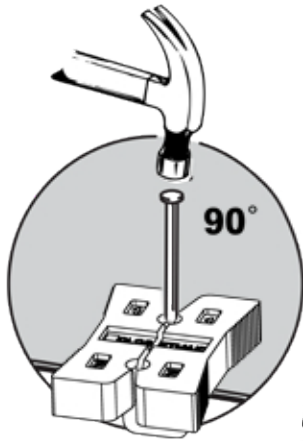
**EE****x18****GG****6**

Place back panel onto unit (making sure the finished side of backer faces down) and center horizontally and vertically. Using side 1 of the nail tool, nail the sides of the backer into position. Using side 2, nail top and bottom panels. Avoid angling nails.

Placer le panneau arrière sur l'unité (en veillant à ce que le côté fini du dos soit face vers le bas), puis le centrer à l'horizontale et à la verticale. À l'aide du côté 1 de l'outil pour clous, clouer les côtés du dos en position. À l'aide du côté 2, clouer les panneaux du haut et du bas. Éviter d'enfoncer les clous en angle.

Colocar el panel trasero en la unidad (con el lado terminado hacia abajo), centrado horizontalmente y verticalmente. Con el lado 1 de la herramienta de clavado, clavar los lados del panel trasero en posición. Con el lado 2, clavar los paneles superior e inferior. Trate de no poner clavos en ángulo.

# 7

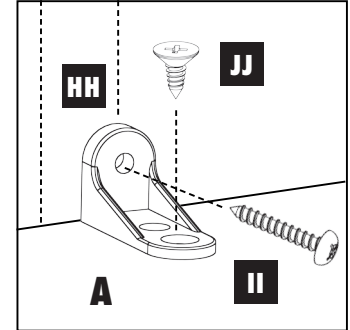
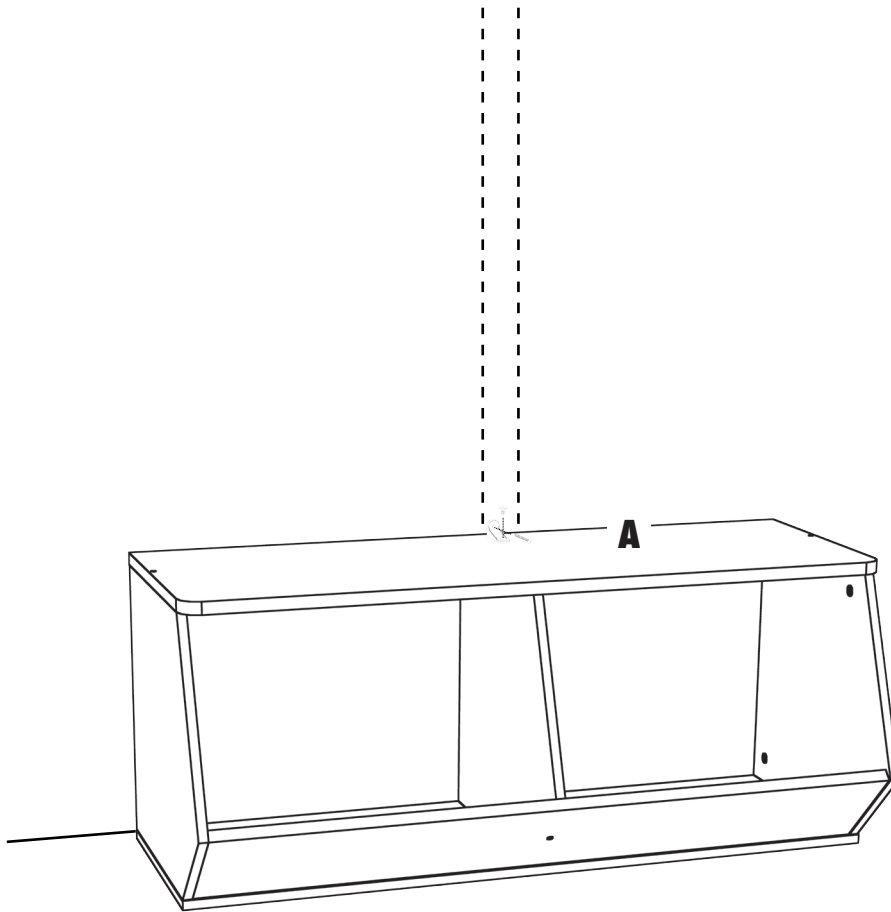
**HH****x1****II****x1****JJ****x1**

**Top side anchor**  
**Ancrage supérieur**  
**Anclaje superior**

**Underside Anchor**  
**Ancrage inférieur**  
**Anclaje inferior**

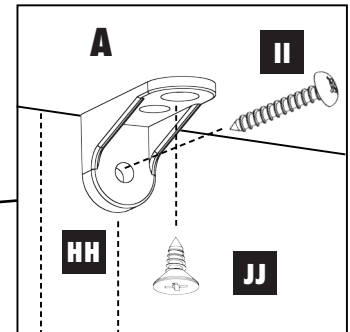

Locate wall stud and note proper height for unit.

Use L-bracket and screws to anchor unit securely to wall as shown.

Anchor may be used on top of unit or hidden on the underside of top panel.

Localiser le poteau mural et déterminer la hauteur appropriée pour l'unité.

Utiliser le support en L et les vis pour ancrer l'unité au mur de façon sécuritaire, comme illustré.

Un ancrage peut être utilisé au haut de l'unité ou être dissimulé sur le revers du panneau du haut.

Determinar la altura de la unidad en base a la ubicación del travesaño.

Con el perfil angular y los tornillos anclar la unidad a pared, tal como se muestra.

El anclaje puede colocarse en la parte superior de la unidad u ocultarse bajo el panel superior.

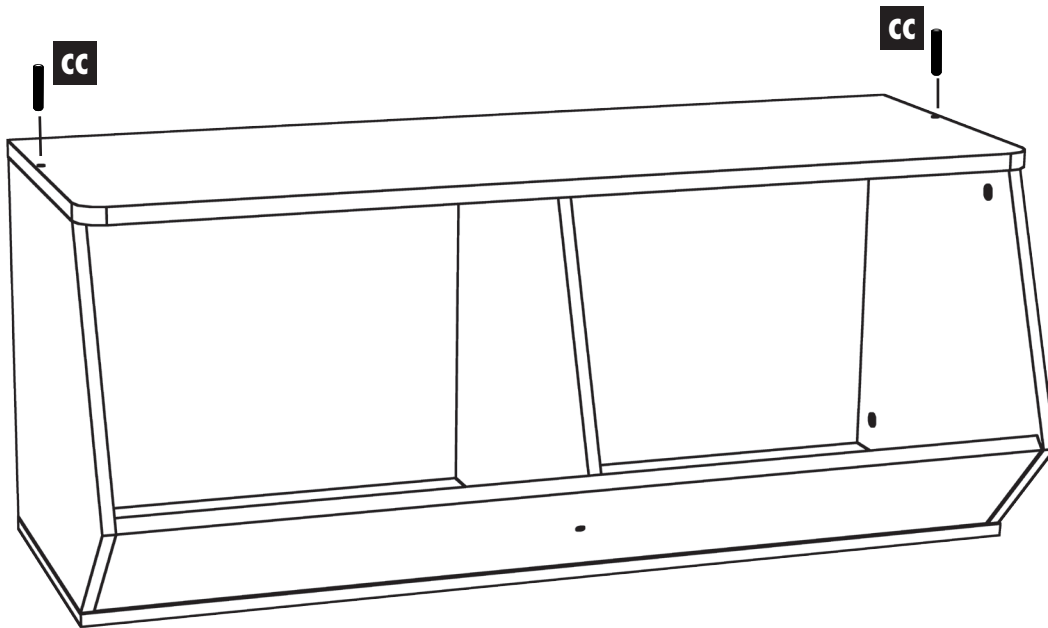
**CC****x2****8**

To stack units, insert dowels into both holes on top of the unit, and place second unit on top, securing on dowels. Be sure units are secured to wall.

Do not exceed 72" in height when stacking.

If stacking with 9-Cube, angled 2 bin should be on the bottom.

Pour empiler les unités, insérer les goujons dans les deux trous situés sur le dessus de l'unité, puis déposer la deuxième unité par-dessus, en l'insérant bien sur les goujons.

Ne pas empiler des unités à une hauteur dépassant 183 cm (72 po)

Si combiné à un organisateur à 9 compartiments, le rangement angulaire à 2 compartiments devrait être au bas.

Para apilar las unidades introducir las espigas en ambos orificios arriba de la unidad y colocar la segunda unidad arriba con las espigas.

No rebase las 72" (1.80 m) de altura al apilar.

Si se apilan 9 cubos, el compartimiento angular 2 debe quedar abajo.