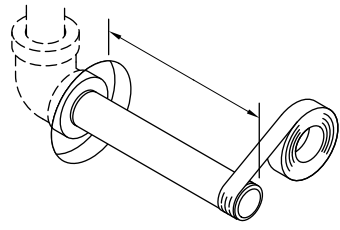
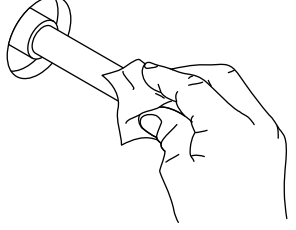
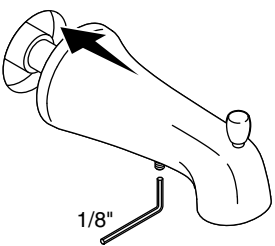
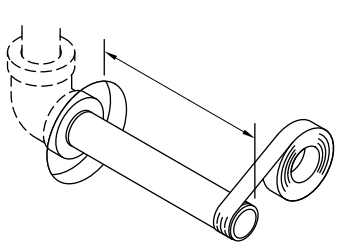
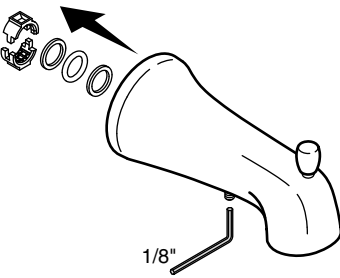
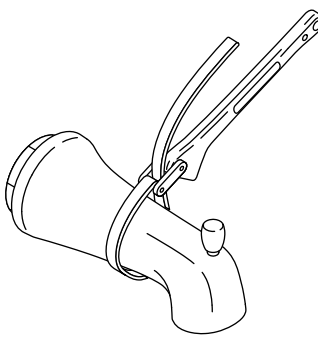
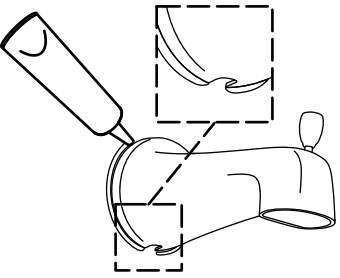
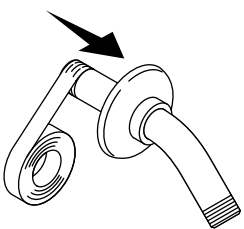
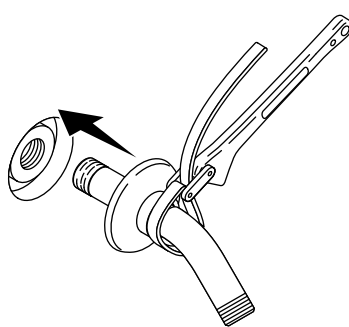
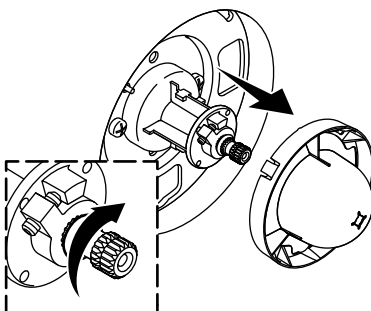
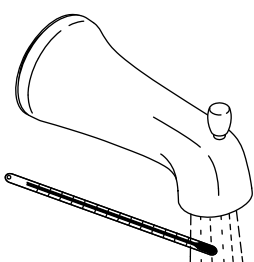
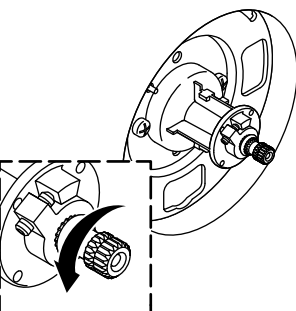
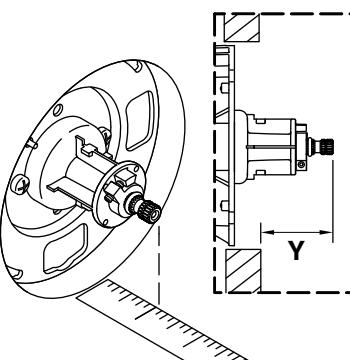
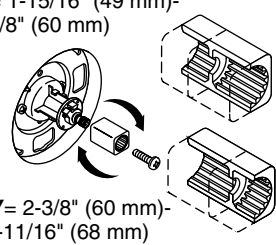
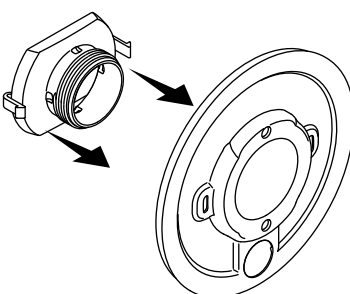
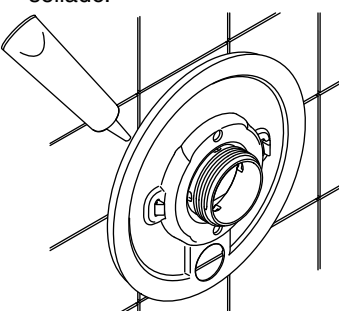

Plus/Plus/Más:
 • 1/2" NPT Pipe Nipple or Copper Tube
 Tube en cuivre ou mamelon de tuyauterie 1/2 po NPT
 Tubo de cobre o niple NPT de 1/2 pulg
 • Emery Paper/Papier émeri/Papel lija

<p>Record your model number. Noter le numéro du modèle. Anote su número de modelo.</p>	<p>⚠ WARNING: Risk of scalding. High water temperature can cause severe burns. Set the water temperature at or below 120°F (49°C) following the adjustment procedure in the valve Installation and Care Guide.</p> <p>⚠ ADVERTISSEMENT: Risque de brûlures. Une température d'eau élevée peut causer des brûlures graves. Régler la température de l'eau à 120°F (49°C) ou moins en suivant la procédure de réglage fournie dans le guide d'installation et d'entretien de la vanne.</p> <p>⚠ ADVERTENCIA: Riesgo de quemaduras. El agua a alta temperatura puede ocasionar quemaduras graves. Ponga la temperatura del agua a un</p>	<p>Important Information Follow all local plumbing and building codes.</p> <p>Renseignements importants Respecter tous les codes de plomberie et de bâtiment locaux.</p> <p>Información importante Cumpla todos los códigos locales de plomería y de construcción.</p>	<p>1 Slip-Fit Spout: Install the tube 5" (127 mm) from the wall.</p> <p>Bec à ajustement glissant : Poser le tube à 5 po (127 mm) du mur.</p> <p>Surtidores de montaje deslizante: Instale el tubo a 5" (127 mm) de la pared.</p> 	<p>Use emery paper to remove burrs. Clean debris.</p> <p>Éliminer les ébarbures au papier d'émeri. Nettoyer les débris.</p> <p>Retire las rebabas con papel de lija. Limpie los residuos.</p> 
<p>2 Loosen the setscrew. Install the spout. Tighten the setscrew. Desserrer la vis d'arrêt. Installer le bec. Serrer la vis d'arrêt.</p> <p>Afloje el tornillo de fijación. Instale el surtidor. Apriete el tornillo de fijación.</p> 	<p>3 Threaded Spout: Apply sealant tape to a 1/2" nipple. Install 5" (127 mm) from the wall.</p> <p>Bec fileté : Appliquer du ruban d'étanchéité sur un mamelon de 1/2 po. Le poser à 5 po (127 mm) du mur.</p> <p>Surtidor roscado: Aplique cinta selladora a un niple de 1/2 pulg. Instale a 5" (127 mm) de la pared.</p> 	<p>Loosen the setscrew to remove the slip-fit assembly. Desserrer la vis d'arrêt pour déposer la pièce d'ajustement glissant.</p> <p>Afloje el tornillo de fijación para retirar el montaje deslizante.</p> 	<p>Use a strap wrench to install the spout. Utiliser une clé à sangle pour installer le bec.</p> <p>Instale el surtidor con una llave de correa.</p> 	<p>4 Apply 100% silicone sealant, leaving a gap at the bottom. Wipe away excess.</p> <p>Appliquer du mastic à la silicone à 100% en laissant un espace à la base. Essuyer l'excédent.</p> <p>Aplique sellador 100 % de silicona, y deje un espacio libre en la parte inferior. Limpie el exceso.</p> 
<p>5 Slide the wall plate onto the shower arm. Apply sealant tape. Enfiler l'applique sur le bras de douche. Appliquer du ruban d'étanchéité.</p> <p>Deslice la placa mural en el brazo de ducha. Aplique cinta selladora.</p> 	<p>6 Install the shower arm. Slide the plate against the wall. Installer le bras de douche. Glisser l'applique contre le mur.</p> <p>Instale el brazo de ducha. Deslice la placa contra la pared.</p> 	<p>7 Remove the plaster guard. Turn ON the water. Retirer le protège-plâtre. Ouvrir l'eau.</p> <p>Retire el protector de yeso. Abra el agua.</p> 	<p>8 To adjust maximum water temperature, refer to the Homeowners Guide at kohler.com.</p> <p>Pour régler la température maximale de l'eau, se reporter au guide du propriétaire à kohler.com.</p> <p>Para ajustar la temperatura máxima del agua, consulte la guía del propietario en kohler.com.</p> 	<p>9 Turn OFF the water. Couper l'eau. Cierre el agua.</p> 
<p>10 Measure dimension "Y" to determine the appropriate adapter orientation. Mesurer la dimension « Y » pour déterminer l'orientation appropriée de l'adaptateur.</p> <p>Mida la dimensió "Y" para determinar la orientación apropiada del adaptador.</p> 	<p>If "Y" is within the dimensions below, orient and install the reversible adapter as shown.</p> <p>Si la dimension « Y » est comprise dans les dimensions ci-dessous, orienter et installer l'adaptateur réversible comme sur l'illustration.</p> <p>Si la dimensió "Y" está dentro de las siguientes dimensiones, oriente e instale el adaptador reversible como se muestra.</p> <p>Y = 1-15/16" (49 mm)- 2-3/8" (60 mm)</p> <p>Y = 2-3/8" (60 mm)- 2-11/16" (68 mm)</p> 	<p>11 All Installations: Snap the retainer to the seal plate.</p> <p>Toutes les installations : Encliqueter la pièce de retenue dans le plateau d'étanchéité.</p> <p>En todas las instalaciones: Encaje el retenedor a la placa de sellado.</p> 	<p>12 Tiled Wall Installations Only: Apply sealant to the back of the seal plate.</p> <p>Pose sur mur carrelé seulement : Appliquer du mastic sur le dos du plateau d'étanchéité.</p> <p>Solo en instalaciones en pared de azulejo: Aplique sellador al lado posterior de la placa de sellado.</p> 	<p>For K-2971 Valve: If the finished wall is less than 13/16" (21 mm) thick, do not use the 2-3/8" (60 mm) screws. The 1-5/8" (41 mm) screws must be used.</p> <p>Pour vanne K-2971 : Si l'épaisseur du mur fini est inférieure à 13/16 po (21 mm), ne pas utiliser les vis de 2-3/8 po (60 mm). Les vis de 1-5/8 po (41 mm) doivent être utilisées.</p> <p>Pour vanne K-2971 : Si l'épaisseur du mur fini est inférieure à 13/16 po (21 mm), ne pas utiliser les vis de 2-3/8 po (60 mm). Les vis de 1-5/8 po (41 mm) doivent être utilisées.</p>

13 All Installations: Install the retainer and seal plate. Confirm the spacer ring on the retainer is seated correctly.

Toutes les installations : Poser le dispositif de retenue et le plateau d'étanchéité. S'assurer que l'anneau d'espacement du dispositif de retenue est assis correctement.

En todas las instalaciones: Instale el retenedor y la placa de sellado. Verifique que el anillo espaciador del retenedor esté asentado correctamente.

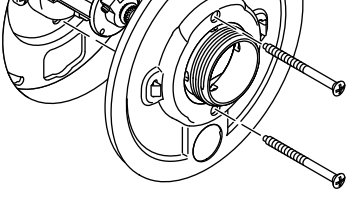

14 Fit the faceplate over the seal plate with the notch down.

Adapter la plaque de garniture sur le plateau d'étanchéité avec l'encoche tournée vers le bas.

Coloque la placa frontal sobre la placa de sellado con la muesca hacia abajo.

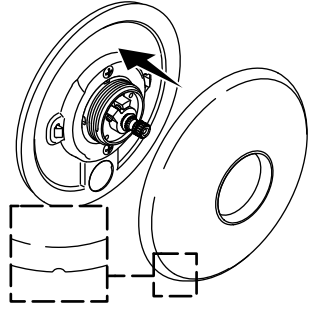

15 Point the handle down. Handtighten the bonnet onto the retainer.

Pointer la poignée vers le bas. Serrer le chapeau à la main sur la pièce de retenue.

Apunte la manija hacia abajo. Apriete a mano el bonete en el retenedor.

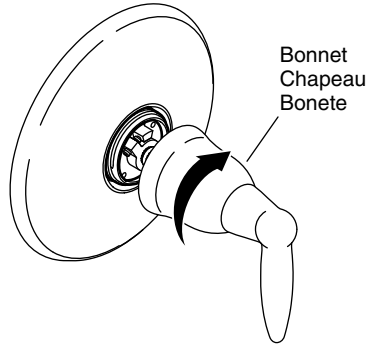

16 Run water to remove debris. Apply sealant tape. Install the showerhead.

Faire couler l'eau pour éliminer les débris. Appliquer du ruban d'étanchéité. Installer la pomme de douche.

Deje correr agua para eliminar los residuos. Aplique cinta selladora. Instale la cabeza de ducha.

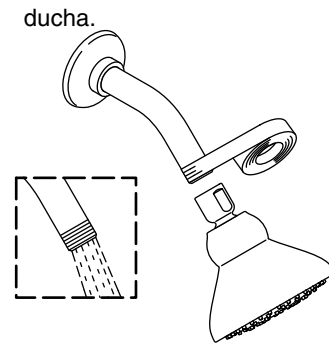

Maintenance: Clean the Screen: Remove the showerhead and screen washer.

Entretien : Nettoyer la rondelle : Retirer la pomme de douche et la rondelle à grille.

Mantenimiento: Limpie la rejilla: Retire la cabeza de ducha y la arandela de rejilla.

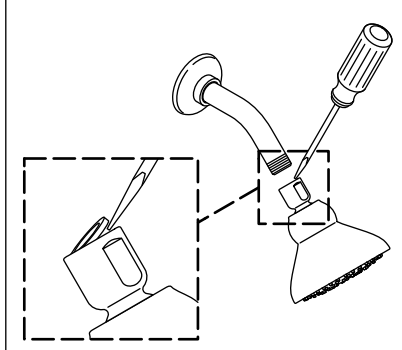

Clean the screen washer, then reinstall.

Nettoyer la rondelle à grille puis la réinstaller.

Limpie la arandela de rejilla, y luego vuelva a instalarla.

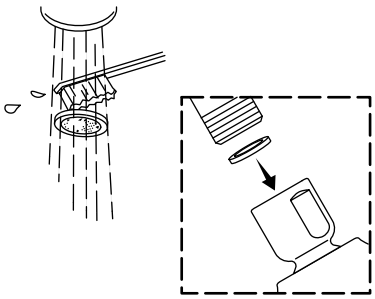

Clean the Spray Nozzles: Turn the water on. Rub your finger back and forth across the nozzles.

Nettoyer les buses du vaporisateur : Ouvrir l'eau. Frotter votre doigt dans un mouvement de va-et-vient sur les buses.

Limpie las boquillas del rociador: Abra el agua. Frota con el dedo hacia adelante y hacia atrás sobre las boquillas.

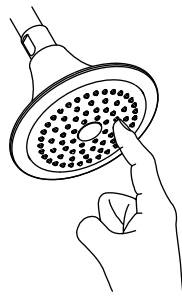

Need help? Contact the Customer Care Center at 1-800-456-4537.

For service parts information, visit kohler.com/serviceparts.

For care and cleaning and other information, visit kohler.com/clean.

This product is covered under the KOHLER® Warranty:

Faucet Lifetime Limited Warranty. For a hardcopy of warranty terms, contact the Customer Care Center.

USA/Canada: 1-800-4KOHLER (1-800-456-4537)

Mexico: 001-800-456-4537

kohler.com/warranty

Besoin d'aide? Appeler le centre de service à la clientèle au 1-800-456-4537.

Pour tous renseignements sur les pièces de rechange, visiter le site kohler.com/serviceparts.

Pour des renseignements sur l'entretien et le nettoyage et pour d'autres renseignements, visiter kohler.com/clean.

Ce produit est couvert sous la garantie KOHLER® :

Garantie limitée à vie des robinets. Pour obtenir une copie imprimée des termes de la garantie, s'adresser au centre de service à la clientèle.

USA/Canada : 1-800-4KOHLER (1-800-456-4537)

Mexique : 001-800-456-4537

kohler.com/warranty

¿Necesita ayuda? Comuníquese al Centro de Atención al Cliente al 1-800-456-4537.

Para consultar información sobre piezas de repuesto, visite kohler.com/serviceparts.

Para consultar información de cuidado, limpieza y de otro tipo, visite kohler.com/clean.

Este producto está cubierto bajo la garantía KOHLER®:

Garantía limitada de por vida para griferías. Solicite una copia en papel de los términos de la garantía al Centro de Atención al Cliente.

EE.UU./Canadá: 1-800-4KOHLER (1-800-456-4537)

México: 001-800-456-4537

kohler.com/warranty