

Assembly Instructions

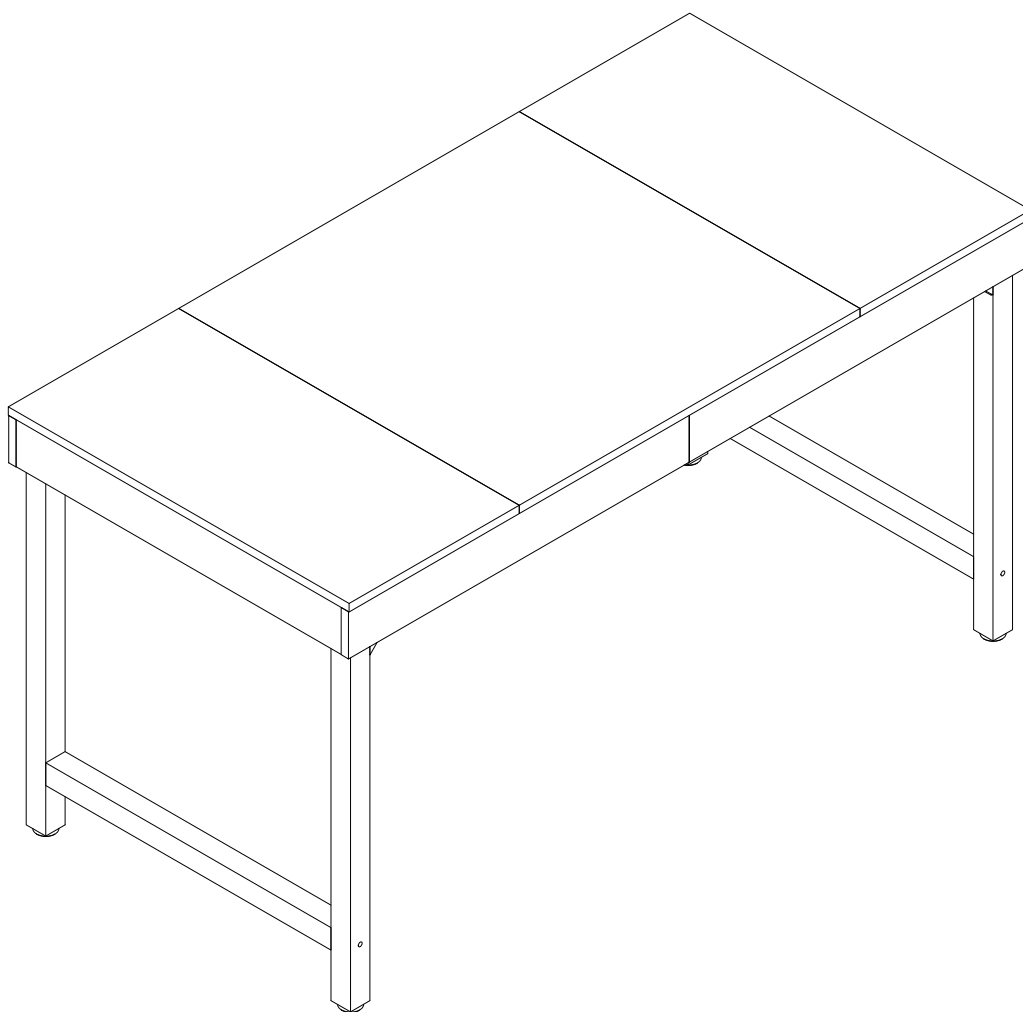

Dining Table

EN - Contact us. We're here to help you.

FR - Contactez-nous. Nous vous aiderons.

DE - Rufen Sie uns an. Wir sind hier, um zu helfen.

IT - Contattateci. Siamo qui per aiutarvi.

ES - Contáctanos, estamos aquí para ayudarte.

EN - 1:00 PM to 1:00 AM GMT, Monday to Friday.

DE - 14:00 - 02:00 Uhr (MEZ), von Montag bis Freitag.

IT - Dalle 14:00 alle 2:00 CET, dal lunedì al venerdì.

FR - De 14 h à 2 h (UTC+1), du lundi au vendredi.

ES - De 14:00 a 02:00 horas (CET+1), de lunes a viernes.

EN - We prioritize your satisfaction. Any issues with your product like missing or damaged parts, please keep the package, take photos of the packaging and the product, and contact us quickly.

DE - Ihre Zufriedenheit steht bei uns an erster Stelle. Bei Problemen mit Ihrem Produkt, wie fehlenden oder beschädigten Teilen, bewahren Sie bitte die Verpackung auf, machen Sie Fotos von der Verpackung und dem Produkt und kontaktieren Sie uns schnell.

IT - Diamo priorità alla vostra soddisfazione. In caso di problemi con il prodotto, come parti mancanti o danneggiate, si prega di conservare la confezione, scattare foto dell'imballaggio e del prodotto e contattarci rapidamente.

FR - Votre satisfaction est notre priorité. En cas de problème avec votre produit, comme des pièces manquantes ou endommagées, veuillez conserver l'emballage, prendre des photos de l'emballage et du produit et nous contacter rapidement.

ES - Su satisfacción es nuestra prioridad primordial. Si tiene algún inconveniente con este producto, como faltantes o dañadas, estamos aquí para ayudarlo. Guarda el embalaje original y toma fotos luego contáctanos lo antes posible.

Warm Tips

EN

1. Carefully read and keep these instructions for later.
2. Before assembling, ensure all parts and accessories are there.
3. Assemble on a soft, smooth surface like a carpet to avoid scratches.
4. Don't fully tighten the screws until everything is correctly in place.

DE

1. Lesen Sie diese Anleitung sorgfältig durch und bewahren Sie sie für später auf.
2. Stellen Sie vor dem Zusammenbau sicher, dass alle Teile und Zubehörteile vorhanden sind.
3. Montieren Sie es auf einer weichen, glatten Oberfläche wie einem Teppich, um Kratzer zu vermeiden.
4. Ziehen Sie die Schrauben nicht vollständig an, bis alles richtig sitzt.

IT

1. Leggere attentamente e conservare le presenti istruzioni.
2. Prima di procedere al montaggio, accertarsi che tutte le parti e gli accessori siano presenti.
3. Montare su una superficie morbida e liscia, come un tappeto, per evitare graffi.
4. Non serrare completamente le viti finché tutto non è stato posizionato correttamente.

FR

1. Lisez attentivement ces instructions et conservez-les.
2. Avant de procéder à l'assemblage, assurez-vous que toutes les pièces et tous les accessoires sont présents.
3. Effectuez l'assemblage sur une surface douce et lisse, comme un tapis, pour éviter les rayures.
4. Ne serrez pas complètement les vis tant que tout n'est pas correctement en place.

ES

1. Lea atentamente estas instrucciones y consérvelas para más adelante.
2. Antes de ensamblar, asegúrese de que todas las piezas y accesorios estén en su lugar.
3. Ensamble sobre una superficie suave y lisa, como una alfombra, para evitar rayones.
4. No ajuste completamente los tornillos hasta que todo esté correctamente colocado.

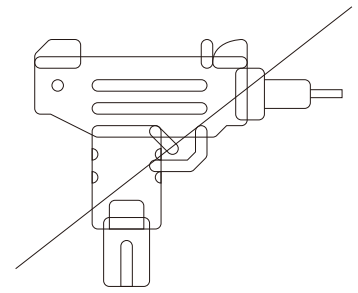
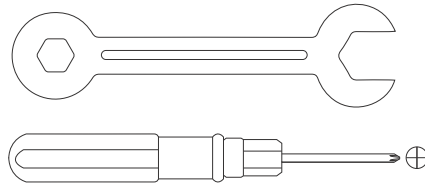
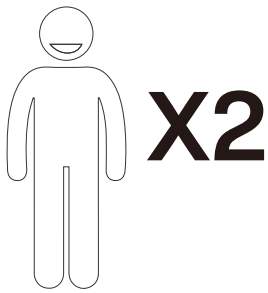

EN - We recommend using hand tools for assembly.
If an electric screwdriver is used, reduce its power to protect the product.

DE - Wir empfehlen die Verwendung von Handwerkzeugen für die Montage.
Wenn ein elektrischer Schraubendreher verwendet wird, reduzieren Sie die Leistung, um das Produkt zu schützen.

IT - Per l'assemblaggio si consiglia di utilizzare utensili manuali.
Se si utilizza un cacciavite elettrico, ridurre la potenza per proteggere il prodotto.

FR - Nous recommandons d'utiliser des outils manuels pour l'assemblage.
Remarque: Si un tournevis électrique est utilisé, réduisez sa puissance pour protéger le produit.

ES - Recomendamos utilizar herramientas manuales para el montaje.
Si se utiliza destornillador eléctrico, reduzca la potencia y el par de torsión para evitar dañar el producto.

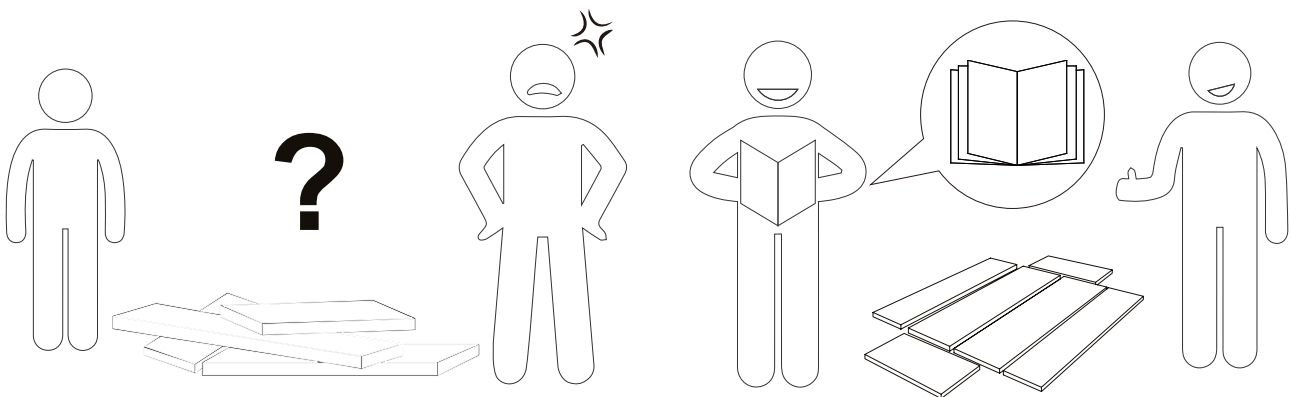

EN - AVOID SCRATCHES

In order to avoid scratching, this furniture should be assembled on a soft surface, such as a rug.

DE - KRATZER VERMEIDEN

Um Kratzer zu vermeiden, sollten diese Möbel auf einer weichen Oberfläche, wie z. B. einem Teppich, montiert werden.

IT - EVITARE I GRAFFI

Per evitare i graffi, questo mobile deve essere montato su una superficie morbida, ad esempio un tappeto.

FR - ÉVITER LES RAYURES

Afin d'éviter les rayures, ce meuble doit être monté sur une surface douce, comme un tapis.

ES - EVITA RASGUÑOS

Para evitar rayones, el mueble debe montarse sobre una superficie suave, como una alfombra.

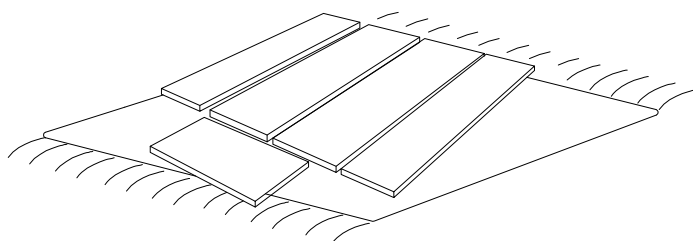
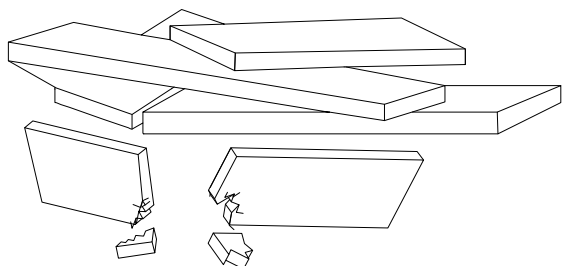

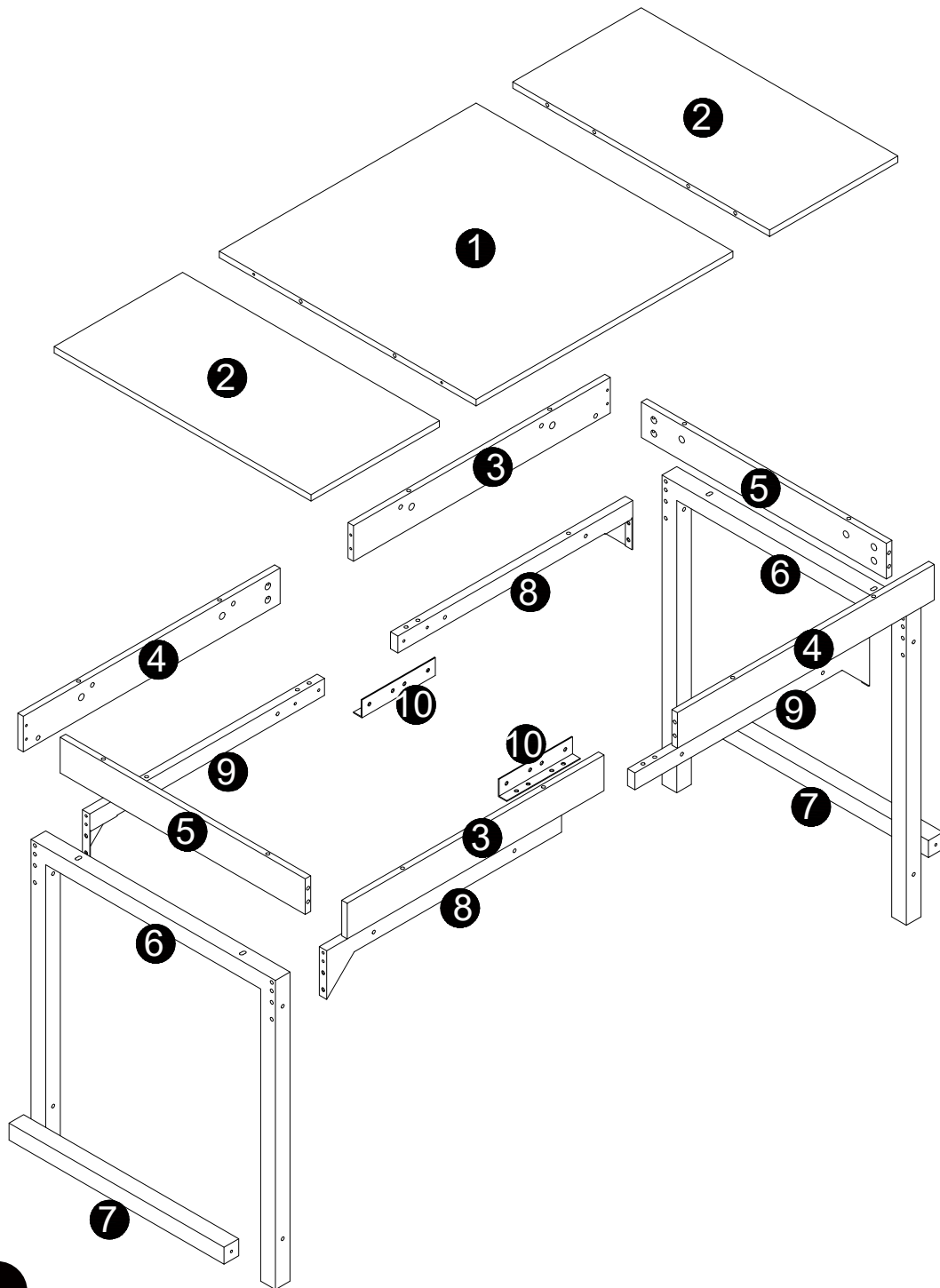

⚠ Caution

EN - Check all parts. Most board parts are labeled on the edge.
Contact us for a free replacement if any are damaged or missing.

DE - Bitte überprüfen Sie alle Teile. Die meisten Platinenteile sind am Rand beschriftet.
Bitte kontaktieren Sie uns für einen kostenlosen Ersatz, falls etwas fehlt oder beschädigt ist.

IT - Controllare tutte le parti. La maggior parte delle parti della scheda sono etichettate sul bordo.
Contattateci per ottenere una sostituzione gratuita se uno di essi è danneggiato o mancante.







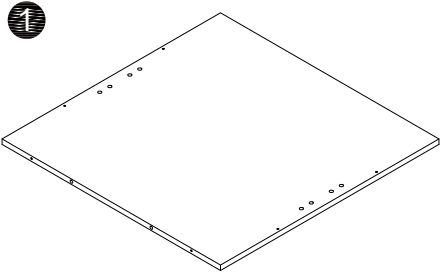
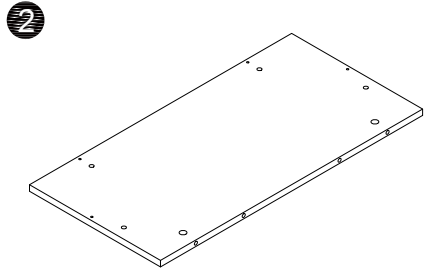
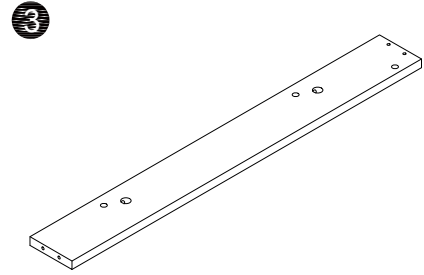
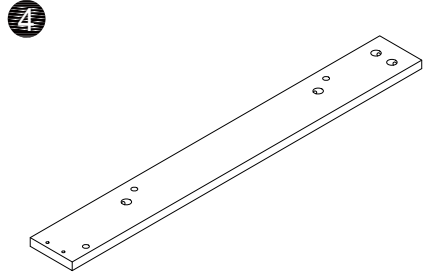
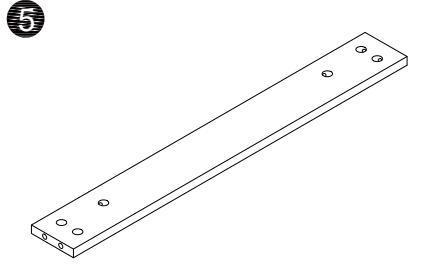
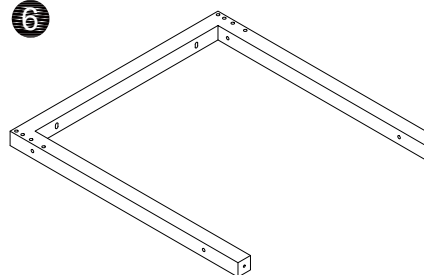
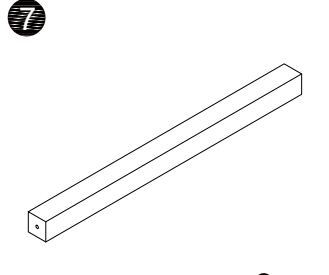
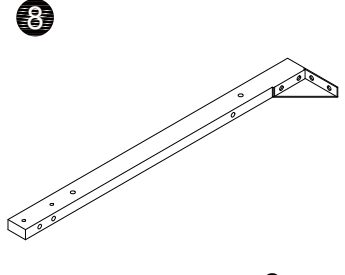
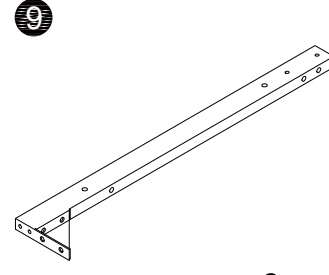
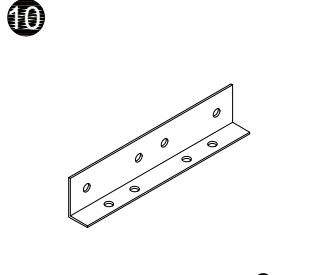

FR - Vérifiez toutes les pièces. La plupart des pièces de la carte sont étiquetées sur le bord.
Contactez-nous pour un remplacement gratuit si l'une d'entre elles est endommagée ou manquante.

ES - Asegúrate de que todas las piezas estén incluidas. La mayoría de las piezas de la tabla están etiquetadas y estampadas en el borde sin rematar.
Contáctanos para obtener un reemplazo gratuito si encuentras piezas dañadas o faltantes.

EN - Parts List | DE - Teileliste | IT - Elenco parti | FR - Les Pièces | ES - Lista de Piezas

 <p>1 pc</p>	 <p>2 pcs</p>	 <p>2 pcs</p>	
 <p>2 pcs</p>	 <p>2 pcs</p>	 <p>2 pcs</p>	
 <p>2 pcs</p>	 <p>2 pcs</p>	 <p>2 pcs</p>	 <p>2 pcs</p>

EN - Hardware List | DE - Hardwareliste | IT - Hardware Elenco | FR - Le Matériel | ES - Lista de Hardware

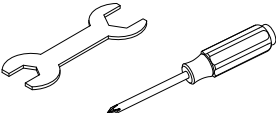
A	C	F	H	I	N	V
		 <p>M6x30mm</p>	 <p>M6x50mm</p>	 <p>M6x60mm</p>	 <p>M6x10mm</p>	 <p>M6</p>
28 pcs	28 pcs	8 pcs	28 pcs	12 pcs	8 pcs	8 pcs
W	Y					
 <p>Ø8x40mm</p>	 <p>M8</p>					
4 pcs	4 pcs					

EN - Installation of Cams and Pins

Read each step carefully before starting. Each step of instruction should be performed in the correct order. If these steps are not followed in sequence, assembly difficulties may occur.

DE - Installation von Nocken und Bolzen

Lesen Sie jeden Schritt sorgfältig durch, bevor Sie beginnen.
Es ist sehr wichtig, dass jeder Schritt der Anleitung in der korrekten Reihenfolge ausgeführt wird.
Sonst, wird es zu Montageschwierigkeiten kommen.

IT - Installazione di camme e perni

Leggere attentamente ogni fase prima di iniziare. Ogni fase delle istruzioni deve essere eseguita nell'ordine corretto.
Se questi passaggi non vengono seguiti in sequenza, possono verificarsi difficoltà di montaggio.

FR - Installation des came et des axes

Lisez attentivement chaque étape avant de commencer.
Chaque étape des instructions doit être effectuée dans le bon ordre.
Si ces étapes ne sont pas suivies dans l'ordre, des difficultés d'assemblage peuvent survenir.

ES - Instalación de la leva y el pasador

Lea atentamente cada paso antes de comenzar. Cada paso de las instrucciones debe realizarse en el orden correcto.
Si no se siguen estos pasos en secuencia, podrían surgir dificultades de montaje.

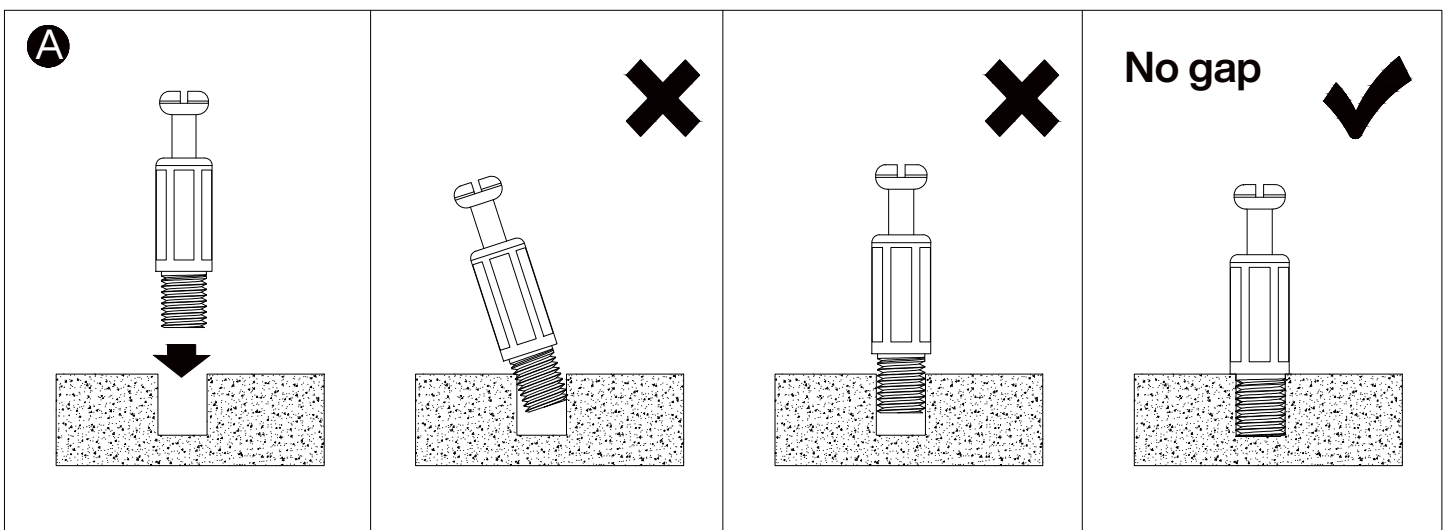

EN

Screw the pin into the hole. Set the cams correctly by aligning the head of the cams with the lock pins. Lock the cam by turning the cam head with a screwdriver until it is tightened. Please do not use an electric screwdriver to assemble the unit.

DE

Schrauben Sie den Stift in das Loch. Um die Nocken richtig zu positionieren, stellen Sie sicher, dass der Pfeil auf dem Nocken zur Lochöffnung des Stiftes zeigt, den er verriegelt. Verriegeln Sie den Nocken, indem Sie den Nockenkopf mit einem Schraubendreher drehen, bis er festgezogen ist. Bitte verwenden Sie keinen elektrischen Schraubendreher für die Montage der Einheit.

IT

Avvitare il perno nel foro. Impostare correttamente le camme allineando la testa delle camme con i perni di bloccaggio. Bloccare la camma ruotando la testa della camma con un cacciavite fino a serrarla. Non utilizzare un cacciavite elettrico per assemblare l'unità.

FR

Vissez la goupille dans le trou. Réglez correctement les came en alignant leur tête avec les goupilles de verrouillage. Verrouillez la came en tournant la tête de came à l'aide d'un tournevis jusqu'à ce qu'elle soit serrée. N'utilisez pas de tournevis électrique pour assembler l'appareil.

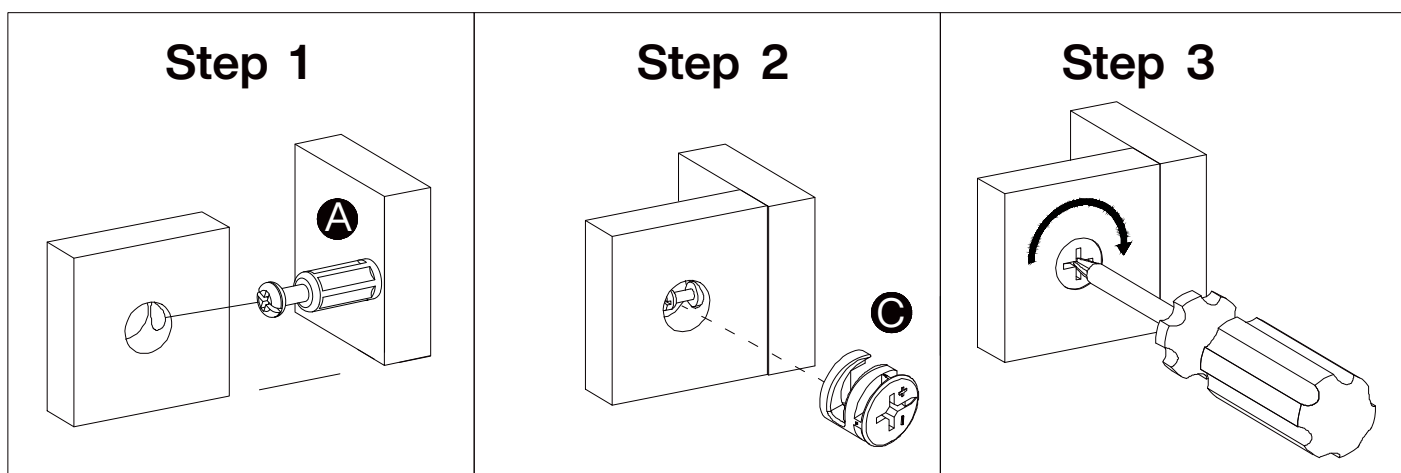

ES

Atornille el pasador en el orificio. Para colocar las levas correctamente, asegúrese de que la flecha de la leva apunte a la abertura del orificio del pasador que bloquea. Bloquee la leva girando la cabeza de la leva con un destornillador hasta que esté apretada. No utilice un destornillador eléctrico para instalar la unidad.

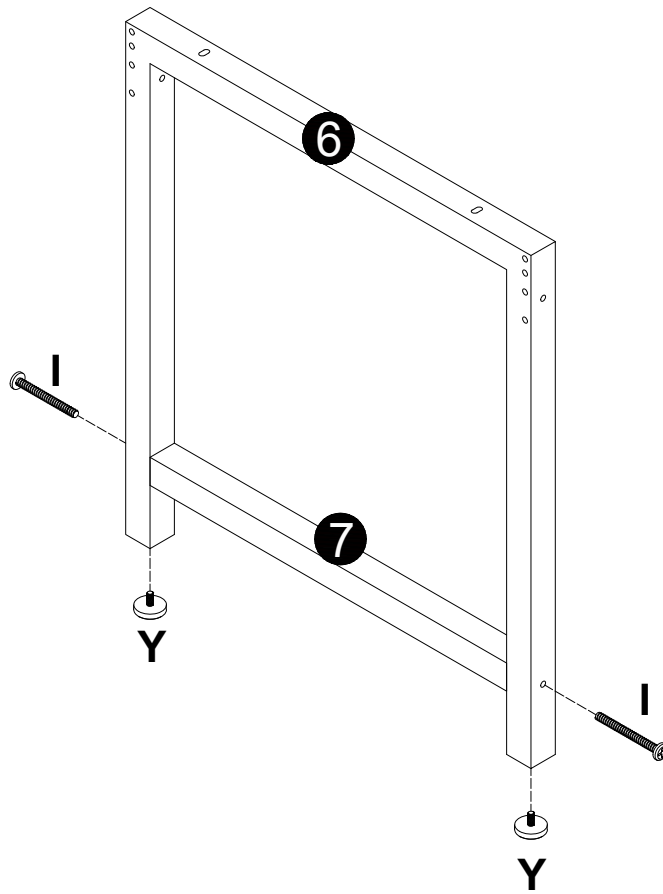

1



I	Y
	
M6x60mm	M8
4 pcs	4 pcs

x2

2

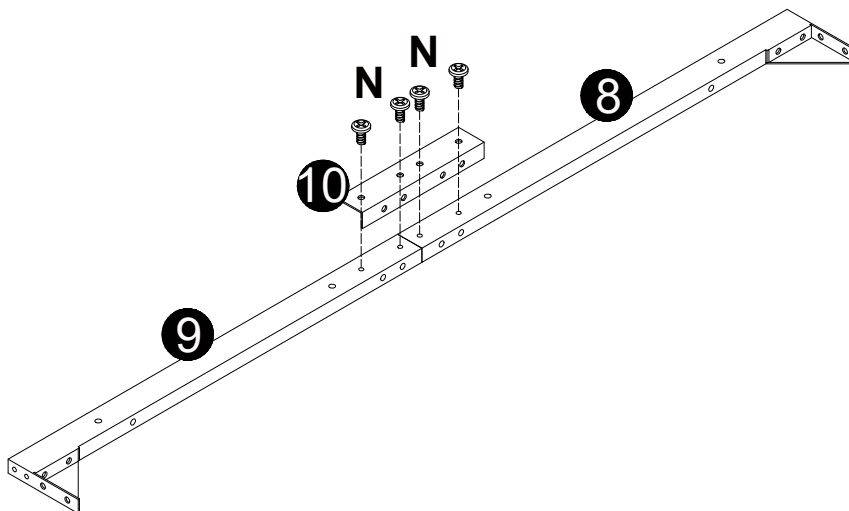

N

M6x10mm
8 pcs

x2

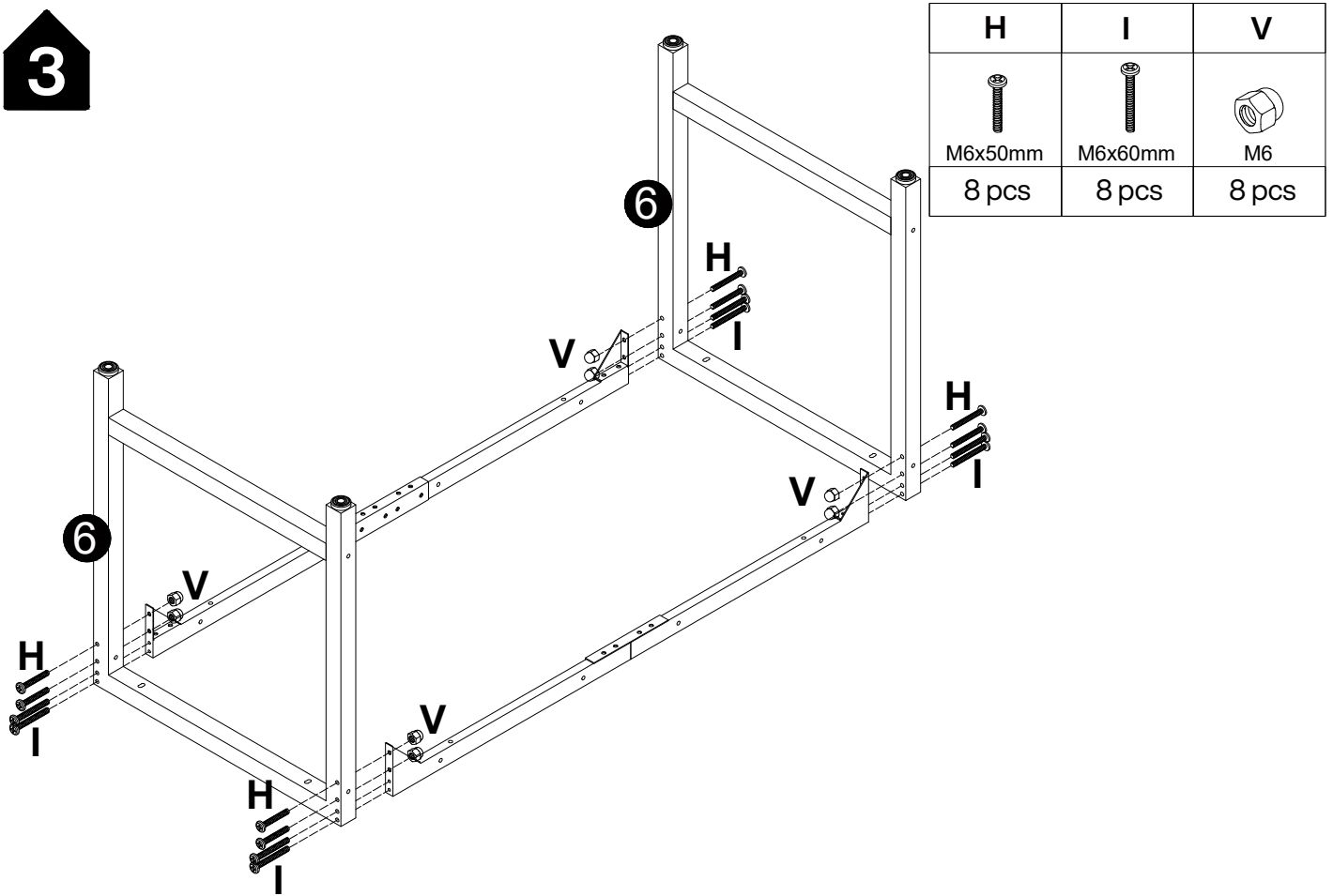
3

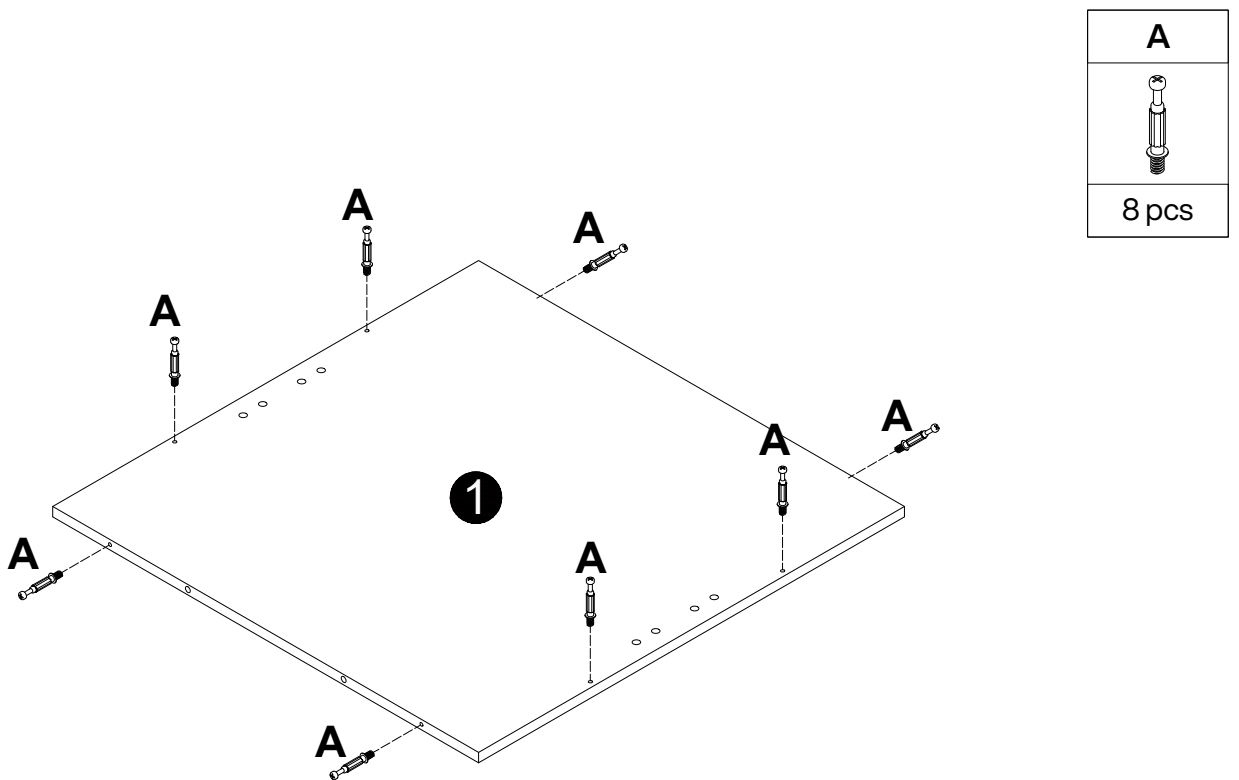

4



5

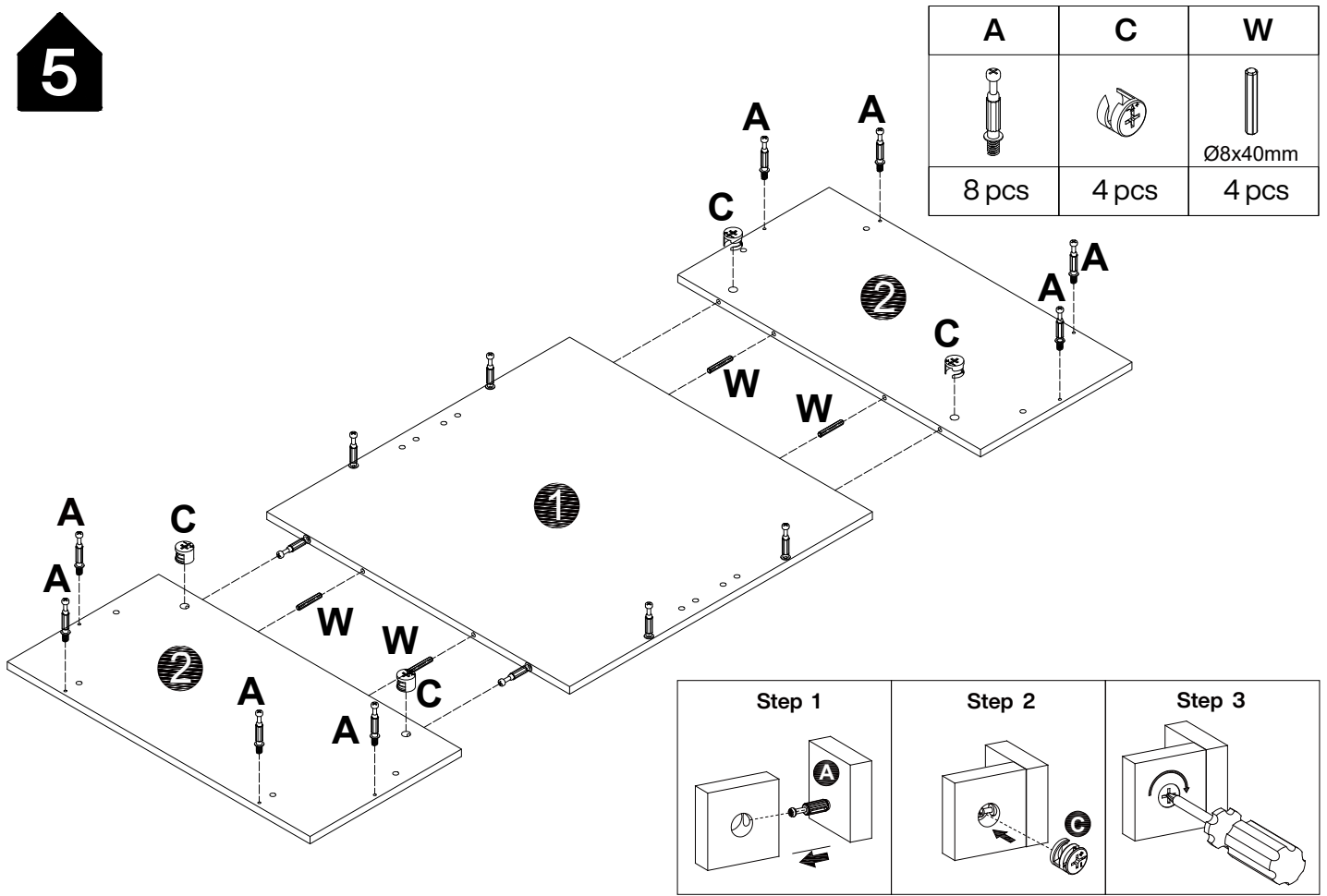

6

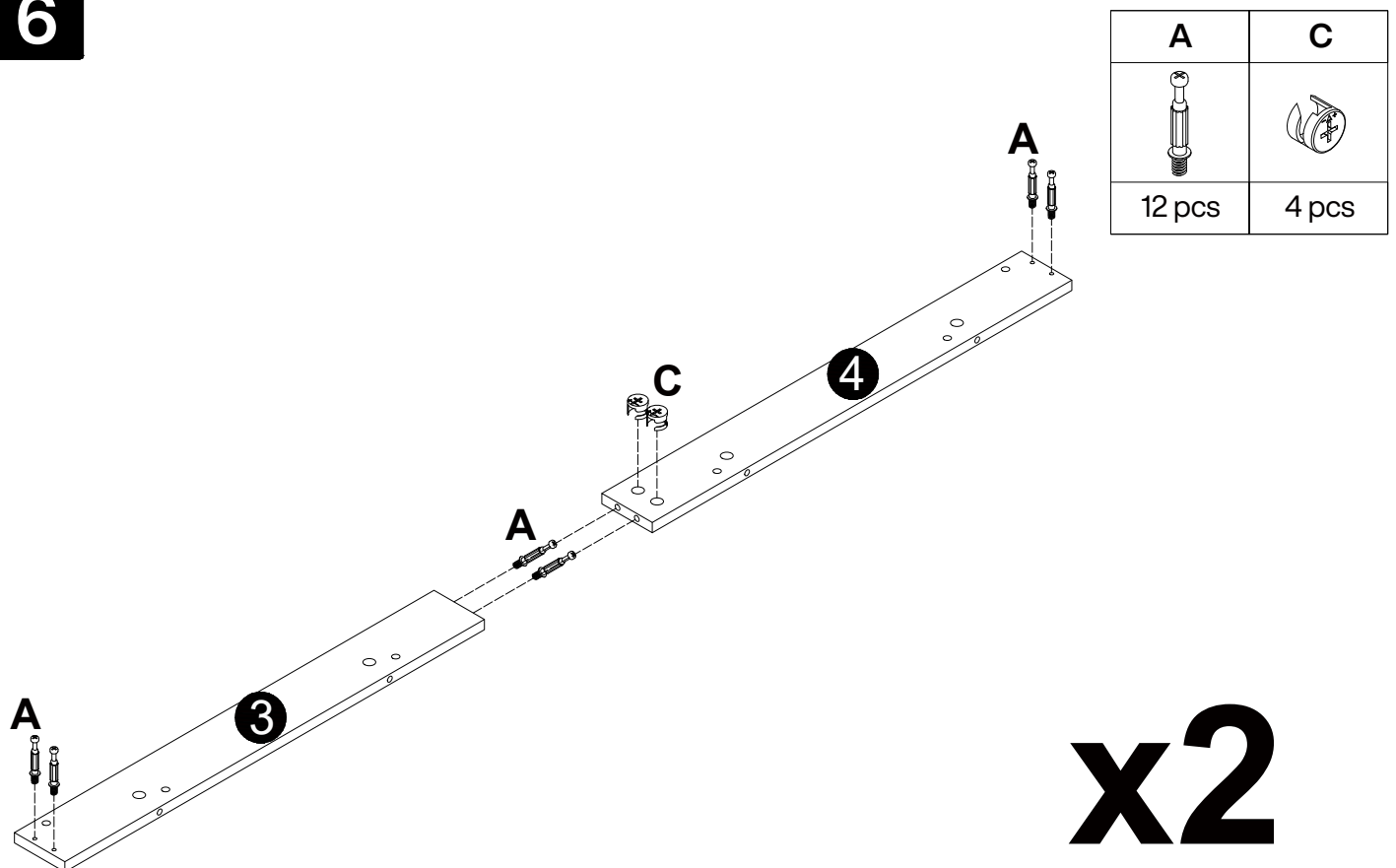

7

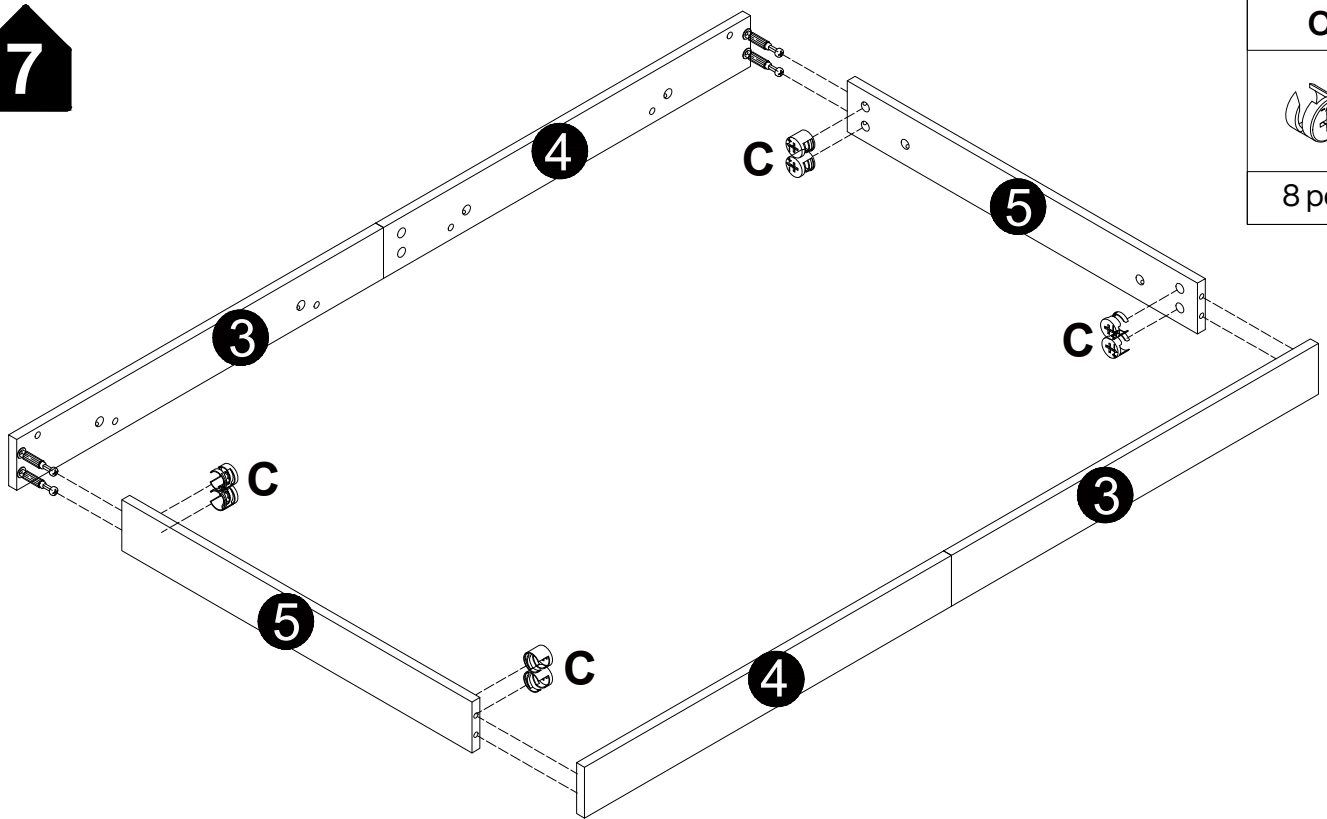

C
8 pcs

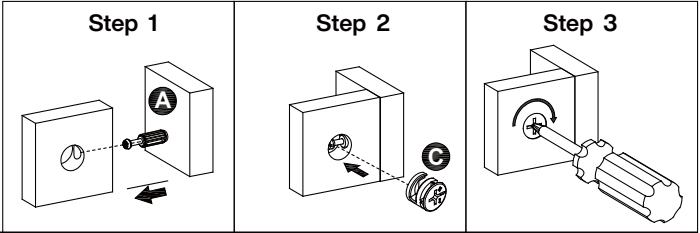

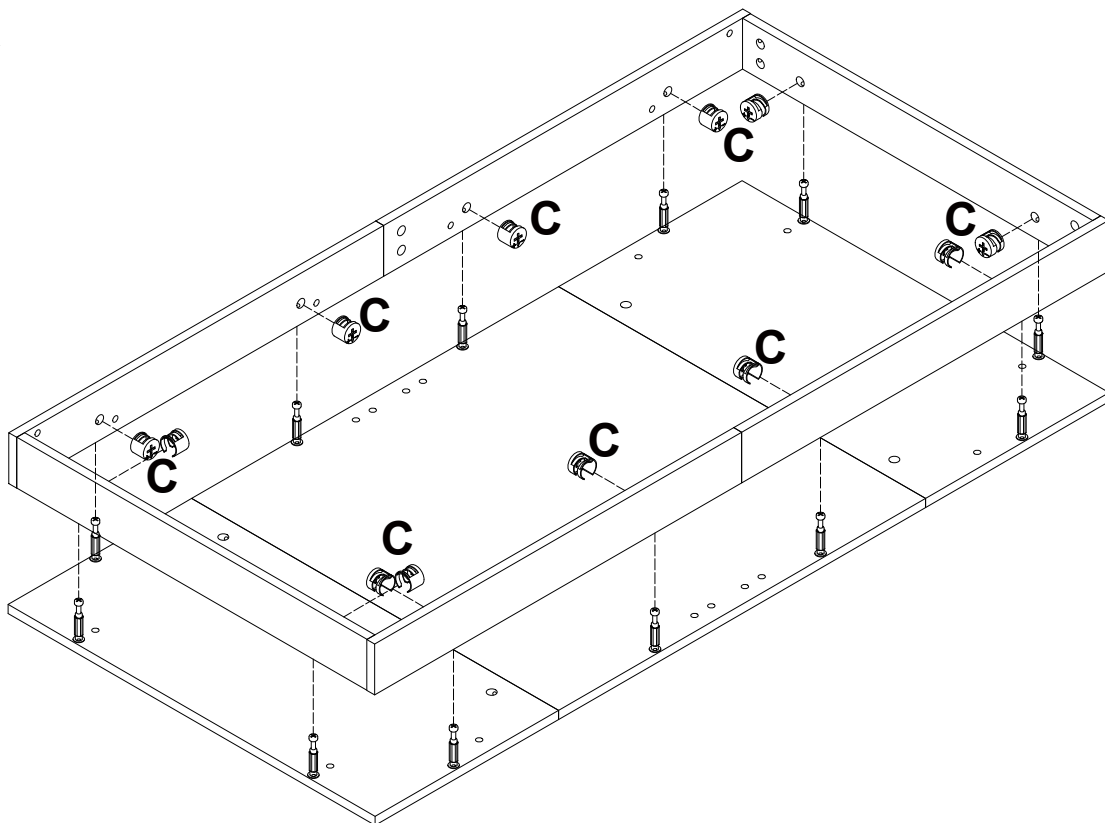

8



C
12 pcs

9

F	H
	
M6x30mm	M6x50mm
8 pcs	20 pcs

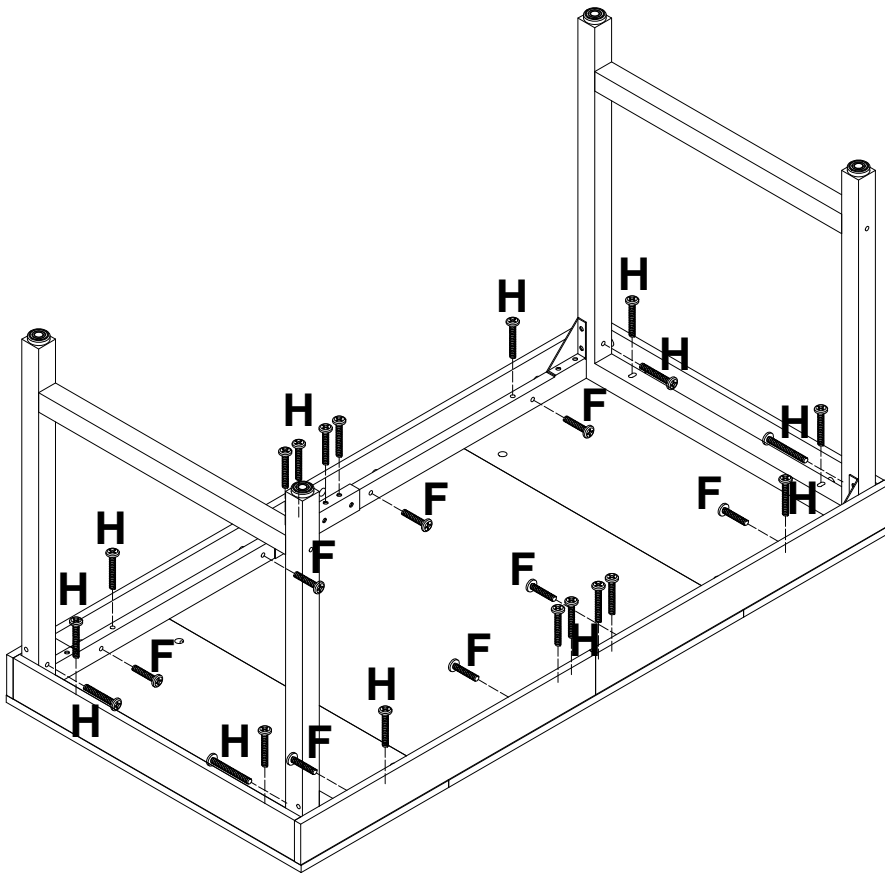

10

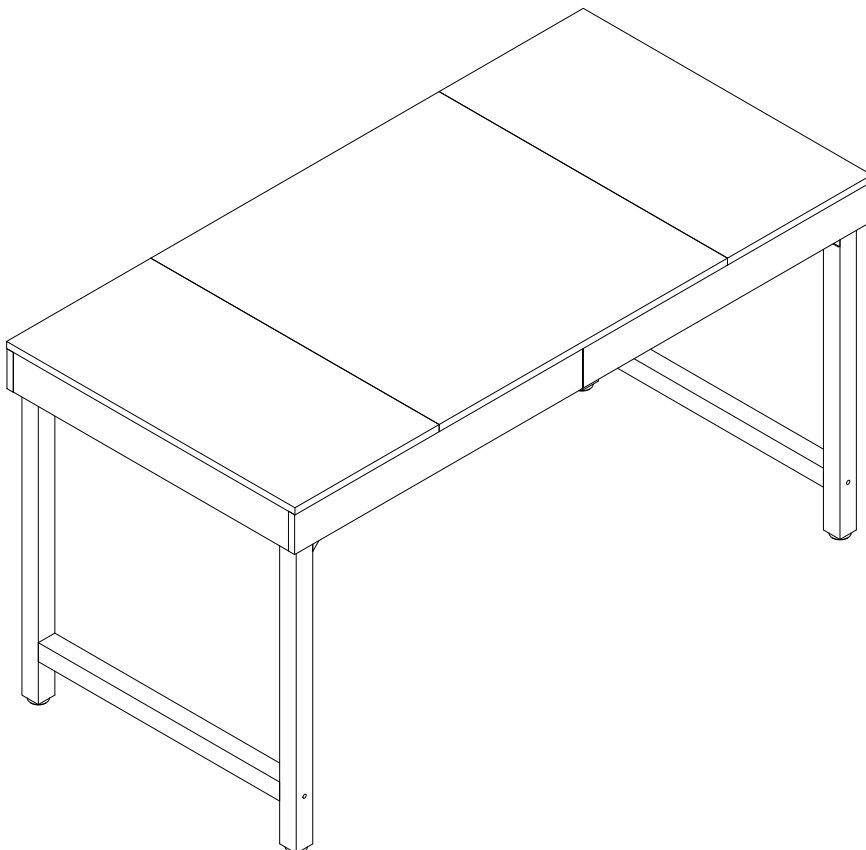

Thank you for your support!

