

**USA** office: Fontana   **ITA** office: Milano   **AUS** office: Truganina   **POL** office: Gdańsk  
**DEU** office: FDS GmbH, Neuer Höltigbaum 30, 22143 Hamburg, Deutschland  
**GBR** office: FDS Corporation Limited, Unit 4, Blackacre Road, Great Blakenham,  
Ipswich, IP6 0FL, United Kingdom   **FRA** office: Saint Vigor d'Ymonville

Outdoor Canopy Tent  
Outdoor-Pavillon  
Tonnelle de Jardin  
Pabellón de Exterior  
Gazebo per Esterni  
Namiot zewnętrzny z baldachimem  
Buiten Luifeltent

**NP12122**

THIS INSTRUCTION BOOKLET CONTAINS **IMPORTANT** SAFETY INFORMATION.  
PLEASE READ AND KEEP FOR FUTURE REFERENCE.

EN



### Before You Start

- ⚠ Please read all instructions carefully.
- ⚠ Retain instructions for future reference.
- ⚠ Separate and count all parts and hardware.
- ⚠ Read through each step carefully and follow the proper order.
- ⚠ We recommend that, where possible, all items are assembled near to the area in which they will be placed in use, to avoid moving the product unnecessarily once assembled.
- ⚠ Always place the product on a flat, steady and stable surface.
- ⚠ Keep all small parts and packaging materials for this product away from babies and children as they potentially pose a serious choking hazard.

DE



### Vor dem Beginnen

- ⚠ Bitte lesen Sie alle Anweisungen sorgfältig durch.
- ⚠ Bewahren Sie die Anweisungen zur zukünftigen Verwendung auf.
- ⚠ Überprüfen Sie, ob alle Teile und Zubehörteile vorhanden sind.
- ⚠ Lesen Sie jeden Schritt sorgfältig durch und befolgen Sie die richtige Reihenfolge.
- ⚠ Wir empfehlen, alle Teile möglichst in der Nähe des Aufstellungsortes zu montieren, um unnötige Bewegungen nach der Montage zu vermeiden.
- ⚠ Stellen Sie den Artikel immer auf eine ebene, feste und stabile Fläche.
- ⚠ Halten Sie alle kleinen Teile und Verpackungsmaterialien fern von Babys und Kindern, ansonsten besteht Erstickengefahr.

FR



### Avant de Commencer

- ⚠ Veuillez lire attentivement toutes les instructions.
- ⚠ Conservez les instructions pour vous y référer ultérieurement.
- ⚠ Vérifiez toutes les pièces et les accessoires.
- ⚠ Lisez attentivement chaque étape et suivez l'ordre correct.
- ⚠ Nous recommandons que, dans la mesure du possible, tous les produits soient assemblés à proximité de la zone où ils seront utilisés, afin d'éviter tout déplacement inutile du produit une fois assemblé.
- ⚠ Placez toujours le produit sur une surface plane et stable.
- ⚠ Conservez toutes les petites pièces de ce produit et les matériaux d'emballage hors de portée des bébés et des enfants, car ils pourraient présenter un risque d'étouffement.

ES



### Antes de Empezar

- ⚠ Lea atentamente todas las instrucciones.
- ⚠ Conserve las instrucciones para futuras consultas.
- ⚠ Separe y cuente todas las piezas y los accesorios.
- ⚠ Lea detenidamente cada paso y siga el orden correcto.
- ⚠ Recomendamos que, siempre que sea posible, todos los elementos se monten cerca de la zona en la que se van a utilizar, para evitar mover el producto innecesariamente una vez montado.
- ⚠ Coloque siempre el producto sobre una superficie plana, estable y firme.
- ⚠ Mantenga todas las piezas pequeñas y los materiales de embalaje de este producto lejos de los bebés y los niños, ya que pueden representar un grave riesgo de asfixia.

IT



### Prima di Iniziare

- ⚠ Si prega di leggere attentamente tutte le istruzioni.
- ⚠ Conservare le istruzioni per riferimento futuro.
- ⚠ Separare e contare tutte le parti e gli accessori.
- ⚠ Leggere attentamente ogni passo e seguire l'ordine corretto.
- ⚠ Si consiglia, ove possibile, di assemblare tutti gli articoli vicino alla zona in cui verranno posti in uso, per evitare di spostare inutilmente il prodotto una volta assemblato.
- ⚠ Posizionare sempre il prodotto su una superficie piana, stabile.
- ⚠ Tenere tutte le piccole parti e i materiali di imballaggio di questo prodotto lontano dalla portata di neonati e bambini, in quanto possono costituire un serio pericolo di soffocamento.

PL



### Zanim Zacziesz

- ⚠ Zapoznaj się z instrukcją.
- ⚠ Zachowaj instrukcję do wglądu.
- ⚠ Posortuj części i upewnij się, że zestaw jest kompletny.
- ⚠ Zapoznaj się ze sposobem montażu i postępuj zgodnie z instrukcją.
- ⚠ Zalecamy, aby montaż odbywał się możliwie najbliżej miejsca docelowego położenia produktu, aby uniknąć niepotrzebnego przesuwania.
- ⚠ Upewnij się, że produkt znajdzie się na płaskiej i stabilnej powierzchni.
- ⚠ Upewnij się, że materiały wykorzystane podczas pakowania produktu oraz jego elementy znajdują się poza zasięgiem dzieci.

NL



### Voordat U Begint

- ⚠ Lees alstublieft alle instructies zorgvuldig door.
- ⚠ Bewaar de instructies voor toekomstig gebruik.
- ⚠ Scheid en tel alle onderdelen en beslag.
- ⚠ Lees elke stap zorgvuldig door en volg de juiste volgorde.
- ⚠ Wij raden aan om, waar mogelijk, alle items te monteren in de nabijheid van de plaats waar ze zullen worden gebruikt, om onnodige verplaatsing van het product na montage te voorkomen.
- ⚠ Plaats het product altijd op een vlak, stabiel en stevig oppervlak.
- ⚠ Houd alle kleine onderdelen en verpakkingsmaterialen van dit product buiten bereik van baby's en kinderen omdat ze een ernstig verstikkingsgevaar kunnen vormen.

## Product Specifications:

<b>SIZE (AT BASE):</b> 10 x 20 ft/3 x 6 m	<b>TENT FRAME:</b> Powder-Coated Metal
<b>SIZE (AT Canopy Top):</b> 10 x 20 ft/3 x 6 m	<b>TOP CLOTH FABRIC:</b> Oxford polyester fiber with an upgraded silver-plated PU lining
<b>SHADED AREA:</b> 200 sq.ft./18 m <sup>2</sup>	<b>PACKING LIST:</b> 1. Canopy top x 1 2. Tent frame x 1 3. Portable bag x 1 4. Tent stakes x 12 & ropes x 6 5. Instruction manual x 1 6. Sandbag x 6
<b>CARRY BAG SIZE:</b> 47.2" x 8.7" x 15.7" /120 x 22 x 40 cm	
<b>OUTER BOX SIZE:</b> 46.9" x 8.7" x 15" /120 x 22 x 38 cm	
<b>PACKAGE WEIGHT:</b> 60 lbs/27kg	

### THE LATEST TECHNOLOGY IN THE INDUSTRY:

1. Double-line sewing and reinforced stress sewing prevent water penetration from seams, making it 100% waterproof.
2. The tent includes waterproof sealing tape to prevent water from pooling in wet conditions.
3. Roof raising design to prevent water accumulation.

## CAUTION:

1. When adjusting the height, please place your fingers above the button to avoid getting stuck during setup and takedown.
2. Do not set up the canopy in rainy or windy weather.
3. In unattended situations and in bad weather, the tent should be taken down. This product is not intended to withstand extreme/high winds or bad weather.
4. Do not use fire near the gazebo or place it near a heat source.
5. Do not install the gazebo on uneven ground.
6. When installing the gazebo, you need to ensure that the frame is locked and that the tent is properly secured with a heavy object.
7. There are 6 wind rope buckles for binding wind ropes and wind rope nails to fix the tent and increase stability.
8. Foot pads with ground nail holes: ensure that it is firmly fixed on the ground when in use.
9. Rope and ground stakes add stability.
10. Attach the canopy top cloth to the legs with hook and loop fasteners.

## TIPS:



### STORAGE:

Before storing the canopy, make sure that the parts are not wet or damp to prevent mold.



### CLEANING:

Clean the canopy with mild detergent and water.



### INSTALLATION:

Do not open the gazebo roughly. Improper force may result in damage to the parts or connectors.



### MAINTENANCE:

When not in use, this product should be kept closed and stored away to avoid potential damage.

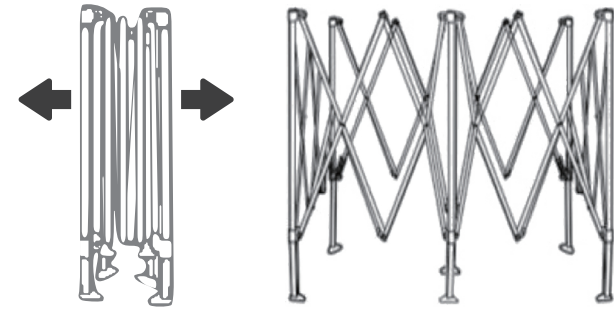

### Step 1: Pull out the canopy frame:

A. Place the canopy frame in the center of the area that needs shade.

B. With your partner on the other side of the frame, grab both outer legs and lift the frame slightly off the ground. Then pull the frame back so that it opens to 3/4 of its full opening size. Finally, place the frame back on the ground.

**NOTE: Do not open the frame violently; improper force may cause damage to the brackets or connectors.**

## HOW TO SET UP:

It is recommended that two or more people complete the installation of the canopy tent.

Follow these instructions and be careful to avoid getting your fingers caught in any moving parts when opening and closing the frame.

### Step 2: Attaching the canopy top:

A. Unfold the canopy top and place it on top of the canopy frame.

B. Secure the canopy top to the corners of the canopy frame using the hook and loop fasteners.

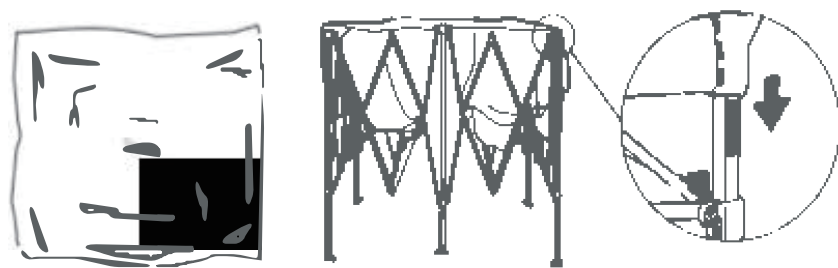

**If the cloth does not seem to fit, you need to adjust the degree of opening of the tent frame.**

**Step 4: Adjust the canopy height:**

Press the red button on each leg and push the leg up or down to adjust the height of the gazebo (3 heights available).



**Step 3: Lock the frame:**

A. At this point, stand with a partner on the opposite side of the frame and grab the outside bar. Pull it back until the shelter is fully open.

B. Then push upward with one hand while holding the top of the leg with the other hand to engage the slider at each corner. Repeat this procedure on the other legs.

C. Lift all the corners upward until they click, and the snap goes into the positioning hole.

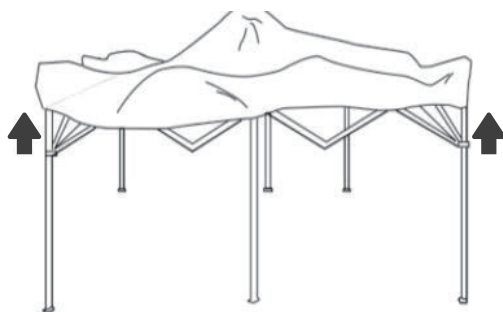

**Step 5: Secure the canopy in place:**

A. There are 6 rope loops at the corners of the roof for tying weatherproof ropes to secure the tent. Tie the ropes to the rings, straighten the ropes, tie a stake to the other end of the rope, and then insert the stake into the ground.

B. Insert ground stakes through the footings with stake holes into the soil/ground to hold the canopy in place.

C. Ropes and ground nails provide added stability.



**Step 6 :** Sandbags can be tied to the legs of the tent to increase the weight to make the tent more stable.

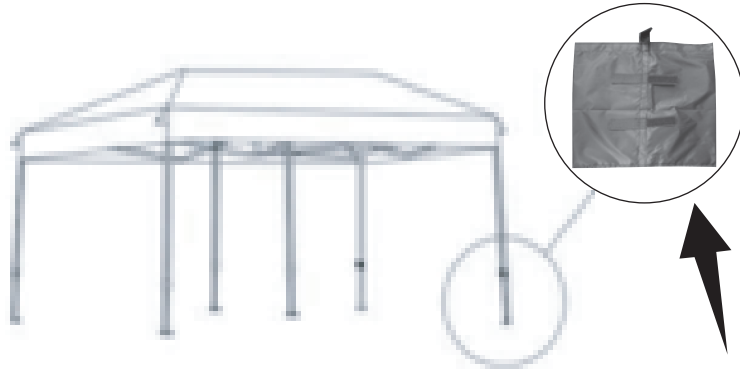

## How To Take Down

### Step 1:

Unfasten the hook and loop fasteners and detach the canopy top tarpaulin. Fold the canopy top tarpaulin neatly.

### Step 2:

Remove the stakes and lower the tent height.

### Step 3:

Unlock the frame.

### Step 4:

Fold the frame.

### Step 5:

Place the frame and the canopy back into the portable bag.

**TIPS:** Before storing the canopy, ensure that the parts are dry to prevent mold. Place all the parts in the roller bag for storage.

## Produktspezifikationen

<b>GRÖSSE (AN DER BASIS):</b> 3 x 6 m	<b>PAVILLON-RAHMEN:</b> Pulverbeschichtetes Metall
<b>GRÖSSE (Vordach):</b> 3 x 6 m	<b>OBERSTOFF:</b> Oxford-Polyesterfaser mit versilbertem PU-Futter
<b>SCHATTIERTE FLÄCHE:</b> 18 m <sup>2</sup>	<b>PACKLISTE:</b> 1. Vordach x 1 2. Gestell des Pavillons x 1 3. Tragbare Tasche x 1 4. Zeltpfähle x 12 & Seile x 6 5. Anleitung x 1 6. Sandsack x 6
<b>GRÖSSE DER TRAGETASCHE:</b> 120 x 22 x 40 cm	
<b>AUSSENKASTENGRÖSSE:</b>  120 x 22 x 38 cm	
<b>GEWICHT DES PAKETS:</b> 27 kg	

### DIE NEUESTE TECHNOLOGIE IN DER BRANCHE:

1. Doppelliniennähte und verstärkte Spannungsnähte verhindern das Eindringen von Wasser aus den Nähten und machen es 100% wasserdicht.
2. Der Pavillon ist mit wasserdichtem Dichtungsband ausgestattet, um Wasseransammlungen bei Nässe zu verhindern.
3. Das Dach ist hochgezogen, um Wasseransammlungen zu verhindern.

## VORSICHT:

1. Halten Sie beim Einstellen der Höhe Ihre Finger über den Tasten, um ein Einklemmen während des Ein- und Ausbaus zu vermeiden.
2. Bauen Sie den Pavillon nicht bei regnerischem oder windigem Wetter auf.
3. In unbeaufsichtigten Situationen und bei schlechtem Wetter sollte der Pavillon abgebaut werden. Dieses Produkt ist nicht dafür ausgelegt, extremen/starken Winden oder schlechtem Wetter standzuhalten.
4. Verwenden Sie kein Feuer in der Nähe des Pavillons und stellen Sie ihn nicht in die Nähe einer Wärmequelle.
5. Stellen Sie den Pavillon nicht auf unebenem Boden auf.
6. Wenn Sie den Pavillon aufstellen, müssen Sie sicherstellen, dass der Rahmen verriegelt und der Pavillon mit einem schweren Gegenstand ordnungsgemäß gesichert ist.
7. Es gibt 6 Windseilschnallen zum Befestigen von Windseilen und Windseilnägeln, um den Pavillon zu fixieren und die Stabilität zu erhöhen.
8. Fußpads mit Bodennagellöchern: Stellen Sie sicher, dass der Pavillon während des Gebrauchs fest auf dem Boden steht.
9. Seile und Erdnägeln sorgen für zusätzliche Stabilität.
10. Befestigen Sie den Stoff des Verdecks mit Klettverschlüssen an den Beinen.

## TIPPS:



### LAGERUNG:

Bevor Sie den Pavillon lagern, stellen Sie sicher, dass die Teile nicht nass oder feucht sind, um Schimmel zu vermeiden.



### REINIGUNG:

Reinigen Sie den Pavillon mit einem milden Reinigungsmittel und Wasser.



### INSTALLATION:

Öffnen Sie den Pavillon nicht grob. Unsachgemäße Gewaltanwendung kann zu einer Beschädigung der Teile oder Verbindungen führen.



### WARTUNG:

Wenn das Produkt nicht benutzt wird, sollte es geschlossen aufbewahrt werden, um mögliche Schäden zu vermeiden.

## AUFBAUWEISE:

Es wird empfohlen, dass zwei oder mehr Personen den Aufbau des Pavillon durchführen.

Befolgen Sie diese Anweisungen und achten Sie darauf, dass Sie sich beim Öffnen und Schließen des Gestells nicht die Finger in den beweglichen Teilen einklemmen.

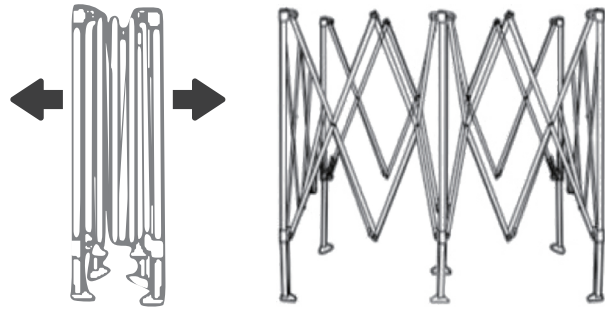

### Schritt 1: Herausziehen des Pavillons:

- A. Platzieren Sie den Pavillonrahmen in der Mitte des Bereichs, der Schatten benötigt.
- B. Fassen Sie mit Ihrem Partner auf der anderen Seite des Rahmens die beiden äußeren Beine und heben Sie den Rahmen leicht vom Boden ab. Ziehen Sie dann den Rahmen zurück, so dass er sich auf 3/4 seiner vollen Größe öffnet. Legen Sie den Rahmen schließlich wieder auf den Boden.

**HINWEIS: Öffnen Sie den Rahmen nicht gewaltsam; unangemessene Gewaltanwendung kann zu Schäden an den Halterungen oder Anschlüssen führen.**

### Schritt 2: Anbringen des Dachs von Pavillon:

- A. Klappen Sie das Dach von Pavillon auf und legen Sie es auf den Rahmen des Pavillons.
- B. Befestigen Sie das Dach mit den Klettverschlüssen an den Ecken des Rahmens des Pavillons.

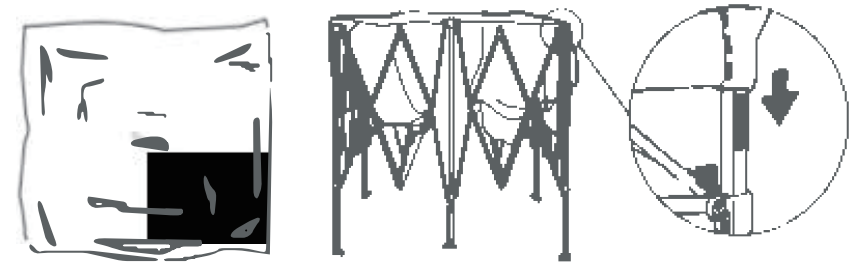

**Wenn das Tuch nicht zu passen scheint, müssen Sie den Öffnungsgrad des Zeltrahmens anpassen.**

### Schritt 3: Verriegeln des Rahmens:

- A. Stellen Sie sich jetzt mit einem Partner auf die gegenüberliegende Seite des Rahmens und fassen Sie die äußere Stange. Ziehen Sie ihn zurück, bis der Schutzraum vollständig geöffnet ist.
- B. Drücken Sie dann mit einer Hand nach oben, während Sie mit der anderen Hand das obere Ende des Beins festhalten, damit der Schieber an jeder Ecke einrastet. Wiederholen Sie diesen Vorgang an den anderen Beinen.

- C. Heben Sie alle Ecken nach oben, bis sie einrasten und der Schnapper in das Positionierungsloch einrastet.

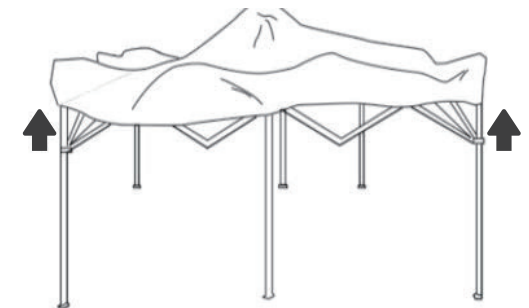

#### Schritt 4: Einstellen der Höhe von Pavillon:

Drücken Sie den roten Knopf an jedem Bein und schieben Sie das Bein nach oben oder unten, um die Höhe des Pavillons einzustellen (3 Höhen verfügbar).



#### Schritt 5: Befestigen des Pavillons an ihrem Platz:

A. An den Ecken des Daches befinden sich 6 Seilschlaufen zum Anbinden von wetterfesten Seilen, um den Pavillon zu sichern. Binden Sie die Seile an den Ringen fest, richten Sie die Seile gerade aus, binden Sie einen Pfahl an das andere Ende des Seils und stecken Sie den Pfahl in den Boden.

B. Stecken Sie die Bodenpfähle durch die Fundamente mit den Pfahllöchern in den Boden, um den Pavillon zu befestigen.

C. Seile und Bodenpfähle sorgen für zusätzliche Stabilität.



Schritt 6: Sandsäcke können an den Beinen des Zeltes befestigt werden, um das Gewicht zu erhöhen und das Zelt stabiler zu machen.



## Abbau des Pavillons

#### Schritt 1:

Lösen Sie die Klettverschlüsse und nehmen Sie das Dach ab. Falten Sie das Dach ordentlich zusammen.

#### Schritt 2:

Entfernen Sie die Bodenpfähle und senken Sie die Höhe des Pavillons ab.

#### Schritt 3:

Entriegeln Sie den Rahmen.

#### Schritt 4:

Falten Sie den Rahmen.

#### Schritt 5:

Legen Sie den Rahmen und den Pavillon wieder in die tragbare Tasche.

TIPPS: Stellen Sie vor der Lagerung des Pavillons sicher, dass die Teile trocken sind, um Schimmel zu vermeiden. Legen Sie alle Teile zur Aufbewahrung in die Rolltasche.

## Spécifications du Produit :

<b>Spécifications du Produit :</b> <b>TAILLE (À LA BASE) :</b> 3 x 6 m	<b>CADRE DE LA TENTE :</b> Métal Revêtu de Poudre
<b>TAILLE (EN HAUT) :</b> 3 x 6 m	<b>TISSU SUPÉRIEUR :</b> Fibre de polyester Oxford avec doublure en PU argenté amélioré
<b>SURFACE OMBRAGÉE :</b> 18 m <sup>2</sup>	<b>LISTE D'EMBALLAGE :</b> 1. Dessus de tente x 1 2. Cadre de tente x 1 3. Sac portable x 1 4. Piquets de tente x 12 & cordes x 6 5. Manuel d'instruction x 1 6. Sac de sable x 6
<b>TAILLE DU SAC DE TRANSPORT :</b> 120 x 26 x 40 cm	
<b>TAILLE DE LA BOÎTE EXTÉRIEURE :</b> 120 x 26 x 38 cm	
<b>POIDS DE L'EMBALLAGE :</b> 27kg	

### LA TECHNOLOGIE LA PLUS RÉCENTE DE L'INDUSTRIE :

1. Les coutures à double ligne et les coutures renforcées empêchent la pénétration de l'eau par les coutures, ce qui rend le produit 100 % imperméable.
2. La tente est équipée d'une bande d'étanchéité qui empêche l'eau de s'accumuler dans des conditions humides.
3. Conception du toit surélevé pour empêcher l'accumulation d'eau.

## ATTENTION :

1. Lors du réglage de la hauteur, placez vos doigts au-dessus du bouton pour éviter qu'ils ne se coincent pendant le montage et le démontage.
2. Ne pas monter la tente par temps pluvieux ou venteux.
3. Dans les situations sans surveillance et par mauvais temps, la tente doit être démontée. Ce produit n'est pas conçu pour résister à des vents violents ou à des intempéries.
4. N'utilisez pas de feu à proximité du gazebo et ne le placez pas près d'une source de chaleur.
5. Ne pas installer le gazebo sur un sol inégal.
6. Lors de l'installation du gazebo, vous devez vous assurer que le cadre est verrouillé et que la tente est correctement fixée à l'aide d'un objet lourd.
7. Il y a 6 boucles de corde à vent pour attacher les cordes à vent et les clous de corde à vent pour fixer la tente et augmenter la stabilité.
8. Patins avec trous de clouage au sol : s'assurer que la tente est fermement fixée au sol lorsqu'elle est utilisée.
9. Les cordes et les piquets de sol renforcent la stabilité.
10. Fixez la toile supérieure de la tente aux pieds à l'aide de bandes auto-agrippantes.

## CONSEILS :



### STOCKAGE :

Avant de ranger la tente, assurez-vous que les pièces ne sont pas mouillées ou humides afin d'éviter les moisissures.



### NETTOYAGE :

Nettoyer la tente avec un détergent doux et de l'eau.



### INSTALLATION :

N'ouvrez pas le gazebo brutalement. Une force inadéquate peut endommager les pièces ou les connecteurs.



### ENTRETIEN :

Lorsqu'il n'est pas utilisé, ce produit doit être fermé et rangé afin d'éviter tout dommage potentiel.

## COMMENT MONTER :

Il est recommandé que deux personnes ou plus procèdent à l'installation de la tente.

Suivez ces instructions et veillez à ne pas vous coincer les doigts dans les pièces mobiles lors de l'ouverture et de la fermeture du cadre.

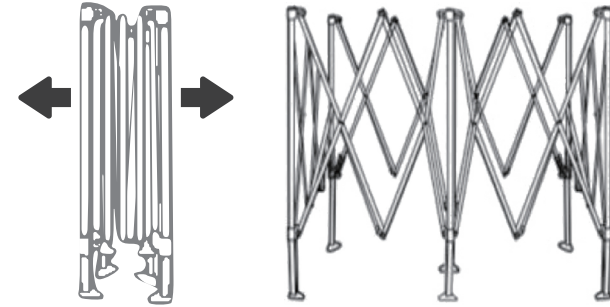

### Étape 1 : Déplier le cadre de la tente :

- Placez le cadre de la tente au centre de la zone qui nécessite de l'ombre.
- Avec votre partenaire de l'autre côté du cadre, saisissez les deux jambes extérieures et soulevez légèrement le cadre du sol. Tirez ensuite le cadre vers l'arrière de manière à ce qu'il s'ouvre aux 3/4 de sa taille d'ouverture totale. Enfin, replacez le cadre sur le sol.

**REMARQUE : N'ouvrez pas le cadre violemment ; une force excessive peut endommager les supports ou les connecteurs.**

---

### Étape 2: Fixer le dessus de la tente :

- Dépliez le dessus de la tente et placez-le au dessus du cadre de la tente.
- Fixez le dessus de la tente aux coins du cadre de la tente à l'aide des fermetures à boucles et à crochets.

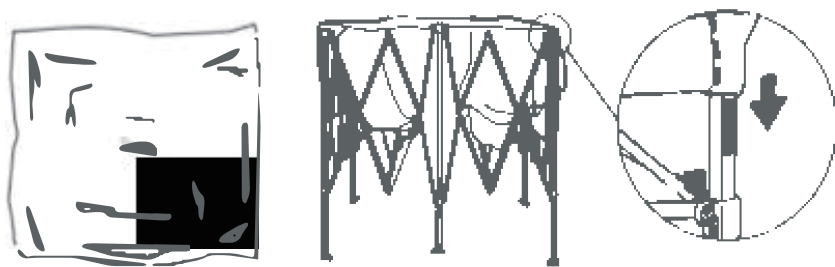

**Si la toile ne semble pas s'adapter, vous devez ajuster le degré d'ouverture du cadre de la tente.**

### Étape 3: Verrouiller le cadre :

A. À ce stade, placez-vous avec un partenaire du côté opposé du cadre et saisissez la barre extérieure. Tirez-la vers l'arrière jusqu'à ce que l'abri soit complètement ouvert.

B. Poussez ensuite vers le haut avec une main tout en tenant le haut de la jambe avec l'autre main pour engager le curseur à chaque coin.

Répétez cette procédure pour les autres jambes.

C. Soulevez tous les coins vers le haut jusqu'à ce qu'ils s'enclenchent et que le bouton-pression s'insère dans le trou de positionnement.

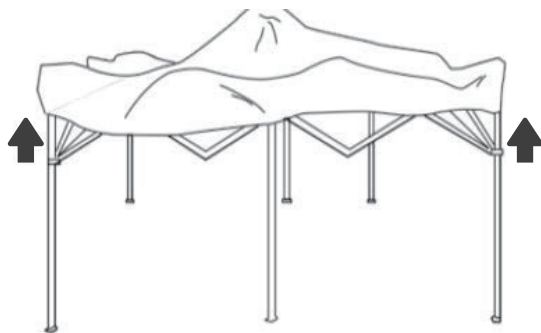

### Étape 4: Régler la hauteur de la tente :

Appuyez sur le bouton rouge de chaque pied et poussez le pied vers le haut ou vers le bas pour régler la hauteur de la tente (3 hauteurs disponibles).



### Étape 5: Fixer la tente en place :

A. Il y a 6 boucles de corde aux coins du toit pour attacher des cordes résistantes aux intempéries afin de fixer la tente. Attachez les cordes aux anneaux, redressez les cordes, attachez un piquet à l'autre extrémité de la corde, puis insérez le piquet dans le sol.

B. Insérez les piquets de terre à travers les semelles munies de trous de piquetage dans le sol/la terre pour maintenir la tente en place.

C. Les cordes et les clous de terre assurent une plus grande stabilité.

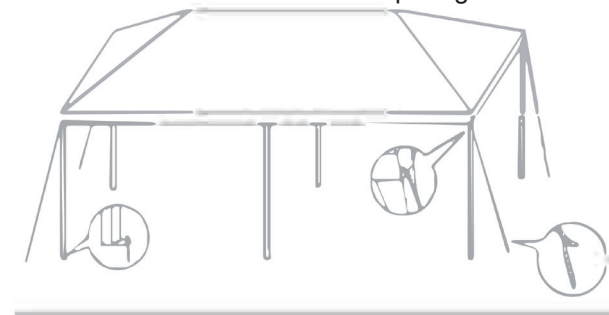

**Étape 6 :** Des sacs de sable peuvent être attachés aux pieds de la tente pour augmenter le poids et rendre la tente plus stable.



## COMMENT DÉMONTER

### Étape 1:

Détachez les fermetures auto-agrippantes et détachez la bâche supérieure de la tente. Pliez soigneusement la bâche de la tente.

### Étape 2:

Retirez les piquets et abaissez la hauteur de la tente.

### Étape 3:

Déverrouillez le cadre.

### Étape 4:

Plier le cadre.

### Étape 5:

Remplacez le cadre et la tente dans le sac portable.

**CONSEILS :** Avant de ranger la tente, assurez-vous que les pièces sont sèches pour éviter les moisissures. Placez toutes les pièces dans le sac portable pour le stockage.

## Especificaciones del Producto:

<b>TAMAÑO (EN LA BASE):</b> 3 x 6 m	<b>MARCO DEL PABELLÓN:</b> Metal recubierto de polvo
<b>TAMAÑO (EN LA Parte Superior):</b> 3 x 6 m	<b>TELA SUPERIOR:</b> Fibra de poliéster Oxford con forro de PU plateado mejorado
<b>SUPERFICIE SOMBREADA:</b> 18 m <sup>2</sup>	<b>LISTA DE EMBALAJE:</b> 1. Parte superior x 1 2. Marco del pabellón x 1 3. Bolsa portátil x 1 4. Estaca x12 y cuerda x6 5. Manual de instrucciones x 1 6. Saco de arena x 6
<b>TAMAÑO DE LA BOLSA DE TRANSPORTE:</b> 120 x 22 x 40 cm	
<b>TAMAÑO DE LA CAJA EXTERIOR:</b> 120 x 22 x 38 cm	
<b>PESO DEL PAQUETE:</b> 27 kg	

## LA TECNOLOGÍA MÁS AVANZADA DEL SECTOR:

1. La costura de doble línea y la costura de tensión reforzada evitan la penetración de agua por las costuras, por lo que es 100% impermeable.
2. El pabellón incluye cinta de sellado impermeable para evitar que el agua se acumule en condiciones húmedas.
3. Diseño de elevación del techo para evitar la acumulación de agua.

## PRECAUCIÓN:

1. Cuando ajuste la altura, por favor, coloque los dedos por encima del botón para evitar atascarse durante la configuración y desmontaje.
2. No monte el pabellón cuando llueva o haga viento.
3. Si el pabellón está desatendido o hace mal tiempo, debe desmontarse. Este producto no está diseñado para resistir vientos extremos/fuertes o mal tiempo.
4. No utilice fuego cerca del pabellón ni lo coloque cerca de una fuente de calor.
5. No instale el pabellón en un terreno irregular.
6. Cuando instale el pabellón, debe asegurarse de que el marco esté bloqueado y de que el pabellón esté bien sujeto con un objeto pesado.
7. Hay 6 hebillas de cuerda de viento para atar cuerdas de viento y clavos de cuerda de viento para fijar el pabellón y aumentar la estabilidad.
8. Almohadillas para los pies con orificios para clavos en el suelo: asegúrese de que esté firmemente fijada en el suelo cuando la utilice.
9. La cuerda y las estacas para el suelo añaden estabilidad.
10. Fije la tela superior del pabellón a las patas con los cierres de gancho y bucle.

## CONSEJOS:



### ALMACENAMIENTO:

Antes de guardar el pabellón, asegúrese de que las piezas no estén mojadas o húmedas para evitar la formación de moho.



### LIMPIEZA:

Limpie el pabellón con detergente suave y agua.



### MONTAJE:

No abra el pabellón bruscamente. Una fuerza inadecuada puede dañar las piezas o los conectores.



### MANTENIMIENTO:

Cuando no esté en uso, este producto debe mantenerse cerrado y guardado para evitar posibles daños.

## CÓMO MONTAR:

Se recomienda que dos o más personas completen el montaje del pabellón.

Siga estas instrucciones y tenga cuidado de no pillarse los dedos con las piezas móviles al abrir y cerrar el marco.

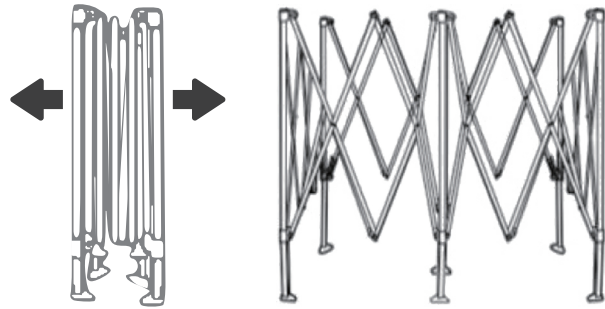

### Paso 1: Desplegar el marco del pabellón:

- A. Coloque el marco del pabellón en el centro de la zona que necesita sombra.
- B. Con su compañero al otro lado del marco, agarre las dos patas exteriores y levante el marco ligeramente del suelo. A continuación, tire del marco hacia atrás para que se abra hasta 3/4 de su tamaño total. Por último, vuelve a colocar el marco en el suelo.

**NOTA: No abra el marco violentamente; una fuerza inadecuada podría dañar los soportes o los conectores.**

### Paso 2: Fijar la parte superior del pabellón:

- A. Despliegue la parte superior del pabellón y colóquela encima del marco del pabellón.
- B. Fije la parte superior del pabellón a las esquinas del marco del pabellón utilizando los cierres de gancho y bucle.

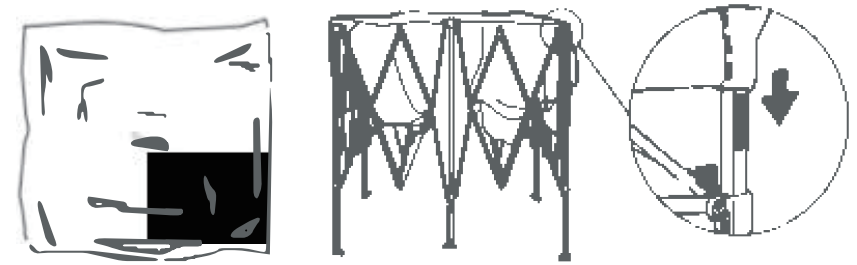

**Si la tela no parece encajar, deberá ajustar el grado de apertura del marco del pabellón.**

### Paso 3: Bloquear el marco:

- A. En este punto, colóquese con un compañero en el lado opuesto del marco y agarre la barra exterior. Tire de ella hacia atrás hasta que el refugio esté completamente abierto.
- B. A continuación, empuje hacia arriba con una mano mientras sujeta la parte superior de la pata con la otra para enganchar el deslizador en cada esquina.

Repita este procedimiento en las otras patas.

- C. Levante todas las esquinas hacia arriba hasta que hagan clic y el encaje entre en el orificio de posicionamiento.

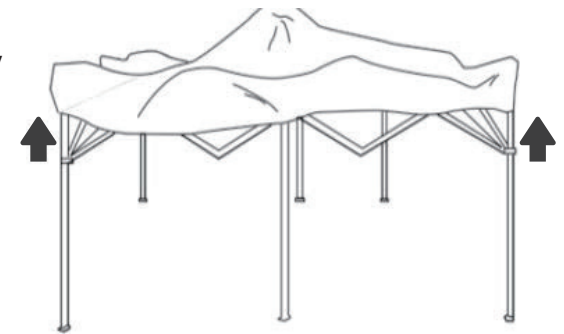

#### Paso 4: Ajustar la altura del pabellón:

Presione el botón rojo de cada pata y empuje la pata hacia arriba o hacia abajo para ajustar la altura del pabellón (3 alturas disponibles).



#### Paso 5: Fijar el pabellón en su sitio:

A. Hay 6 lazos de cuerda en las esquinas del techo para atar cuerdas resistentes a la intemperie para asegurar el pabellón. Ate las cuerdas a los anillos, enderece las cuerdas, ate una estaca al otro extremo de la cuerda y luego inserte la estaca en el suelo.

B. Inserte las estacas de tierra a través de las patas con orificios para estacas en el suelo/tierra para sujetar el pabellón en su sitio.

C. Las cuerdas y los clavos de tierra proporcionan mayor estabilidad.



**Paso 6:** Se pueden atar sacos de arena a las patas del pabellón para aumentar el peso y hacerlo más estable.



### CÓMO DESMONTAR:

#### Paso 1:

Desabroche los cierres de gancho y bucle y separe la tela del pabellón. Pliegue bien la tela superior del pabellón.

#### Paso 2:

Retire las estacas y baje la altura del pabellón.

#### Paso 3:

Desbloquee el marco.

#### Paso 4:

Pliegue el marco.

#### Paso 5:

Vuelva a colocar el marco y la tela en la bolsa portátil.

**CONSEJOS:** Antes de guardar la capota, asegúrese de que las piezas estén secas para evitar la formación de moho. Coloque todas las piezas en la bolsa portátil para guardarlas.

## Specificazioni del Prodotto:

<b>DIMENSIONI (Alla Base):</b> 3 x 6 m	<b>TELAIO DEL GAZEBO:</b> Metallo verniciato a polvere
<b>DIMENSIONE (Al Tetto del Gazebo):</b> 3 x 6 m	<b>TESSUTO SUPERIORE:</b> Fibra di poliestere Oxford con una fodera in PU argentata aggiornata
<b>AREA D'OMBRA:</b> 18 m <sup>2</sup>	<b>LISTA DELLA CONFEZIONE:</b> 1. Tetto del gazebo x 1
<b>DIMENSIONI DELLA BORSA DI TRASPORTO:</b> 120 x 22 x 40 cm	2. Telaio del gazebo x 1
<b>DIMENSIONI DELLA SCATOLA ESTERNA:</b> 120 x 22 x 38 cm	3. Borsa portatile x 1
<b>PESO DELLA CONFEZIONE:</b> 27 kg	4. Picchetti per gazebo x 12 & corde x 6
	5. Istruzioni d'uso x 1
	6. Sacco di sabbia x 6

### LA PIÙ RECENTE TECNOLOGIA DEL SETTORE:

1. La cucitura a doppia linea e la cucitura rinforzata impediscono la penetrazione dell'acqua dalle cuciture, rendendolo impermeabile al 100%.
2. Il gazebo è dotata di nastro sigillante impermeabile per evitare che l'acqua si depositi in condizioni di umidità.
3. Design del tetto rialzato per evitare l'accumulo di acqua.

## ATTENZIONE:

1. Quando si regola l'altezza, posizionare le dita sopra il pulsante per evitare di rimanere bloccati durante le operazioni di installazione e smontaggio.
2. Non installare il gazebo in caso di pioggia o vento.
3. In situazioni incustodite e in caso di maltempo, il gazebo deve essere smontato. Questo prodotto non è destinato a resistere a venti estremi/alti o al maltempo.
4. Non usare il fuoco vicino al gazebo o posizionarlo vicino a una fonte di calore.
5. Non installare il gazebo su un terreno irregolare.
6. Quando si installa il gazebo, è necessario assicurarsi che il telaio sia bloccato e che il gazebo sia fissato correttamente con un oggetto pesante.
7. Ci sono 6 fibbie per legare le corde del vento e chiodi per fissare il gazebo e aumentare la stabilità.
8. Pedane con fori per i chiodi a terra: assicurano che la tenda sia saldamente fissata a terra durante l'uso.
9. Corda e picchetti a terra per aumentare la stabilità.
10. Fissare il tetto del gazebo alle gambe con ganci ed anelli di fissaggio.

## CONSIGLI:



### CONSERVAZIONE:

Prima di riporre il gazebo, assicurarsi che le parti non siano bagnate o umide per evitare la formazione di muffa.



### PULIZIA:

Pulire il padiglione con un detergente delicato e acqua.



### INSTALLAZIONE:

Non aprire il gazebo in modo brusco. L'uso improprio della forza può danneggiare le parti o i collegamenti.



### MANUTENZIONE:

Quando il prodotto non è in uso, deve essere conservato chiuso per evitare possibili danni.

## COME MONTARE:

Si raccomanda che due o più persone completino l'installazione del gazebo.

Seguire le istruzioni e fare attenzione a non impigliare le dita nelle parti mobili quando si apre e si chiude il telaio.

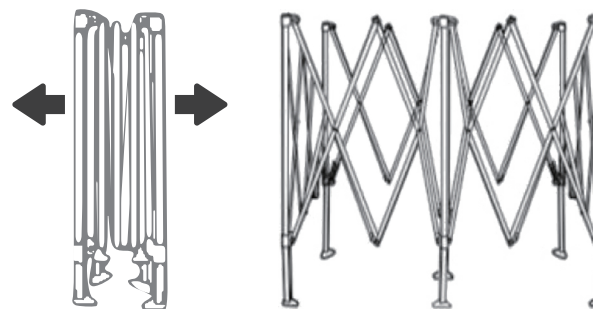

### Passo 1: Estrarre il telaio del gazebo:

A. Posizionare la struttura del gazebo al centro dell'area da ombreggiare.

B. Con il compagno dall'altra parte del telaio, afferrare le due gambe esterne e sollevare leggermente il telaio da terra. Poi tirate indietro il telaio in modo che si apra a 3/4 della sua dimensione totale. Infine, rimettere la cornice sul pavimento.

**NOTA: Non aprire il telaio in modo violento; una forza eccessiva potrebbe danneggiare le staffe o i connettori.**

### Passo 2: Fissare il tetto del gazebo:

A. Aprire il tetto del gazebo e posizionarlo sopra il telaio del gazebo.

B. Fissare il tetto del gazebo agli angoli del telaio del gazebo utilizzando i ganci e gli anelli di fissaggio.

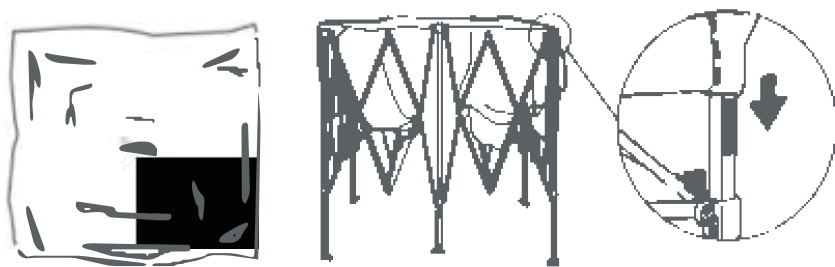

**Se il tessuto non sembra adattarsi, è necessario regolare il grado di apertura del telaio del gazebo.**

### **Passo 3: Bloccare il telaio:**

A. Ora posizionatevi con un compagno sul lato opposto del telaio e afferrate la barra esterna. Tiratela indietro fino a quando la pensilina è completamente aperta.

B. Spingere quindi verso l'alto con una mano tenendo la parte superiore della gamba con l'altra mano, in modo che il cursore si innesti in ogni angolo. Ripetere l'operazione sulle altre gambe.

C. Sollevare tutti gli angoli verso l'alto fino a quando fanno clic e lo scatto si inserisce nel foro di posizionamento.

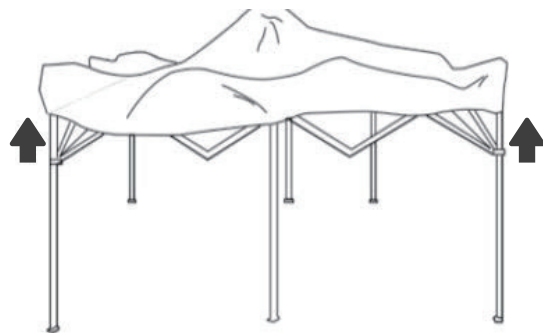

### **Passo 4: Regolare l'altezza del gazebo:**

Premere il pulsante rosso su ogni gamba e far scorrere la gamba verso l'alto o verso il basso per regolare l'altezza del gazebo (3 altezze disponibili).



### **Passo 5: Fissare il gazebo in posizione:**

A. Agli angoli del tetto sono presenti 6 anelli per legare le corde resistenti alle intemperie per fissare il gazebo. Legare le corde agli anelli, raddrizzare le corde, legare un picchetto all'altra estremità della corda e conficcare il picchetto nel terreno.

B. Inserire i picchetti nel terreno attraverso i fori dei piedini per tenere il gazebo in posizione.

C. Corde e picchetti per il terreno forniscono ulteriore stabilità.

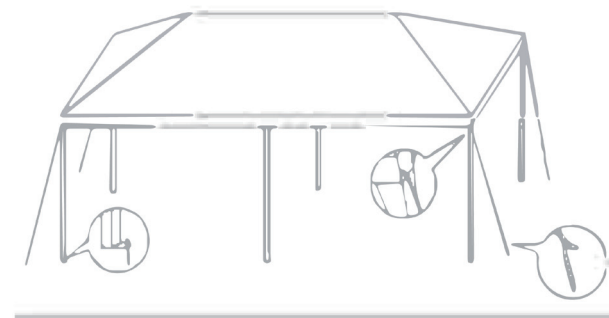

**Passo 6:** Alle gambe del gazebo si possono legare dei sacchi di sabbia per aumentare il peso e rendere il gazebo più stabile.



## COME SMONTARE:

### Passo 1:

Sganciare le chiusure a gancio e ad anello e staccare il tetto del gazebo. Ripiegare ordinatamente il tetto del gazebo.

### Passo 2:

Rimuovere i picchetti a terra e abbassare l'altezza del gazebo.

### Passo 3:

Sbloccare il telaio.

### Passo 4:

Piegare il telaio.

### Passo 5:

Riporre il telaio e il gazebo nella borsa portatile.

**SUGGERIMENTI:** Prima di riporre il gazebo, assicurarsi che le parti siano asciutte per evitare la formazione di muffe. Riporre tutte le parti nella borsa a rullo per riporle.

## Specyfikacja produktu:

<b>WYMIARY (U PODSTAWY):</b> 3 x 6 m	<b>STELAŻ NAMIOTU:</b> Metal malowany proszkowo
<b>WYMIARY (GÓRNEJ CZĘŚCI):</b> 3 x 6 m	<b>MATERIAŁ ZADASZENIA:</b> Tkanina poliestrowa Oxford z ulepszoną, pokrytą srebrem podszewką PU
<b>OBSZAR ZACIENIENIA:</b> 18 m <sup>2</sup>	<b>ZAWARTOŚĆ OPAKOWANIA:</b> 1. Góra x 1 2. Stelaż namiotu x 1 3. Przenośna torba x 1 4. Kołek x12 i lina x6 5. Instrukcja obsługi x 1 6. Worek z piaskiem x 6
<b>WYMIARY TORBY TRANSPORTOWEJ:</b> 120 x 22 x 40 cm	
<b>WYMIARY ZEWNĘTRZNE PUDEŁKA:</b> 120 x 22 x 38 cm	
<b>WAGA OPAKOWANIA:</b> 27 kg	

## NAJNOWSZA TECHNOLOGIA:

1. Podwójne, wzmocnione szwy, zapobiegające przedostawaniu się wody. Dzięki temu tkanina jest wodoodporna.
2. Namiot został wyposażony w wodoodporną taśmę uszczelniającą, która zapobiega gromadzeniu się wody w wilgotnych warunkach.
3. Specjalna konstrukcja dachu, która zapobiega gromadzeniu się wody.

## UWAGI:

1. Podczas regulacji wysokości, umieść palce nad przyciskiem, aby nie przytrzasnąć ich podczas rozkładania lub składania nóg pawilonu.
2. Nie rozkładaj pawilonu ogrodowego w deszczowe lub wietrzne dni.
3. Nie zostawiaj rozłożonego pawilonu bez nadzoru ani podczas złych warunków pogodowych. Produkt nie jest przeznaczony do użytku podczas silnego wiatru lub złych warunków pogodowych.
4. Nie rozpalaj ognia w pobliżu pawilonu ogrodowego. Nie umieszczaj pawilonu ogrodowego w pobliżu źródeł ciepła lub ognia.
5. Nie umieszczaj pawilonu ogrodowego na nierównym podłożu.
6. Podczas montażu altany należy upewnić się, że rama jest zablokowana, a namiot odpowiednio zabezpieczony ciężkim przedmiotem.
7. W zestawie znajduje się 6 klamer do lin wiatrowych oraz gwoździ do lin wiatrowych, które służą do mocowania namiotu i zwiększenia stabilności.
8. Stopki z otworami na kołki: przed przystąpieniem do użytkowania należy je mocno przymocować do podłoża.
9. Liny i kołki zwiększają stabilność konstrukcji.
10. Przymocuj tkaninę zadaszania do nóg za pomocą rzepów.

## WSKAZÓWKI:



### PRZECHOWYWANIE:

Przed przechowywaniem pawilonu ogrodowego upewnij się, że części nie są wilgotne lub mokre, aby uniknąć powstawania pleśni.



### CZYSZCZENIE:

Czyść pawilon ogrodowy za pomocą wody z dodatkiem łagodnego detergentu.



### MONTAŻ:

Nie rozkładaj pawilonu gwałtownie. Zbyt duża siła może spowodować uszkodzenie części lub łączów.



### KONSERWACJA:

Złóż produkt i przechowuj go w pomieszczeniu, gdy nie jest używany, aby uniknąć potencjalnych uszkodzeń.

## ROZKŁADANIE:

Zaleca się, aby montaż namiotu z baldachimem wykonały co najmniej dwie osoby.

Postępuj zgodnie z instrukcją. Uważaj, aby nie przytrzasnąć sobie palców podczas rozkładania oraz składania ramy.

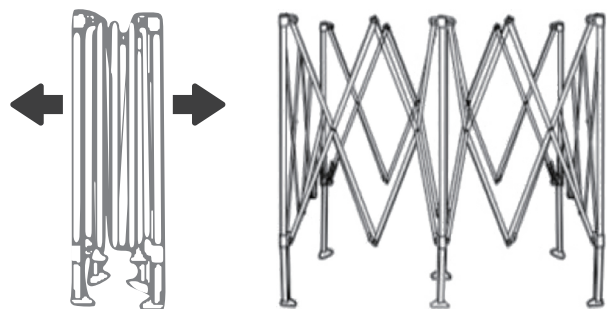

### Krok 1: Pociągnij ramę namiotu na zewnątrz:

A. Umieść ramę namiotu w środkowej części miejsca, w którym namiot będzie używany.

B. Wraz z drugą osobą stańcie po obu stronach ramy. Chwycie zewnętrzne nogi namiotu i lekko unieście ramę w górę. Pociągnijcie ramę na zewnątrz, aby rozłożyć ją na 3/4. Następnie umieśćcie ramę na podłożu.

**UWAGA:** Nie otwieraj ramy gwałtownie; użycie nieodpowiedniej siły może spowodować uszkodzenie uchwytów lub łączników.

### Krok 2: Zamontuj górę baldachimu:

A. Rozłóż górę baldachimu i umieść ją na górze ramy baldachimu.

B. Przymocuj górę baldachimu do rogów ramy baldachimu, używając zapieć na rzepy.

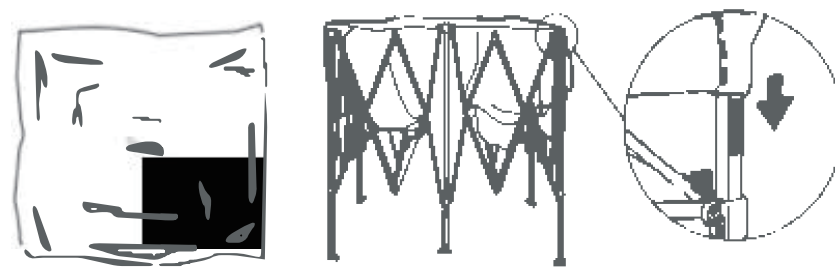

Jeśli materiał wydaje się nie pasować, należy dostosować stopień otwarcia ramy baldachimu.

### Krok 3: Zablokuj ramę:

A. Wraz z drugą osobą stańcie po przeciwnych stronach ramy i chwycie zewnętrzne nogi pawilonu ogrodowego. Pociągnijcie nogi na zewnątrz, aby całkowicie rozłożyć ramę.

B. Następnie pchnij jedną ręką element rozporowy w górę, jednocześnie przytrzymując nogę w górnej części drugą ręką. Powtórz tę czynność w przypadku wszystkich nóg namiotu.

C. Pchnij wszystkie elementy rozporowe w górę, aż usłyszysz kliknięcie, oznaczające, że zatrzask sprężynowy zablokował się w otworze.

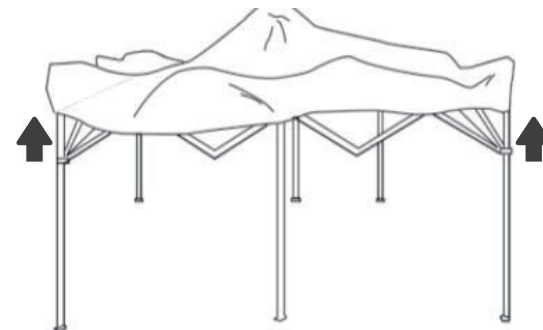

#### Krok 4: Wyreguluj wysokość namiotu:

Naciśnij czerwony przycisk na każdej nodze i pchnij nogę w górę lub w dół, aby dostosować wysokość altany (dostępne są 3 wysokości).



#### Krok 5: Przymocuj namiot do podłoża:

A. W narożnikach namiotu znajduje się 6 pierścieni, które umożliwiają zamocowanie za pomocą lin. Przywiąż liny do pierścieni, napnij liny, przymocuj liny do kołków i wbij kołki mocujące w ziemię.

B. Włóż paliki gruntowe przez fundamenty z otworami na paliki do gleby/ziemi, aby utrzymać baldachim na miejscu.

C. Liny i kołki zapewniają dodatkową stabilność.



Krok 6: Do nóg namiotu można przywiązać worki z piaskiem, aby zwiększyć jego ciężar i stabilność.



### SKŁADANIE:

#### Krok 1:

Rozepnij paski na rzepy i zdemontuj zadaszenie namiotu. Starannie złóż zadaszenie.

#### Krok 2:

Zdemontuj kołki mocujące i zmniejsz wysokość namiotu.

#### Krok 3:

Odblokuj ramę pawilonu.

#### Krok 4:

Złóż ramę pawilonu ogrodowego.

#### Krok 5:

Umieść ramę i torbę na baldachim w torbie przenośnej.

UWAGA: Przed schowaniem baldachimu upewnij się, że części są suche, aby zapobiec pleśni. Umieść wszystkie części w torbie na kółkach do przechowywania.

## Specificaties van Het Product:

<b>AFMETING (OP BASIS):</b> 3 x 6 m	<b>TENTFRAME:</b> Gepoedercoat metaal
<b>AFMETING (OP Luifel Top):</b> 3 x 6 m	<b>BOVENKLEED:</b> Oxford polyestervezel met een verbeterde verzilverde PU-voering
<b>BESCHADIGDE RUIMTE:</b> 18 m <sup>2</sup>	<b>VERPAKKING LIJST:</b> 1. Luifeltop x 1 2. Tent frame x 1
<b>DRAAGBAG GROOTTE:</b> 120 x 22 x 40 cm	3. Draagbare tas x 1 4. Tentstokken x 12 & touwen x 6
<b>AFMETING BUITENBOX:</b> 120 x 22 x 38 cm	5. Gebruiksaanwijzing x 1 6. Zandzak x 6
<b>PAKKETGEWICHT:</b> 27 kg	

## DE NIEUWSTE TECHNOLOGIE IN DE INDUSTRIE:

1. Het naaien van dubbele lijnen en de versterkte spanningsnaad voorkomen dat water binnendringt via de naden, waardoor hij 100% waterdicht is.
2. De tent is voorzien van waterdichte afdichtingstape om te voorkomen dat water zich ophoopt in natte omstandigheden.
3. Het dak is verhoogd om ophoping van water te voorkomen.

## LET OP:

1. Plaats bij het instellen van de hoogte je vingers boven de knop om te voorkomen dat je vast komt te zitten tijdens het instellen en afbreken.
2. Zet de luifel niet op bij regenachtig of winderig weer.
3. In situaties zonder toezicht en bij slecht weer moet de tent worden afgebroken. Dit product is niet bedoeld om extreme/hoge wind of slecht weer te weerstaan.
4. Gebruik geen vuur in de buurt van de gazebo en plaats de tent niet in de buurt van een warmtebron.
5. Plaats de gazebo niet op een oneffen ondergrond.
6. Bij het installeren van de gazebo moet je ervoor zorgen dat het frame vergrendeld is en dat de tent goed vastgezet is met een zwaar voorwerp.
7. Er zijn 6 windtouwgespen voor het vastmaken van windtouwen en windtouwnagels om de tent vast te zetten en de stabiliteit te vergroten.
8. Voetensteunen met grondspijkergaten: zorg ervoor dat de tent stevig op de grond staat als hij in gebruik is.
9. Touw en grondpennen zorgen voor extra stabiliteit.
10. Bevestig het luifeldoek aan de poten met klittenband.

## CONSIGLI:



### OPSLAG:

Voordat u de luifel opbergt, moet u ervoor zorgen dat de onderdelen niet nat of vochtig zijn om schimmel te voorkomen.



### REINIGING:

Reinig de overkapping met een mild schoonmaakmiddel en water.



### INSTALLATIE:

Open de overkapping niet ruw. Onjuiste kracht kan leiden tot schade aan de onderdelen of aansluitingen.



### ONDERHOUD:

Wanneer dit product niet in gebruik is, moet het gesloten en opgeborgen worden om mogelijke schade te voorkomen.

## HOE OP TE INSTALLEREN:

Het wordt aanbevolen dat twee of meer personen de installatie van de luifeltent voltooien.

Volg deze instructies en zorg ervoor dat uw vingers niet tussen de bewegende delen komen bij het openen en sluiten van het frame.

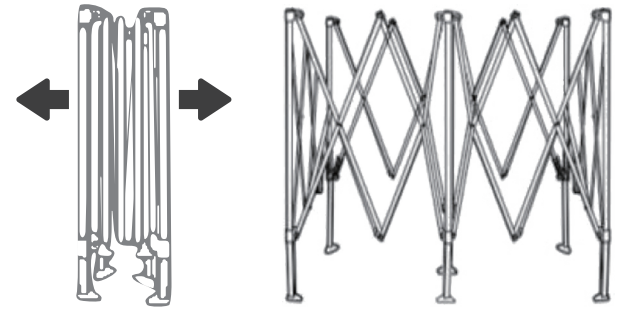

### Stap 1: Trek het frame van de luifel naar buiten:

A. Plaats het luifelframe in het midden van het gebied dat schaduw nodig heeft.

B. Pak met uw partner aan de andere kant van het frame beide buitenste poten vast en til het frame iets van de grond. Trek het frame vervolgens naar achteren zodat het op 3/4 van de volledige openingsgrootte opengaat. Plaats ten slotte het frame terug op de grond.

**OPMERKING: Open het frame niet met geweld; on gepaste kracht kan schade veroorzaken aan de beugels of aansluitingen.**

### Stap 2: Bevestig de bovenkant van de luifel:

A. Vouw de bovenkant van de luifel uit en plaats deze op het frame van de luifel.

B. Maak de kap vast aan de hoeken van het frame met behulp van de klittenbandsluitingen.

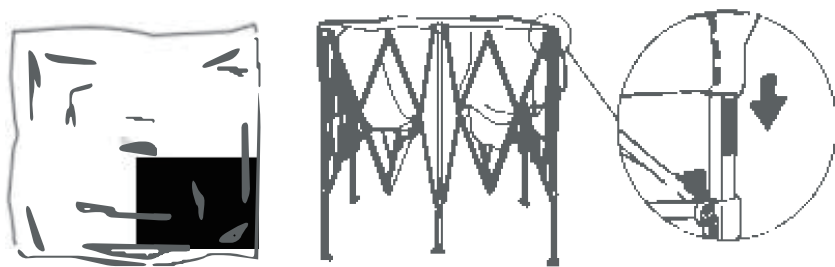

Als het doek niet lijkt te passen, moet u de openingsgraad van het tentframe aanpassen.

### Stap 3: Zet het frame vast:

- Ga op dit punt met een partner aan de andere kant van het frame staan en pak de buitenste stang vast. Trek hem naar achteren totdat de shelter volledig open is.
- Duw vervolgens met één hand omhoog terwijl u met de andere hand de bovenkant van de poot vasthoudt om de schuif bij elke hoek vast te zetten. Herhaal deze procedure bij de andere potten.
- Til alle hoeken omhoog totdat ze vastklikken en de kliksluiting in het positioneringsgat valt.



### Stap 4: Pas de hoogte van de luifel aan:

Druk op de rode knop op elke poot en duw de poot omhoog of omlaag om de hoogte van de gazebo aan te passen (3 hoogtes beschikbaar).



### Stap 5: Zet de luifel vast:

- Er zijn 6 touwlussen op de hoeken van het dak om weerbestendige touwen aan vast te knopen om de tent vast te zetten. Bind de touwen aan de ringen, maak de touwen recht, bind een staak aan het andere uiteinde van het touw en steek de staak in de grond.
- Steek grondpennen door de grondpennen met gaten in de grond om de luifel op zijn plaats te houden.
- Touwen en grondpennen zorgen voor extra stabiliteit.

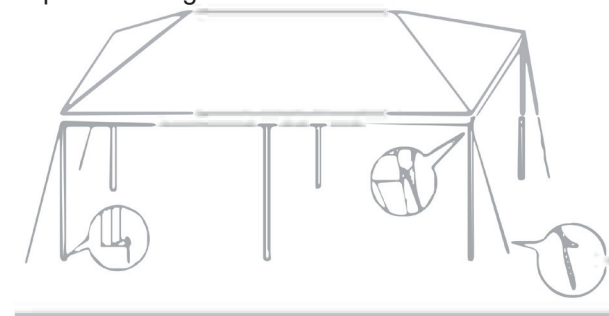

**Stap 6:** Zandzakken kunnen aan de poten van de tent worden vastgebonden om het gewicht te verhogen en de tent stabiel te maken.

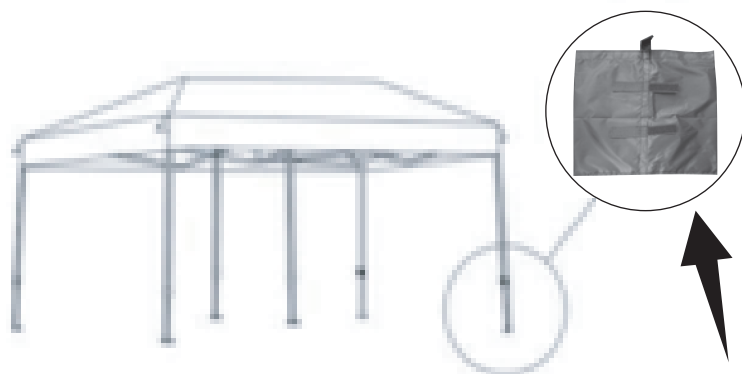

## HOE AFBREKEN:

### Stap 1:

Maak de klittenbandsluitingen los en maak het tentzeil los. Vouw het dekzeil netjes op.

### Stap 2:

Verwijder de haringen en verlaag de tenthoogte.

### Stap 3:

Ontgrendel het frame.

### Stap 4:

Vouw het frame in.

### Stap 5:

Plaats het frame en de luifel terug in de draagbare tas.

**TIJPS:** Voordat je de luifel opbergt, moet je ervoor zorgen dat de onderdelen droog zijn om schimmel te voorkomen. Doe alle onderdelen in de rolltas om ze op te bergen.