

**IMPORTANT :**

Retain for future reference. Read carefully.

**IMPORTANT :**

Conserver pour référence future. Lisez correctement.

**IMPORTANTE :**

Conservar para futuras consultas. Lea cuidadosamente.

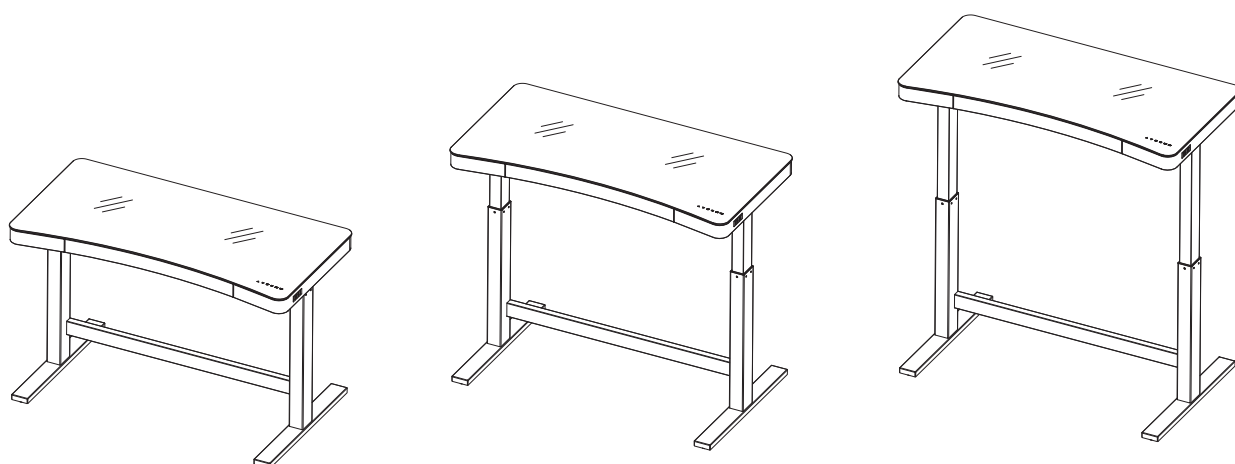

## Important Instructions

When using electrical appliances, basic precautions should always be followed to reduce the risk of fire, electrical shock and injury to persons including the following:

### Warning:

Make sure the unit is turned off and unplugged before cleaning.

Do not connect the power supply to a household power outlet with wet hands, as it may cause fire, electric shock or injury to the person.

Do not operate this unit if the cord or plug is damaged, after a malfunction or if it has been dropped or damaged in any manner.

For indoor use only.

## Instructions Importantes

Lorsque nous utilisons les appareils électriques, les précautions de base devraient toujours être respectées afin de réduire les risques d'incendie, les chocs électriques, et les blessures humaines comme suit :

### Avertissement :

Assurer que l'unité est désactivée et débranchée avant de nettoyer la table.

Ne pas relier la sous d'alimentation à la prise de puissance domestique avec les mains mouillées, ce qui pourrait provoquer un incendie, un choc électrique ou une blessure humaine.

Ne pas opérer l'unité avec un cordon ou une fiche endommagé, après défaillances de l'appareil ou s'il a été abandonné ou endommagé de quelque manière que ce soit.

Pour utilisation à l'intérieur seulement.

## Instrucciones Importantes

Cuando se utilizan aparatos eléctricos hay ciertas precauciones que se deben seguir para reducir el riesgo de incendio, descarga eléctrica y lesiones a personas, incluyendo lo siguiente:

### Advertencia:

Asegúrese de que la unidad esté apagada y desenchufada antes de limpiar la mesa.

No conecte la fuente de alimentación a una toma de corriente doméstica con las manos mojadas, ya que podría provocar un incendio, descargas eléctricas o lesiones a la persona.

No haga operar el aparato con un cable o enchufe dañado o después de un mal funcionamiento, o si se ha caído o dañado de alguna manera.

Sólo para uso en interiores. solamente.

## Product Specifications / Spécifications du Produit / Especificaciones del Producto

Input Voltage/ Tension d'entrée / Voltaje de entrada	100-240V
Output Voltage / Tension de sortie / Voltaje de salida	24V DC 2.1A
USB Output / Sortie USB / Salida de USB	2.4 A
Max Load / Charge max / Carga maxima	45.4 kg (100 lbs)
Load speed / Vitesse de charge / Velocidad de carga	20 mm (0.79 in) /s
Lift range / Course d'élévation / Rango de elevación	74.8 cm-119.3 cm (29.4 in.-47 in.)

# Operation

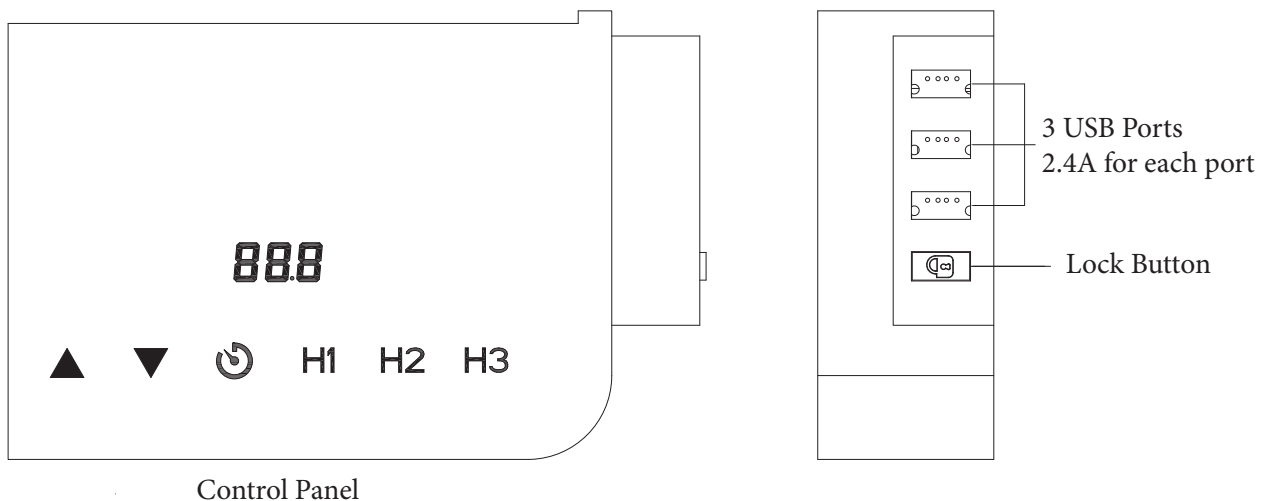

## Lock Button:

1. Press this button to lock the touch-screen. This will prevent accidentally engaging the controls after the desired height has been set. Press the button again to unlock the touch-screen.
2. Press and hold this button, then plug in the power cord until the screen light to reset to the default setting.
3. To change between INCHS and CM press and hold this Lock button for 5 seconds.

## Silent Mode:

All operations are performed under this default mode.

## Display:

The display will indicate the height of the desk (inches). After five seconds without input, the digital readout will automatically fade away.

When the desk has reached the lowest setting, the display will indicate “bot”.

When the desk has reached the highest setting, the display will indicate “top”.

Touch and hold one of the memory buttons (H1-H3) for 3 seconds when the desk is at the desired height in order to save it as a memory preset. The desk will automatically return to the set height when the corresponding memory button is touched.

Touch and hold the ▽ button to lower the desk and release when it arrives at the desired height. The desk is at the lowest height setting when “bot” is displayed.

Touch and hold the △ button to raise the desk and release when it arrives at the desired height. The desk is at the highest height setting when “top” is displayed.

## USB Ports:

There are 3 USB ports suitable for charging devices with 2.4A charging power requirement (or lower).

The USB ports will pause charging temporarily when the height of the desk is being adjusted and the motor is in use.

## Timer Button

The time is displayed in minutes and the point will not appear. For example, the readout will display 105 or 90, as opposed to 10.5 or 9.0.

1. Touching the timer button will cause the digital readout to blink. Use the Up button  $\Delta$  to cycle through the timer settings: 00, 10, 15, 30, 45, 60, 75, 90, 105, 120. Use the Down button  $\nabla$  to cycle through the timer settings: 120, 105, 90, 75, 60, 45, 30, 15, 10, 00. Touch the timer button again to confirm and start the countdown.
2. When the timer function is activated, the digital readout will display the timer in descending minutes. For example, 120, 119, 118, 117.....05, 04, 03, 02, 01, 00). At that time, if the desk's height is adjusted, the readout will show the height and return to the timer afterwards.
3. When the countdown is finished, the desk will beep 5 times continuously in 3 total successions and remain stationary.

# Utilisation



Panneau de commande

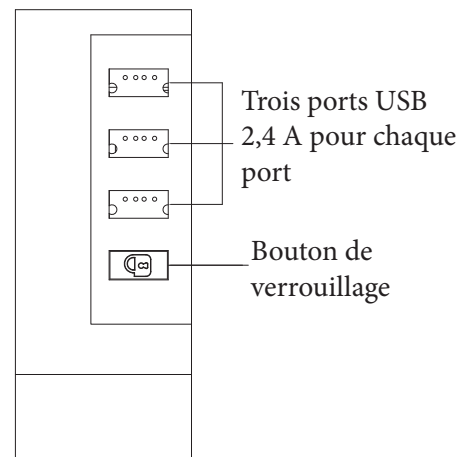

## Bouton de verrouillage

1. Appuyez sur ce bouton pour verrouiller l'écran tactile. Ceci évitera d'activer accidentellement les contrôles après le réglage de la hauteur désirée. Appuyez sur ce bouton de nouveau pour déverrouiller l'écran tactile.
2. Maintenez ce bouton enfoncé, puis branchez le cordon d'alimentation jusqu'à ce que l'écran s'éteigne pour revenir au réglage par défaut.
3. Pour passer des PO aux CM, appuyez sur ce bouton de verrouillage pendant 5 secondes

## Mode silencieux :

All operations are performed under this default mode.

## Affichage :

Cet affichage indiquera la hauteur du bureau (en pouces). Après cinq secondes sans entrée, l'affichage numérique s'éteindra automatiquement.

Lorsque le bureau atteint le réglage le plus bas, l'affichage indiquera « bot ».

Lorsque le bureau atteint le réglage le plus haut, l'affichage indiquera « top »

Appuyez sur l'un des boutons de mémoire (H1 à H3) et maintenez-le enfoncé pendant 3 secondes lorsque le bureau est à la hauteur désirée afin de la sauvegarder comme mémoire prédéfinie. Le bureau se positionnera à cette hauteur automatiquement lorsque le bouton de mémoire sera enfoncé.

Appuyez sur le ▽ bouton et maintenez-le enfoncé pour abaisser le bureau et relâchez-le lorsque la hauteur désirée est atteinte.

Le bureau se trouve à son plus bas lorsque « bot » est affiché.

Appuyez sur le △ bouton et maintenez-le enfoncé pour monter le bureau et relâchez-le lorsque la hauteur désirée est atteinte.

Le bureau se trouve à son plus haut lorsque « top » est affiché.

## Ports USB :

Il y a 3 ports USB permettant la recharge d'appareils nécessitant une puissance de charge de 2,4 A ou moins. Les ports USB vont interrompre temporairement la charge lorsque l'opération d'ajustement de la hauteur du bureau est en cours et que le moteur est en fonction.

### **Bouton minuterie**

Le temps est indiqué en minutes et le point ne sera pas visible. Par exemple, l'affichage indiquera 105 ou 90 au lieu de 10.5 ou de 9.0.

1. Si le bouton minuterie est touché, l'affichage numérique clignotera. Appuyez sur la  $\triangle$  flèche supérieure pour faire défiler les réglages de la minuterie : 00, 10, 15, 30, 45, 60, 75, 90, 105, 120. Appuyez sur la  $\nabla$  flèche inférieure pour faire défiler les réglages de la minuterie : 120, 105, 90, 75, 60, 45, 30, 15, 10, 00. Appuyez de nouveau sur le bouton minuterie pour confirmer et démarrer le décompte.
2. Lorsque la fonction minuterie est activée, l'affichage numérique indiquera les minutes à mesure qu'elles passent. (Par exemple : 120, 119, 118, 117... 05, 04, 03, 02, 01, 00). À ce point, si la hauteur du bureau est ajustée, l'affichage indiquera la hauteur puis retournera à la minuterie ensuite.
3. Lorsque le décompte est terminé, le bureau émettra trois fois cinq signaux sonores continus, puis restera fixe.

# Operación

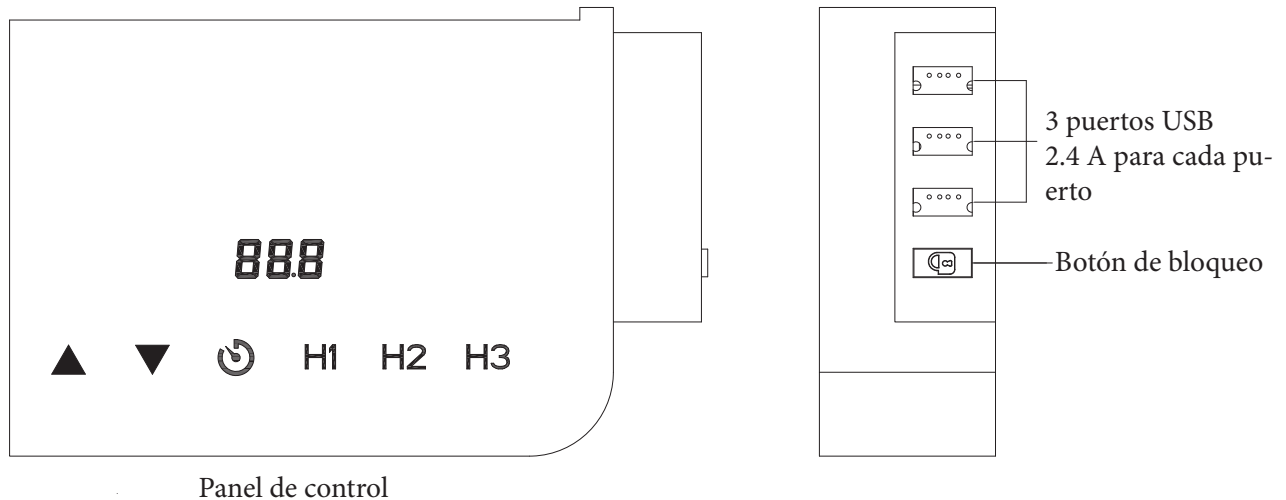

## Botón de bloqueo

1. Presione este botón para bloquear la pantalla táctil. Esto evitará que los controles se activen accidentalmente después de que se haya establecido la altura deseada. Presione el botón nuevamente para desbloquear la pantalla táctil.
2. Mantenga presionado este botón, luego enchufe el cable de alimentación hasta que la pantalla se encienda para restablecer la configuración predeterminada.
3. Para cambiar entre PULGADAS y CM, mantenga presionado este botón de bloqueo automático durante 5 segundos.

## Modo silencioso:

Todas las operaciones se realizan en este modo predeterminado.

## Pantalla:

La pantalla indicará la altura del escritorio (pulgadas). Después de cinco segundos sin ninguna acción, la lectura digital se desvanecerá automáticamente.

Cuando el escritorio haya alcanzado la posición más baja, la pantalla indicará “bot”.

Cuando el escritorio haya alcanzado la posición más alta, la pantalla indicará “top”.

Cuando el escritorio esté a la altura deseada, mantenga presionado uno de los botones de memoria (H1-H3) durante 3 segundos para guardar esta posición preestablecida en la memoria. La mesa volverá automáticamente a la altura establecida cuando se presione el botón de memoria correspondiente.

Toque y mantenga presionado el botón ▽ para bajar el escritorio y suéltelo cuando llegue a la altura deseada. El escritorio está en la posición más baja cuando se muestra “bot” en la pantalla.

Toque y mantenga presionado el botón △ para subir el escritorio y suéltelo cuando llegue a la altura deseada. El escritorio está en la posición más alta cuando se muestra “top” en la pantalla.

## Puertos USB:

Hay 3 puertos USB adecuados para cargar dispositivos con una carga de 2.4 A (o menor).

Los puertos USB detendrán la carga temporalmente cuando se ajuste la altura del escritorio y el motor esté en funcionamiento.

### **Botón del temporizador**

La hora se muestra en minutos y el punto no aparecerá. Por ejemplo, la lectura mostrará 105 o 90, en vez de 10.5 o 9.0.

1. Al presionar el botón del temporizador, la lectura digital parpadeará. Use el botón Arriba  $\triangle$  para recorrer la configuración del temporizador: 00, 10, 15, 30, 45, 60, 75, 90, 105, 120. Use el botón Abajo  $\nabla$  para recorrer la configuración del temporizador: 120, 105, 90, 75, 60, 45, 30, 15, 10, 00. Presione el botón del temporizador nuevamente para confirmar y comenzar la cuenta regresiva.
2. Cuando se active la función de temporizador, la lectura digital mostrará el temporizador en minutos descendentes. Por ejemplo, 120, 119, 118, 117... 05, 04, 03, 02, 01, 00). En ese momento, si se ajusta la altura del escritorio, la lectura mostrará la altura y luego volverá al temporizador.
3. Cuando finalice la cuenta regresiva, el escritorio emitirá un pitido 5 veces seguidas en 3 sucesiones en total y permanecerá inmóvil.

# FCC

Warning: Changes or modifications to this unit not expressly approved by the party responsible for compliance could void user's authority to operate the equipment.

NOTE: This equipment has been tested and found to comply with the limits for Class B digital device, pursuant to part 15 of the FCC Rules. These limits are designed to provide reasonable protection against harmful interference in a residential installation. This equipment generates, uses, and can radiate radio frequency energy and, if not installed and used in accordance with the instructions, may cause harmful interference to radio communications. However, there is no guarantee that interference will not occur in a particular installation. If this equipment does cause harmful interference to radio or television reception, which can be determined by turning the equipment off and on, the user is encouraged to try to correct the interference by one or more of the following measures:

- Reorient or relocate the receiving antenna.
- Increase the separation between the equipment and the receiver.
- Connect the equipment into an outlet on a circuit different from that to which the receiver is connected.
- Consult the dealer or an experienced radio/TV technician for help.

This device complies with Part 15 of the FCC Rules. Operation is subject to the following two conditions:  
(1) This device may not cause harmful interference, and  
(2) This device must accept any interference received, including interference that may cause undesired operation.

Avertissement : Des changements ou modifications effectués sur cet appareil, non expressément approuvés par la partie responsable de la conformité, pourraient annuler le droit de l'utilisateur concernant l'usage de l'équipement.

REMARQUE : Cet équipement a été testé et reconnu conforme aux normes applicables aux appareils informatiques de Classe B, en vertu de l'article 15 des réglementations de la FCC. Ces normes visent à fournir une protection raisonnable contre les interférences nuisibles dans une installation résidente. Cet appareil génère, utilise et peut diffuser de l'énergie radioélectrique. En conséquence, s'il n'est pas installé et employé conformément aux instructions, il peut provoquer des interférences nuisibles aux communications radio. Toutefois, il n'y a aucune garantie que des interférences ne se produiront pas dans certaines installations. Si l'appareil est à l'origine d'interférences nuisibles vis-à-vis de la réception de la radio ou de la télévision, ce qui peut être déterminé en l'allumant puis en l'éteignant, il est recommandé à l'utilisateur de considérer l'une ou plusieurs des mesures suivantes, pour tenter de remédier à ces interférences.

- Réorienter ou déplacer l'antenne réceptrice;
- Accroître la distance entre l'appareil et le récepteur;
- Brancher l'appareil sur une prise de courant appartenant à un autre circuit que celui du récepteur;
- Obtenir de l'aide auprès du détaillant ou d'un technicien en radio ou en télévision expérimenté.

Cet appareil est conforme à l'alinéa 15 du règlement de la FCC. Son utilisation est soumise aux deux conditions suivantes :  
(1) Cet appareil ne doit provoquer aucune interférence nuisible; et  
(2) Cet appareil doit accepter toute interférence reçue, y compris les interférences pouvant entraîner un fonctionnement indésirable.

Advertencia: Los cambios o modificaciones en esta unidad, que no sean aprobados directamente por la parte responsable del cumplimiento, podrían anular el derecho de operar el equipo por parte del usuario.

NOTA: Este equipo ha sido probado y cumple con los límites especificados para dispositivos digitales de Clase B, conforme a la parte 15 de las Normas de la FCC. Estos límites están diseñados para proporcionar una protección razonable contra las interferencias que sean perjudiciales en una instalación residencial. Este equipo genera, utiliza y puede irradiar energía de radiofrecuencia y, si no se instala y no se utiliza de acuerdo con las instrucciones, puede causar interferencias perjudiciales en las comunicaciones de radio. Sin embargo, no hay garantía de que no se produzcan interferencias en una instalación en particular. Si este equipo causa interferencias perjudiciales en la recepción de radio o televisión, lo cual puede ser determinado cuando se apaga y enciende este aparato, se recomienda al usuario que intente corregir la interferencia con alguna(s) de las siguientes medidas.

- Reorientar o reubicar la antena de recepción.
- Aumentar la separación entre el equipo y el receptor.
- Conectar el equipo a un tomacorriente de un circuito distinto al que usa el receptor.
- Solicitar ayuda al concesionario o a un técnico con experiencia en radio/TV.

Este dispositivo cumple con la sección 15 de las reglas de la FCC. El funcionamiento está sujeto a las siguientes dos condiciones:  
(1) Este dispositivo no debe causar interferencia perjudicial, y  
(2) Este dispositivo deberá aceptar cualquier interferencia recibida, incluida la interferencia que pudiese causar la operación no deseada.

## SAFETY INFORMATION



Please read and understand this entire manual before attempting to assemble, operate or install the product.



### WARNING

- Some steps are more easily handled with two adults.

### CAUTION

- Before assembly and/or installation, carefully unwrap all parts.
- Locate and set aside the hardware kit before discarding packaging.
- Use care when assembling your new product. Take your time and follow the assembly instructions closely.

## INFORMATION DE SÉCURITÉ



Assurez-vous de lire et de comprendre l'intégralité du présent manuel avant de tenter d'assembler, d'utiliser ou d'installer le produit.



### AVERTISSEMENT

- Certaines étapes sont plus faciles à effectuer avec l'aide d'un deuxième adulte.

### MISE EN GARDE

- Avant l'assemblage et/ou l'installation, vous devez déballer minutieusement toutes les pièces.
- Localisez et mettez de côté le jeu de quincaillerie avant de jeter l'emballage.
- Soyez vigilant lorsque vous assemblez le nouveau produit. Prenez votre temps et suivez attentivement ces instructions.

## INFORMACIÓN DE SEGURIDAD



Lea y comprenda completamente este manual antes de intentar ensamblar, usar o instalar el producto.



### ADVERTENCIA

- Algunos de los pasos se pueden realizar con mayor facilidad entre dos adultos.

### PRECAUCIÓN

- Antes del ensamblaje y/o instalación, desenvuelva cuidadosamente todas las piezas.
- Localice y separe el equipo de accesorios antes de desechar el embalaje.
- Tenga cuidado al ensamblar el nuevo producto. Tómese su tiempo y siga detenidamente las instrucciones de ensamblaje.



**MAXIMUM LOAD**

**45.4 kg / 100 lbs**

**CHARGE MAXIMALE DE**

**45,4 kg / 100 lbs**

**CARGA MÁXIMA**

**45.4 kg / 100 lbs**

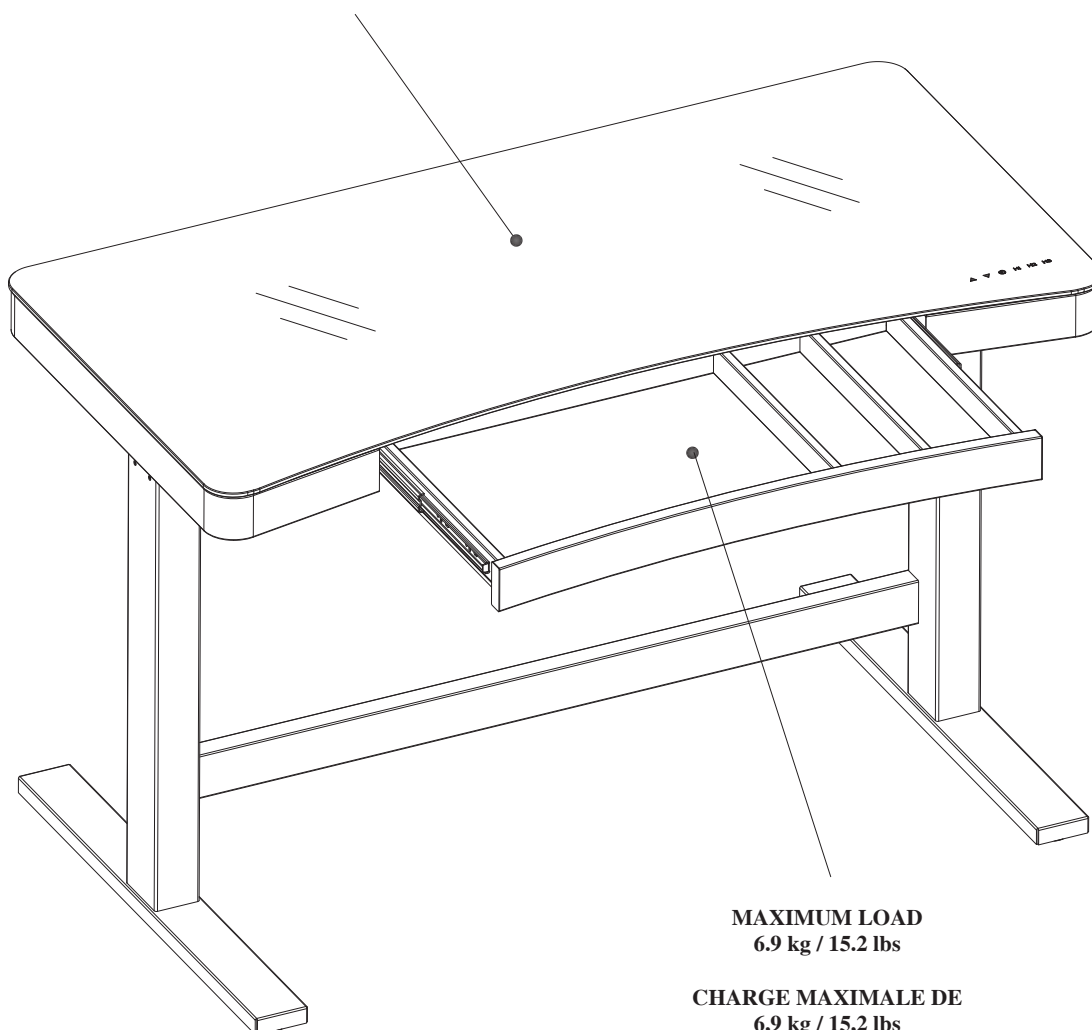

**MAXIMUM LOAD**

**6.9 kg / 15.2 lbs**

**CHARGE MAXIMALE DE**

**6,9 kg / 15,2 lbs**

**CARGA MÁXIMA**

**6.9 kg / 15.2 lbs**

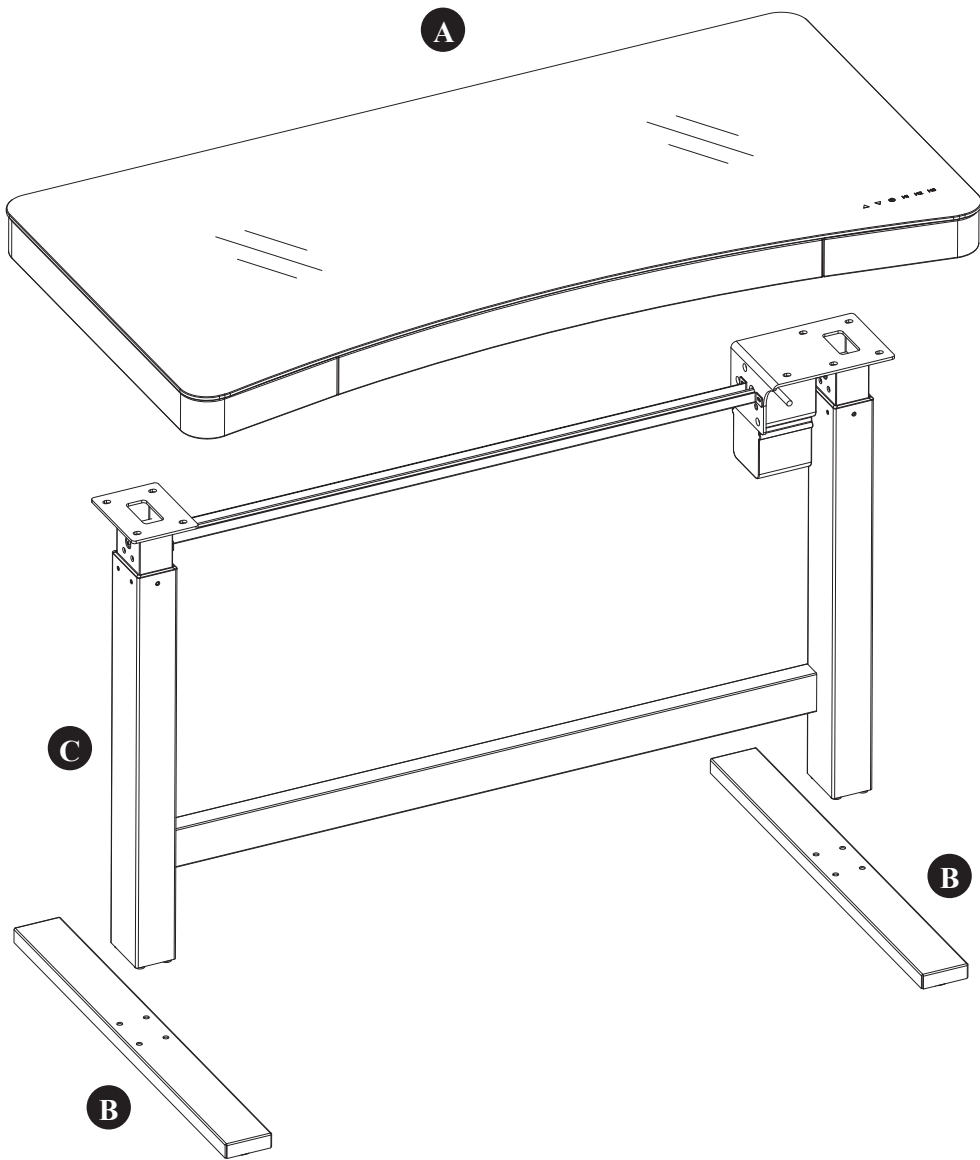

# HARDWARE / QUINCAILLERIE / HARDWARE

[x9]

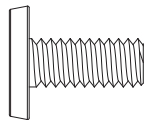

AA

Ø6.3x15mm

[x8]

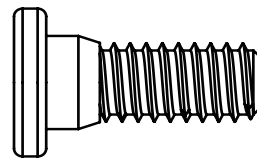

BB

Ø8x20mm

[x1]



CC

# 1

**Attention: Do not remove the dampening pads!**

**Attention: Il est interdit de retirer les tampons de mouillage!**

**Atención: ¡No quite las almohadillas de amortiguamiento!**

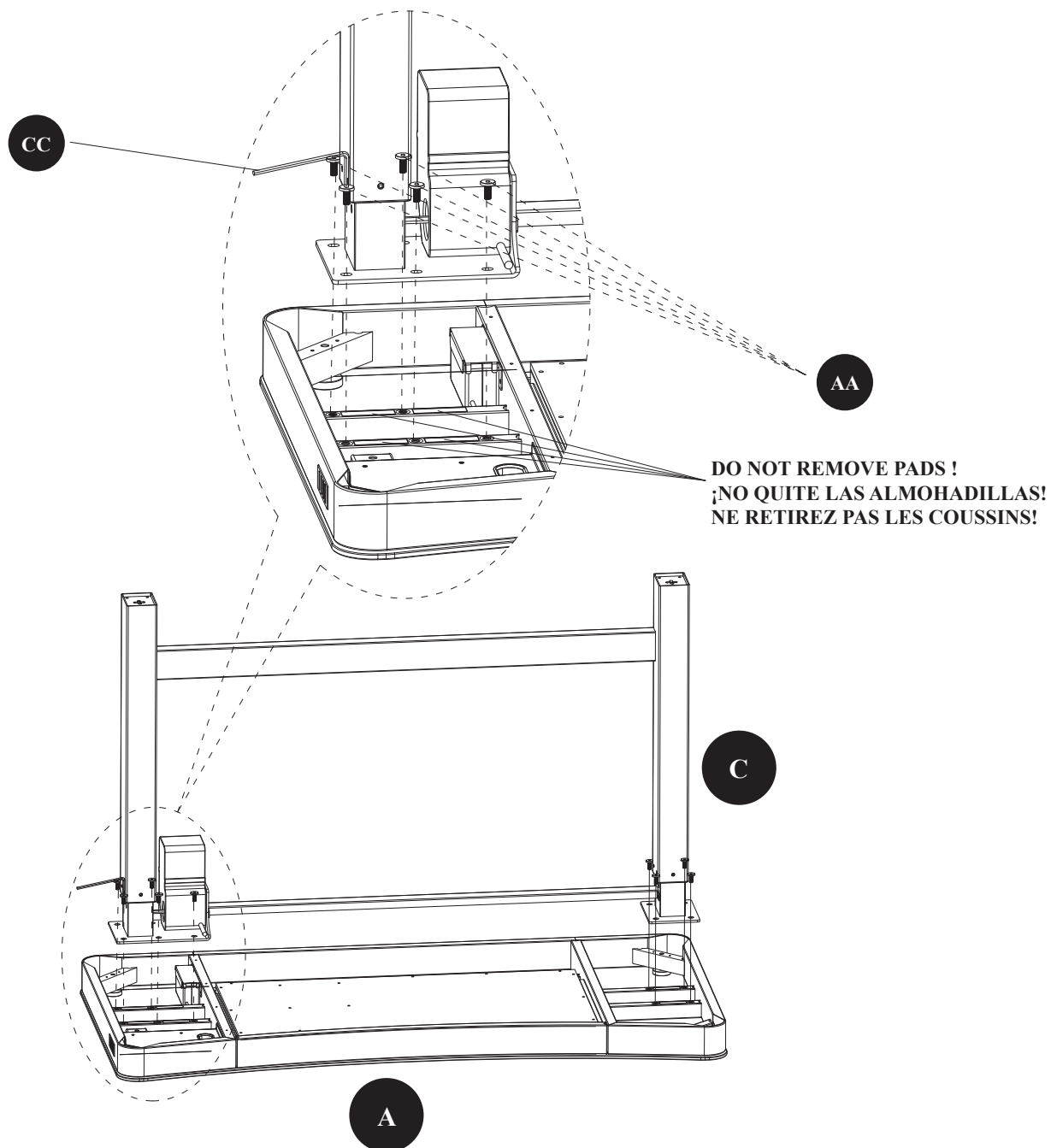

AA

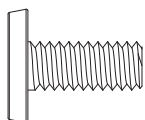

[x9]

2

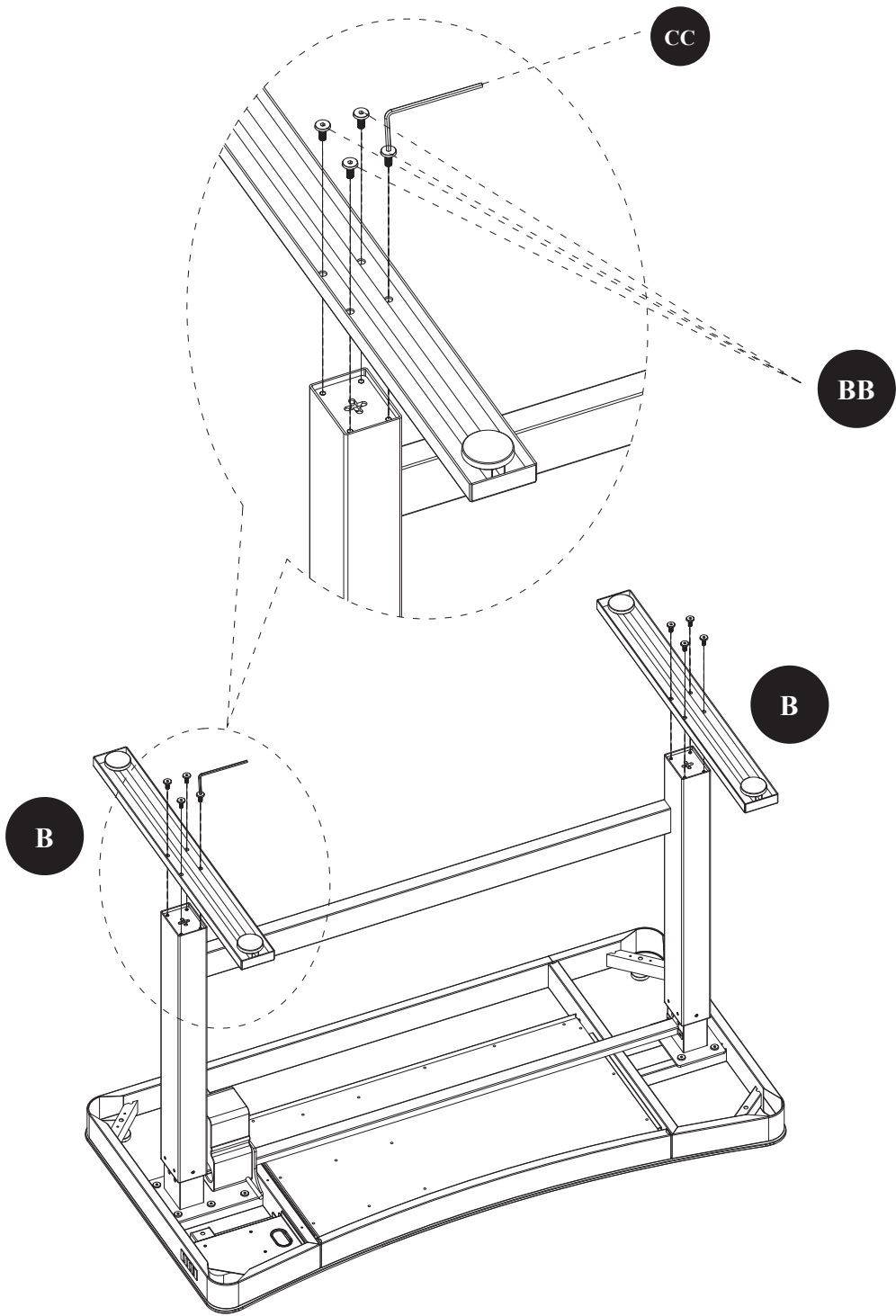

BB

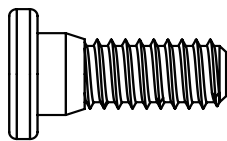

[x8]

# 4

To prevent stress and/or damage to the connection pins, ensure all cords are plugged in straight, and not at an angle.

Pour prévenir le stress ou le dommage qui pourrait être causé aux supports de connexion, assurez-vous que tous les câbles sont branchés, et ne sont pas en angle.

Para evitar la tensión o el daño sobre las clavijas de conexión, asegúrese de que todos los cables estén conectados en línea recta, y no en ángulo.

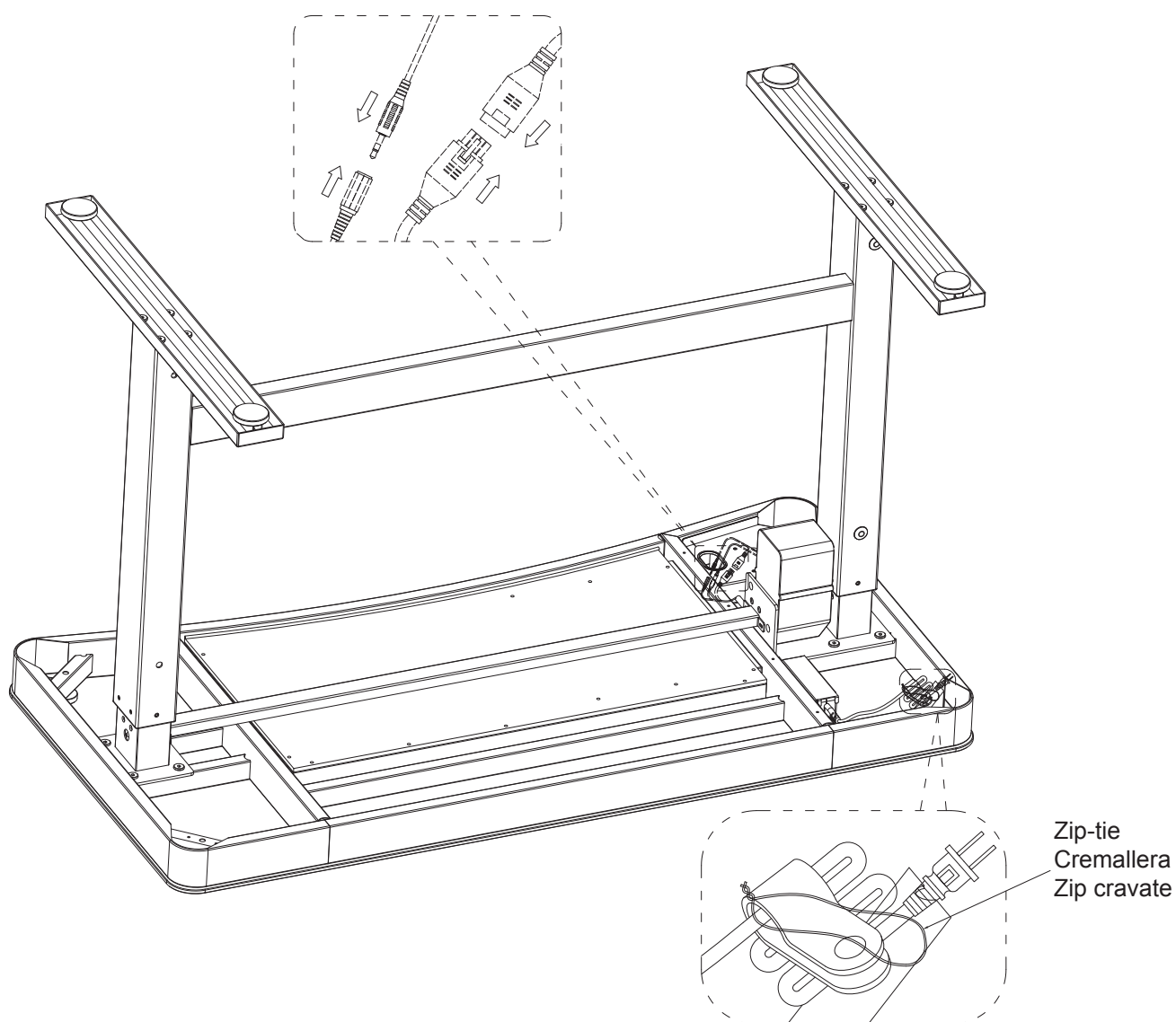

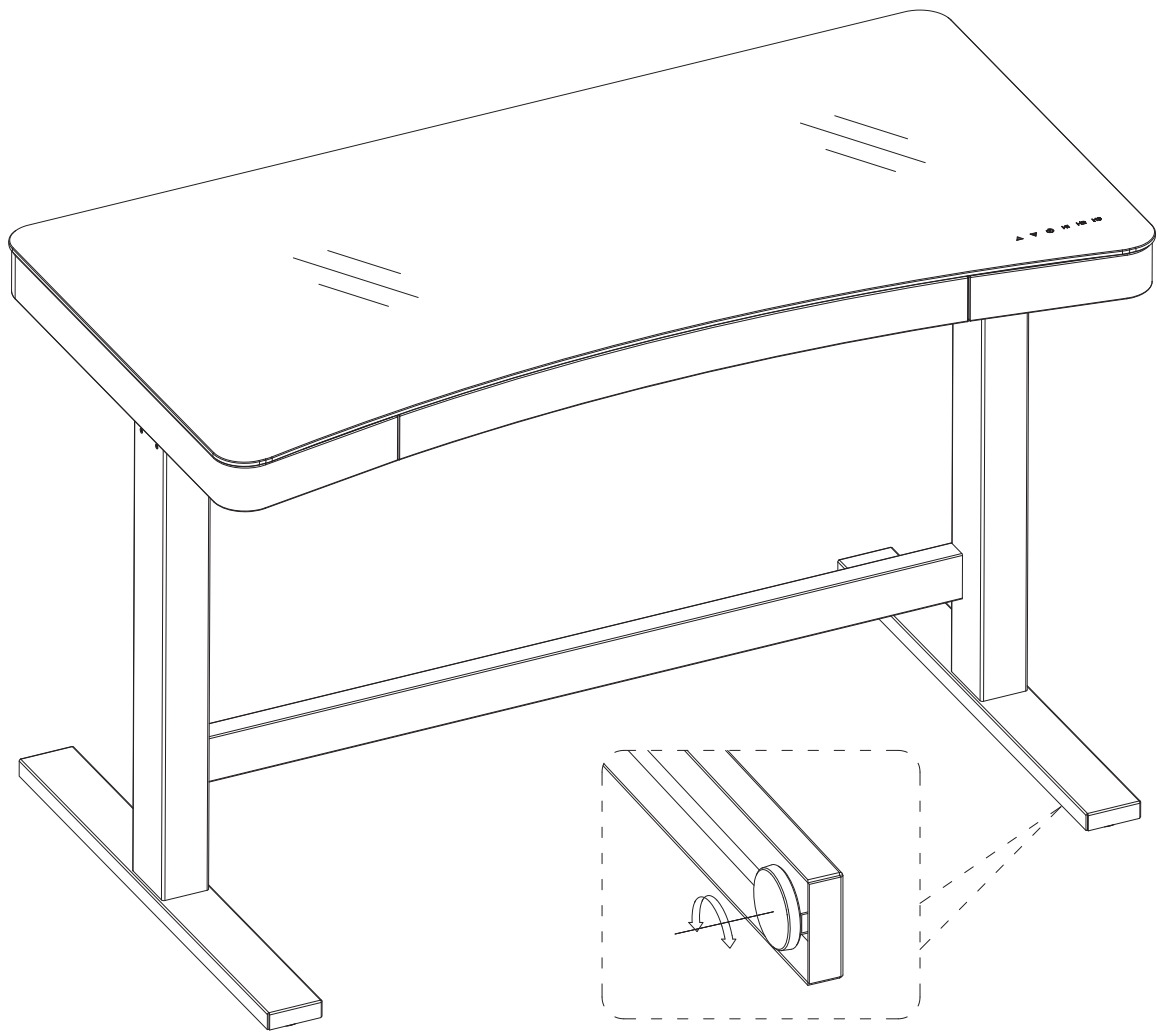

## Troubleshooting / Dépannage / Solución de Problemas

Problem	Root Cause	Corrective Action
Display indicates E1	The motor has overheated.	Unplug the power cord and re-plug after 5 minutes.
Display indicates E2	The top load is too heavy.	Reduce the top load to a maximum of 45.4 kg (100 lbs).
	The motor is stuck.	Visually inspect whether there are any foreign materials or objects obstructing the motor and/or its shaft. Unplug the power cord for 5 minutes and then plug in again.
Display indicates E3	The motor is not powered.	Unplug the unit and visually inspect whether there are any loose electrical connections between the power cord and the adaptor, or from the adaptor to the motor.
		Unplug the power cord for 5 minutes and then plug in again.
Display indicates E4	Motor voltage is too low.	Ensure that the power adapter is the same as supplied with the desk according to the specifications described on page 4.
		Unplug the power cord for 5 minutes and then plug in again.

Problème	Cause de base	Action corrective
Affichage signale E1	Le moteur a surchauffé.	Débrancher le cordon d'alimentation et le réinsérer après 5 minutes.
Affichage signale E2	La charge est trop lourde.	Réduire la charge à un maximum de 45,4 kg (100 lbs).
	Le moteur est coincé.	Inspecter visuellement s'il existe les matériels ou les objets étrangers entravant le moteur et /ou ses arbres. Débrancher le cordon d'alimentation et le réinsérer après 5 minutes.
Affichage signale E3	Le moteur n'est pas alimenté.	Débrancher l'unité et inspecter visuellement toutes les connexions électriques entre le cordon d'alimentation et l'adaptateur, ou entre l'adaptateur et le moteur.
		Débrancher le cordon d'alimentation et le réinsérer après 5 minutes.
Affichage signale E4	La tension du moteur est trop faible.	S'assurer que l'adaptateur de puissance est le même que celui fourni par la table selon les spécifications décrites à la page 4.
		Débrancher le cordon d'alimentation et le réinsérer après 5 minutes.

## Troubleshooting / Dépannage / Solución de Problemas

Problema	Causa Principal	Acción correctiva
La pantalla indica E1	El motor se ha sobrecalentado.	Desenchufe el cable de alimentación y vuelva a conectarlo después de 5 minutos.
La pantalla indica E2	La carga máxima es demasiado pesado.	Reduce la carga superior a un máximo de 45.4 kg (100 lbs).
	El motor está atascado.	<p>Inspecciona visualmente si hay algún material extraño o objetos que obstruyen el motor y / o su eje.</p> <p>Desenchufe el cable de alimentación y vuelva a conectarlo después de 5 minutos.</p>
La pantalla indica E3	El motor no está alimentado.	Desenchufe la unidad e inspeccione visualmente si hay conexiones eléctricas sueltas entre el cable de alimentación al adaptador, o desde el adaptador al motor.
		Desenchufe el cable de alimentación y vuelva a conectarlo después de 5 minutos.
La pantalla indica E4	El voltaje del motor es demasiado baja.	Asegúrese de que el adaptador de corriente es la misma que se suministra con la mesa de acuerdo con las especificaciones descritas en la página 4.
		Desenchufe el cable de alimentación y vuelva a conectarlo después de 5 minutos.

## CARE / MAINTENANCE

### Care and Maintenance

- Use a soft, clean cloth that will not scratch the surface when dusting.
- Use of furniture polish is not necessary. Should you choose to use polish, test first in an inconspicuous area.
- Using solvents of any kind on your furniture may damage the finish.
- Never use water to clean your furniture as it may cause damage to the finish.
- Always use coasters under beverage glasses and flowerpots.
- Liquid spills should be removed immediately, as it may damage the furniture. Use a soft, clean cloth and blot the spill gently. Avoid rubbing.
- Always use protective pads under hot dishes and plates. Heat can cause chemical changes that may create spotting within the furniture.

**We hope you enjoy your purchase for many years. Thank you for your purchase!**

## SOIN / ENTRETIEN

### Soin / Entretien

- Lors de l'époussetage, utilisez un chiffon doux et propre qui n'égratigne pas la surface.
- Il n'est pas nécessaire d'utiliser du poli à meuble. Si vous décidez d'utiliser du poli à meuble, veuillez d'abord en faire l'essai dans un endroit moins en évidence.
- L'utilisation de solvant de quelque sorte sur votre ameublement peut endommager le fini.
- Ne jamais utiliser d'eau pour nettoyer votre ameublement car cela peut endommager le fini.
- Utilisez toujours des dessous de verre sous les verres/tasses des breuvages et sous les pots à fleur.
- Tout déversement de liquide doit être enlevé immédiatement car cela peut endommager l'ameublement. Utilisez un chiffon doux et propre et éponger délicatement le déversement. Évitez de frotter.
- Utilisez toujours des tampons protecteurs sous les plats et les assiettes chaudes. La chaleur peut causer des changements chimiques qui peuvent créer des taches sur l'ameublement.

**Nous vous souhaitons des années de plaisir avec l'utilisation de votre achat. Nous vous remercions pour votre achat!**

## CUIDADO / MANTENIMIENTO

### Cuidado / Mantenimiento

- Use un paño suave y limpio que no raye la superficie cuando elimine el polvo.
- El uso de cera para muebles no es necesario. Si elige utilizar la cera, realice primero una prueba en un área discreta.
- Usar solventes de cualquier clase en sus muebles puede dañar el acabado.
- Nunca utilice agua para limpiar sus muebles, ya que puede causar daños en el acabado.
- Siempre utilice posavasos para colocar los vasos de bebidas y las macetas.
- Los derrames de líquidos se deben recoger inmediatamente, ya que pueden dañar el mueble. Utilizar un paño suave y limpio y seque el derrame con cuidado. Evite frotar.
- Siempre utilice almohadillas protectoras debajo de los platos y vajillas calientes. El calor puede causar cambios químicos los cuales pueden crear manchas en los muebles.

**Esperamos que disfrute su compra durante muchos años. ¡Gracias por su compra!**

NOTE	REMARQUE	NOTA
<p>AUSTRALIA: Our goods come with guarantees that cannot be excluded under the Australian Consumer Law. You are entitled to a replacement or refund for a major failure and for compensation for any other reasonably foreseeable loss or damage. You are also entitled to have the goods repaired or replaced if the goods fail to be of acceptable quality and the failure does not amount to a major failure.</p>	<p>AUSTRALIE : Nos produits possèdent des garanties qui ne peuvent pas être exclues sous la loi sur la consommation australienne. Vous avez droit à un remplacement ou un remboursement pour toute défaillance majeure et à une compensation pour toute autre perte ou dommage prévisible. Votre produit peut aussi se faire remplacer ou réparer s'il ne s'avère pas être d'une qualité acceptable même si la défaillance ne se trouve pas à être une défaillance majeure.</p>	<p>AUSTRALIA : Nuestros productos vienen con garantías que no se pueden excluir bajo la Ley del consumidor de Australia. Ustedes están autorizados para reemplazarlos u otorgar una devolución o reembolso en caso de falla mayor y en compensación por cualquier otra falla o daño previsible. También, están autorizados para hacer reparar los productos o reemplazarlos si éstos no cumplen con una calidad aceptable y si la falla no es motivo de una deficiencia mayor.</p>

# REPLACEMENT PARTS PIÈCES DE REMPLACEMENT PARTES DE REPUESTO

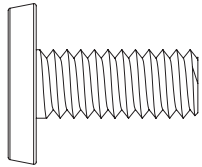

**AA** Screws /Vis/Tornillos Ø6.3x15

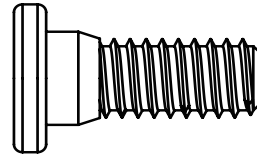

**BB** Screws/Vis/Tornillos Ø8x20

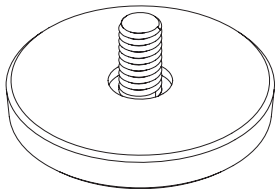

**HH** Feet/Patte/ Patas

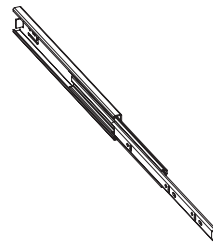

**GG** Slider/Coulisseau/Deslizador

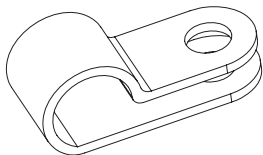

**JJ** Clip-1/clip-1/Sujetador 1

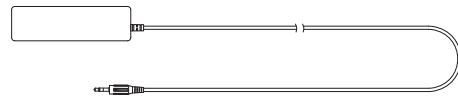

**II** Adaptor/Adaptateur/Adaptador

Y18-C96-PO

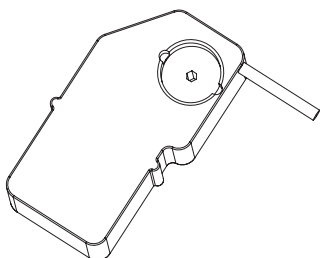

**LL** Drive motor  
Moteur d'entraînement  
Motor de accionamiento  
Y18-S250-MO

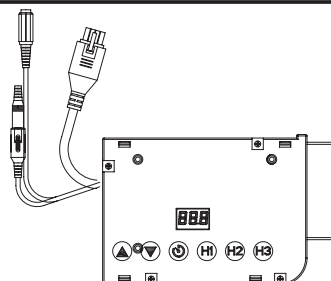

**KK** Control assembly box  
Boîtier d'assemblage des commandes  
Caja de ensamblaje de control

Y18-S250-CO

# REPLACEMENT PARTS PIÈCES DE REMPLACEMENT PARTES DE REPUESTO

