

## Chair

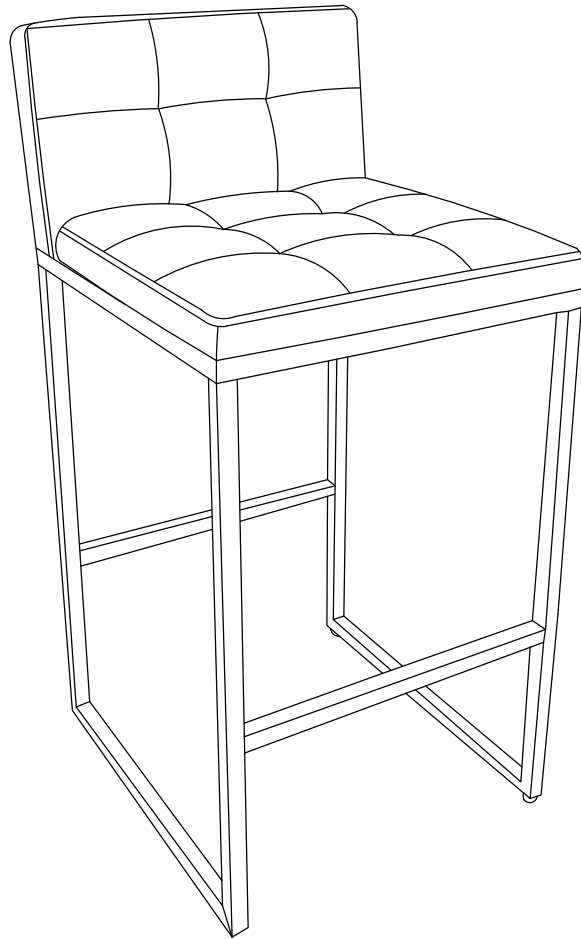

# Kündigung



**Bitte bewahren Sie diese Anweisungen für zukünftige Referenzen auf. Sehr geehrter Kunde**

- Vielen Dank für Ihren Einkauf. Wenn Sie das Produkt erhalten, stellen Sie bitte sicher, dass alle Teile intakt sind. Befolgen Sie dann die gesamte Installationsanleitung, um sie zu installieren!
- Achten Sie bei der Installation darauf, die Schrauben nicht sofort festzuziehen! Sie müssen sicherstellen, dass alle Schrauben zu 80 % gesichert sind, und sie dann festziehen!

Wenn das Problem unbefriedigend auftritt, wie folgt

A. Die äußere Box ist beschädigt

B. Das Produkt ist beschädigt / verbogen / rissig, während Sie die Schachtel öffnen

C. Die Teile/Zubehöerteile/Montagewerkzeuge fehlen

D. Die Anweisungen sind nicht klar und können nicht verwiesen werden

E. Das Produkt hat funktionelle Probleme!

F. Andere Aspekte, mit denen Sie nicht zufrieden sind. Bitte zögern Sie nicht, uns für Hilfe zu kontaktieren.

## NACH DEM VERKAUF

### Garantierter Kundenservice

Ihr Einkaufserlebnis ist uns sehr wichtig!

Fühlen Sie sich unzufrieden? Kontaktieren Sie uns!

Haben Sie Fragen? Kontaktieren Sie uns!

Möchten Sie teilen, wie wunderbar unsere Smart Promakes Ihr Zuhause macht?

Teilen Sie Ihre Bilder mit uns.

## **NOTICE**



**Please keep these instructions for future reference.**

**Dear Customer**

- Thank you for your purchase. When you receive the product, please make sure that all the parts are intact. Then follow the entire installation instructions to install!
- When installing, please be careful not to tighten the screws immediately! You need to make sure that all the screws are secured to 80%, then tighten them!

If problem occur unsatisfactorily as follows

- A** . The outer box is damaged
- B** . The product is damaged / bent / cracked while you open the box
- C** . The parts / accessories / assembly tools are missing
- D** . The instructions are not clear and can not be referred
- E** . The product has functional problems
- F** . Other aspects that you are not satisfied with

Please feel free to contact us for help.

## **AFTER-SALE**

### **Guaranteed Customer Service**

Your shopping experience is very important to us!





Feel unsatisfied? Contact us!

Have any questions? Contact us!

Wanna Share how wonderful our smart promakes your home?

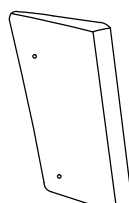
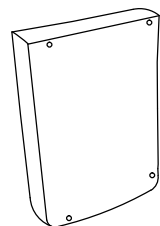
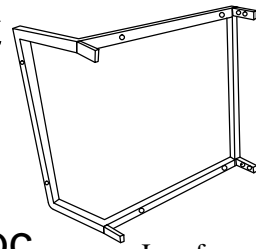
Share your pictures with us.

# PART LIST

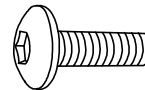
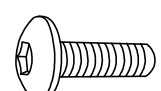
<p><b>A</b></p>  <p>1pc Back</p>	<p><b>B</b></p>  <p>1pc Seat cushion</p>	<p><b>C</b></p>  <p>1pc Iron frame</p>	<p><b>D</b></p>  <p>2pcs Iron frame leg</p>
<p><b>E</b></p>  <p>2pcs Mid-support</p>	<p><b>F</b></p>  <p>4pcs Foot nails</p>	<p><b>G</b></p>  <p>1pcs Spanner</p>	<p><b>H</b></p>  <p>6pcs Screw M6*35</p>
<p><b>I</b></p>  <p>16pcs Screw M6*16</p>			

# STEP

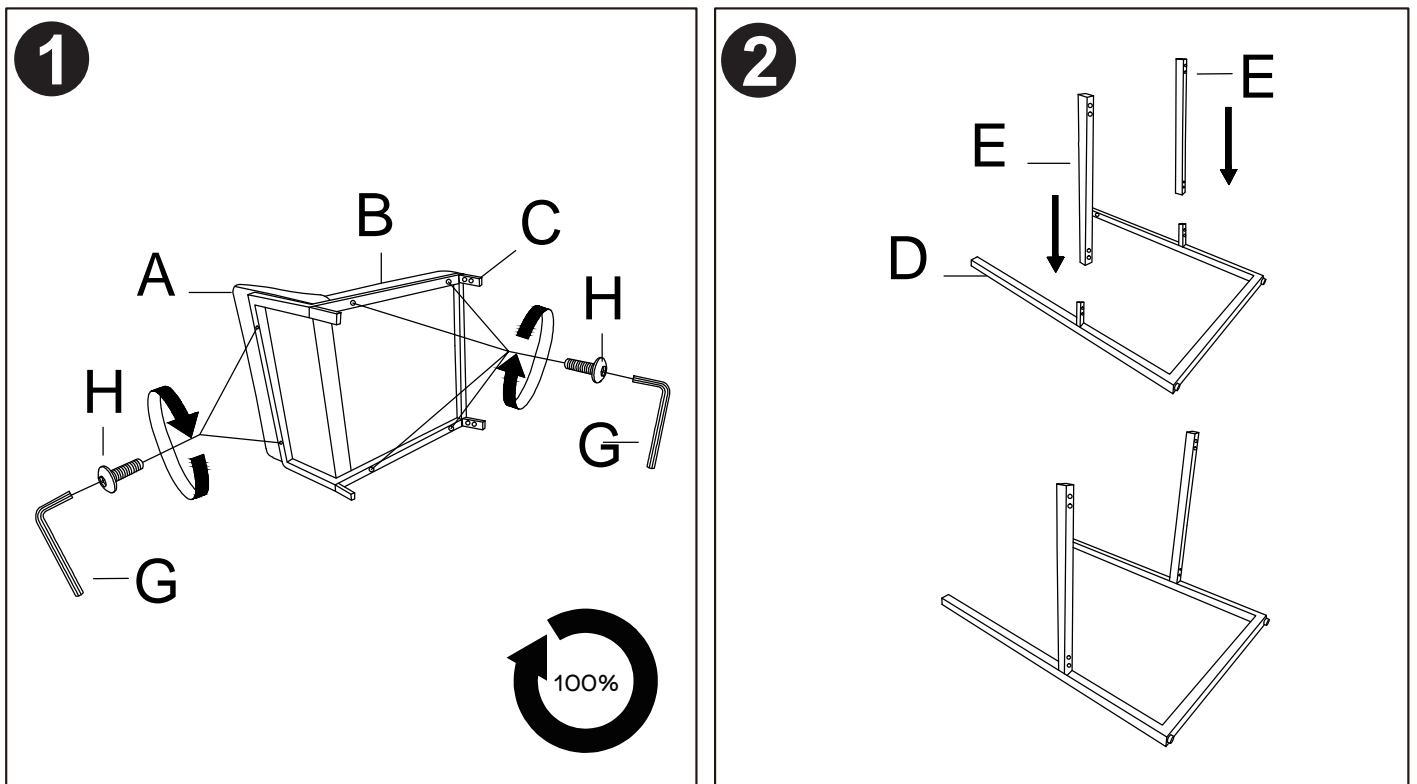

# STEP

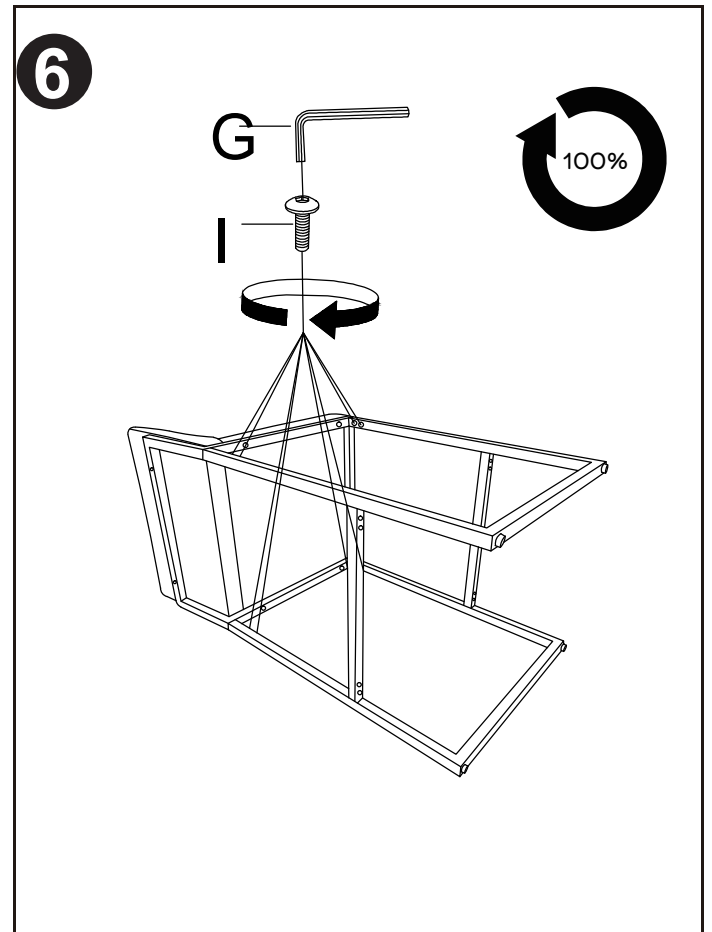
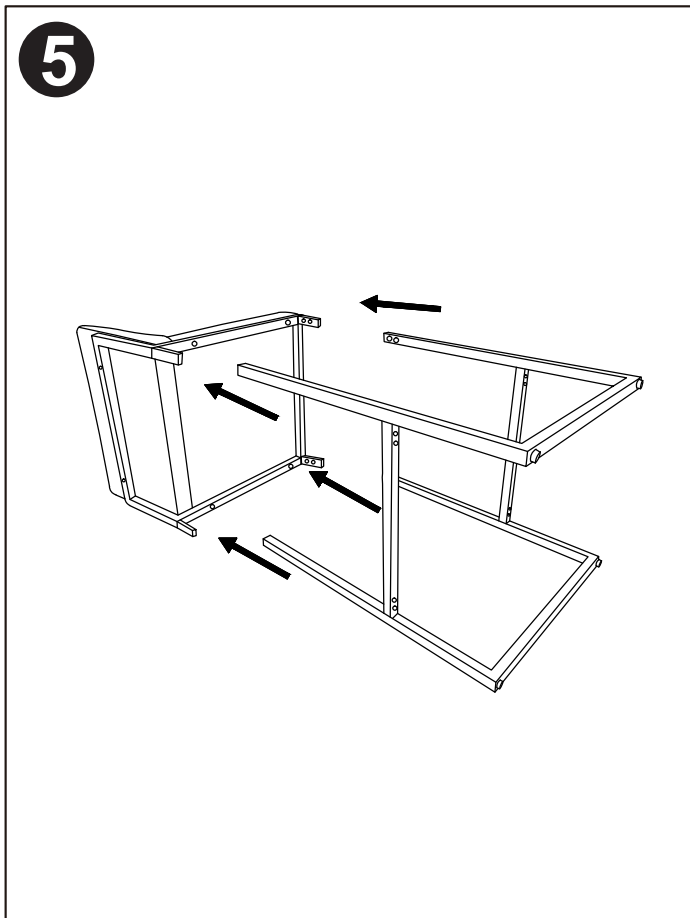
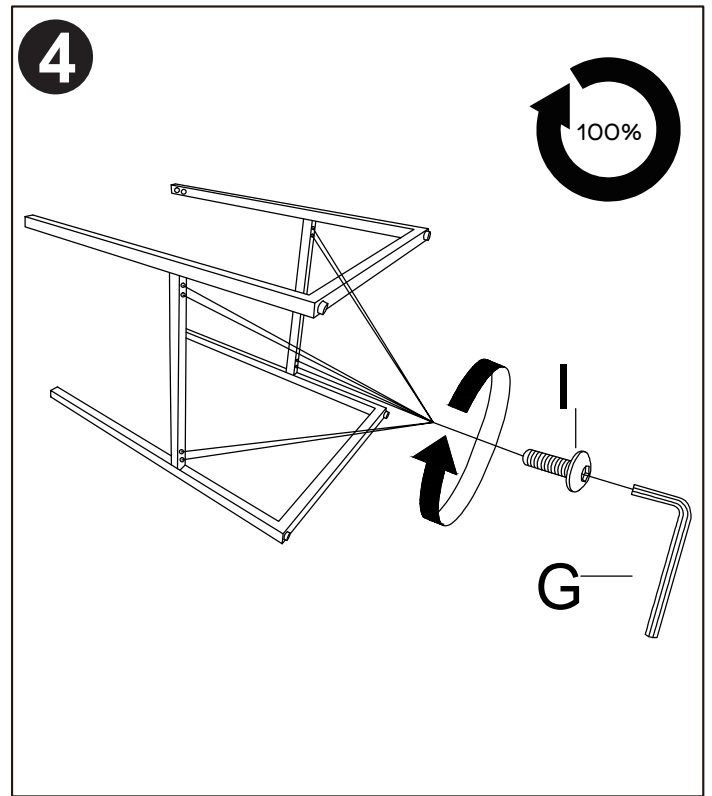
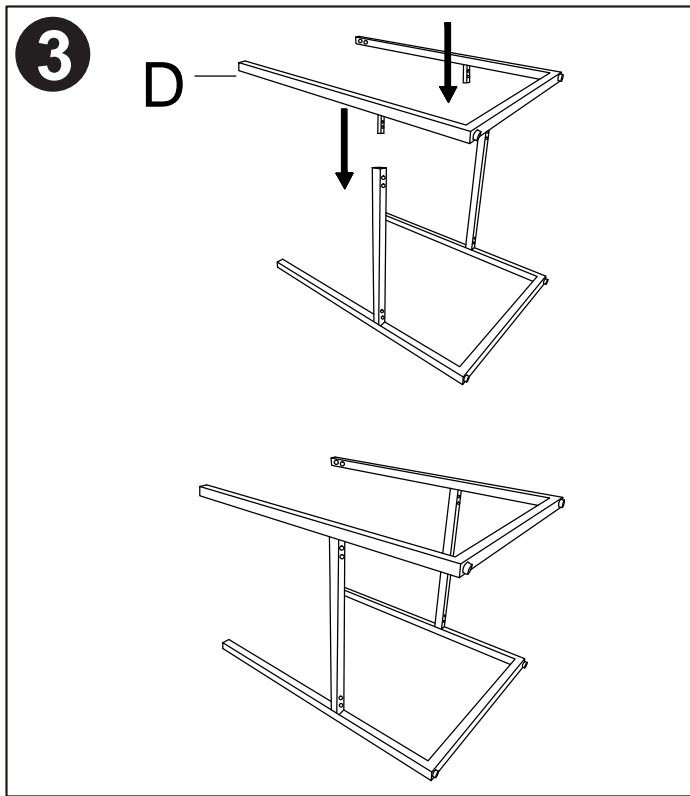

**The installation is complete.  
Make sure ALL the screws are fully tighten.**

# STEP

