

# CAM-O-BUNK L/XL

assembly instructions  
instrucciones de ensamblamiento  
instructions de montage  
Montageanleitung

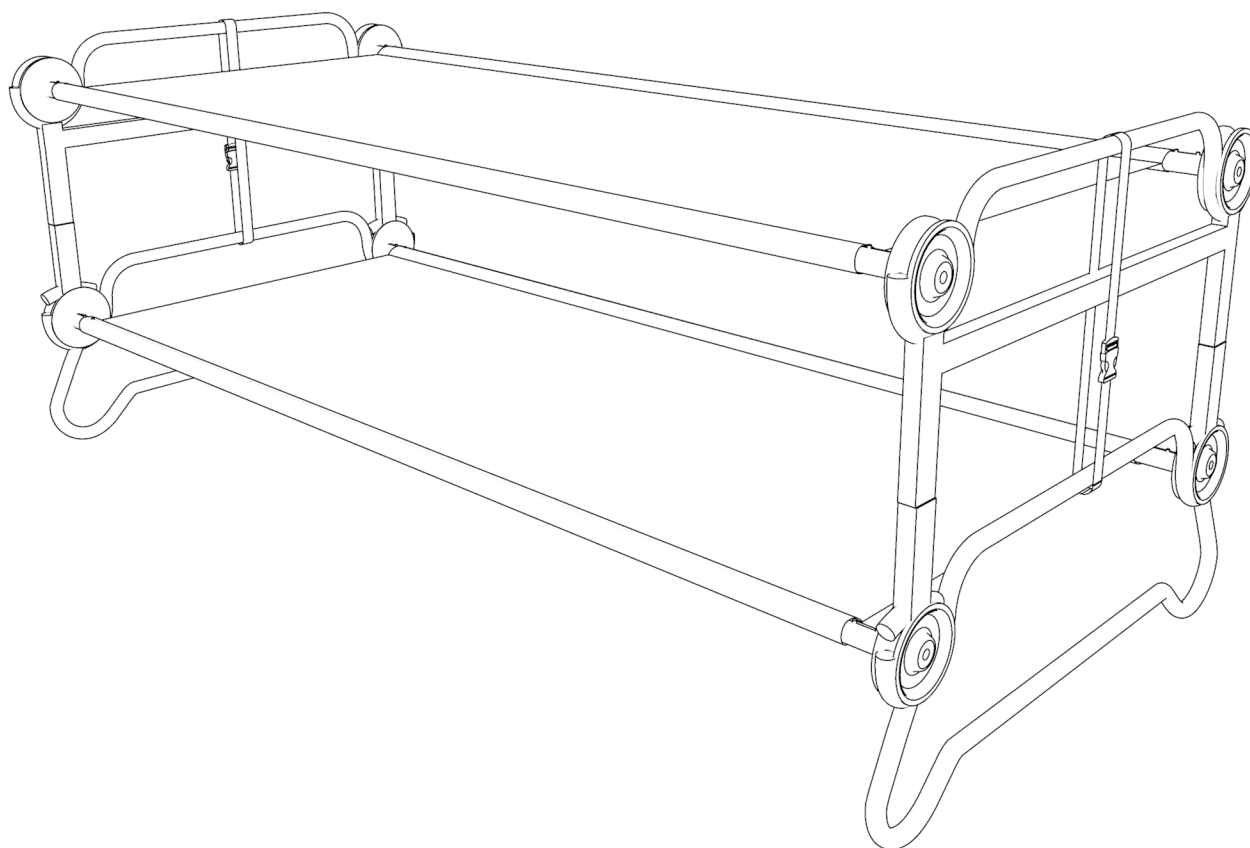

**PARTS**  
**PARTES**  
**PARTIES**  
**TEILE**

**2x**

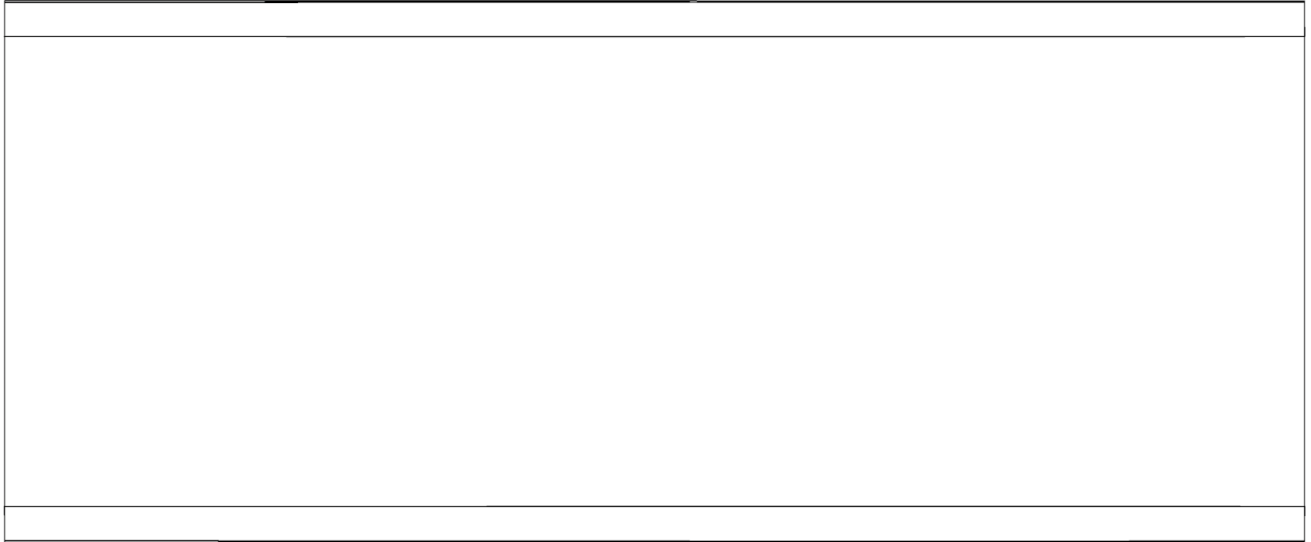

**2x**

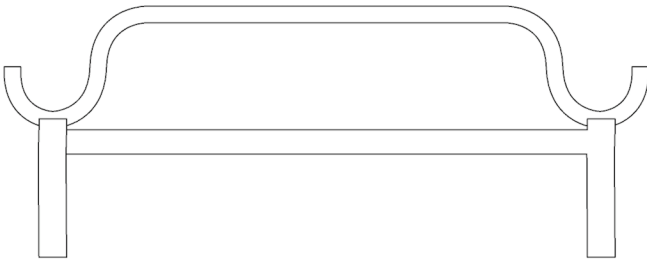

**2x**

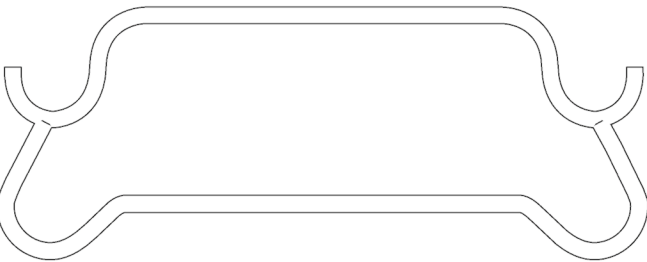

**4x**

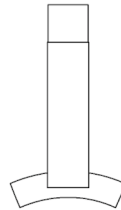

**2x**



**8x**



**4x**



**8x**

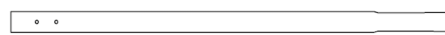

# CAM-O-COT L/XL

rounded frame assembly instructions

instrucciones para ensamblar un marco redondo

cadre rond instructions de montage

Montageanleitung für Bett mit rundem Rahmen

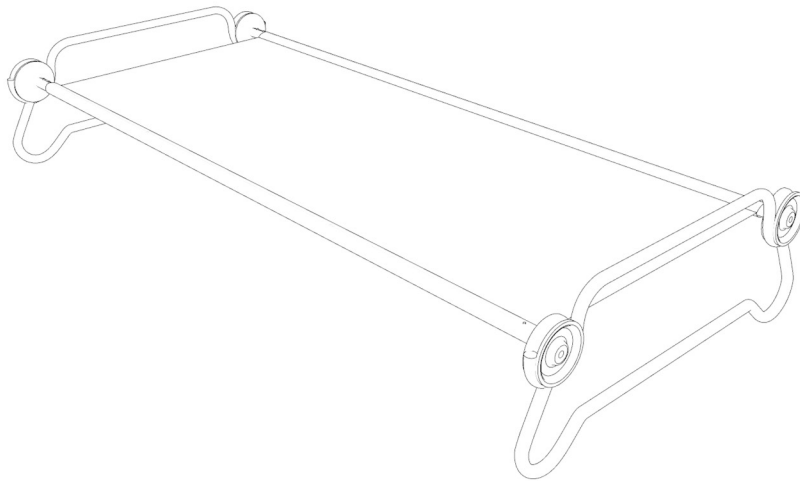

**1**

Special attention must be taken to ensure the tapered pipe is firmly locked into the disc

Especial atención se debe tomar para asegurar el tubo con los pines estén firmemente bloqueados en el disco

Une attention particulière doit être prise pour s'assurer que le pipe est fermement verrouillé en place

Besonders zu beachten ist! Damit die abgeschrägte Stange fest sitzt, muss die Scheibe richtig einrasten

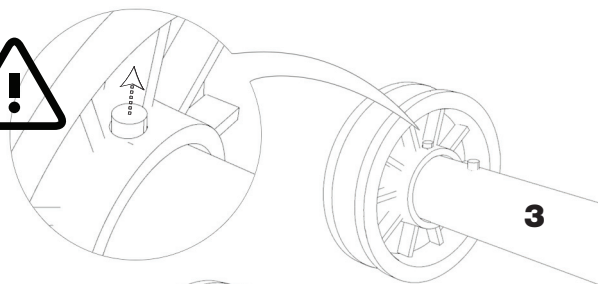

**4x**

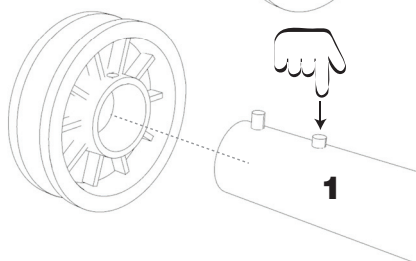
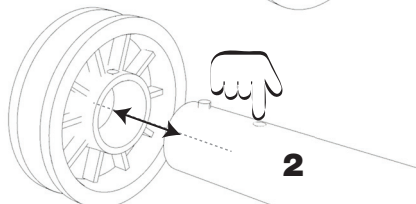

**2**

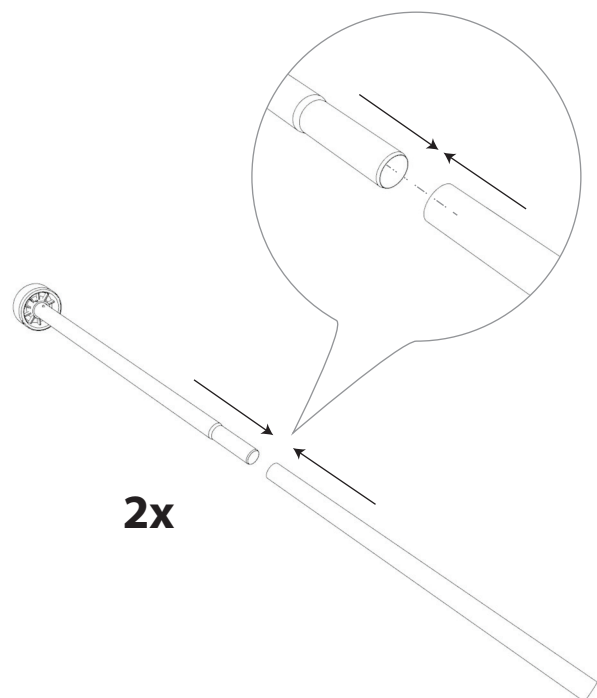

**3**

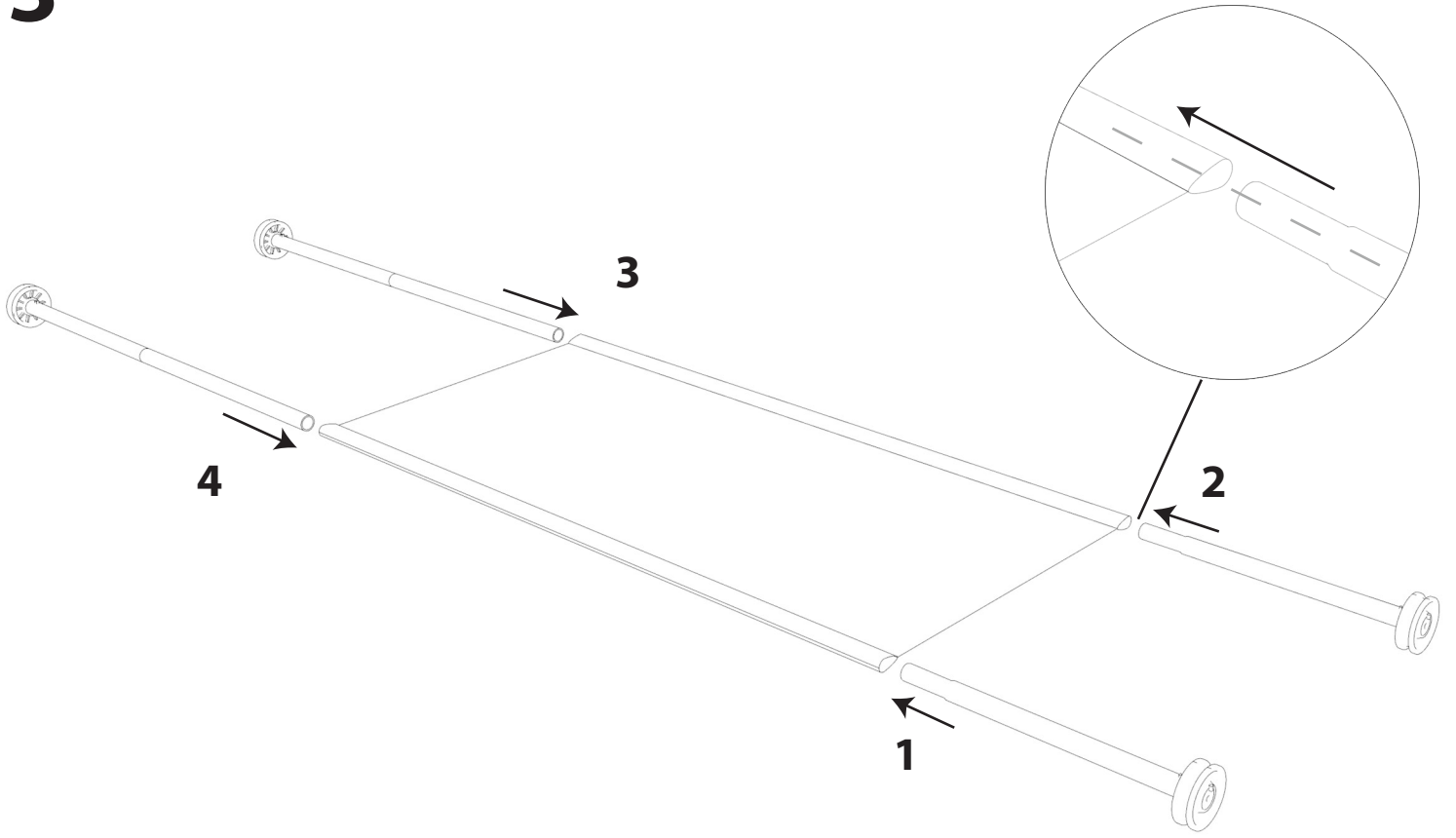

**4**

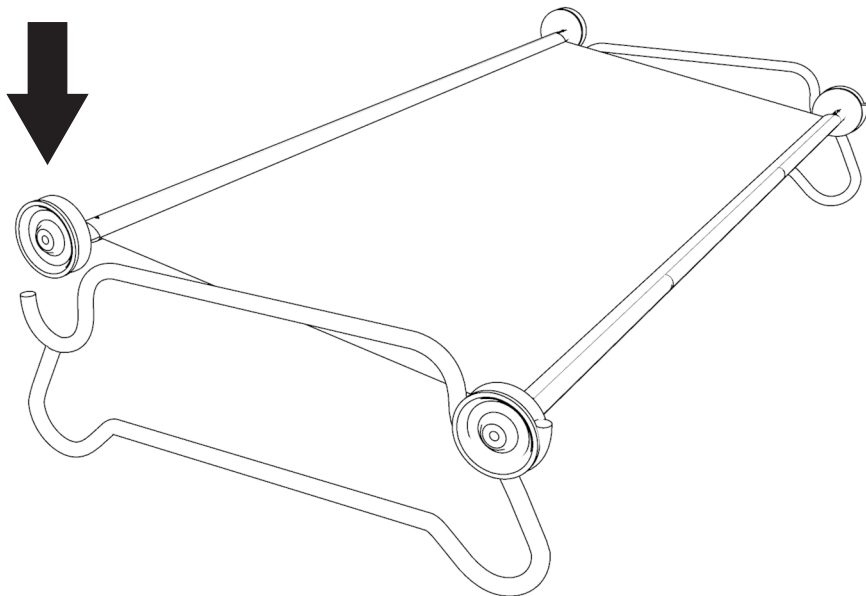

**5**

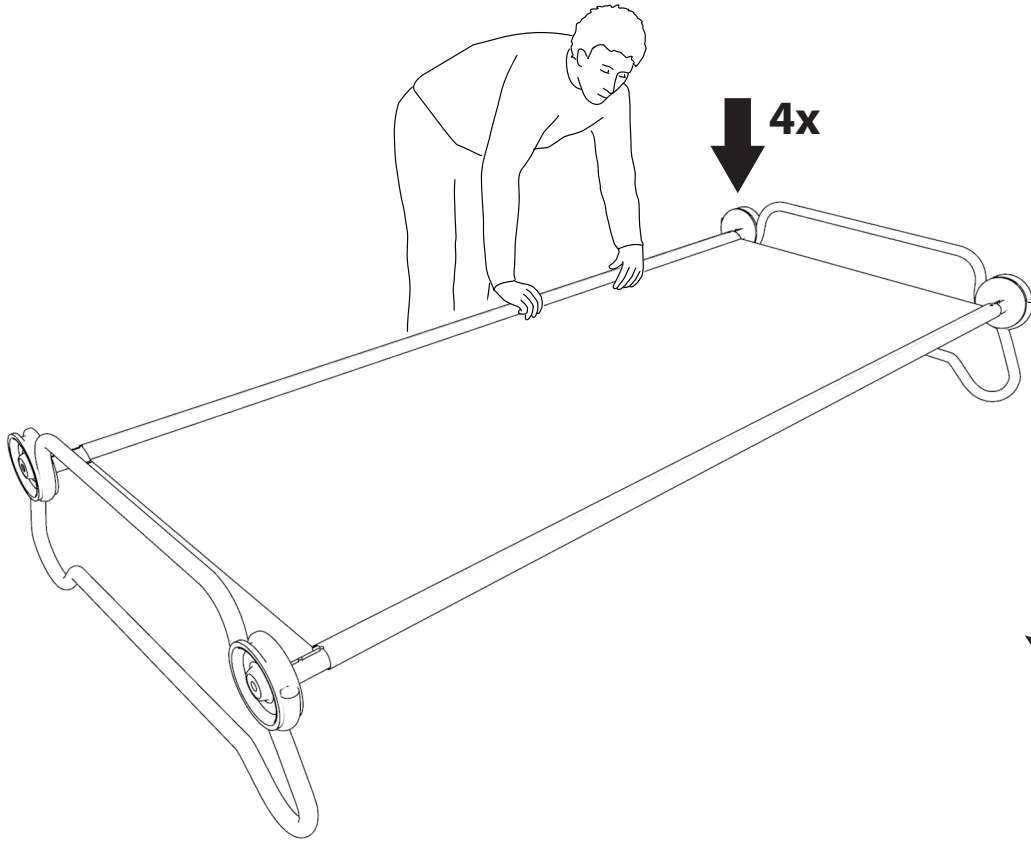

# CAM-O-COT L/XL

straight frame assembly instructions  
instrucciones para ensamblar un marco recto  
cadre en ligne droite instructions de montage  
Montageanleitung für Bett mit geradem Rahmen

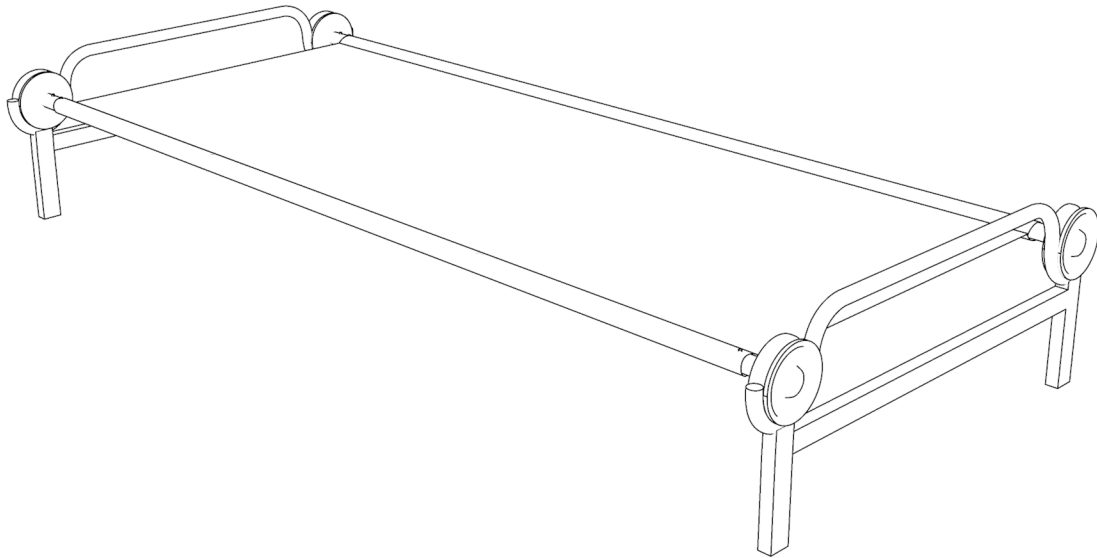

Special attention must be taken to ensure the tapered pipe is firmly locked into the disc

**1**

Especial atención se debe tomar para asegurar el tubo con los pines estén firmemente bloqueados en el disco

Une attention particulière doit être prise pour s'assurer que le pipe est fermement verrouillé en place

Besonders zu beachten ist! Damit die abgeschrägte Stange fest sitzt, muss die Scheibe richtig einrasten

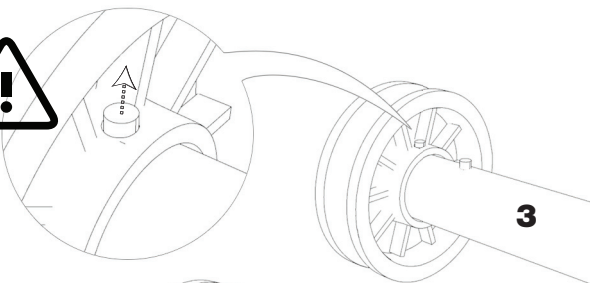

**4x**

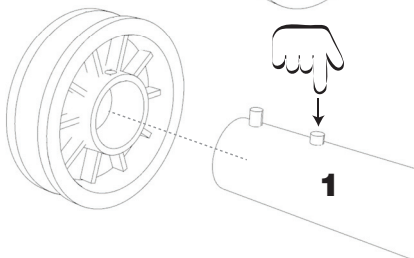
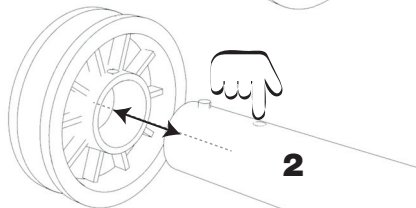

**2**

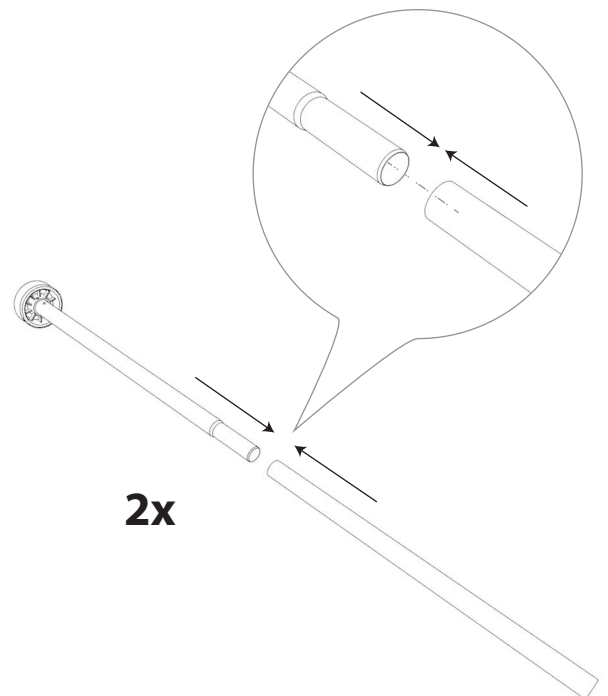

**3**

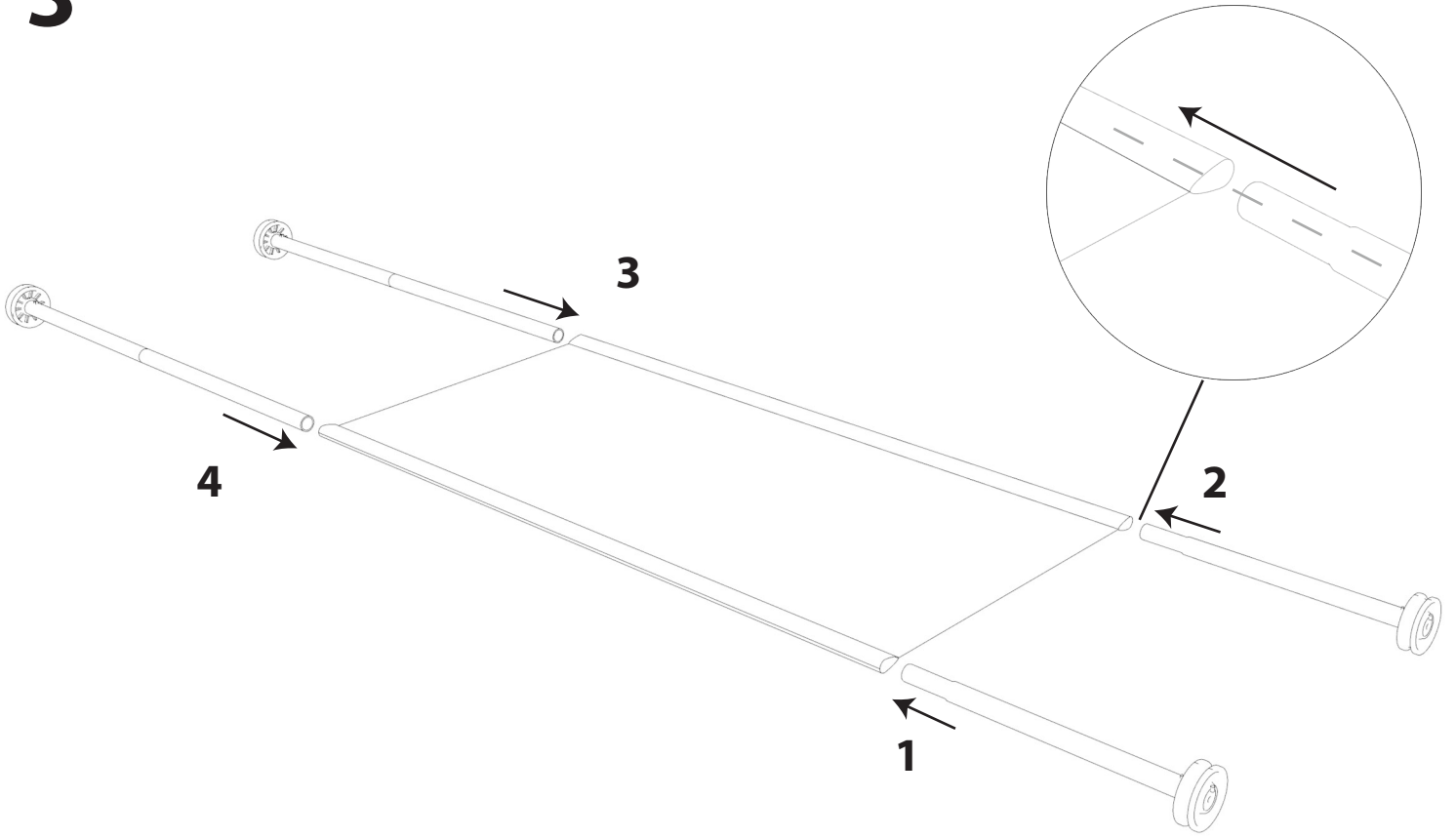

**4**

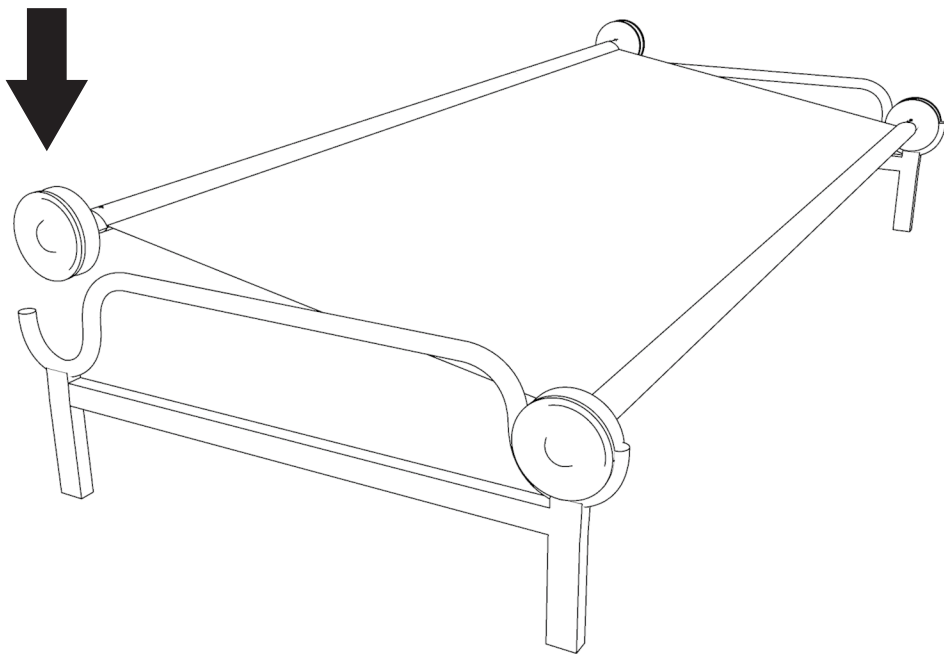

**5**

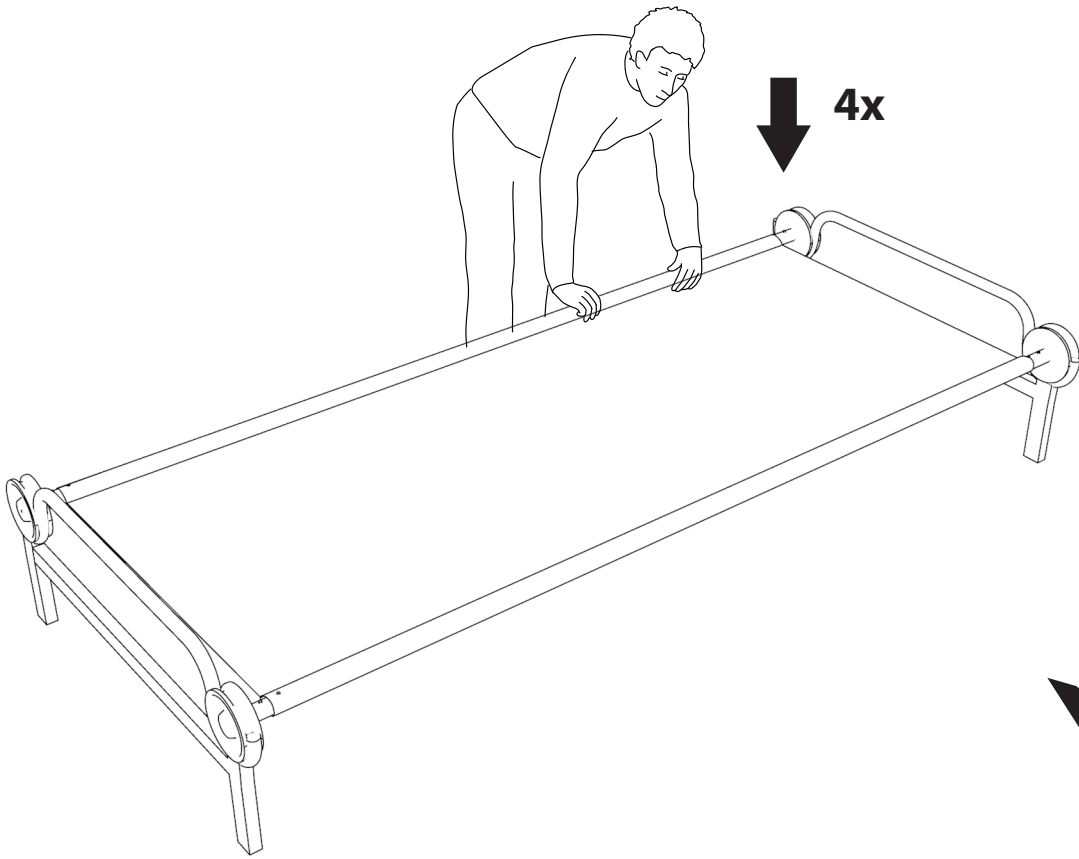

# CAM-O-BUNK L/XL

assembly instructions  
instrucciones de ensamblamiento  
instructions de montage  
Montageanleitung

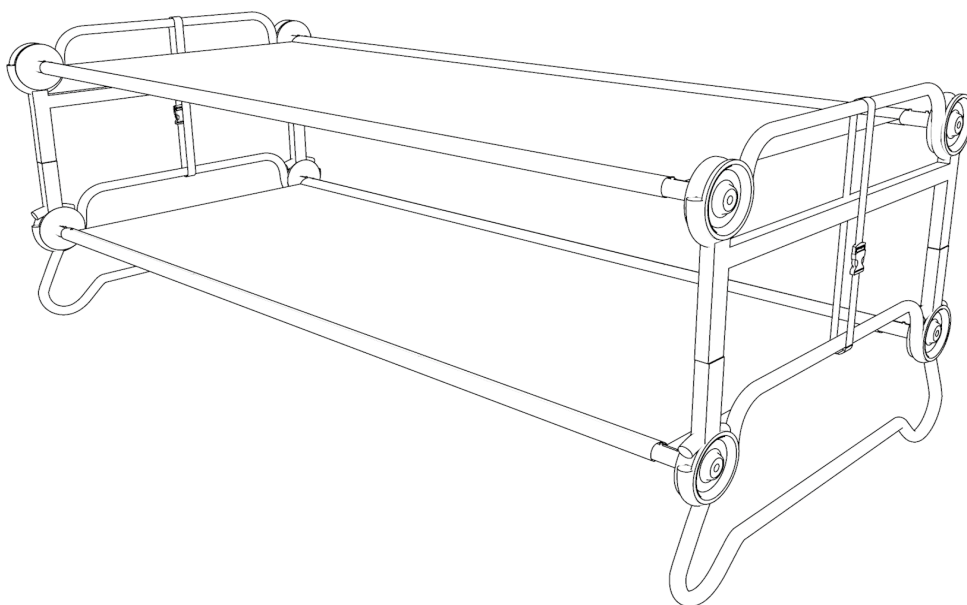

**1**

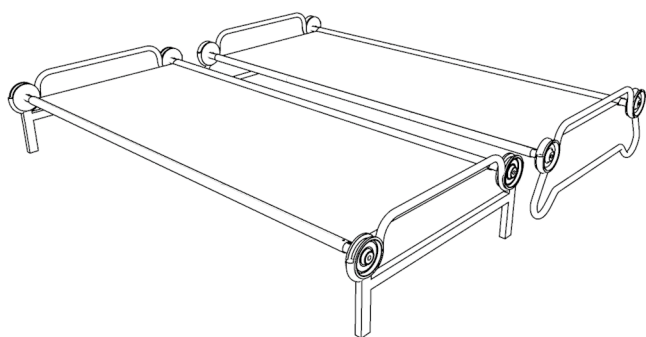

**2**

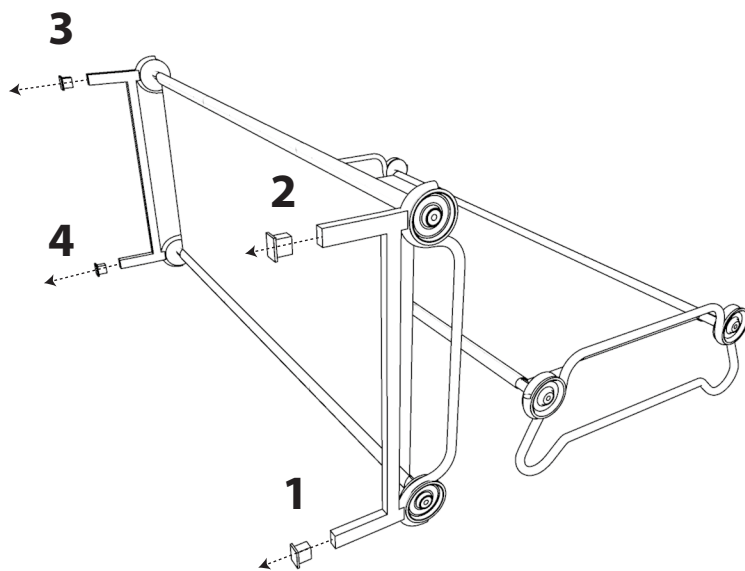

**3**

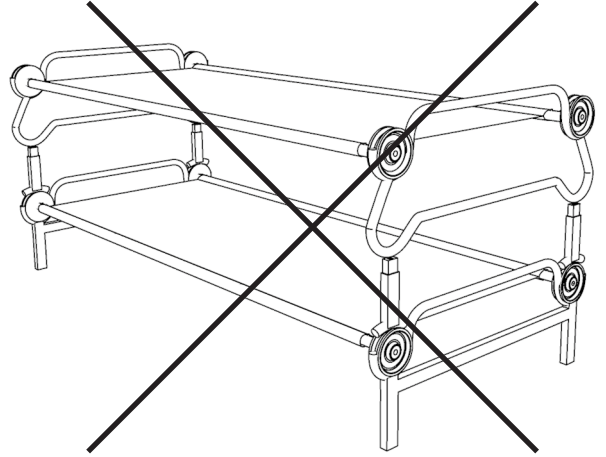
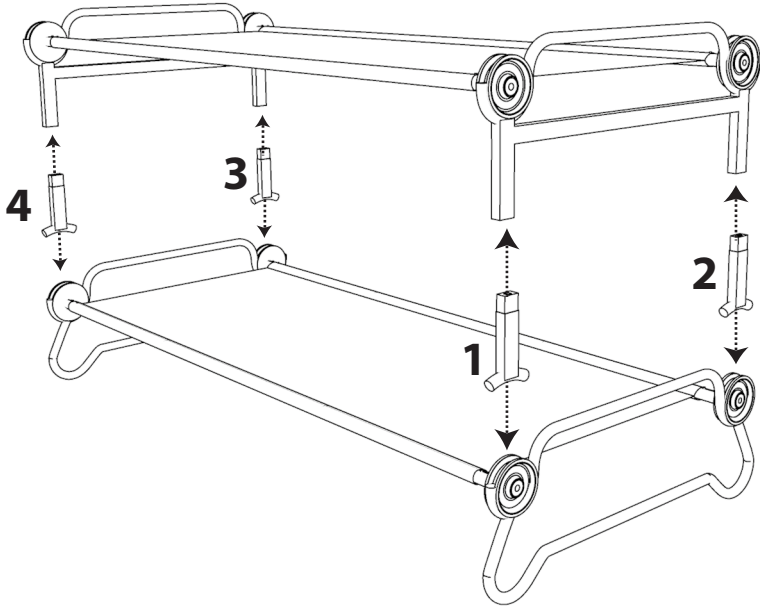
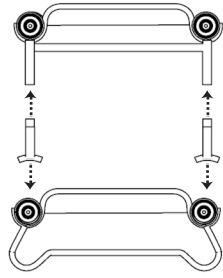

**4**

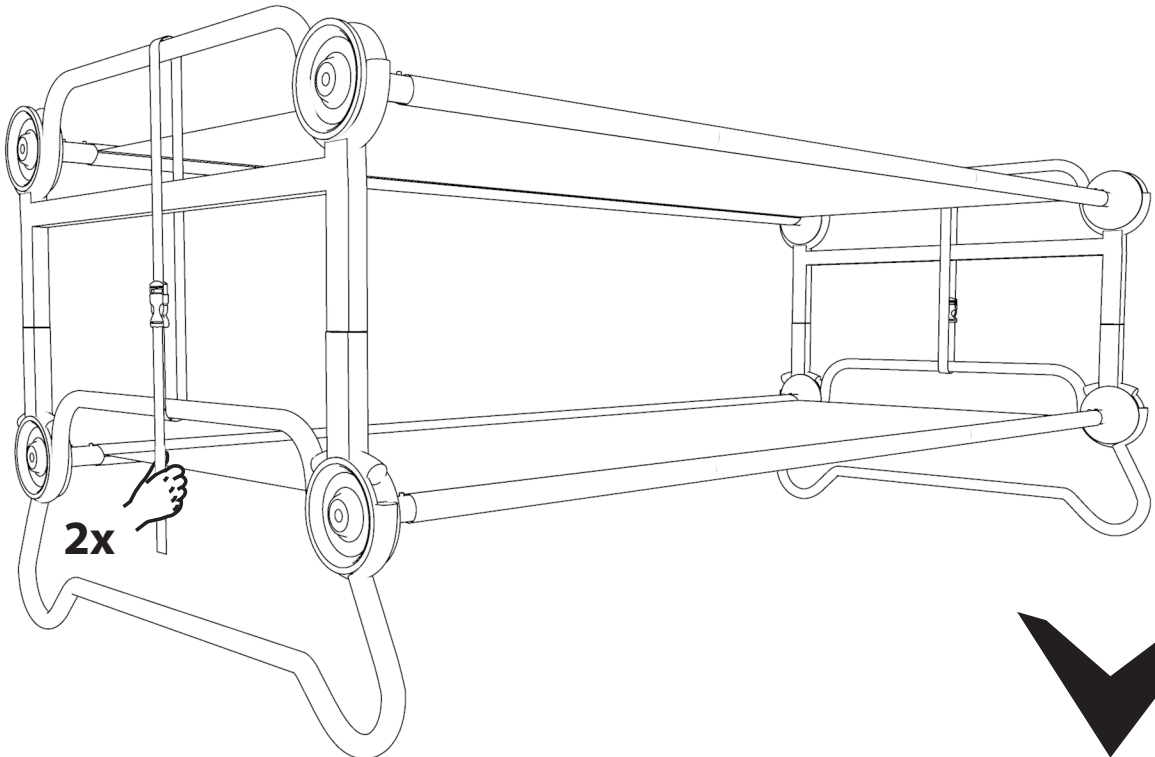

# CAM-O-BUNK L/XL

bench setup  
instalación del sofa  
configuration de banc  
Montageanleitung für den umbau zur Sitzbank

1

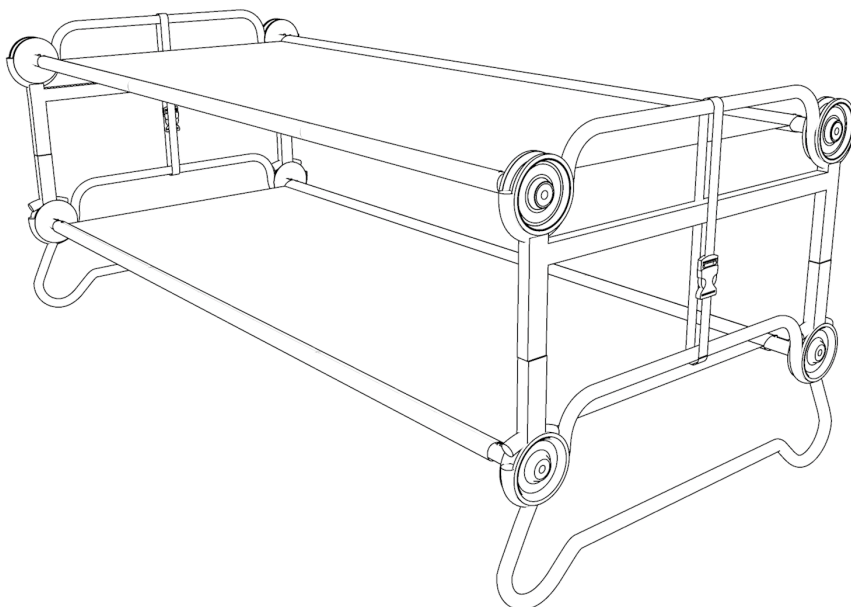

2

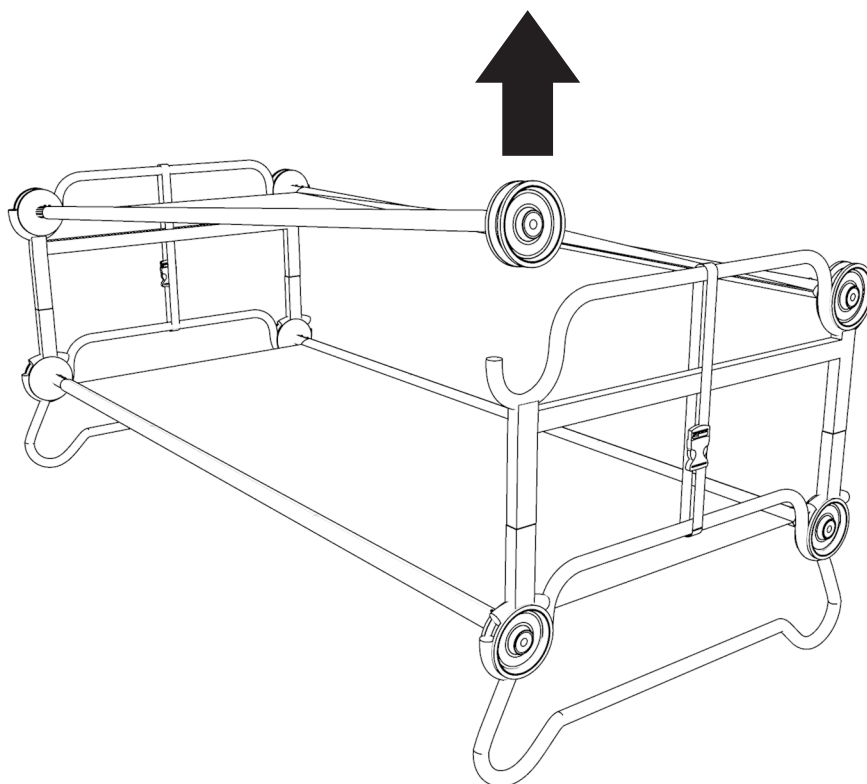

3

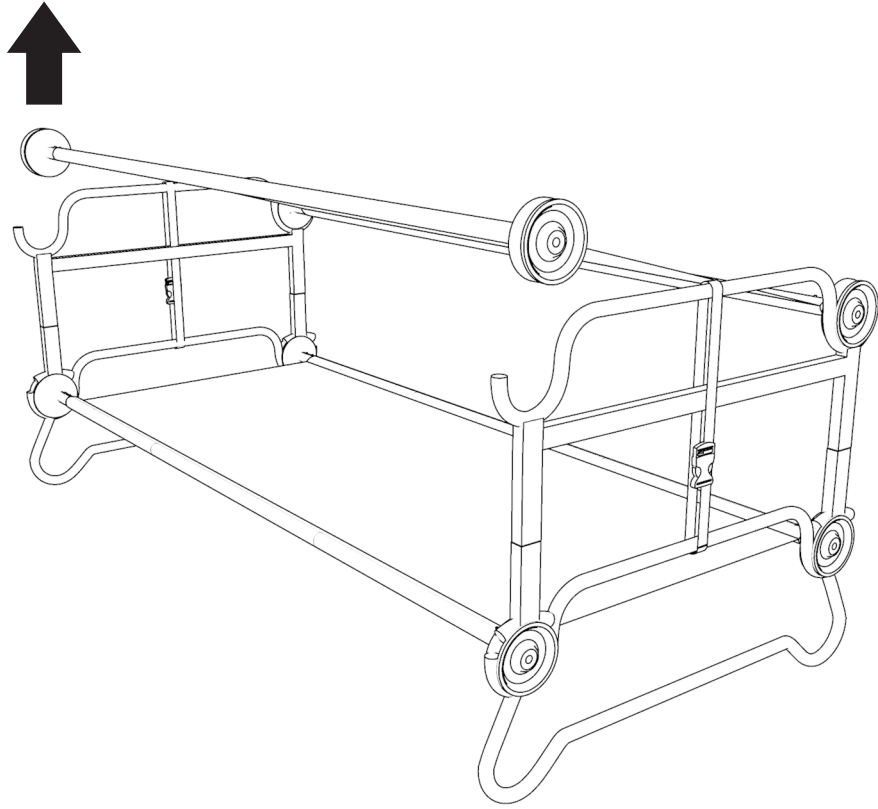

4

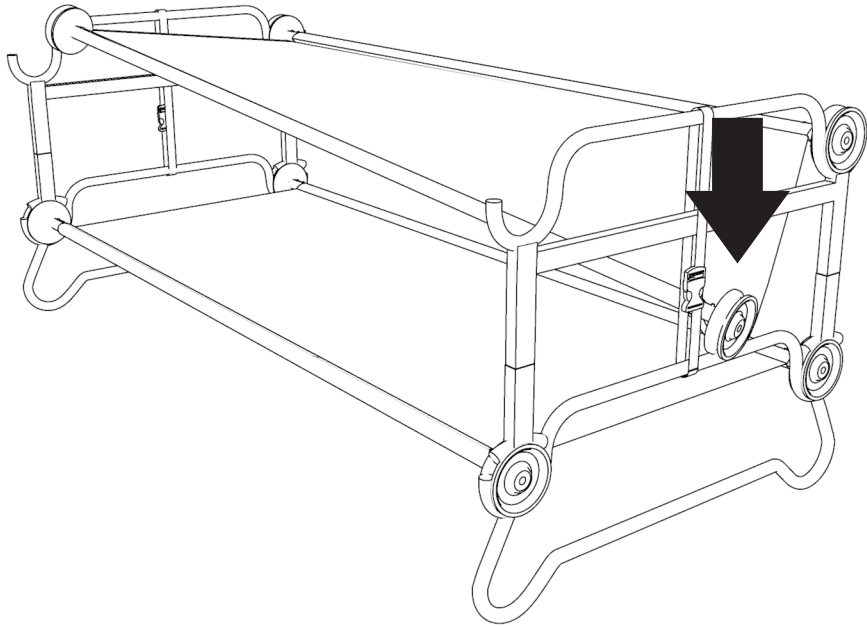

5

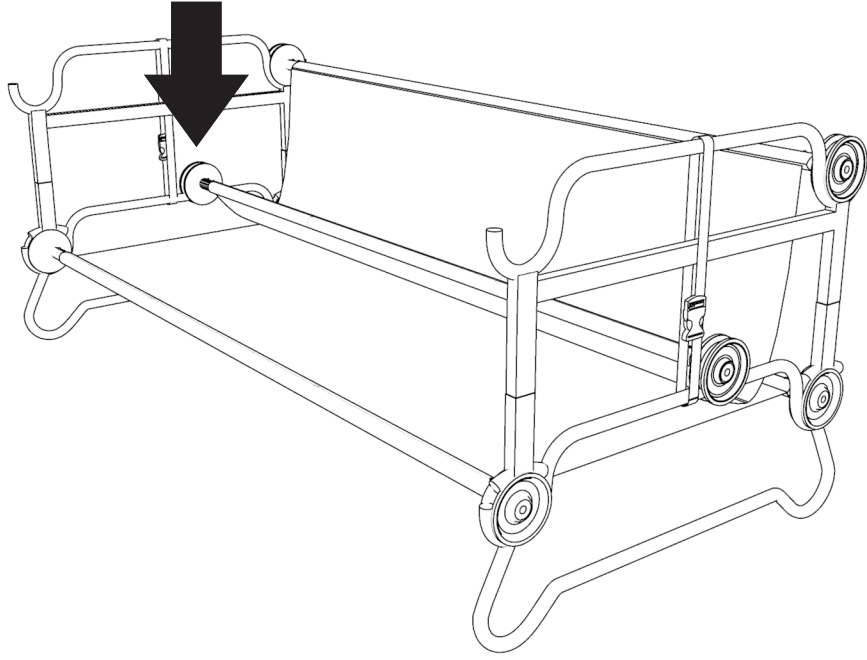

6

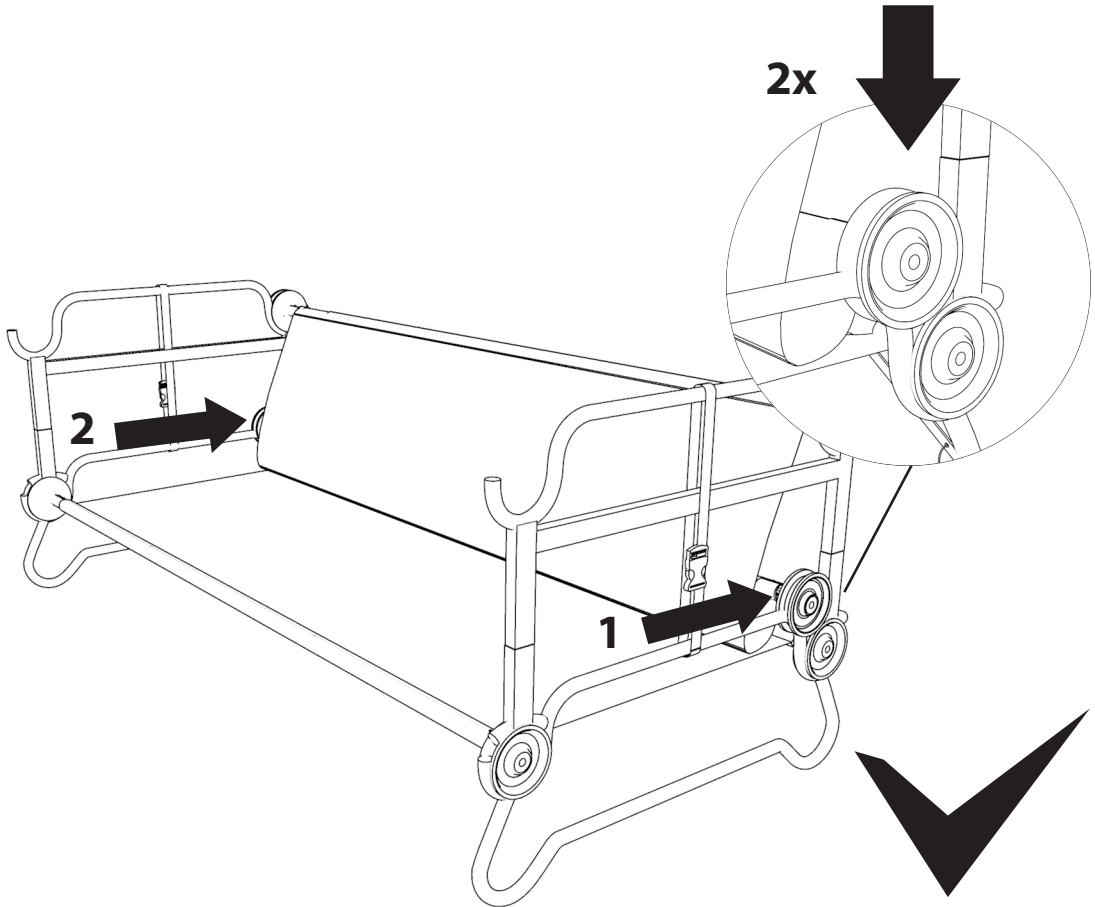

# CAM-O-COT L

rounded frame package instructions  
marco redondo paquete de instrucciones  
cadre rond instructions d'emballage  
abgerundeten Rahmen Packungsanweisung

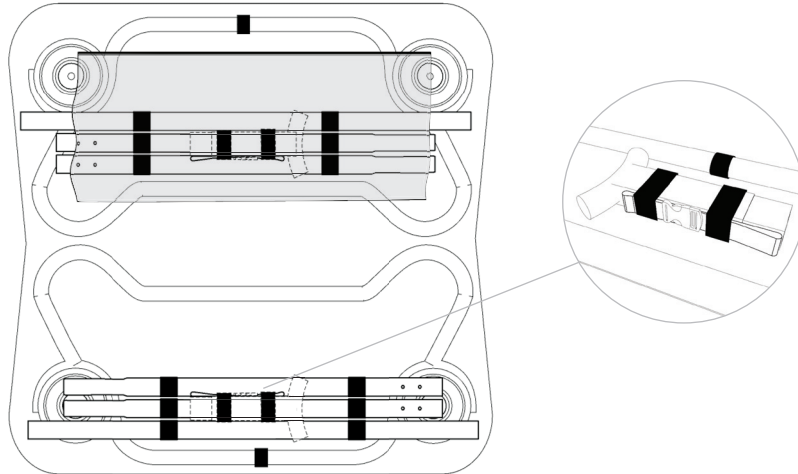

# CAM-O-COT L

straight frame package instructions  
marco recto paquete de instrucciones  
cadre en ligne droite instructions d'emballage  
gerader Rahmen Packungsanweisung

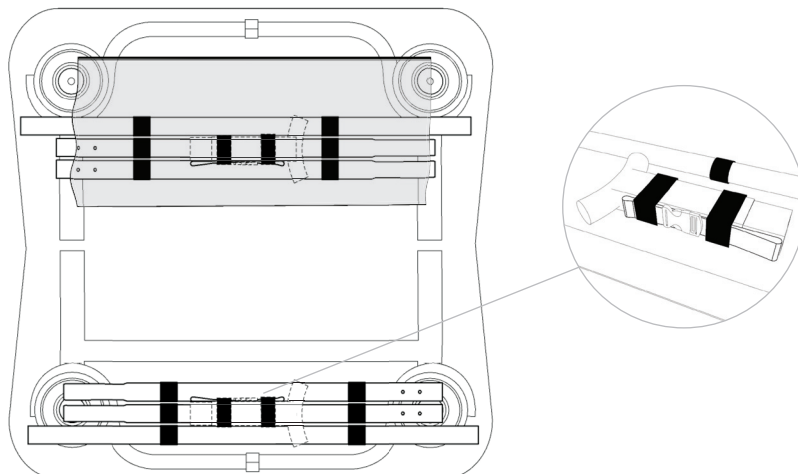

# CAM-O-COT XL

rounded frame package instructions  
marco redondo paquete de instrucciones  
cadre rond instructions d'emballage  
abgerundeten Rahmen Packungsanweisung

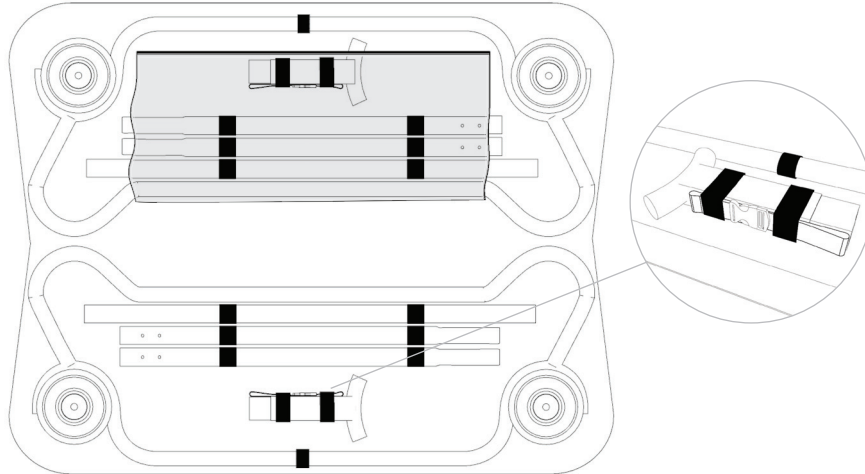

# CAM-O-COT XL

straight frame package instructions  
marco recto paquete de instrucciones  
cadre en ligne droite instructions d'emballage  
gerader Rahmen Packungsanweisung

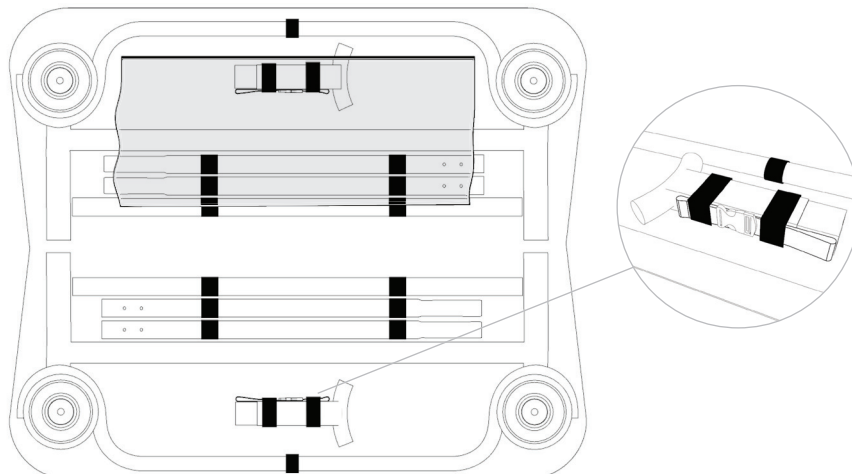

## LIMITED WARRANTY

DISC-O-BED ("MANUFACTURER") warrants only that this product shall be free from defects in materials and workmanship for a period of one year after the date of delivery. If within the applicable warranty period, (i) the purchaser discovers any defects in the materials or workmanship of this product and (ii) notifies MANUFACTURER in writing of such defects and returns the defective product to MANUFACTURER, MANUFACTURER shall repair or replace the defective product, or, at MANUFACTURER's sole option, refund the purchase price for the defective product. This warranty shall not apply to any of the following:

(a) products that have been repaired or altered by anyone other than MANUFACTURER approved personnel; (b) products that have been damaged by negligence or accident or by other circumstances beyond the reasonable control of MANUFACTURER; or (c) products that have been improperly used or maintained, or that have been subjected to abnormal conditions of use or maintenance not in conformity with MANUFACTURER's written instructions concerning use and maintenance. In no case whatsoever, including justified warranty claims, is the purchaser entitled to retain payments due, except upon the written consent of MANUFACTURER with respect to undisputed claims. No claims for warranty will be processed if received after the warranty period.

IN ALL EVENTS, THE LIABILITY OF MANUFACTURER, WHETHER BASED IN TORT, BREACH OF CONTRACT, BREACH OF WARRANTY, OR OTHERWISE, SHALL NOT UNDER ANY CIRCUMSTANCES EXCEED THE PRICE OF THE DEFECTIVE PRODUCT IN QUESTION OR WITH RESPECT TO WHICH SUCH BREACH, DEFAULT, OR NEGLIGENCE IS CLAIMED. THE REMEDIES PROVIDED HEREIN ARE EXCLUSIVE AND IN LIEU OF ALL OTHER REMEDIES. THE FOREGOING LIMITED WARRANTY IS IN LIEU OF ALL OTHER WARRANTIES, EXPRESSED OR IMPLIED, INCLUDING BUT NOT LIMITED TO ANY WARRANTIES OF MERCHANTABILITY, FITNESS FOR ANY PARTICULAR PURPOSE, OR NON-INFRINGEMENT, ALL OF WHICH ARE HEREBY EXPRESSLY DISCLAIMED.

## GARANTÍA LIMITADA

DISC-O-BED ("Fabricante") garantiza solamente que este producto estará libre de defectos en materiales y mano de obra durante un período de un año después de la fecha de entrega. Si dentro del período de garantía aplicable, (i) el comprador descubre cualquier defecto en los materiales o en la fabricación de este producto y (ii) notifique al fabricante por escrito de dichos defectos y devuelva el producto defectuoso al fabricante, el fabricante debe reparar o reemplazar el producto defectuoso o, a elección de fabricante, reembolsará el precio de compra del producto defectuoso. Esta garantía no será aplicable a cualquiera de los siguientes:

(a) los productos que hayan sido reparados o alterados por cualquier persona que no sea personal aprobadas por el fabricante, (b) los productos que hayan sido dañados por negligencia o accidente, o por otras circunstancias más allá del control razonable del fabricante, (c) o productos que hayan sido indebidamente usados o mantenidos, o que han sido sometidos a condiciones anormales de uso o mantenimiento no conformes a las instrucciones escritas del fabricante con respecto al uso y mantenimiento. En ningún caso lo que sea, incluyendo las reclamaciones de garantía justificadas, es el comprador tiene derecho a retener los pagos debidos, excepto con el consentimiento escrito del fabricante con respecto a las reclamaciones indiscutibles. No se aceptarán reclamaciones de garantía serán procesados si se reciben después del período de garantía.

EN TODOS LOS CASOS, LA RESPONSABILIDAD DEL FABRICANTE, YA SEA BASADO EN AGRAVIO, INCUMPLIMIENTO DE CONTRATO, INCUMPLIMIENTO DE LA GARANTÍA, O CUALQUIER OTRA FORMA, NO SERÁ BAJO NINGUNA CIRCUNSTANCIA EXCEDERÁ EL PRECIO DEL PRODUCTO DEFECTUOSO EN CUESTIÓN O CON RESPECTO A LA QUE DICHO INCUMPLIMIENTO, POR OMISIÓN, O NEGLIGENCIA SE RECLAMA. EL COMPRADOR RECONOCE QUE LAS SOLUCIONES PREVISTAS EN EL PRESENTE SON EXCLUSIVAS Y EN LUGAR DE TODOS LOS OTROS RECURSOS. LA GARANTÍA PRECEDENTE ES EN LUGAR DE TODAS LAS OTRAS GARANTÍAS, EXPRESAS O IMPLÍCITAS, INCLUYENDO PERO NO LIMITADO A LAS GARANTÍAS DE COMERCIALIZACIÓN PARA UN PROPÓSITO PARTICULAR O NO INFRACCIÓN, A LOS CUALES SE RENUNCIA EXPRESAMENTE.

## LIMITATION OF WARRANTY

DISC-O-BED (FABRICANT) garantit seulement que ce produit sera libre des défauts dans le matériel, qualité de l'exécution, le livraison et le travail professionnel pour la durée d'un an après la date de livraison. Si pendant la période applicable de garantie, (i) l'acheteur découvre des défauts dans le matériel ou les travaux de ce produit et (ii) notifie le fabricant dans l'écriture de tels défauts et rend le produit défectueux au fabricant, le fabricant réparera ou remplacera le produit défectueux à l'option du fabricant, remboursez le prix d'achat pour le produit défectueux. Cette garantie ne s'appliquera à aucune des choses suivantes :

(a) les produits qui ont été réparés ou changés par quelqu'un autre que le fabricant, (b) les produits qui ont été usés par la négligence ou l'accident ou par d'autres circonstances au-delà du contrôle raisonnable de FABRICANT. Ou (c) les produits utilisés ou retenus de manière inappropriée ou qui ont été assujettis à des conditions d'utilisation ou d'entretien anormales non conformes aux instructions écrites du fabricant en ce qui a trait à l'utilisation et à l'entretien. En aucun cas, incluant des revendications justifiées de garantie, l'acheteur n'aura droit de retenir des paiements dus, sauf sur le consentement écrit du FABRICANT en ce qui concerne les revendications contestées. Aucune revendication pour la garantie ne sera traitée si reçue après la période de garantie.

DANS TOUS LES ÉVÉNEMENTS, LA RESPONSABILITÉ DE FABRICANT, SI BASÉ DANS LE DÉLIT CIVIL, LA RUPTURE DE CONTRAT, LA RUPTURE DE GARANTIE, OU AUTREMENT, EXCÉDERA EN AUCUNE CIRCONSTANCE LE PRIX DU PRODUIT DÉFECTUEUX EN QUESTION OU EN CE QUI CONCERNE LEQUEL UNE TELLE INFRACTION, UN DÉFAUT, OU UNE NÉGLIGENCE SONT RÉCLAMÉS. L'ACHETEUR RECONNAÎT QUE LES RECOURS MENTIONNÉS AUX PRÉSENTES SONT EXCLUSIFS ET REPLACENT TOUS AUTRE RECOURS. Les dispositions précédentes de la garantie limitent également toutes autres garanties, implicites ou explicites, y compris, mais sans s'y limiter, les garanties de valeur marchande ou d'adaptation à un usage particulier, ou d'absence de contrefaçon, lesquelles sont expressément niées.

All notices and returns of defective items shall be made to the following address:

Todos los avisos y devoluciones de artículos defectuosos se harán a la siguiente dirección:

Tous les préavis et les retours d'articles défectueux seront faits à l'adresse suivante:

2408 TECH CENTER PKWY STE 100  
LAWRENCEVILLE, GA 30043

Toll free: +1 800.613.0910  
Email: [cs@discobed.com](mailto:cs@discobed.com)  
[www.discobed.com](http://www.discobed.com)

## GARANTIEBEDINGUNGEN

unsere Produkte unterliegen einer strengen Qualitätskontrolle. Sollte ein bei uns gekauftes DISC-O-BED Produkt dennoch nicht einwandfrei funktionieren, bedauern wir dies sehr und bitten Sie, sich an unseren nachfolgend aufgeführten Kundendienst unter [www.discobed.de](http://www.discobed.de) zur wenden. Zusätzlich zur gesetzlichen Gewährleistung gewähren wir Ihnen eine Garantie auf alle bei uns gekauften DISC-O-BED nach Maßgabe der nachfolgenden Bestimmungen.

IHRE GESETZLICHEN RECHTE WERDEN HIERDURCH NICHT EINGEGESCHRÄNKT.

(a) Die Garantiezeit beträgt 2 Jahre ab Kaufdatum. Die Garantie gilt auf dem Gebiet der Europäischen Union und der Schweiz. (b) Während der Garantiezeit werden Produkte, die aufgrund von Material- und Fabrikationsfehlern Defekte aufweisen, nach unserer Wahl repariert oder ersetzt. Ausgetauschte Teile gehen in unser Eigentum über. Die Garantieleistungen bewirken weder eine Verlängerung der Garantiezeit, noch setzen sie eine neue Garantie in Gang. (c) Garantieansprüche müssen unverzüglich nach Kenntniserlangung vom Defekt innerhalb der Garantiezeit geltend gemacht werden. (d) Zur Geltendmachung der Garantie setzen Sie sich bitte per E-Mail, Fax oder Telefon mit dem Kundendienst in Verbindung. Unsere Kontaktdaten erhalten Sie unter [www.discobed.de](http://www.discobed.de)

Wenn der Defekt im Rahmen unserer Garantieleistung liegt, erhalten Sie ein repariertes oder neues Produkt zurück. Die Rücksendekosten werden von uns getragen. (e) Garantieansprüche sind ausgeschlossen bei Schäden durch: missbräuchliche oder unsachgemäße Behandlung; Umwelteinflüsse (Feuchtigkeit, Hitze, Überspannung, Staub etc.); Nichtbeachtung der für das Gerät geltenden Sicherheitsvorkehrungen; Nichtbeachtung der Bedienungsanleitung; Gewaltanwendung (z. B. Schläg, Stoß, Fall); Eingriffe, die nicht von der von uns autorisierten Serviceadresse vorgenommen wurden; eigenmächtige Reparaturversuche; Einbindung in nicht transportsicherer Verpackung.

(f) Vom Garantiumfang nicht (oder nicht mehr) erfasste Defekte oder Schäden am Produkt beheben wir gegen Kostenerstattung.

"Patented" US 7,797,772/US 7,921,483/USD600,446/USD600,469/USD611,742

ECD Reg. Nos. 001095061-0001/001095061-0002/001095020-0001

"Pat. Pending" Serial No. 12/853,553



[www.discobed.com](http://www.discobed.com)