

Super Washer

Model: 835

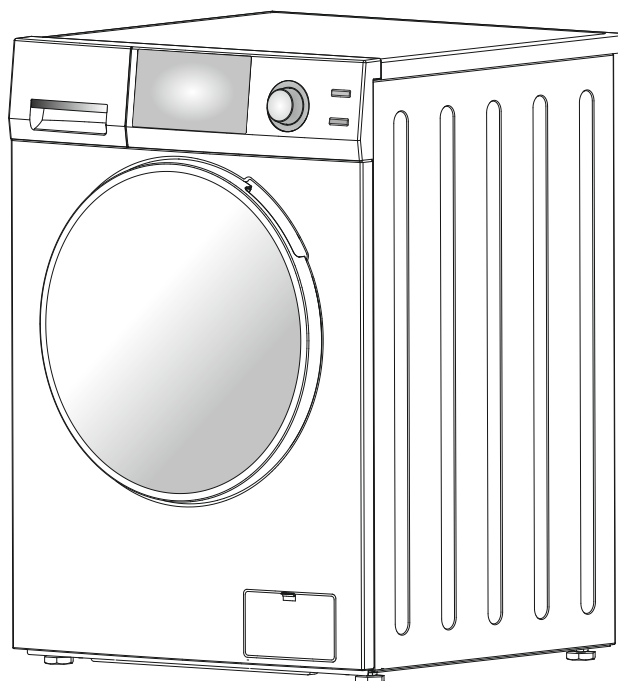

OWNER'S MANUAL

Please read the instructions carefully and keep for future reference

TABLE OF CONTENTS

Please read the Owner's Manual carefully before using your Fully Automatic Washer

Introduction	1
Warranty	2
Exclusions	3
Technical Data	4
Important Safety Instructions.....	5
Helpful Hints	6
Pre-installation	6
Diagram of the Washer	7
Installation Instructions.....	8
Unpacking and Leveling	9
Electrical	10
Plumbing	11
Built-In, Recessed, Closet, Alcove Installation	12
Program Selection Chart	13
Operating Instructions	14
Control Panel	15
Display Panel	16
Useful Tips & Understanding Fabric Care Label	17
Maintenance	18
Stain Removal Chart	21
Troubleshooting	23
Diagnostic Menu	24

INTRODUCTION

Félicitations pour votre nouvelle super laveuse ! En plus de son design contemporain, c'est un produit hautement sophistiqué qui vous donnera de nombreuses années de satisfaction.

Voici quelques-unes des meilleures raisons d'acheter votre Super Laveuse

1. Utilisation facile

Cet appareil est simple à utiliser comme une laveuse.

2. Un fonctionnement efficace

Grâce à la vitesse d'essorage élevée de 1400 tr/min, une plus grande quantité d'eau est extraite, ce qui permet de réduire le temps de séchage.

3. Commodité

Cet appareil peut être installé de façon permanente et être rendu portable avec l'installation du kit de portabilité (vendu séparément) là où cela est nécessaire.

4. Options de placement

Le design épuré de la laveuse en fait un appareil parfait pour toute cuisine ou buanderie. Sa taille compacte en fait l'appareil parfait pour être placé à chaque étage de votre maison.

5. Meilleure apparence des vêtements

Ce lave-linge ne comporte pas d'agitateur susceptible d'endommager vos vêtements, qui sont ainsi plus beaux et durent plus longtemps.

6. Économies d'eau

Cet appareil utilise très peu d'eau pour le lavage et beaucoup moins qu'un lave-linge standard à chargement par le dessus. Une nouvelle fonctionnalité introduite est le niveau d'eau automatique qui aide à économiser de l'eau car il décide automatiquement de l'apport d'eau en fonction de la quantité de vos vêtements.

7. Économies d'énergie

Cet appareil est conçu pour permettre de réaliser de précieuses économies d'énergie par rapport aux autres lave-linge.

8. Entretien

Comme la machine est dotée d'une pompe autonettoyante, cet appareil n'a pas besoin de nettoyer les peluches après chaque lavage. Au lieu de cela, il y a un piège à monnaie pratique qui ne doit être nettoyé que tous les quelques mois.

9. Économies d'espace

La laveuse est de taille optimale, ce qui permet de gagner de l'espace dans votre maison.

10. Ajouter une chaussette

Cette fonction permet d'arrêter le programme à tout moment pour ajouter des articles oubliés au lavage. Appuyez sur la touche PAUSE pendant 5 secondes. La porte s'ouvre après l'évacuation de l'eau pour éviter qu'elle ne déborde sur les vêtements. Fermer la porte. Appuyez sur le bouton de démarrage pour que le lave-linge reprenne au point où il s'est arrêté.

INFORMATIONS SUR LA GARANTIE

Votre appareil est protégé par cette garantie dans le cadre d'une utilisation normale, personnelle, familiale ou domestique pour 1 an pièces et main d'œuvre et une utilisation commerciale limitée (90 jours) aux États-Unis et au Canada.

GARANTIE

Consolidated Brands s'engage envers le consommateur/propriétaire à réparer ou, à notre discrétion, à remplacer toute pièce de ce produit qui s'avérerait défectueuse en termes de fabrication ou de matériau dans le cadre d'une utilisation personnelle, familiale ou domestique normale aux États-Unis et au Canada, pour une période d'un an pièces et main d'œuvre à compter de la date d'achat initiale. Pour une utilisation commerciale, le produit est garanti pour une période de 90 jours. Pendant cette période, nous fournirons gratuitement toutes les pièces et la main-d'œuvre nécessaires pour corriger le défaut, si l'appareil a été installé et utilisé conformément aux instructions écrites fournies avec l'appareil. Il incombe au consommateur/propriétaire d'accéder facilement à l'appareil pour le faire réparer. Nous pouvons exiger le retour de produits ou de pièces à notre service de garantie, les frais d'expédition étant à la charge du consommateur. Si un retour ou un remplacement est nécessaire, prévoyez 3 à 4 semaines pour le traitement. Toutes les réparations ou tous les remplacements sont garantis uniquement pour le reste de la période de garantie initiale. Des frais peuvent être encourus si la couverture de la garantie n'est pas applicable. Le service est assuré du lundi au vendredi pendant les heures de bureau normales.

GENERAL

Étant donné qu'il incombe au consommateur/propriétaire d'établir la période de garantie en vérifiant la date d'achat initiale, Consolidated Brands recommande de conserver un reçu, un bon de livraison ou tout autre document de paiement approprié à cette fin. Cette garantie vous confère des droits légaux spécifiques, et vous pouvez également bénéficier d'autres droits qui varient d'un État à l'autre.

Vous pouvez enregistrer votre garantie par l'une des méthodes suivantes :

1. Envoyez par courrier la carte d'enregistrement de la garantie
2. Inscrivez-vous en ligne sur www.ApplianceDesk.com
3. Prenez une photo du code-barres et envoyez-la par SMS à Appliance Desk.
4. Scannez le code QR

QR Code



SERVICE DE GARANTIE

Cette garantie est donnée par:

Consolidated Brands
1022 Georgibelle Drive, Suite 200
Houston, TX 77043-5249

QUESTIONS / SERVICE

Téléphone/ Texto: 1-800-776-3538

Courriel: Service@ApplianceDesk.com

Web: www.ApplianceDesk.com

EXCLUSIONS

Consolidated Brands ne peut en aucun cas être tenue responsable des dommages accessoires ou indirects, ni des dommages résultant de causes externes telles qu'un abus, une mauvaise utilisation, une négligence, des modifications, une usure normale, une tension incorrecte ou un cas de force majeure. Cette garantie ne couvre pas les appels de service qui impliquent une fabrication défectueuse, des dommages dus à d'autres produits lors d'une utilisation combinée avec ce produit ou des matériaux couverts par cette garantie. Par conséquent, les coûts de diagnostic et de réparation pour un appel de service impliquant une fabrication ou des matériaux défectueux seront à la charge du propriétaire-consommateur.

La plupart des travaux sont couverts. Le facteur déterminant est le suivant : la machine a-t-elle connu un dysfonctionnement (Consolidated Brands est responsable) ou le client a-t-il omis ou fait quelque chose qui a provoqué le dysfonctionnement (le client est responsable).

LES TRAVAUX SUIVANTS NE SONT PAS COUVERTS PAR LA GARANTIE:

Installation

1. Non-démontage des tiges d'expédition, causant des vibrations / dommages internes.
2. Le non-ajustement des pieds pour mettre la machine à niveau, provoquant des vibrations / des dommages internes.
3. Non conforme aux exigences d'espace minimum pour l'installation encastrée, provoquant un excès de chaleur et entraînant des dommages aux composants internes
4. Installation dans un environnement corrosif
5. Pression d'eau incorrecte, c'est-à-dire inférieure à 7,25 psi ou supérieure à 145 psi.
6. Installation incorrecte du tuyau d'arrivée d'eau (utilisez uniquement les tuyaux fournis par l'usine avec des filetages métriques sur le côté en forme de L pour les vannes d'eau).

Maintenance

1. Non-nettoyage de la trappe à monnaie pour les débris, ce qui fait que l'appareil n'évacue pas l'eau et entraîne un dysfonctionnement de la pompe de vidange.
2. Entretien inadéquat (tel que, sans s'y limiter, accumulation de tartre, dommages causés par le gel)

Dommages

1. Casse des pièces cosmétiques, par exemple la poignée de porte, le bouton.

Autre

1. Accident, abus ou mauvaise utilisation
2. Utilisation de solvants pour nettoyer la machine ou laver le linge causant des dommages.
3. Mauvaise application de ce produit, par exemple, utilisation dans un environnement non domestique/commercial.
4. Toute autre cause non due à des défauts de matériaux ou de fabrication.
5. Les problèmes ou les dommages dus à l'usure, au codage, aux surtensions électriques, au gel ou à toute autre cause.
6. Tout dommage causé par une mauvaise qualité de l'eau
7. Faire fonctionner l'appareil avec autre chose que de l'eau potable à tout moment.
8. Force majeure

DONNÉES TECHNIQUES

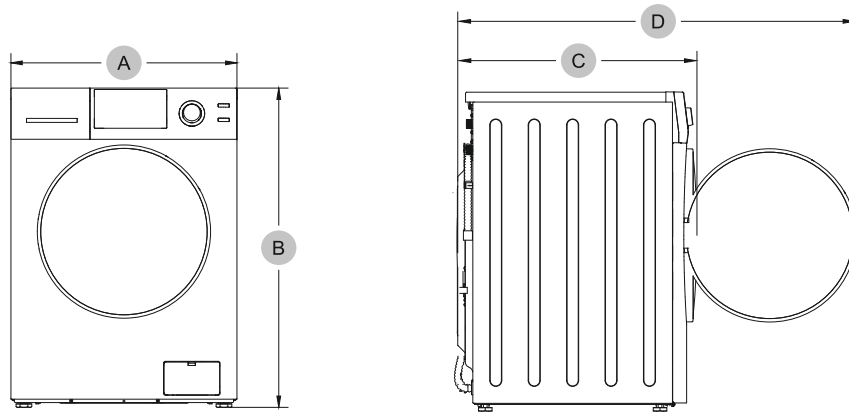

Type		Lave-linge à chargement frontal
Modèle		EW 835
(Dimensions) (inch/cm)	A. Largeur	23.6 / 60
	B. Hauteur hors tout	33.5 / 85
	C. Profondeur	24 / 61
	D. Profondeur avec porte ouverte	41.3 / 105
Tension nominale		110-120V / 60Hz 13A
Pression d'eau (PSI / MPA)		7.25 - 145 / 0.05 - 1.00
Capacité de lavage		18 / 8.0
Poids net (lbs / Kg)		183 / 83
Vitesse d'essorage (rpm0)		Max. 1,400
Consommation d'énergie (W)	Lavage	150
	Essorage	500
	Chauffe-eau de lavage	1,000
Longueur du tuyau d'entrée et de sortie		6 Pieds
Longueur du câble d'alimentation		6 Pieds



Intertek

4007606

Electrical Testing Laboratories

US N° 4007606 CANADA

La marque ETL Listed est l'équivalent légal des marques UL CSA Listed

Note: Tous droits réservés.
Les conceptions, les spécifications et le manuel peuvent être modifiés sans préavis.

CONSIGNES IMPORTANTES DE SÉCURITÉ



Votre lave-linge a été construit dans le respect des règles de sécurité, pour vous protéger, vous et toute votre famille.

AVERTISSEMENT - Pour réduire les risques d'incendie, d'électrocution ou de blessure lors de l'utilisation de votre appareil, suivez les précautions de base, notamment les suivantes:

1. Lisez toutes les instructions avant d'utiliser l'appareil.
2. Ne pas laver les articles qui ont été préalablement nettoyés dans, lavés dans, ou tachés avec de l'essence, d'autres substances inflammables ou explosives car ils émettent des vapeurs qui pourraient s'enflammer ou exploser.
3. Ne laissez pas les enfants jouer sur ou dans l'appareil. Une surveillance étroite des enfants est nécessaire lorsque l'appareil est utilisé à proximité d'enfants.
4. Avant de retirer l'appareil du service ou de le mettre au rebut, retirez la porte.
5. Ne mettez pas la main dans l'appareil si la cuve ou le tambour est en mouvement.
6. N'installez pas et ne rangez pas cet appareil dans un endroit où il sera exposé aux intempéries.
7. Ne modifiez pas les commandes.
8. Ne réparez ou ne remplacez aucune partie de l'appareil et n'essayez pas de le réparer, sauf si cela est spécifiquement recommandé dans les instructions d'entretien de l'utilisateur ou dans les instructions de réparation publiées par l'utilisateur, que vous comprenez et que vous êtes capable d'effectuer.
9. N'ajoutez pas d'essence, de solvants de nettoyage à sec ou d'autres substances inflammables ou explosives à l'eau de lavage. Ces substances dégagent des vapeurs qui pourraient s'enflammer ou exploser.
10. Dans certaines conditions, du gaz d'hydrogène peut être produit dans un système d'eau chaude qui n'a pas été utilisé pendant deux semaines ou plus. **LE GAZ D'HYDROGÈNE EST EXPLOSIF.** Si le système d'eau chaude n'a pas été utilisé pendant une telle période, avant d'utiliser la laveuse, ouvrez tous les robinets d'eau chaude et laissez l'eau couler de chacun d'eux pendant plusieurs minutes. Cela permettra de libérer l'hydrogène accumulé.
11. N'utilisez pas d'assouplisseurs de tissu ou de produits pour réduire l'électricité statique, sauf si cela est recommandé par le fabricant du produit assouplisseur de tissu.
12. Vérifiez le piège à monnaie tous les deux mois pour retirer les pièces de monnaie, les boutons ou les objets de taille similaire.

SAVE THESE INSTRUCTIONS

SAFETY

 CAUTION 	The model number and the serial number are on the label affixed to the back of the unit. These numbers are also available on the front of the cabinet behind the door.
RISK OF ELECTRIC SHOCK DO NOT OPEN	You should note the model and serial numbers of this unit in the space provided. Retain this booklet as a permanent record of your purchase to aid in identification in the event of theft.
CAUTION: TO REDUCE THE RISK OF ELECTRIC SHOCK, DO NOT REMOVE COVER (OR BACK). NO USER SERVICEABLE PARTS INSIDE. REFER SERVICING TO QUALIFIED SERVICE PROFESSIONALS.	MODEL# _____ SERIAL# _____

CONSEILS UTILES

1. Votre laveuse tourne à une vitesse d'essorage élevée de 1200 tr/min, ce qui permet d'extraire davantage d'eau, notamment des tissus absorbants, et de réduire le degré d'humidité. Cela réduira votre temps de séchage.
2. **Adoucisseur d'eau:** Après le cycle de lavage, les vêtements peuvent rester collés aux glissières du tambour. L'UTILISATION D'UN ASSOULISSANT LIQUIDE PERMET DE DÉCOLLER IMMÉDIATEMENT LES VÊTEMENTS ET DE RÉDUIRE LES PLIS.

PRÉ-INSTALLATION

1. L'appareil doit être installé sur une surface solide et plane, dans un endroit protégé, sec et bien ventilé, avec une alimentation en électricité et en eau de capacité suffisante et une prise suffisante à proximité.
2. L'installation sur de la moquette ou du bois augmente les vibrations
 - Tapis : Placez sur une moquette légère uniquement
 - Bois : Fixez le plancher avec des vis et placez des feuilles supplémentaires de contreplaqué avant l'installation.
3. L'installation et la mise à la terre de cet appareil doivent être effectuées conformément aux codes locaux par un installateur qualifié. Les "Instructions d'installation" sont incluses dans ce manuel à titre de référence pour l'installateur.
4. L'appareil doit être branché dans une prise électrique à trois (3) broches correctement mise à la terre de 110v / 60 Hertz avec un minimum de 15 ampères. Il ne doit pas être contrôlé par un interrupteur mural ou un cordon de tirage qui pourrait être éteint accidentellement.

SCHÉMA DE LA LAVEUSE ENTIÈREMENT AUTOMATIQUE ET DES ACCESSOIRES FOURNIS PAR L'USINE

NOTE:

- 1) Contactez le service client si des pièces sont manquantes.
- 2) Pour votre sécurité et pour prolonger la durée de vie du produit, n'utilisez que des composants autorisés. Le fabricant n'est pas responsable du mauvais fonctionnement du produit ou des accidents causés par l'utilisation de composants ou de pièces non autorisés achetés séparément.
- 3) Les images de ce guide peuvent être différentes des composants et accessoires réels et sont susceptibles d'être modifiées par le fabricant sans préavis à des fins d'amélioration du produit.

INSTRUCTIONS D'INSTALLATION

Manipulation

Manipulez la machine avec précaution et utilisez les moyens appropriés pour la soulever et la déplacer afin de ne pas l'endommager. Ne traînez pas la machine sur votre sol. Ne tenez pas les parties en saillie lorsque vous soulevez la machine.

Mise au rebut de l'emballage

L'emballage d'expédition a protégé votre nouvel appareil pendant son trajet jusqu'à votre domicile. Tous les matériaux d'emballage sont non polluants et recyclables. Veuillez éliminer les matériaux d'emballage conformément aux réglementations environnementales locales.

 **DANGER** 

Keep children away from the shipping carton and packing components. Danger of suffocation from plastic foil and folding cartons.

Mise au rebut de votre ancien appareil

Les vieux appareils ne sont pas des déchets sans valeur ! Des matières premières précieuses peuvent être recyclées à partir des vieux appareils. Pour empêcher les enfants de s'enfermer dans l'appareil, retirez la porte. Veuillez vous débarrasser de votre ancien appareil conformément aux réglementations environnementales locales.

Équipement fourni par l'usine

À l'intérieur du tambour, il y a un paquet de pièces accessoires fournies avec votre appareil. Vérifiez que toutes les pièces accessoires fournies pour votre modèle s'y trouvent. Si des pièces sont manquantes, contactez le service clientèle.

L'humidité résiduelle à l'intérieur du tambour est due au test final que subit chaque appareil avant de quitter l'usine.

Zone d'installation

 **DANGER** 

La stabilité de l'appareil est très importante, sinon le lave-linge risque de "se balader" pendant les cycles d'essorage.

La surface d'installation doit être solide et plane. Les surfaces souples comme les tapis ou les surfaces avec un support en mousse ne conviennent pas.

 **DANGER** 

N'installez pas l'appareil à l'extérieur ou dans une zone exposée au gel. Les tuyaux gelés peuvent se déchirer/éclater.

Si l'appareil est situé dans une pièce qui sera exposée à des températures inférieures au point de congélation, ou s'il est situé dans une cabine qui est fermée pour l'hiver, toute eau résiduelle dans la pompe ou les tuyaux d'arrivée d'eau doit être évacuée.

Retirer les tiges d'expédition

 **CAUTION** 

Les tiges d'expédition doivent être retirées avant la première utilisation de l'appareil et doivent être conservées pour tout transport ultérieur. (par exemple lors d'un déménagement)

SCHÉMA DE LA LAVEUSE ENTIÈREMENT AUTOMATIQUE ET DES

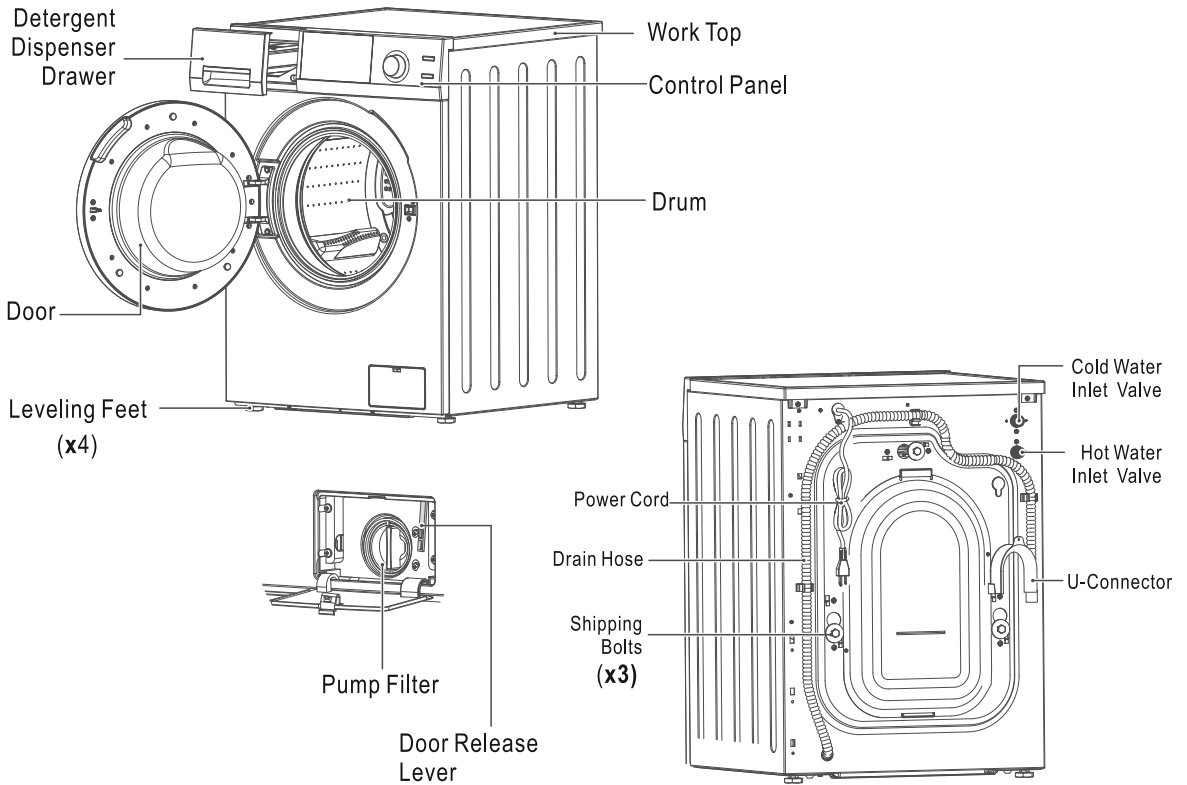

Accessoires fournis par l'usine

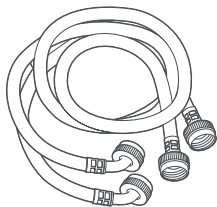

Cold/Hot water hoses

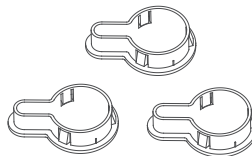

Blanking Caps - 3
(To cover shipping bolts hole)

NOTE

- Contactez le service client si des pièces sont manquantes.
- Pour votre sécurité et pour prolonger la durée de vie du produit, n'utilisez que des composants autorisés. Le fabricant n'est pas responsable du mauvais fonctionnement du produit ou des accidents causés par l'utilisation de composants ou de pièces non autorisés achetés séparément.
- Les images de ce guide peuvent être différentes des composants et accessoires réels et sont susceptibles d'être modifiées par le fabricant sans préavis à des fins d'amélioration du produit.

DÉBALLAGE, MISE À NIVEAU ET POSITIONNEMENT

Retirez l'emballage et vérifiez que la super laveuse n'est pas endommagée. Si vous avez le moindre doute, n'utilisez pas la super laveuse et appelez le service clientèle. Gardez tous les éléments de l'emballage (sac plastique, mousse, caoutchouc, vis, etc.) hors de portée des enfants car ils peuvent être dangereux.

Important: L'intérieur de la super laveuse est constitué d'un tambour flottant qui est fixé à l'aide de boulons d'expédition à l'arrière de l'armoire pendant le transport. Le cordon d'alimentation est accessible en retirant les boulons d'expédition. Fermez les trous laissés ouverts par les boulons à l'aide des bouchons fournis.

Il est important que la machine soit parfaitement de niveau. C'est pourquoi la machine est équipée de pieds réglables permettant de la mettre à niveau avant son utilisation.

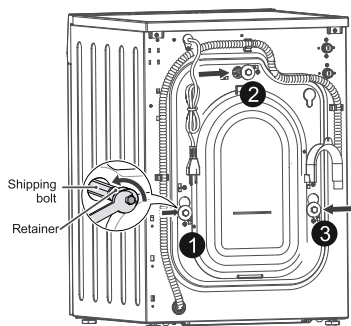

Fig. 1

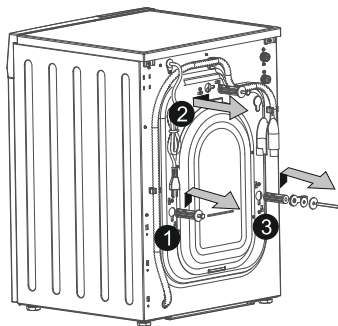

Fig. 2

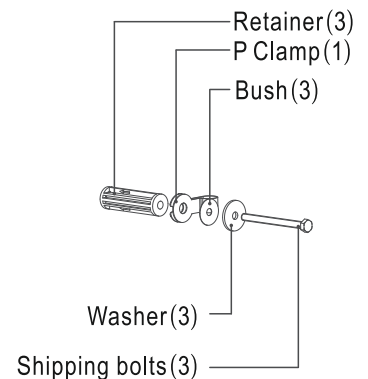

Fig. 3

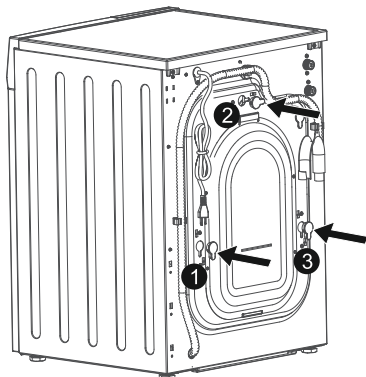

Fig. 4

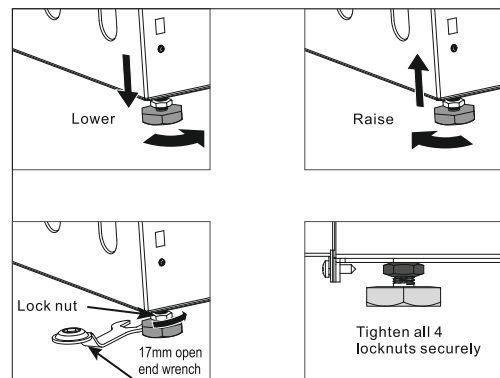

Fig. 5



NOTE

- Conservez les assemblages de boulons pour une utilisation ultérieure. Pour éviter d'endommager les composants internes. Ne pas transporter la laveuse sans réinstaller les boulons d'expédition.
- Le fait de ne pas retirer les boulons d'expédition et les dispositifs de retenue peut provoquer de fortes vibrations et du bruit, ce qui peut entraîner des dommages permanents à l'appareil.
- Le cordon est fixé à l'arrière de la laveuse par une pince munie d'un boulon d'expédition afin d'empêcher le fonctionnement de l'appareil lorsque les boulons d'expédition sont en place.

CONNEXION

Branchez la fiche à une prise de courant - 110V / 60Hz avec un minimum de 15 ampères. Assurez-vous que la tension et la fréquence disponibles correspondent à celles indiquées sur la plaque du numéro de série située sur la machine. N'utilisez pas d'adaptateurs ou de rallonges car ils pourraient provoquer une surchauffe et un incendie.

ALIMENTATION

Cette super laveuse doit être connectée à un circuit individuel identique à celui indiqué sur la plaque signalétique du port de chargement, protégé par des fusibles ou un disjoncteur conformes aux codes locaux.

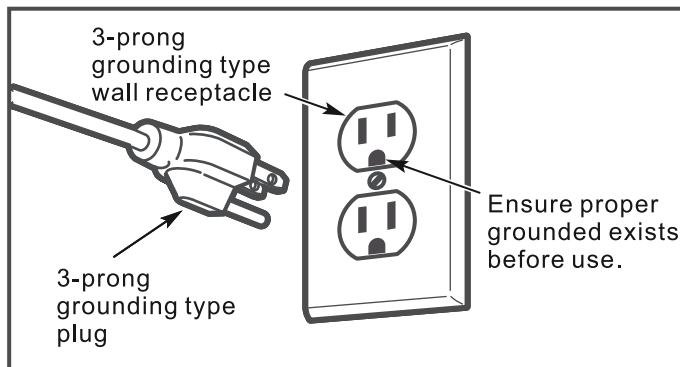

MISE EN PLACE

Cet appareil doit être mis à la terre. En cas de dysfonctionnement ou de panne, la mise à la terre réduira le risque de choc électrique en fournissant un chemin de moindre résistance au courant électrique. Cet appareil est équipé d'un cordon d'alimentation comportant un conducteur de mise à la terre et une fiche de mise à la terre. La fiche doit être branchée dans une prise de courant appropriée, correctement installée et mise à la terre, conformément à tous les codes et ordonnances locaux.

AVERTISSEMENTS

- Une mauvaise connexion du conducteur de mise à la terre de l'appareil peut entraîner un risque de choc électrique. En cas de doute sur la mise à la terre de l'appareil, consultez un représentant ou un technicien qualifié
- Ne modifiez pas la fiche fournie avec l'appareil : si elle ne convient pas à la prise, faites installer une prise appropriée par un électricien qualifié.

Note: Si l'alimentation électrique ne répond pas aux spécifications indiquées ci-dessus, veuillez appeler un électricien agréé.

RACCORDEMENT AU ROBINET D'EAU

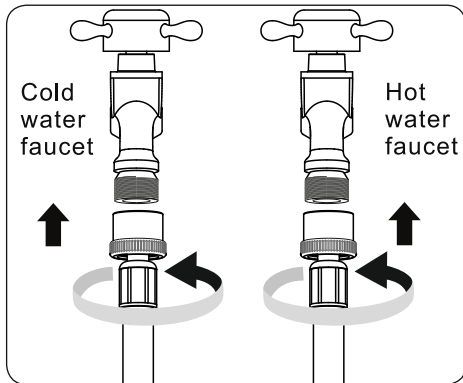

Fig.6

Pour connecter les tuyaux aux robinets d'eau:

- Raccordez l'extrémité droite de chaque tuyau au robinet d'eau froide ou d'eau chaude.
- Tournez les raccords à la main jusqu'à ce qu'ils soient serrés, puis serrez-les juste de deux tiers de tour supplémentaires avec une pince. Ne serrez pas trop les raccords. Ils pourraient être endommagés.
- Lorsque vous avez terminé, tirez sur les tuyaux d'eau de haut en bas pour vérifier s'ils sont correctement connectés.

CONNEXION À LA MACHINE

Pour connecter les tuyaux aux robinets d'eau:

- Raccordez l'extrémité en forme de L de chaque tuyau au robinet d'eau froide ou chaude situé à l'arrière de la machine.
- Ouvrez les deux robinets et vérifiez s'il y a une fuite

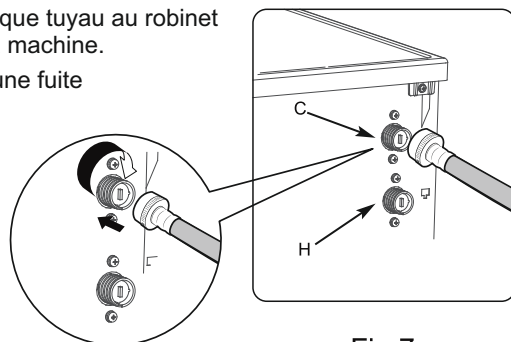

Fig.7

RACCORDER LE TUYAU DE VIDANGE

Raccordez le tuyau d'évacuation à un conduit d'évacuation (d'un diamètre interne d'au moins 1,6 pouce) ou placez-le dans un évier ou une baignoire, en veillant à ce qu'il ne soit ni plié ni coudé. L'extrémité libre doit se trouver à une hauteur de 24 à 40 pouces du sol. Le tuyau peut être maintenu en place à l'aide du collier de serrage en plastique blanc situé sur la partie supérieure du panneau arrière.

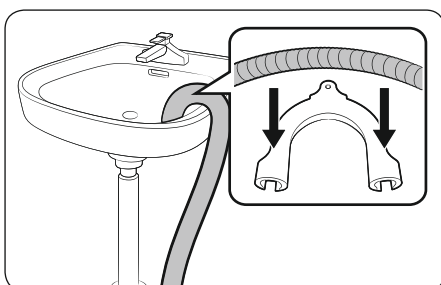

Fig.8

La différence de hauteur entre l'emplacement de l'installation du lave-linge et le point d'évacuation, Minimum 24", et Maximum 40"

- Fixez le tuyau de vidange d'eau au guide de tuyau.
- Accrochez le guide de tuyau sur le côté ou le tuyau de support.
- Pendant la vidange de l'eau, vérifiez que le débit d'eau sortant du tuyau est suffisant..

CONDITIONS PARTICULIÈRES D'INSTALLATION

DÉGAGEMENT MINIMUM AUTRE QUE POUR L'INSTALLATION DANS UNE ALCÔVE OU UN PLACARD

Dégagements minimums aux surfaces combustibles : 2" (5 cm) de chaque côté et 3" (7,5 cm) à l'arrière..

INSTALLATION ENCASTRÉE, ENCASTRÉE, DANS UN PLACARD OU UNE NICHE

La Super Laveuse peut être installée dans un endroit encastré, en retrait, dans un placard ou une alcôve. L'espace d'installation est en pouces et constitue le minimum acceptable.

Les autres installations doivent utiliser les dimensions minimales indiquées.

L'espace minimum entre l'armoire de la sècheuse et les murs adjacents est de 2 pouces de chaque côté et de 3 pouces à l'avant et à l'arrière.

L'espace vertical minimum entre le plancher et les armoires suspendues, etc. est de 132 cm (52 po).

La porte du placard doit être munie de persiennes ou être ventilée d'une autre façon et doit contenir un minimum de 60 po² de surface ouverte répartie également. Si ce placard contient à la fois une laveuse et une sècheuse, les portes doivent contenir un minimum de 120 po² d'espace ouvert également réparti. Aucun autre appareil à combustible ne doit être installé dans le même placard que la sècheuse.

★ Des dégagements supplémentaires pour les moulures des murs, des portes et des planchers peuvent être nécessaires.

NOTE: Si une porte est installée et risque d'enfermer l'appareil lorsqu'il est en marche, la porte doit permettre un mouvement d'air libre d'au moins 20 pouces carrés. Il doit également y avoir un espace supplémentaire de 1" devant l'appareil par rapport à la porte fermée et de 1" entre l'arrière de l'appareil et le mur. Un espace supplémentaire doit être prévu pour faciliter l'installation, l'entretien et la conformité avec tous les codes locaux, nationaux et fédéraux applicables

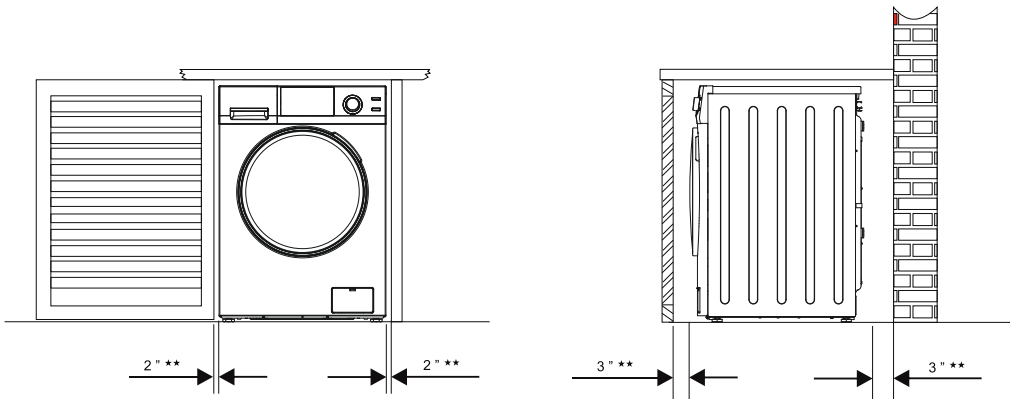

Fig.10

CONFORMITÉ ADA

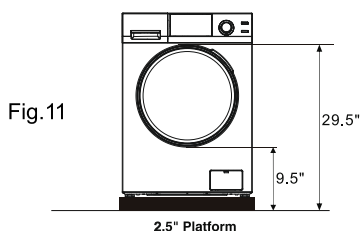

Fig.11

Utilisez une plate-forme de 2,5 pouces de hauteur pour rendre la machine conforme aux normes ADA.

TABLEAU DE SÉLECTION DES PROGRAMMES

1. CYCLES DE LAVAGE

Programmes de lavage	Description de la charge	Caractéristiques de lavage	Durée approx.
1. NORMAL	Vêtements mixtes (chemises, pantalons, etc.)	Tiède / 1200	51 mins
2. Prélavage+Lourd	Coton épais (Serviettes, Jeans, etc)	Froid + Chaud / 1400	75 mins
3. Lourd	Coton mélangé (T-Shirts, Jeans, etc)	Chaud / 1400	61 mins
4. ECO	Mélanges de coton (Tissu léger, etc)	Froid / 800	31 mins
5. Rapide 20	Mélanges de coton (Tissus légers, etc)	Froid / 1200	20 mins
6. Bébé	Tissus légers	Tiède / 800	41 mins
7. Délicat	Soie, Polyester, etc.	Froid / 800	36 mins
8. Laine	Lainages	Froid / 500	36 mins
9. Silencieux 60	Coton mélangé	Froid / 800	31 mins
10. Assainir 165	Draps de lit, etc.	Chaud / 1200	69 mins
11. Allergène 131	Coton mélangé	Chaud / 1200	59 mins

2. AUTRES CYCLES

Essorage seulement- Cycle d'essorage de 12 minutes à 1000 tr/min maximum.

Auto-nettoyage- Cycle de 40 minutes à 90 degrés pour nettoyer le tambour intérieur et la cuve de la machine.

Rinçage/essorage- Un cycle de rinçage de 15 minutes et un cycle d'essorage.

Hivernage- Cycle de 2 minutes pour hiverner votre appareil.

! Le temps de travail total varie en fonction de la taille du linge, de la pression de l'eau, de la température de l'eau, de la température ambiante, etc.

MODE D'EMPLOI

1. Assurez-vous que le lave-linge est éteint. (Le voyant d'alimentation doit être éteint)
2. Séparez les vêtements par type, couleur et degré de salissure.
3. Pour les petits articles tels que les chaussettes, les vêtements pour enfants et les petites serviettes, utilisez un sac à filet de lavage.
4. Chargez les vêtements du type sélectionné sans les serrer dans le tambour.
5. Fermez la porte du lave-linge. Vous entendrez un clic lorsqu'elle est correctement fermée. Utilisez une cuillère à soupe de détergent haute efficacité (HE). Ajoutez le détergent dans le distributeur A. Vous pouvez ajouter l'assouplissant dans le distributeur B et le détergent pour pré-lavage et l'agent de blanchiment dans le distributeur C.

Détergent Dispenser

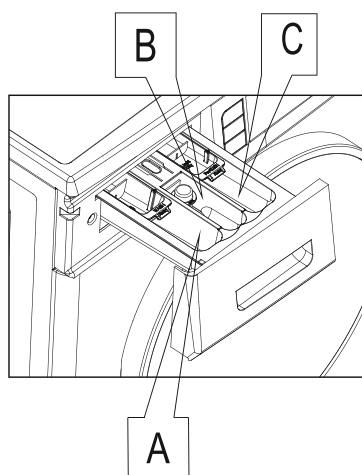

Fig. 12

Distributeur A:
Détergent pour le lavage principal

Distributeur B:
Adoucisseur

Distributeur C:
Détergent pour pré-lavage et blanchiment

**Les gobelets bleus sont uniquement destinés aux détergents liquides.
Veuillez ne pas ajouter la poudre dans ces godets.**

Note: L'assouplissant concentré doit être dilué avec un peu d'eau avant d'être versé dans le distributeur.
(Cela permet d'éviter que le siphon de trop-plein ne se bouche).

Votre lavage est conçu pour utiliser un détergent à haute efficacité (HE), qui réduit ou élimine la mousse et permet un lavage plus efficace.



HIVERNAGE

Comment hiverner pour le temps froid

- 1) Versez 2 tasses d'antigel de type RV dans le distributeur de savon.
- 2) Sélectionnez le cycle WINTERIZE sur le bouton et appuyez sur START. La machine va rincer et essorer.
- 3) Ouvrez la trappe à monnaie une fois que le cycle est terminé et que l'eau restante a été évacuée.
- 4) Fermez l'eau aux deux robinets, débranchez les tuyaux d'arrivée d'eau des robinets et videz l'eau.

PANNEAU DE CONTRÔLE

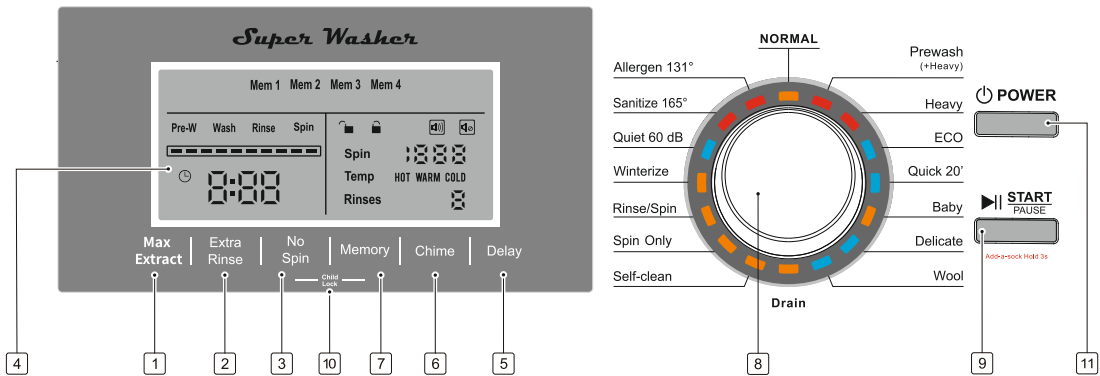

Introduction aux boutons

- 1** Extrait Max Pour prolonger la durée de l'essorage final de 30%.
- 2** Rinçage Supplémentaire Appuyez sur cette touche de sélection pour ajouter un cycle de rinçage supplémentaire au programme de lavage sélectionné.
- 3** Pas d'essorage Si vous souhaitez faire tremper vos vêtements avant le cycle d'essorage, appuyez sur cette touche pour éliminer la fonction d'essorage. Le linge restera ainsi dans l'eau de rinçage après la fin du dernier cycle de rinçage. Après le temps de trempage souhaité, appuyez à nouveau sur cette touche et l'eau s'écoulera et passera au dernier cycle d'essorage.
- 4** Affichage LED couleur Affiche les programmes sélectionnés, tels que la température de l'eau, la vitesse d'essorage, le temps restant, les temps de rinçage, le niveau d'eau et les messages d'erreur.
- 5** Bouton de démarrage différé Appuyez sur la touche pour sélectionner le délai de 1 à 24 heures, par incréments de 1 heure, pour le démarrage du cycle de lavage. Si un changement doit être effectué après le réglage du délai de démarrage, tournez le cadran jusqu'à un autre point, puis sélectionnez à nouveau le programme souhaité.
- 6** Bouton Carillon Appuyez sur ce bouton pour activer ou désactiver le carillon avant de lancer le cycle de lavage.
- 7** Bouton de mémoire Appuyez sur ce bouton pour sélectionner l'un des quatre réglages de mémoire. Sélectionnez ensuite vos cycles de lavage préférés. Appuyez ensuite sur la touche START/PAUSE pour exécuter ce programme, et ce programme sera mémorisé. Si vous souhaitez exécuter le programme mémorisé ultérieurement, appuyez sur cette touche pour sélectionner le programme souhaité, puis appuyez sur la touche START/PAUSE.
- 8** Sélecteur de programme Tournez le cadran pour pointer sur l'un des 16 programmes, selon la charge, pour sélectionner un programme de lavage.
- 9** Bouton Start/Pause Appuyez sur ce bouton pour démarrer ou interrompre le programme de lavage sélectionné, ou pour visualiser le programme pendant le cycle.
- 10** Sécurité enfants Pour désactiver les fonctions des commandes, afin d'éviter de modifier le cycle de lavage, appuyez sur les boutons " Pas d'essorage " et " Mémoire " pendant 5 secondes.
- 11** Alimentation Appuyez sur ce bouton pour mettre la machine en marche. Ou maintenez ce bouton enfoncé pour l'éteindre.

SYMBOLES DU PANNEAU D'AFFICHAGE

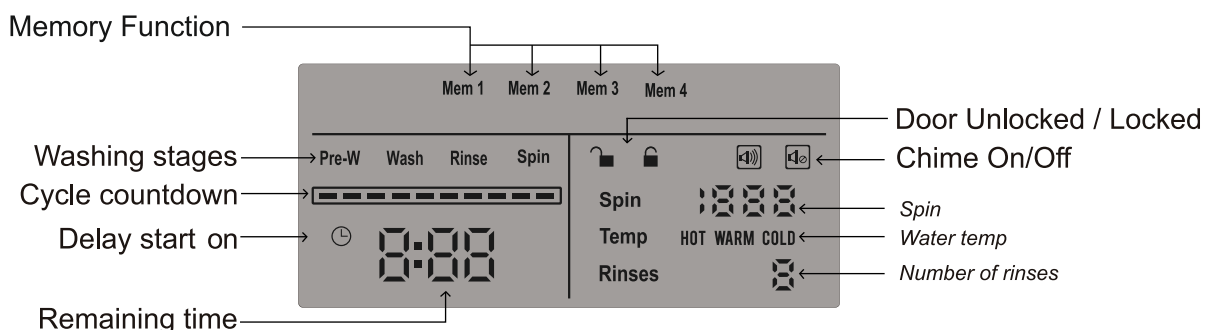

Comment lancer un cycle de lavage

1. Appuyez sur le bouton d'alimentation
2. Appuyez sur START

Le cycle par défaut est NORMAL - Si nécessaire, vous pouvez changer le cycle de lavage souhaité en fonction du type de vêtements en tournant le bouton de sélection des programmes.

Comment arrêter le cycle de lavage

- Le programme de lavage peut être arrêté à tout moment
- Appuyez sur la touche START/PAUSE, tournez le bouton vers un autre programme pour annuler le programme actuellement sélectionné.
- Appuyez sur la touche POWER pendant 3 secondes pour éteindre la machine.

Comment allumer l'écran en mode d'économie d'énergie



- L'écran de la machine s'éteint automatiquement pendant les opérations pour économiser de l'énergie.
- Appuyez sur n'importe quelle touche pour allumer l'écran pendant ce mode d'économie d'énergie.

Ajouter une chaussette

Le programme de lavage peut être arrêté à tout moment pour ajouter des articles oubliés à la lessive.

- Appuyez sur la touche START/PAUSE pendant 5 secondes.
- Charger les vêtements. Fermer la porte.
- Appuyer sur la touche START. Le cycle se poursuit à partir du point où il s'est arrêté.

Comprendre la fonction de verrouillage de la porte

En appuyant sur le bouton de  démarrage, la porte se verrouille  → . Le cycle de lavage démarre et se poursuit jusqu'à la fin du programme. La porte sera verrouillée et ne pourra pas être ouverte avant la fin du cycle de lavage. Quelques minutes après la fin du cycle, l'icône de verrouillage de la porte passe de verrouillé à déverrouillé et vous pouvez alors ouvrir la porte facilement.

N'essayez pas de forcer l'ouverture de la porte. **Le bris de la poignée de porte n'est pas couvert par la garantie.**

CONSEILS UTILES

Alerte Denim:

































Certaines combinaisons ont des sangles avec des crochets qui peuvent endommager le tambour de votre machine à laver ou d'autres vêtements pendant le lavage. Pour minimiser ce risque, placez un crochet dans les poches et fixez-le avec des épingles à nourrice.

Les vacances : Débrancher l'appareil:

Il est recommandé de débrancher la machine de la prise de courant et de couper l'alimentation en eau. Laissez la porte entrouverte pour permettre à l'air de circuler dans la zone du tirage et du joint de porte. Cela évitera les odeurs désagréables.

COMPRENDRE LES ÉTIQUETTES D'ENTRETIEN DES TISSUS

Les symboles figurant sur les étiquettes de vos vêtements vous aideront à choisir le programme de lavage approprié, la bonne température, les cycles de lavage et les méthodes de repassage. Veuillez consulter le tableau ci-dessous.

 Energetic wash	 Max. wash temperature 95°C	 Max. wash temperature 60°C	 Max. wash temperature 40°C	 Max. wash temperature 30°C	 Hand wash	 DO NOT wash at all
 Delicate wash	 60	 40	 40	 30		
 Bleaching	 Bleach in cold water			 DO NOT bleach		
 Ironing	 Hot iron max. 200°C	 Warm iron max. 150°C	 Lukewarm iron max. 110°C	 DO NOT iron		
 Dry cleaning	 Dry cleaning in all solvents	 Dry cleaning in perchlorethylene, petrol, pure alcohol, R 111 & R 113		 Dry cleaning in petrol, pure alcohol and R 113		 DO NOT dry clean
 Drying	 Flat	 On the line	 On clothes hanger	 High temperature	 Low temperature	 Tumble dry DO NOT tumble dry

Nettoyage du filtre d'entrée d'eau

- Si l'eau est très dure ou contient des traces de calcaire, le filtre d'arrivée d'eau peut se boucher. Il est donc conseillé de le nettoyer de temps en temps.
- Fermez le robinet d'eau.
- Dévissez le tuyau d'arrivée d'eau.
- Nettoyez le filtre avec une brosse à poils durs sous l'eau courante.
- Insérez le filtre dans le robinet et serrez le tuyau d'arrivée d'eau.

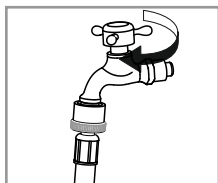

Fig. 19

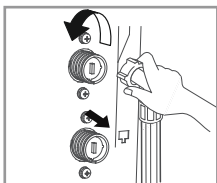

Fig. 20

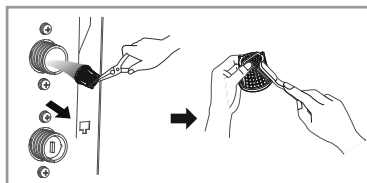

Fig. 21

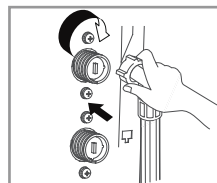

Fig. 22

Nettoyage du tambour

Si vous vivez dans une région où l'eau est dure, du calcaire peut s'accumuler en permanence dans des endroits où il n'est pas visible et ne se forme pas facilement. Avec le temps, l'accumulation de calcaire obstrue les appareils et, si elle n'est pas contrôlée, il faudra peut-être les remplacer.

Bien que le tambour soit en acier inoxydable, des taches de rouille peuvent être causées par de petits objets métalliques (trombones, épingles à nourrice) qui ont été laissés dans le tambour.

- Le tambour à linge doit être nettoyé de temps en temps.
- Si vous utilisez un détartrant, des colorants ou des agents de blanchiment, assurez-vous qu'ils sont adaptés à l'utilisation en machine à laver.
- Le détartrant peut contenir des produits chimiques susceptibles d'endommager une partie de votre lave-linge.
- Enlevez les taches éventuelles avec un produit de nettoyage pour acier inoxydable.
- N'utilisez jamais de laine d'acier.

Nettoyage de la machine

1. Extérieur:

Un bon entretien de votre lave-linge peut prolonger sa durée de vie.

- L'extérieur de la machine peut être nettoyé avec de l'eau tiède et un détergent ménager neutre non abrasif.
- Essuyez immédiatement toute éclaboussure. Essayez avec un chiffon humide.
- Essayez de ne pas frapper la surface avec des objets pointus.
- N'utilisez pas d'alcool à brûler, de diluants ou de produits similaires.

2. Intérieur:

- Séchez autour de l'ouverture de la porte de la laveuse, du joint flexible et du verre de la porte.
- Faites un cycle complet de lavage à l'eau chaude.
- Répétez le processus si nécessaire



Pour éliminer les dépôts d'eau dure, n'utilisez que des nettoyeurs étiquetés "lavable en machine".

Votre laveuse a été conçue pour fonctionner avec un entretien facile.
Suivez ces procédures d'entretien simples pour obtenir des performances optimales :

1. Assurez-vous que votre machine a été installée conformément aux procédures d'installation correctes détaillées dans ce manuel.
2. N'utilisez pas de solvants pour nettoyer la machine ou pour laver le linge.
3. Maintenez l'intérieur du distributeur de détergent propre.

Nettoyage du piège à pièces

- Arrêtez le lave-linge, laissez l'eau refroidir.
- Ouvrez le volet de service avec un doigt (coin inférieur droit).
- Tournez le filtre de la pompe vers la gauche.
- Retirez les corps étrangers/les peluches de l'intérieur et nettoyez l'intérieur.
- La roue de la pompe située derrière le filtre à eau doit pouvoir tourner.
- Enlevez le détergent, les résidus et les peluches du filetage du couvercle de la pompe et du boîtier de la pompe.
- Insérez le couvercle de la trappe à monnaie et vissez-le, fermez la trappe de service.

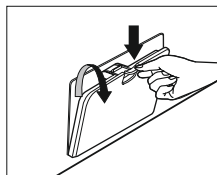

Fig.13

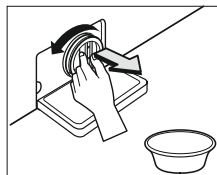

Fig.14

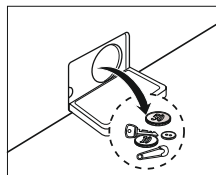

Fig.15

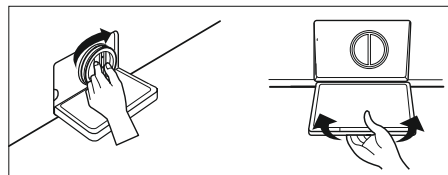

Fig.16

Nettoyage des tiroirs à détergent et de l'évidement

- Appuyez sur le levier de déverrouillage situé à l'intérieur du tiroir et tirez-le vers l'extérieur.
- Retirez le bouchon du compartiment de l'assouplissant.
- Nettoyez la cavité du tiroir avec une brosse à poils.
- Remettez le bouchon en place.
- Remettez le tiroir en place.
- Lancez un programme de rinçage sans linge dans le tambour.

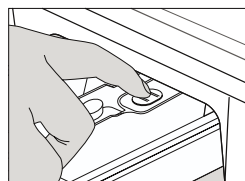

Fig.16

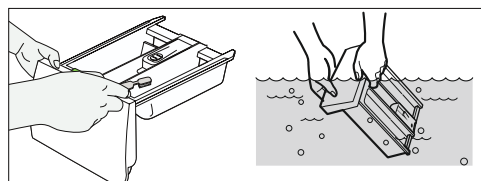

Fig.17

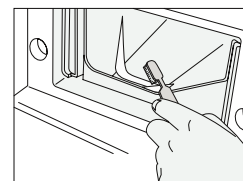
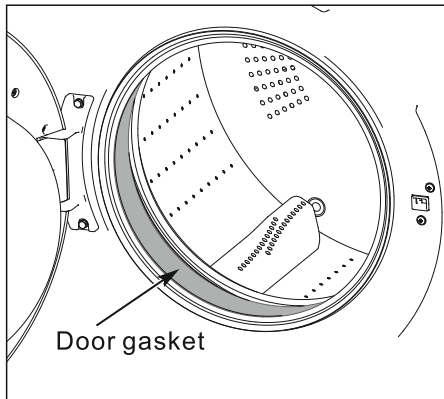

Fig.18

Nettoyer le joint de porte



Nettoyez le joint de porte une fois par mois pour éviter l'accumulation de saletés dans le joint de porte.

- Ouvrez la porte, puis videz le tambour.
- Mélangez 3/4 de tasses d'eau de javel liquide et environ 6 plantes d'eau tiède du robinet.
- Retournez le joint de porte en caoutchouc.
- En portant des gants en caoutchouc, utilisez un chiffon doux et propre trempé dans la solution d'eau et de javel pour nettoyer le joint.
- Laissez reposer pendant 5 minutes, puis essuyez et séchez bien.
- Remettez le joint en caoutchouc en place

⚠ ATTENTION

1. Ne nettoyez pas le joint de porte avec du chlore liquide non dilué, l'eau de Javel peut entraîner un dysfonctionnement du joint de porte et de la machine. Diluez l'eau de Javel en l'ajoutant à de l'eau avant de l'utiliser.
2. Utilisez l'eau de Javel avec précaution et veillez à suivre les instructions d'utilisation et d'entretien du fabricant de l'eau de Javel.

Déclenchement d'urgence: (Exemple: une panne de courant se produit)

Le programme continue à fonctionner si le courant est rétabli. Si le linge doit encore être déchargé, la porte peut être ouverte comme décrit ci-dessous.

- Ouvrez la trappe de service
- Vidangez l'eau restante.
- Abaissez le levier de déverrouillage d'urgence à l'aide d'un outil et le relâcher.
- La porte peut alors être ouverte.
- Fermez la trappe de service.

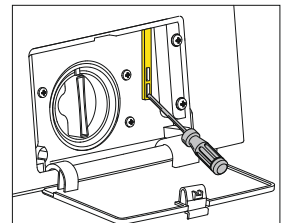

Les dangers de la congélation

Si la machine est exposée à une température inférieure à 0 degré Celsius, certaines précautions doivent être prises.

- Fermez le robinet d'eau.
- Dévissez le tuyau d'arrivée.
- Décrochez le tuyau de vidange de l'évier.
- Avancez le tuyau de vidange et le tuyau d'arrivée dans une cuvette placée sur le sol, et laissez l'eau s'écouler.
- Revissez le tuyau d'arrivée d'eau et repositionnez le tuyau de vidange.

Lorsque vous avez l'intention de remettre la machine en marche, assurez-vous que la température de la pièce est supérieure à 0 degré Celsius.

TABLEAU D'ÉLIMINATION DES TACHES

Sang

Rincez ou faites tremper la tache fraîche dans de l'eau froide. Faites pénétrer le détergent dans la tache restante. rincez, si la tache persiste, mettez quelques gouttes d'ammoniaque sur la tache et répétez le traitement au détergent. rincez, si nécessaire blanchissez.

Marques de brûlure

Rincer ou faire tremper dans l'eau froide. Faites pénétrer du détergent dans la tache. Rincer. Utilisez de l'eau de Javel, si nécessaire. La tache peut être impossible à enlever.

Cire de bougie

Retirez l'excédent. Placez le bouton de la tache sur des buvards blancs propres ou plusieurs couches de mouchoirs en papier. Présentez le fer tiède. Epongez avec du liquide de nettoyage. Si la tache de teinture reste, blanchissez-la.

Gomme à mâcher

Frottez avec de la glace pour faire durcir. Grattez l'excédent avec une lame émoussée. Épongez avec un liquide de nettoyage.

Café ou thé

Faites immédiatement tremper les taches fraîches dans de l'eau froide, puis utilisez un traitement à l'eau de Javel avec l'eau la plus chaude sans danger pour le tissu. Laver

Cosmétiques

Appliquer du détergent liquide non dilué sur la tâche, ou amortir la tâche et frotter avec du savon ou de la pâte détergente jusqu'à la formation d'une mousse épaisse. Faites pénétrer jusqu'à ce que la tache disparaisse, rincez bien. répétez si nécessaire. si la couleur reste, blanchissez-la sans danger pour le tissu.

Crème, glace ou lait

Épongez la tâche avec de l'eau froide ou faites-la tremper dans de l'eau froide pendant 30 minutes ou plus. Si la tache persiste, appliquez du détergent sur la tâche, puis rincez. Blanchir si nécessaire.

Déodorants ou antiperspirants

Lavez ou épongez soigneusement la tâche avec de l'eau tiède et du détergent. Rincer. Si la tache persiste, blanchir à l'eau chaude savonneuse. Linge. Vous pourrez peut-être rétablir la couleur du tissu en l'épongeant avec de l'ammoniaque. Rincezabondamment.

Teinture

Rincer ou laisser tremper dans l'eau froide. faire pénétrer le détergent dans la tache. rincer. sinécessaire, utiliser un agent de blanchiment. Il n'est pas toujours possible d'éliminer la tâche. on peut également utiliser un décolorant commercial.

Jus d'œuf ou de viande

Rincer à l'eau froide. Si la tache persiste, saupoudrez d'un attendrisseur de viande, laissez reposer 15 à 20 minutes. Si la tache persiste, épongez avec du liquide de nettoyage ou de l'eau de Javel diluée. Lavez à l'eau chaude. L'utilisation d'eau chaude en premier lieu peut fixer la tâche.

Tache d'adoucesseur d'eau

Frottez avec du savon en barre jusqu'à ce que la tâche s'éclaircisse. rincez abondamment. Lavez. L'alcool à friction est parfois efficace si la couleur du vêtement le supporte. Lavez-le si vous le souhaitez. Le nettoyage à sec peut être utilisé.

Stylo feutre

Pulvérisez la tâche avec des nettoyeurs adaptés à cet effet. Épongez soigneusement la tâche. Rincez à l'eau froide. Réappliquez le nettoyeur si nécessaire.

Fruits/vins

Trempez immédiatement les taches fraîches avec de l'eau froide. Utilisez ensuite un traitement à l'eau de Javel avec l'eau la plus chaude sans danger pour les tissus. Laver.

Herbe

Faites pénétrer le détergent dans la tache. Épongez avec de l'alcool dénaturé. Blanchir, si nécessaire.

Graisse/huile

Éliminez l'excédent. Frottez la tache avec une pâte détergente ou un nettoyeur ménager liquide d'usage général, puis rincez à l'eau chaude. Si la tache persiste, épongez soigneusement avec un solvant pour graisses. Séchez. Répétez l'opération si nécessaire. Pour enlever la tache jaune, utilisez de l'eau de Javel ou de l'eau oxygénée.

Encre

Certaines encres de stylo à bille peuvent être fixées par l'eau. Faites d'abord un essai sur un morceau de tissu. Épongez la tache à plusieurs reprises avec de l'acétone, de l'acétate d'amyle ou de l'alcool à friction. La laque pour cheveux est efficace. Laver. Décolorer, si nécessaire. Utilisez l'acétate d'amyle sur le triacétate, l'arnel, le dynel et le verel. Utilisez de l'acétone sur les autres tissus. NOTE: Certaines encres ne peuvent pas être enlevées.

Ketchup

Scarpe de l'excès. Faites tremper dans de l'eau froide pendant 30 minutes. Prétraiter avec une pâte détergente. Laver.

Moisissure

Brossez la croissance de la surface pour empêcher les spores de moisissure de se propager. Plongez l'article dans une solution de 1/2 tasse d'eau de Javel pour 1 gallon d'eau savonneuse pendant 5 à 10 minutes. Rincez bien et lavez.

Boue

Laissez la tache sécher ; brossez bien. Rincez plusieurs fois à l'eau fraîche jusqu'à ce que la boue s'en aille. Lavage (la mousse de savon chaude fixe une tache d'argile rouge ou jaune)

Moutarde

Faire tremper dans de l'eau chaude détergente pendant plusieurs heures. Si la tache persiste, utiliser de l'eau de Javel.

Vernis à ongles

Traitez la tache pendant qu'elle est fraîche, en la grattant ou en l'essuyant autant que possible, avant qu'elle ne sèche. Placez la tache face vers le bas sur des serviettes en papier blanc. Épongez l'arrière de la tache avec de l'acétone (dissolvant pour vernis à ongles) ou avec de l'alcool dénaturé et quelques gouttes d'ammoniaque domestique. Épongez fréquemment la tache. Laver à l'eau à une température adaptée au tissu. N'utilisez pas d'acétone sur l'acétate, l'Arnel, le dynel ou la rayonne.

Peinture

Épongez ou faites tremper dans de la térébenthine ou un solvant recommandé comme diluant sur l'étiquette. Lavage

Parfum

Rincer à l'eau froide. Faites pénétrer un détergent liquide non dilué ou une pâte détergente dans la tache, puis rincez. Si la tache persiste, blanchir.

Transpiration

Lavez ou épongez soigneusement la tache avec de l'eau tiède et une pâte détergente. Si la transpiration a modifié la couleur du tissu, restaurez-la en la traitant avec de l'ammoniaque ou du vinaigre. Appliquez de l'ammoniaque sur les taches fraîches ; rincez à l'eau. Appliquez du vinaigre sur les taches anciennes, rincez à l'eau.

Rouille et fer

Appliquer un produit antirouille commercial, rincer. Ou, si cela ne présente aucun danger pour le tissu, faire bouillir l'article taché dans une solution de 4 cuillères à café de crème de tartre pour une pinte d'eau.

Cirage pour chaussures

Grattez autant que possible. Pré-traiter avec une pâte détergente, rincer. Si la tache persiste, épongez avec de l'alcool à friction (1 part pour 2 parts d'eau) ou de la térébenthine. Enlever la térébenthine en épongeant à nouveau avec une solution détergente tiède ou avec de l'alcool. Blanchir si nécessaire.

Soft Drinks

Épongez à l'eau froide. Certaines taches sont invisibles lorsqu'elles ont séché, mais deviennent brunes lorsqu'elles sont chauffées et peuvent être impossibles à enlever.

Goudron et asphalte

Agissez rapidement avant que la tache ne soit sèche. Epongez avec un solvant pour graisses ou de la térébenthine. Laver.

Urine

Faites tremper dans de l'eau froide. Si la tache est sèche, appliquez une pâte détergente sur la tache puis rincez. Si nécessaire, utilisez de l'eau de Javel.

DÉPANNAGE

Dans la plupart des cas, lorsque votre super laveuse ne fonctionne pas, les problèmes qui surviennent peuvent être facilement résolus sans avoir à faire appel à un technicien. Avant de demander de l'aide, vérifiez toujours les points suivants.

Problème	Solution
Ne démarre pas	<ul style="list-style-type: none"> Assurez-vous que la porte est bien fermée. § -1 Assurez-vous que votre laveuse est branchée. Assurez-vous que les robinets de la source d'eau sont ouverts. Assurez-vous d'appuyer sur le bouton START/PAUSE pour démarrer votre laveuse. Assurez-vous que la sécurité enfant n'est pas activée. Avant que votre machine ne commence à se remplir, elle émettra une série de clics pour vérifier que la serrure de la porte n'a pas été activée. Vérifiez le fusible ou réarmez le disjoncteur.
Il n'y a pas d'eau ou pas assez d'eau	<ul style="list-style-type: none"> Ouvrez les deux robinets à fond. § -3 Assurez-vous que la porte est bien fermée. Redressez les tuyaux d'arrivée d'eau. Débranchez les tuyaux et nettoyez les filtres. Les filtres des tuyaux peuvent être obstrués. Ouvrez et fermez la porte, puis appuyez sur le bouton START/PAUSE.
Vibre ou est trop bruyant	<ul style="list-style-type: none"> Assurez-vous que votre machine est posée sur une surface plane. Si la surface n'est pas de niveau, réglez les pieds de votre machine pour mettre l'appareil à niveau. Assurez-vous que les boulons d'expédition ont été retirés. Assurez-vous que votre appareil ne touche aucun autre objet. Assurez-vous que la charge de linge est équilibrée.
La charge est trop humide à la fin du cycle de lavage	<ul style="list-style-type: none"> Utilisez la vitesse d'essorage élevée ou très élevée Utilisez un détergent à haut rendement pour réduire la formation excessive de mousse. § -4 La charge est trop petite. Les très petites charges (un ou deux articles) peuvent être déséquilibrées et ne pas s'essorer complètement.
Fuit d'eau	<ul style="list-style-type: none"> Assurez-vous que la porte est bien fermée Assurez-vous que tous les raccords de tuyaux sont bien serrés. Assurez-vous que l'extrémité du tuyau de vidange est correctement insérée et fixée au système de drainage. Évitez de surcharger l'appareil. Utilisez un détergent à chargement frontal pour éviter de trop mousser. § -4
La porte est verrouillée ou ne s'ouvre pas	<ul style="list-style-type: none"> Appuyez sur le bouton START/PAUSE pour arrêter votre machine. La porte de votre machine restera verrouillée pendant la partie chauffante du cycle d'assainissement. Il peut s'écouler quelques mois avant que le mécanisme de verrouillage de la porte ne se désengage.
La machine ne se vide pas et/ou n'essore pas	<ul style="list-style-type: none"> Vérifiez le fusible ou réinitialisez le disjoncteur. Redressez les tuyaux d'arrivée d'eau. Éliminez les tuyaux pliés. S'il y a une restriction de la vidange, appelez le service après-vente. § -2 Fermez la porte, appuyez sur le bouton START/PAUSE. Pour votre sécurité, votre lave-linge n'effectuera pas de culbutage ou d'essorage si la porte n'est pas fermée.
La mousse est excessive	<ul style="list-style-type: none"> Utilisez un détergent à chargement frontal pour éviter de trop mousser. § -4 Réduisez la quantité de détergent pour l'eau douce, les petites charges ou les charges peu sales. Les détergents sans chargement frontal ne sont PAS recommandés.
Remplit et vide l'eau en permanence	<ul style="list-style-type: none"> Vérifiez que le tuyau de vidange n'est pas positionné trop bas. Vérifiez que le tuyau d'arrivée n'est pas raccordé à une hauteur supérieure à 100 cm (3 pieds) au-dessus du sol.

MENU DE DIAGNOSTIC

MENU DE DIAGNOSTIC		
Code	Description	Composante
E1	Fermeture de la porte	Interrupteur de porte
E2	Drainage	Pompe de vidange
E3	Entrée d'eau	Soupapesd'admission
E4	Trop-plein d'eau	Pressostat
E5	Défaillance du chauffe-linge	Chauffe-linge
E7	Défaut de niveau d'eau	Capteur de niveau d'eau
E10	Moteur	Moteur + Module électronique
E16	Communication entre l'écran et le module électronique	Câble de communication

Information or Parts:

www.ApplianceDesk.com/Parts