

**EN** - Please read this instruction manual carefully before attempting to install.

**DE** - Bitte lesen Sie diese Bedienungsanleitung vor der Montage gründlich durch.

**ES** - Por favor lea con atención el manual de instrucciones antes de llevar a cabo el ensamble.

**FR** - Lisez attentivement cette notice avant de commencer le montage.

**IT** - Si prega di consultare il libretto delle istruzioni prima del montaggio.

**NL** - Lees deze handleiding zorgvuldig door alvorens de installatie.

**SV** - Läs igenom den här bruksanvisningen noggrant innan du försöker installera.

**PL** - Przed przystąpieniem do instalacji należy uważnie przeczytać niniejszą instrukcję obsługi.

# IMPORTANT/WICHTIG/ATENCIÓN IMPORTANT/IMPORTANTE BELANGRIJK/VIKTIGT/WAŻNE



**EN** - We recommend **2** or more people to install.  
**DE** - Wir empfehlen, dass die Montage von **2** oder mehreren Personen durchgeführt werden sollte.  
**ES** - Recomendamos realizar el ensamble con **2** o más personas.  
**FR** - Il est recommandé d'effectuer le montage à **2** personne(s) ou plus.  
**IT** - È necessaria la presenza di **2** o più persone per il montaggio di questo prodotto.  
**NL** - We raden aan dat **2** of meer personen helpen bij de installatie.  
**SV** - Vi rekommenderar att **2** eller flera personer genomför installationen.  
**PL** - Zalecamy montaż przez co najmniej **2** osobę.



**EN** - The expected assembly time is **2** h.  
**DE** - Die Montagezeit beträgt durchschnittlich **2** h.  
**ES** - El tiempo aproximado de ensamble es de **2** h.  
**FR** - Le temps nécessaire est estimé à **2** h.  
**IT** - Il tempo previsto per il corretto assemblaggio è di **2** h.  
**NL** - De verwachte montagetijd is **2** uur.  
**SV** - Den beräknade monteringstiden är **2** timme.  
**PL** - Przewidywany czas montażu wynosi **2** godzinę.



**EN** - Not intended for use by children.  
**DE** - Nicht geeignet für Kinder.  
**ES** - Producto no apto para niños.  
**FR** - Produit non destiné à être utilisé par des enfants.  
**IT** - Questo prodotto non è destinato all'uso da parte dei bambini.  
**NL** - Niet bedoeld voor gebruik door kinderen.  
**SV** - Avsedd att inte användas av barn.  
**PL** - Produkt nie jest przeznaczony do użytku przez dzieci.







**EN** - Keep away from fire or other heat sources.  
**DE** - Bitte von Feuer und Hitzequellen fernhalten.  
**ES** - Manténgase alejado de las llamas y otras fuentes de calor.  
**FR** - Tenir à distance des flammes et autres sources de chaleur.  
**IT** - Tenere lontano dal fuoco o da altre fonti di calore.  
**NL** - Verwijderd houden van vuur of andere warmtebronnen.  
**SV** - Håll borta från eld och andra värmekällor.  
**PL** - Należy trzymać z dala od ognia lub innych źródeł ciepła.



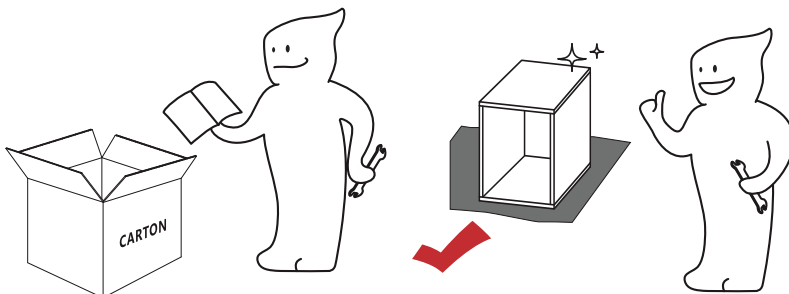
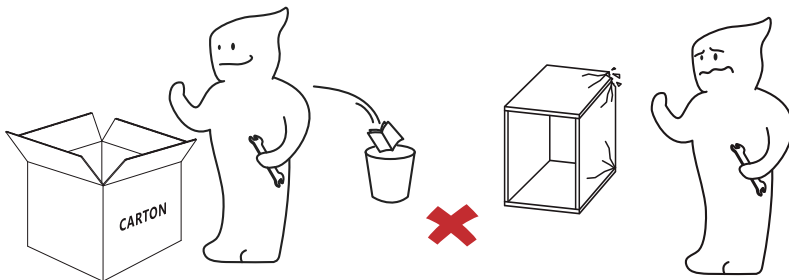

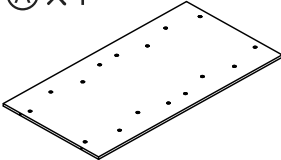
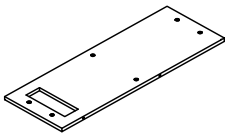
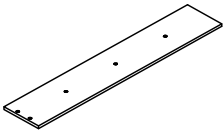
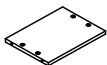
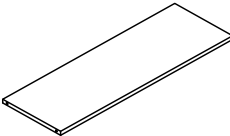
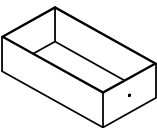
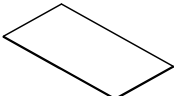
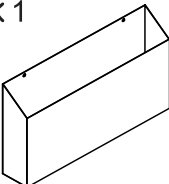
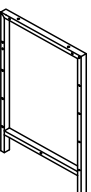
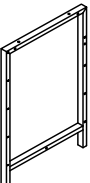
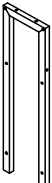

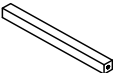
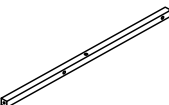
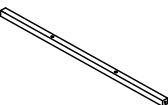
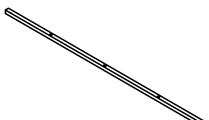

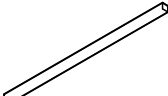

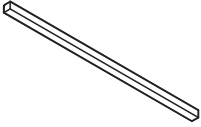
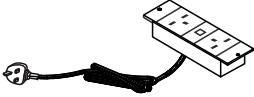







- EN** - We recommend wearing protective gloves.  
**DE** - Wir empfehlen das Tragen von Schutzhandschuhen.  
**ES** - Recomendamos el uso de guantes de seguridad.  
**FR** - Il est recommandé de porter des gants de protection.  
**IT** - Per il processo di assemblaggio, consigliamo fortemente l'utilizzo di guanti protettivi.  
**NL** - We raden aan om beschermende handschoenen te dragen.  
**SV** - Vi rekommenderar att du använder skyddshandskar.  
**PL** - Zalecamy noszenie rękawic ochronnych.

- EN** - Please follow the instruction manuals and use a pad to avoid damage during assembly.  
**DE** - Bitte folgen Sie der Anleitung und verwenden Sie eine Unterlage, um Beschädigungen bei der Montage zu vermeiden.  
**ES** - Por favor, siga las instrucciones del manual y utilice una cubierta o lona para proteger el producto y el suelo durante la instalación.  
**FR** - Suivez les instructions de la notice et utilisez une couverture ou une bâche pour protéger le produit et les sols pendant le montage.  
**IT** - Si prega di consultare il manuale illustrativo durante il montaggio e di utilizzare un cuscinetto per evitare possibili danni.  
**NL** - Volg de gebruiksaanwijzing en gebruik een onderlegger om schade tijdens de montage te voorkomen.  
**SV** - Följ bruksanvisningarna noggrant och använd en dyna för att undvika skador under monteringen.  
**PL** - Należy postępować zgodnie z instrukcjami obsługi i używać podkładki, aby uniknąć uszkodzeń podczas montażu.



<p>Ⓐ × 1</p> 	<p>Ⓑ × 1</p> 	<p>Ⓒ × 1</p> 
<p>Ⓓ × 1</p> 	<p>Ⓔ × 2</p> 	<p>Ⓕ × 4</p> 
<p>Ⓖ × 4</p> 	<p>Ⓗ × 1</p> 	<p>Ⓘ × 1 Right</p> 
<p>Ⓙ × 1 Left</p> 	<p>Ⓚ × 2</p> 	<p>Ⓛ × 3</p> 
<p>Ⓜ × 2</p> 	<p>Ⓝ × 2</p> 	<p>Ⓞ × 2</p> 
<p>Ⓟ × 1</p> 	<p>Ⓠ × 2</p> 	<p>Ⓡ × 4</p> 

<p>⑤ × 4</p> 	<p>⑦ × 1</p> 	<p>① × 6</p>  <p>50MM</p>
<p>② × 2</p> 	<p>③ × 12</p>  <p>38MM</p>	<p>④ × 10</p>  <p>28MM</p>
<p>⑤ × 17</p>  <p>23MM</p>	<p>⑥ × 4</p>  <p>15MM</p>	<p>⑦ × 4</p> 
<p>⑧ × 8</p> 	<p>⑨ × 2</p> 	<p>⑩ × 2</p> 
<p>⑪ × 8</p> 	<p>⑫ × 4</p> 	<p>⑬ × 4</p> 
<p>⑭ × 1</p> 	<p>⑮ × 1</p> 	

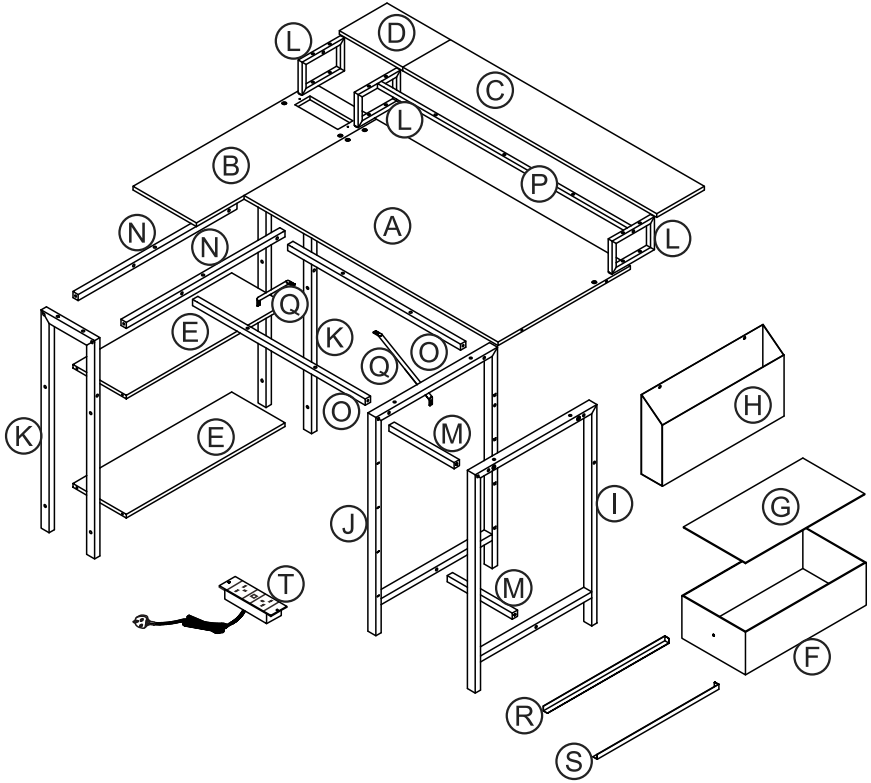





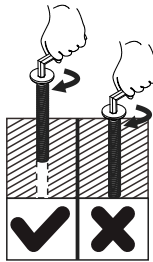

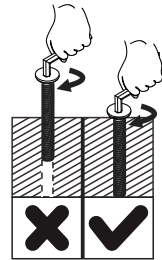

- EN** - Half tighten the screw  
**DE** - Bitte die Schraube nur halb festziehen  
**ES** - Apretar el tornillo a la mitad  
**FR** - Ne serrez la vis que jusqu'à la moitié  
**IT** - Stringere la vite a metà  
**NL** - Draai de schroef half vast  
**SV** - Skruva i skruven halvvägs  
**PL** - Dokręcić śrubę do połowy



- EN** - Note: Tighten all screws completely after assembly.  
**DE** - Hinweis: Ziehen Sie nach der Montage alle Schrauben vollständig an.  
**ES** - Nota: Apretar completamente todos los tornillos después de montar.  
**FR** - NB : Serrer les vis complètement après l'assemblage.  
**IT** - Nota: Stringere completamente tutte le viti solo dopo l'assemblaggio.  
**NL** - Opmerking: Draai alle schroeven volledig vast na de montage.  
**SV** - Observera: Dra åt alla skruvar helt efter monteringen.  
**PL** - Uwaga: Po zakończeniu montażu należy całkowicie dokręcić wszystkie śruby.



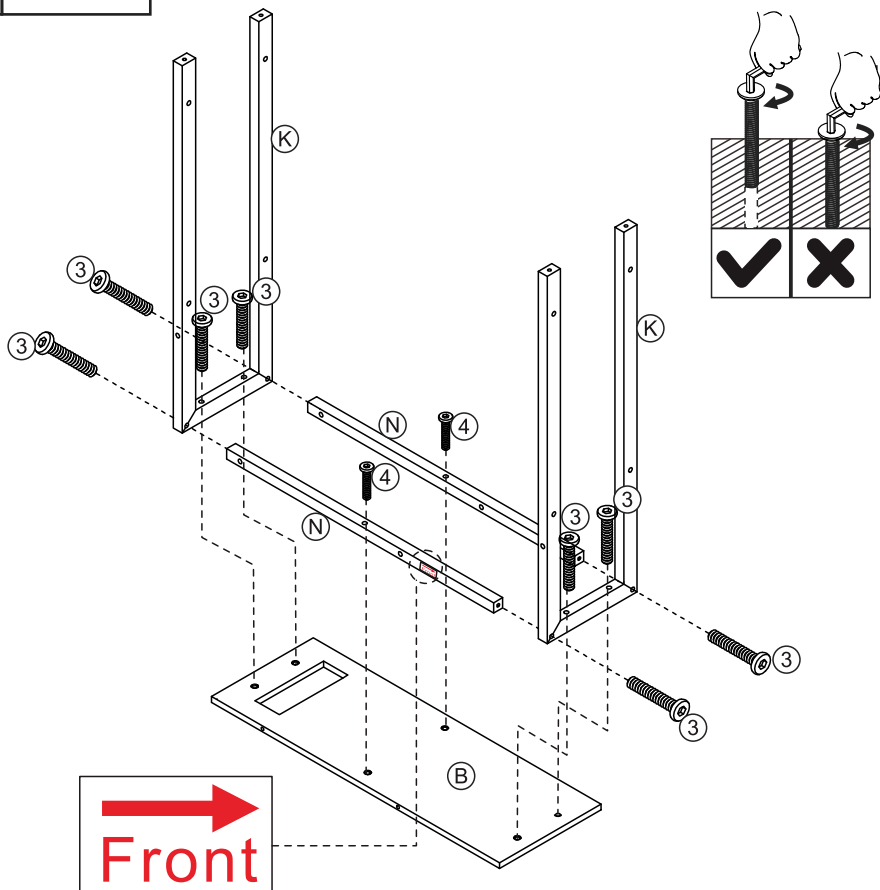

1

(B)	 x1	(K)	 x2	(N)	 x2	(3)	 x8
(4)	 x2						



- EN** - Please pay attention to the direction of Part (N,B) when installing.  
**DE** - Bitte bei der Montage die Richtung von Teil (N,B) beachten.  
**ES** - Por favor preste atención a la dirección de la pieza (N,B) al instalar.  
**FR** - Veuillez à bien respecter l'orientation de l'élément (N,B) lors du montage.  
**IT** - Si prega di fare attenzione al verso della parte (N,B) durante il montaggio.  
**NL** - Let bij het installeren op de richting van onderdeel (N,B).  
**SV** - Var noga med riktingen på del (N,B) vid installation.  
**PL** - Podczas montażu należy zwrócić uwagę na kierunek Części (N,B).

2

(E)	 X2
(8)	 X8



**EN** - Assembly requires 2 adults.  
**DE** - Die Montage erfordert 2 Erwachsene.  
**ES** - Para el montaje se necesitan 2 adultos.  
**FR** - L'assemblage nécessite 2 adultes.  
**IT** - Il montaggio richiede 2 adulti.  
**NL** - Voor de montage zijn 2 volwassenen nodig.  
**SV** - Montering kräver 2 personer.  
**PL** - Do montażu potrzebne są 2 dorośle osoby.

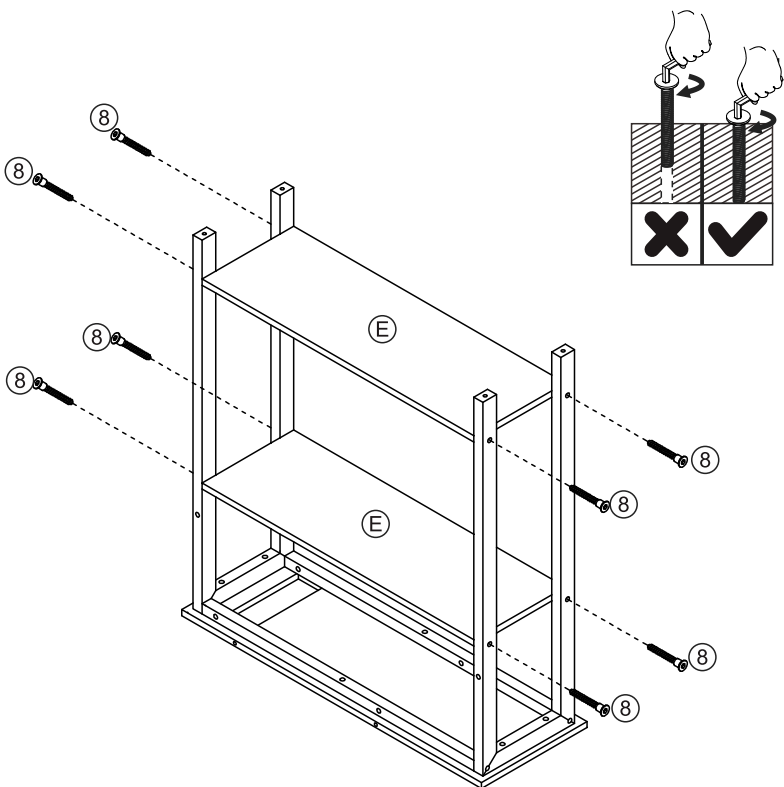

3

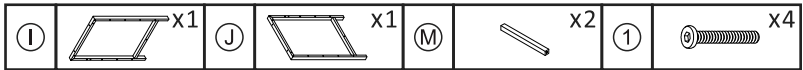

**EN** - Please pay attention to the direction of Part (I,J) when installing.  
**DE** - Bitte bei der Montage die Richtung von Teil (I,J) beachten.  
**ES** - Por favor preste atención a la dirección de la pieza (I,J) al instalar.  
**FR** - Veuillez à bien respecter l'orientation de l'élément (I,J) lors du montage.  
**IT** - Si prega di fare attenzione al verso della parte (I,J) durante il montaggio.  
**NL** - Let bij het installeren op de richting van onderdeel (I,J).  
**SV** - Var noga med riktningen på del (I,J) vid installation.  
**PL** - Podczas montażu należy zwrócić uwagę na kierunek Części (I,J).

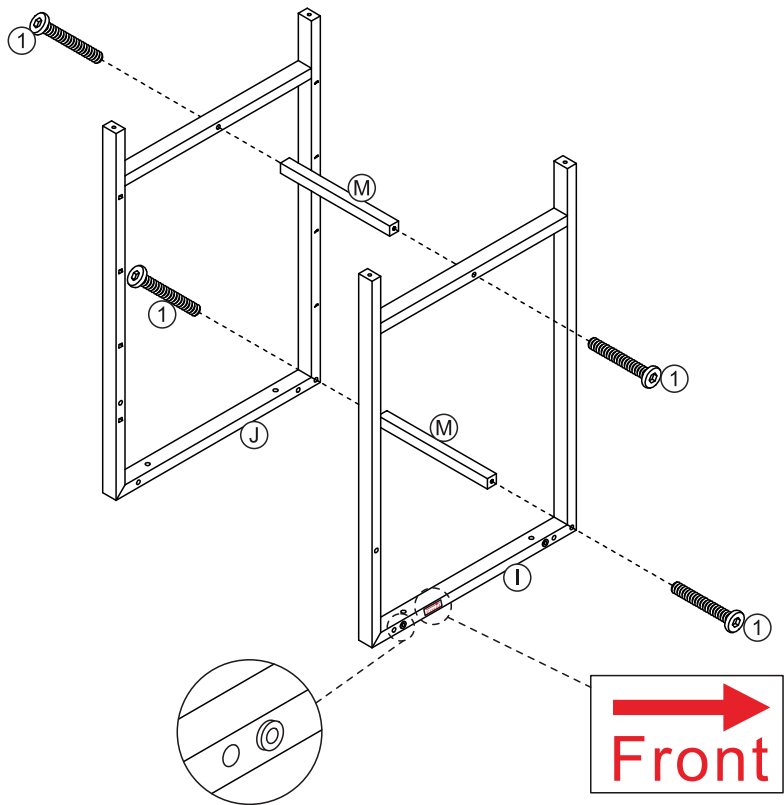

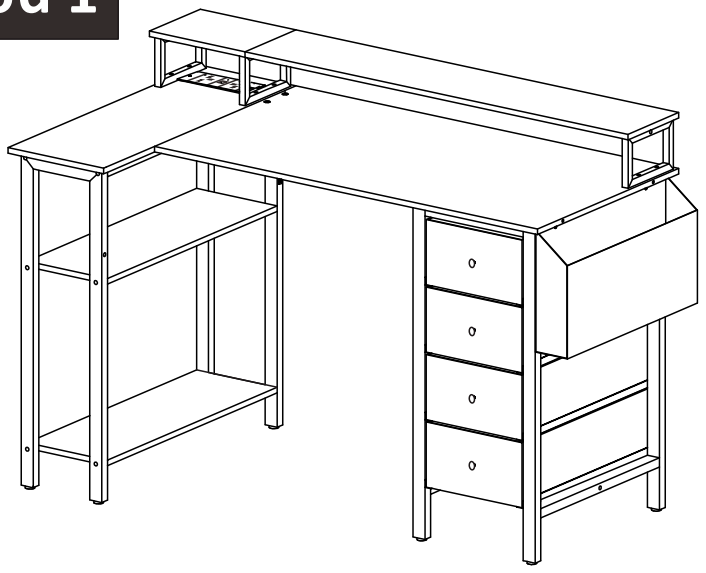

# Method 1



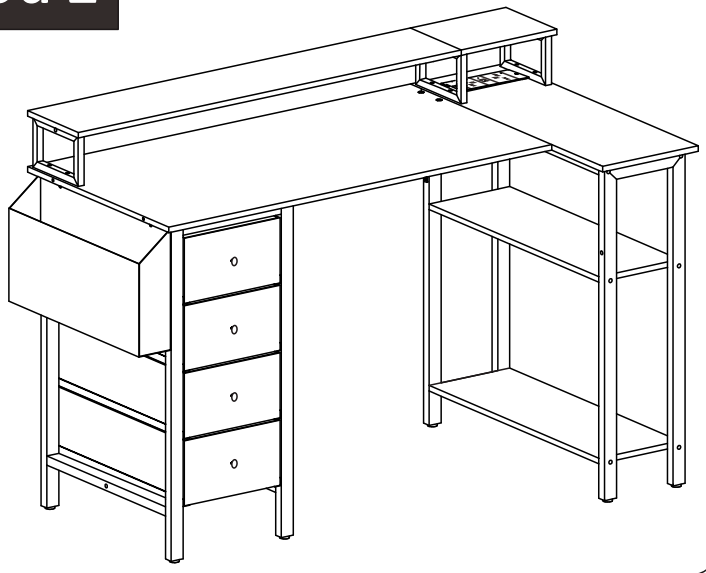



# Method 2

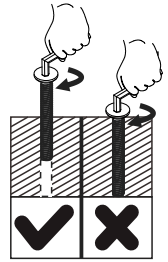
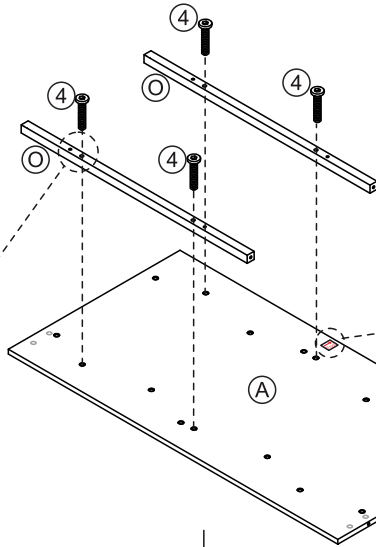
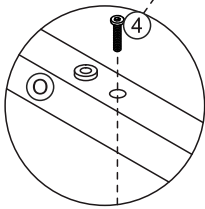

# Method 1



(A)	 x1
(O)	 x2
(4)	 x4



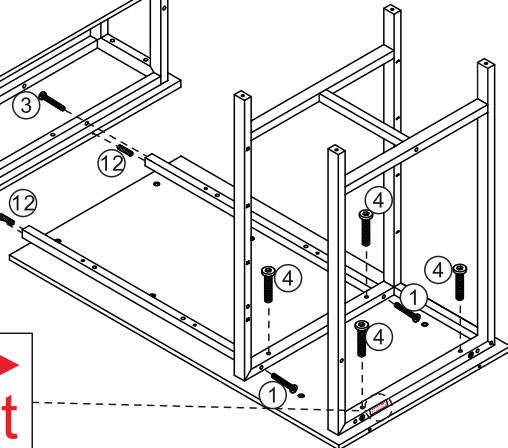
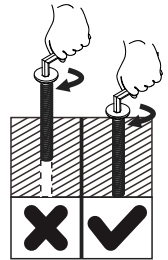
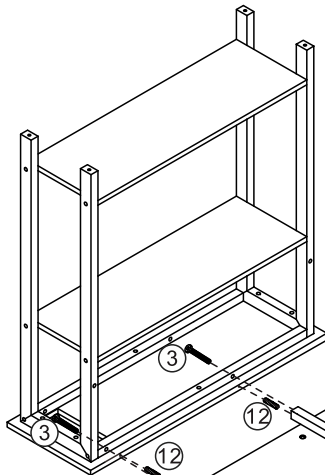



(1)	 x2
(3)	 x2
(4)	 x4
(12)	 x2

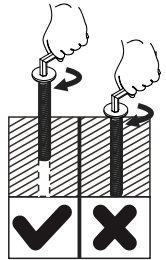
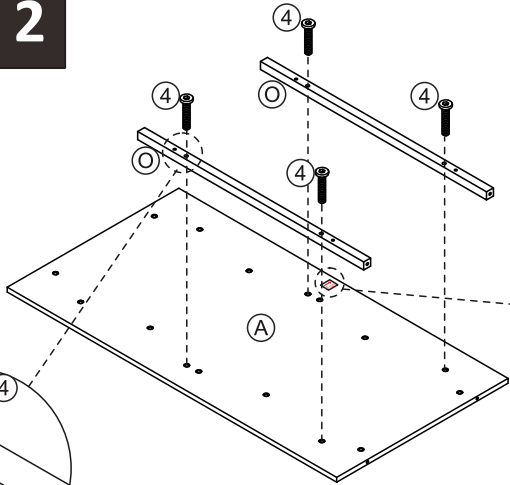

# Method 2





(A)	 x1
(O)	 x2
(4)	 x4

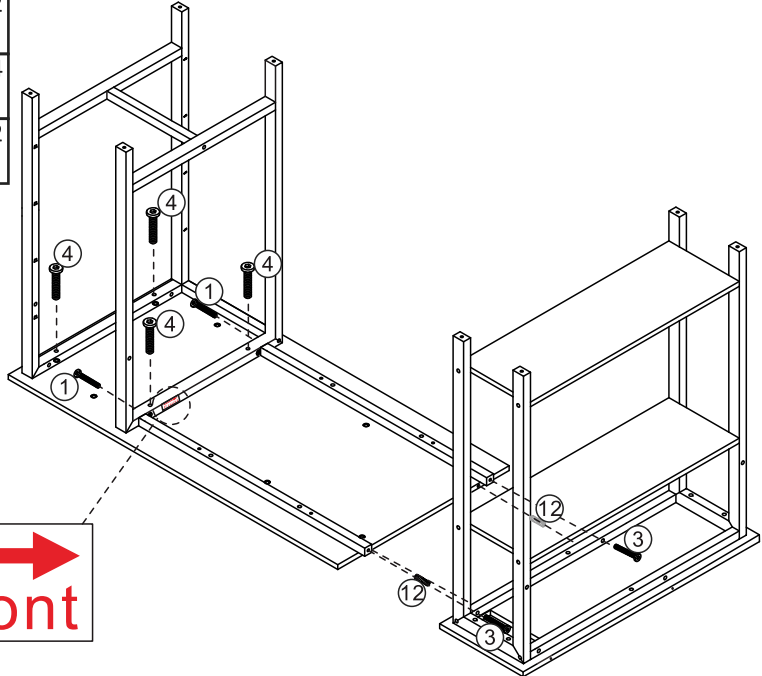

(1)	 x2
(3)	 x2
(4)	 x4
(12)	 x2



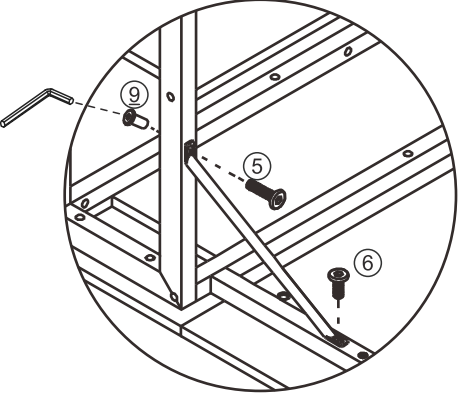
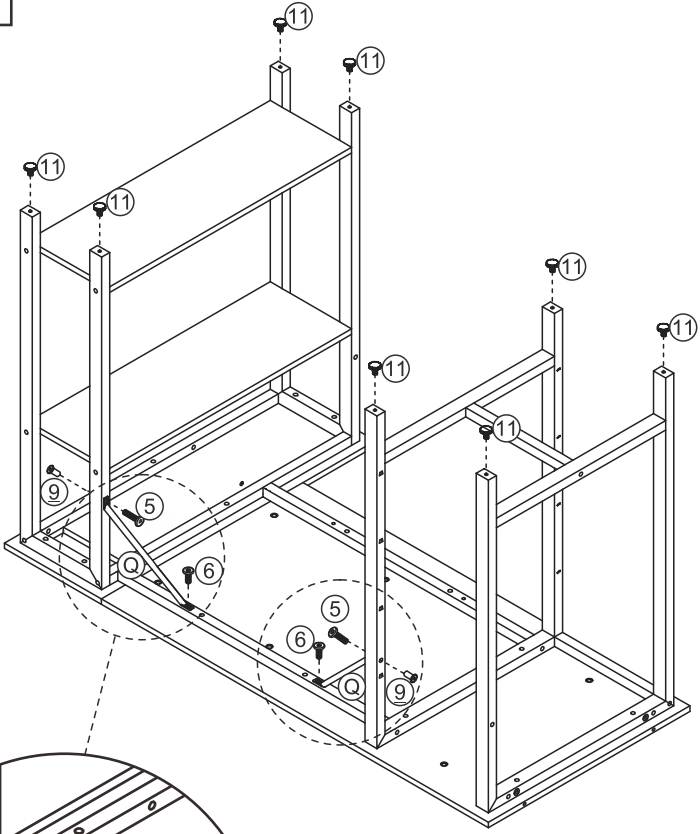

5

Q		x2	5		x2	6		x2	9		x2
11		x8									



6

(R)		x4
(S)		x4

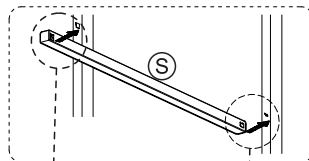
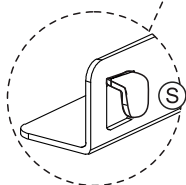
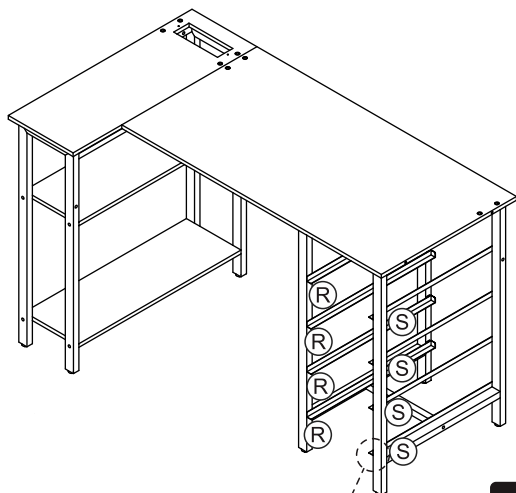

No.1

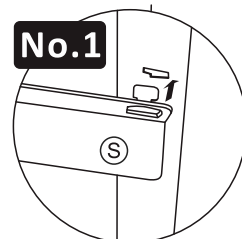

No.2

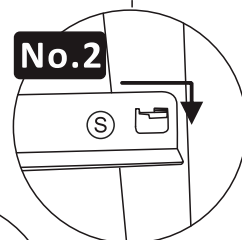



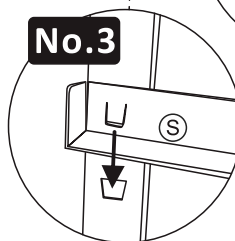

No.3



- EN** - If the metal tab is not protruding, pry it open slightly.  
**DE** - Falls die Metalllasche nicht hervorsteht, hebeln Sie sie vorsichtig auf.  
**ES** - Si la pestaña metálica no sobresale, levántela suavemente.  
**FR** - Si la languette métallique ne dépasse pas, soulevez-la légèrement pour l'ouvrir.  
**IT** - Se la linguetta metallica non sporge, sollevarla leggermente con un utensile.  
**NL** - Als het metalen lipje niet uitsteekt, wrik het dan een beetje open.  
**SV** - Om metallfliken inte sticker ut, bänd upp den lätt.  
**PL** - Jeżeli metalowa wypustka nie wystaje, należy ją delikatnie podważyć.

7



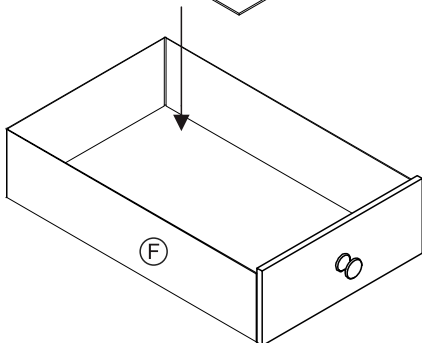
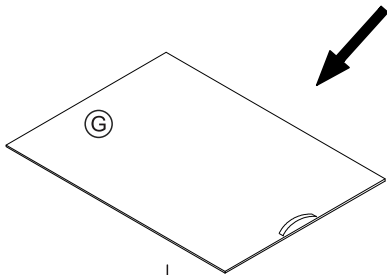
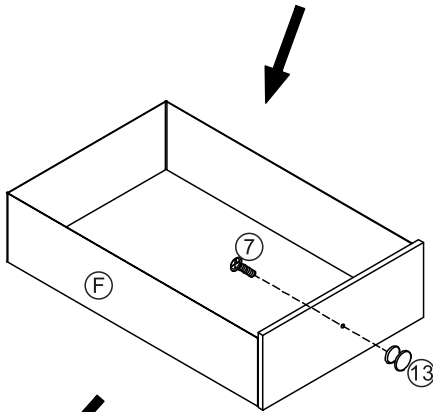
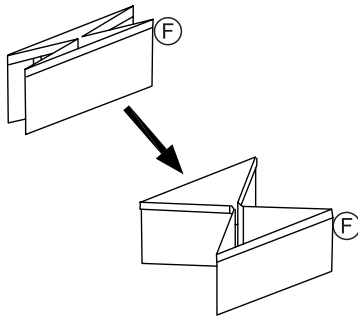

(F)		x1
(G)		x1
(7)		x1
(13)		x1

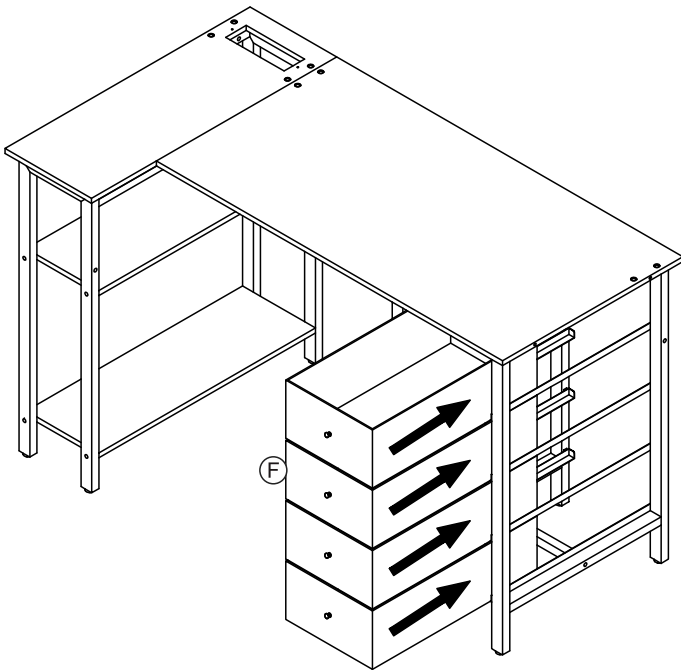

X4



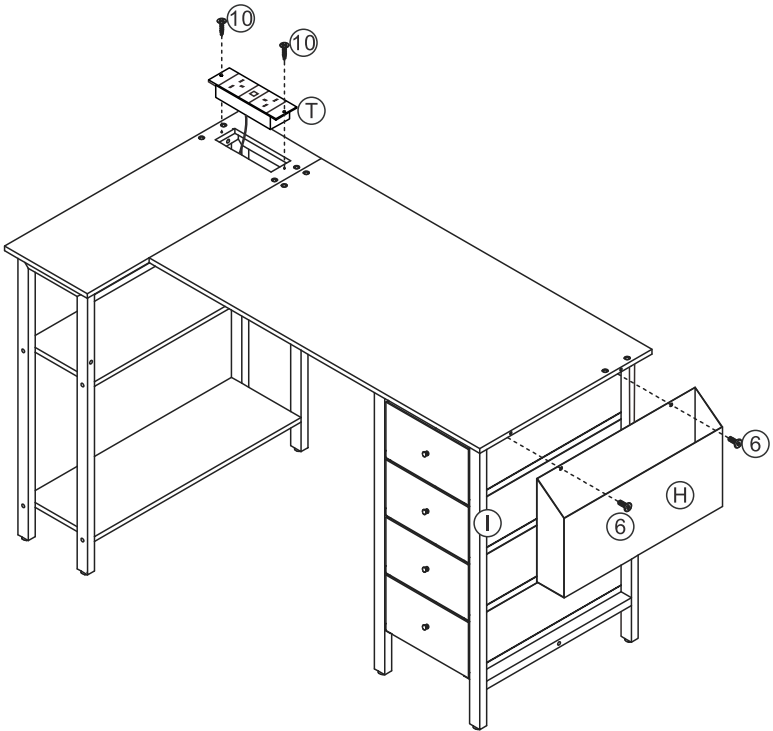

9

(H)		x1
(T)		x1
(6)		x2
(10)		x2



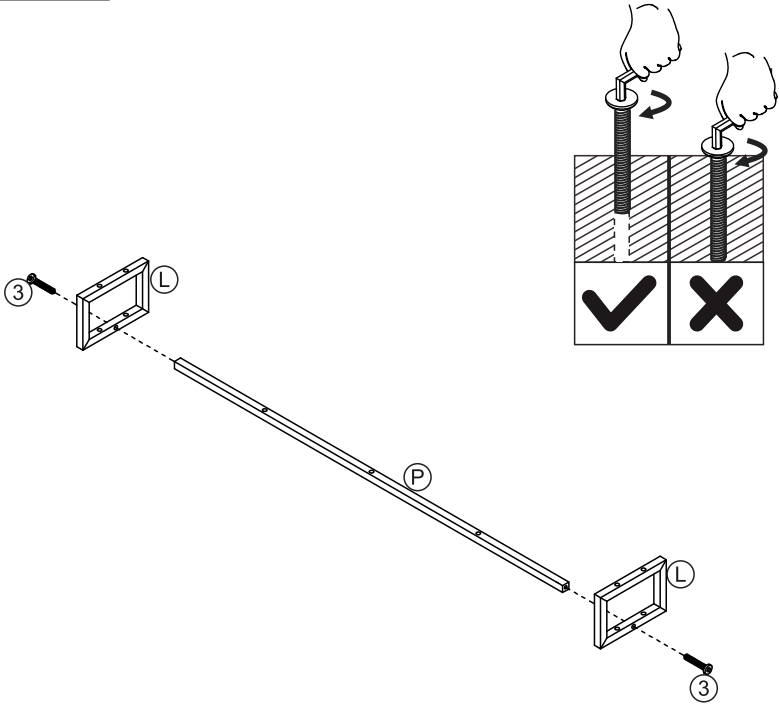

10

(L)		x2
(P)		x1
(3)		x2



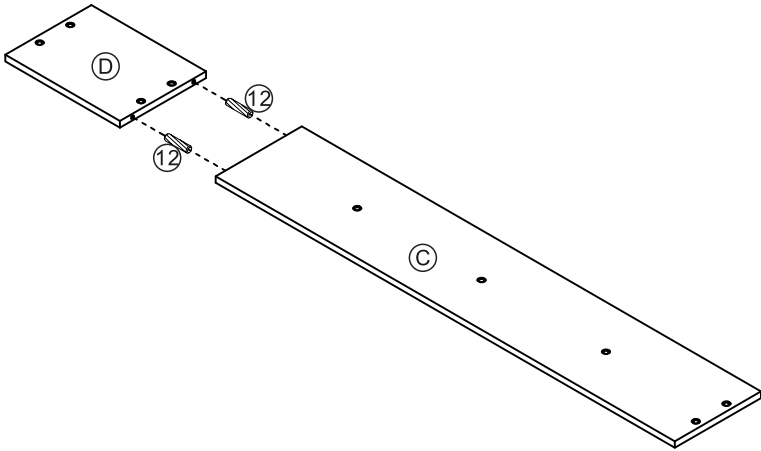

11

Ⓒ		x1
Ⓓ		x1
⑫		x2



12

(L)		x1
(5)		x9

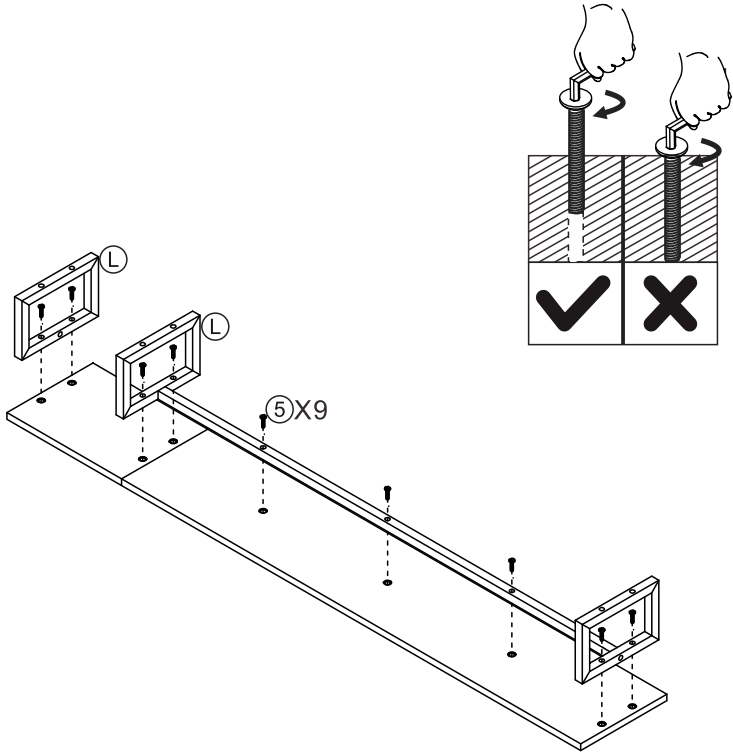

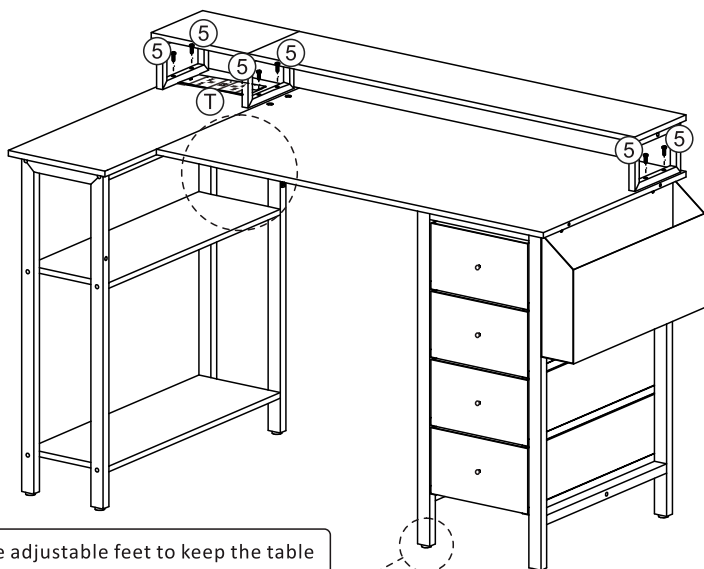
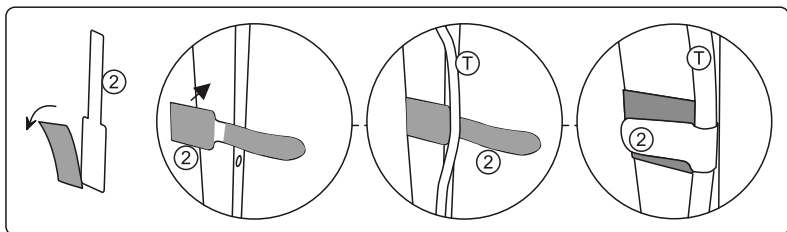
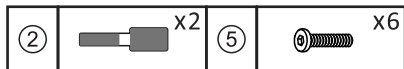

**EN** - Note: Screw in the adjustable feet to keep the table balanced.

**DE** - Schrauben Sie die Stellfüße ein und justieren Sie Diese so lange, bis der Tisch im Gleichgewicht steht.

**ES** - Nota: Atornille los pies ajustables a la altura correcta para asegurar la estabilidad de la tabla.

**FR** - NB: Vissez les pieds réglables à la bonne hauteur pour assurer la stabilité de la table.

**IT** - Avvitare nel piedino regolabile per mantenere il corretto bilanciamento del tavolo.

**NL** - Opmerking: Schroef de verstelbare poten in om de tafel in balans te houden.

**SV** - OBS: Skruva in de justerbara fötterna för att hålla bordet i balans.

**PL** - Uwaga: Wkręć regulowane nóżki, aby zachować równowagę stołu.

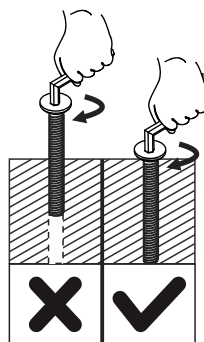

**EN : Product Care Instructions**

1. Use a soft, clean cloth or sponge to gently wipe the outer surface of the product to remove dust and dirt.
2. Avoid using chemical cleaners or harsh solvents to prevent damage to the appearance of the product.
3. Inspect the fittings (bolts, screws, nuts, etc.) every 3 months and re-tighten them every 6 months.
4. Avoid direct sunlight.

If the product shows structural damage or poses a safety hazard, stop using it until it is repaired.

**DE : Pflegehinweise für Produkte**

1. Benutzen Sie ein weiches, sauberes Tuch oder einen Schwamm, um behutsam die äußere Oberfläche des Geräts abzuwischen und Staub sowie Schmutz zu entfernen.
2. Vermeiden Sie die Verwendung von chemischen Reinigern oder scharfen Lösungsmitteln, um das Aussehen des Produkts nicht zu beschädigen.
3. Alle 3 Monate sollten Sie die Beschläge wie Bolzen, Schrauben, Muttern usw. überprüfen und alle 6 Monate nachziehen.
4. Es ist ratsam, direkte Sonneneinstrahlung zu vermeiden.

Sollte das Produkt strukturelle Schäden aufweisen oder ein Sicherheitsrisiko darstellen, sollte es nicht mehr verwendet werden, bis es repariert ist.

**ES : Instrucciones para Cuidado del Producto**

1. Utilizar un paño o una espuma suave y limpia para limpiar ligeramente la superficie exterior del producto y eliminar el polvo y la suciedad.
2. Evitar el uso de limpiadores químicos o disolventes fuertes para evitar dañar la apariencia del producto.
3. Comprobar los herrajes (pernos, tornillos, tuercas, etc.) cada 3 meses y volver a apretarlos cada 6 meses.
4. Evitar la luz solar directa.

Si el producto presenta daños estructurales o posibilidad de peligro para la seguridad, deja de utilizarlo hasta que sea reparado.

**FR : Instructions d'entretien du Produit**

1. Utilisez un chiffon doux et propre ou une éponge pour essuyer délicatement la surface extérieure du produit afin d'éliminer la poussière et la saleté.
2. Évitez l'utilisation de produits chimiques de nettoyage ou de solvants agressifs afin de préserver l'apparence du produit.
3. Inspectez les raccords (boulons, vis, écrous, etc.) tous les 3 mois et resserrez-les tous les 6 mois si nécessaire.
4. Évitez l'exposition directe aux rayons du soleil.

Si le produit présente des dommages structurels ou un risque pour la sécurité, cessez de l'utiliser jusqu'à ce qu'il soit réparé.

**IT: Istruzioni per la cura del prodotto**

1. Utilizzare un panno morbido, pulito o una spugna per pulire delicatamente la superficie esterna del prodotto e rimuovere polvere e sporco.
  2. Evitare l'uso di detergenti chimici o solventi aggressivi per prevenire danni all'aspetto del prodotto.
  3. Controllare le ferramenta (bulloni, viti, dadi, ecc.) ogni 3 mesi e serrarli nuovamente ogni 6 mesi.
  4. Evitare la luce diretta del sole.
- Se il prodotto mostra danni strutturali o rappresenta un pericolo per la sicurezza, smettere di usarlo fino a quando non viene riparato.

**NL: Gebruiksaanwijzing productonderhoud**

1. Gebruik een zachte, schone doek of spons om het buitenoppervlak van het product voorzichtig af te vegen om stof en vuil te verwijderen.
  2. Vermijd het gebruik van chemische reinigingsmiddelen of agressieve oplosmiddelen om schade aan het uiterlijk van het product te voorkomen
  3. Controleer de fittingen (bouten, schroeven, moeren, enz.) elke 3 maanden en draai ze elke 6 maanden opnieuw aan.
  4. Vermijd direct zonlicht.
- Als het product structurele schade vertoont of een veiligheidsrisico inhoudt, gebruik het dan niet meer totdat het gerepareerd is.

**SV: Produktvårdsinstruktioner**

1. Använd en mjuk, ren trasa eller svamp för att försiktigt torka av produktens yttre yta och ta bort damm och smuts.
  2. Undvik att använda kemiska rengöringsmedel eller starka lösningsmedel för att förhindra skador på produktens yta.
  3. Inspektera beslag (bultar, skruvar, muttrar med mera) var tredje månad och dra åt dem igen var sjätte månad.
  4. Undvik direkt solljus.
- Om produkten uppvisar strukturella skador eller utgör en säkerhetsrisk, sluta använda den tills den har reparerats.

**PL: Instrukcje dotyczące pielęgnacji produktu**

1. Użyj miękkiej, czystej szmatki lub gąbki, aby delikatnie przetrzeć zewnętrzną powierzchnię produktu w celu usunięcia kurzu i brudu.
  2. Należy unikać stosowania chemicznych środków czyszczących lub silnych rozpuszczalników, aby zapobiec uszkodzeniu wyglądu produktu.
  3. Należy sprawdzać mocowania (śruby, wkręty, nakrętki itp.) co 3 miesiące i dokręcać je ponownie co 6 miesięcy.
  4. Unikać bezpośredniego światła słonecznego.
- Jeśli produkt ma uszkodzenia strukturalne lub stwarza zagrożenie dla bezpieczeństwa, należy zaprzestać jego używania do czasu naprawy.

**EN**

**CAUTION:** That changes or modifications not expressly approved by the party responsible for compliance could void the user's authority to operate the equipment.

**NOTE:** This equipment has been tested and found to comply with the limits for a Class B digital device, pursuant to Part 15 of the FCC Rules. These limits are designed to provide reasonable protection against harmful interference in a residential installation. This equipment generates, uses and can radiate radio frequency energy and, if not installed and used in accordance with the instructions, may cause harmful interference to radio communications. However, there is no guarantee that interference will not occur in a particular installation. If this equipment does cause harmful interference to radio or television reception, which can be determined by turning the equipment off and on, the user is encouraged to try to correct the interference by one or more of the following measures:

- Reorient or relocate the receiving antenna.
- Increase the separation between the equipment and receiver.
- Connect the equipment into an outlet on a circuit different from that to which the receiver is connected.
- Consult the dealer or an experienced radio/TV technician for help.

**DE**

**ACHTUNG:** Änderungen oder Modifikationen, die nicht ausdrücklich von der für die Einhaltung der Vorschriften verantwortlichen Stelle genehmigt wurden, können dazu führen, dass die Betriebserlaubnis des Geräts erlischt.

**HINWEIS:** Dieses Gerät wurde getestet und erfüllt die Auflagen für ein digitales Gerät der Klasse B gemäß Teil 15 der FCC-Bestimmungen. Diese Grenzwerte sind so ausgelegt, dass sie einen angemessenen Schutz vor schädlichen Störungen in Wohnbereichen bieten. Von diesem Gerät wird Hochfrequenzenergie erzeugt, genutzt und eventuell ausgestrahlt. Wird das Gerät nicht ordnungsgemäß installiert und verwendet, kann dies zu Störungen des Funkverkehrs führen. Es gibt jedoch keine Garantie, dass bei einer bestimmten Installation keine Störungen auftreten. Durch Aus- und Wiedereinschalten des Geräts kann festgestellt werden, ob es den Radio- oder Fernsehempfang stört. Ist dies der Fall, sollten Sie versuchen, die Störungen durch eine oder mehrere der folgenden Maßnahmen zu beheben:

- Richten Sie die Empfangsantenne neu aus oder ändern Sie ihren Standort.
- Vergrößern Sie den Abstand zwischen Gerät und Empfänger.
- Schließen Sie das Gerät an einen anderen Stromkreis als den Empfänger an.
- Bitten Sie den Händler oder einen erfahrenen Radio-/Fernsehtechniker um Hilfe.

**ES**

**ATENCIÓN:** Los cambios o modificaciones no aprobados expresamente por la parte responsable del cumplimiento podrían anular la autoridad del usuario para utilizar el equipo.

**NOTA:** Este equipo ha sido probado y cumple los límites establecidos para los dispositivos digitales de Clase B, de acuerdo con el apartado 15 de las normas de la FCC. Estos límites están diseñados para proporcionar una protección razonable contra interferencias perjudiciales en instalaciones residenciales. Este equipo genera, utiliza y puede irradiar energía de radiofrecuencia y, si no se instala y utiliza de acuerdo con las instrucciones, puede causar interferencias perjudiciales en las comunicaciones por radio. No obstante, no hay ninguna garantía de que no vaya a producir interferencias en una instalación determinada. Si este equipo provoca interferencias perjudiciales en la recepción de la señal de radio o televisión, lo que puede determinarse apagando y encendiendo el equipo, se recomienda al usuario que intente corregir la interferencia mediante una o más de las siguientes medidas:

- Cambiar la orientación o la ubicación de la antena receptora.
- Aumentar la separación entre el equipo y el receptor.
- Conectar el equipo a un enchufe de un circuito distinto al que esté conectado el receptor.
- Consultar con el distribuidor o a un técnico especialista de radio/TV para obtener ayuda.

## FR

**ATTENTION :** Tout changement ou modification apportés à cet appareil non expressément approuvé par la partie responsable de la conformité est susceptible d'annuler le droit de l'utilisateur à se servir de cet équipement.

**REMARQUE :** Cet équipement a été testé et déclaré conforme aux normes 15 du règlement de la FCC sur les appareils numériques de Classe B. Ces normes sont conçues pour fournir une bonne protection contre les interférences nuisibles en installation résidentielle. Ce produit génère, utilise et peut émettre des énergies de fréquence radio, et s'il n'est pas installé et utilisé conformément aux instructions, il peut causer ou être soumis à des interférences nuisibles aux communications radio. Cependant, il n'y a aucune garantie que des interférences ne se produiront pas dans une installation particulière. Si cet équipement provoque des interférences nuisibles à la réception radio ou télévision (ce qui peut être déterminé en éteignant et en allumant l'équipement). Respectez les deux règles suivantes afin de limiter les risques d'interférences électromagnétiques pour l'application visée :

- Réorienter ou déplacer l'antenne de réception.
- Augmenter la distance entre l'équipement et le récepteur.
- Branchez l'équipement et le récepteur sur des prises électriques différentes.
- Consulter le concessionnaire ou un technicien radio/TV pour demander de l'aide.

## IT

**ATTENZIONE:** I cambiamenti o le modifiche non espressamente approvati dalla parte responsabile della conformità possono invalidare l'autorizzazione dell'utente all'uso dell'apparecchiatura.

**NOTA:** Questo apparecchio è stato testato ed è risultato conforme ai limiti previsti per i dispositivi digitali di Classe B, ai sensi della Parte 15 delle norme FCC. Questi limiti sono progettati per fornire una protezione ragionevole contro interferenze dannose in installazioni residenziali. Questa apparecchiatura genera, utilizza e può irradiare energia a radiofrequenza e, se non installata e utilizzata in conformità con le istruzioni, potrebbe causare interferenze dannose alle comunicazioni radio. Tuttavia, non si garantisce che l'interferenza non si verifichi in una particolare installazione. Se questa apparecchiatura causa interferenze dannose alla ricezione radio o televisiva, che possono essere determinate spegnendo e riaccendendo l'apparecchiatura, si invita l'utente a cercare di correggere l'interferenza adottando una o più delle seguenti misure:

- Riorientare o riposizionare l'antenna ricevente.
- Aumentare la distanza tra l'apparecchiatura e il ricevitore.
- Collegare l'apparecchio a una presa su un circuito diverso da quello a cui è collegato il ricevitore.
- Consultare il rivenditore o un tecnico radio/TV esperto per assistenza.

## NL

**VOORZICHTIG:** Elke verandering of wijziging die niet uitdrukkelijk is goedgekeurd door de partij die verantwoordelijk is voor naleving, kan de bevoegdheid van de gebruiker om de apparatuur te bedienen, ongeldig maken.

**OPMERKING:** Dit apparaat is getest en voldoet aan de normen voor een digitaal apparaat van Klasse B, volgens deel 15 van de FCC-voorschriften. Deze limieten zijn ontworpen om redelijke bescherming te bieden tegen schadelijke interferentie in een residentiële installatie. Deze apparatuur genereert en gebruikt radiofrequentie-energie en kan deze uitstralen. Als de apparatuur niet volgens de instructies wordt geïnstalleerd en gebruikt, kan dit schadelijke storingen in de radiocommunicatie veroorzaken. Er is echter geen garantie dat er geen interferentie zal optreden in een bepaalde installatie. Als dit apparaat schadelijke storing veroorzaakt aan radio- of televisieontvangst, wat kan worden vastgesteld door het apparaat aan en uit te zetten, wordt de gebruiker aanbevolen te proberen de interferentie te verhelpen door een of meer van de volgende maatregelen te treffen:

- Heroriënteer of verplaats de ontvangerantenne.
- Vergroot de afstand tussen de apparatuur en de ontvanger.
- Sluit de apparatuur aan op een stopcontact van een ander circuit dan dat waarop de ontvanger is aangesloten.
- Raadpleeg de dealer of een ervaren radio-/televisiemonteur voor hulp.

## SV

**WARNING:** Ändringar eller modifieringar som inte uttryckligen godkänts av den ansvariga parten för efterlevnad kan upphäva användarens rätt att använda utrustningen.

**OBSERVERA:** Denna utrustning har testats och bedömts uppfylla gränsvärdena för en digital enhet av klass B enligt FCC:s regler, del 15. Dessa gränsvärden är utformade för att ge rimligt skydd mot skadliga störningar vid installation i bostäder. Denna utrustning genererar, använder och kan avge radiovågsenergi och kan, om den inte installeras och används enligt instruktionerna, orsaka skadliga störningar i radiokommunikation. Det finns dock ingen garanti för att störningar inte kan uppstå vid en viss installation. Om denna utrustning orsakar skadliga störningar i radio- eller TV-mottagning, vilket kan konstateras genom att slå på och stänga av utrustningen, uppmanas användaren att försöka åtgärda störningarna genom en eller flera av följande åtgärder:

- Rikta om eller flytta mottagarantennen.
- Öka avståndet mellan utrustningen och mottagaren.
- Anslut utrustningen till ett uttag på en annan elektrisk krets än den som mottagaren är ansluten till.
- Kontakta återförsäljaren eller en erfaren radio-/TV-tekniker för hjälp.

## PL

**OSTRZEŻENIE:** Zmiany lub modyfikacje, które nie zostały wyraźnie zatwierdzone przez stronę odpowiedzialną za zgodność, mogą unieważnić prawo użytkownika do korzystania z urządzenia.

**UWAGA:** To urządzenie zostało przetestowane i uznane za zgodne z ograniczeniami dla urządzeń cyfrowych klasy B, zgodnie z częścią 15 przepisów FCC. Limity te mają na celu zapewnienie rozsądnej ochrony przed szkodliwymi zakłóceniami w instalacjach domowych. To urządzenie generuje, wykorzystuje i może emitować energię o częstotliwości radiowej, a jeśli nie jest zainstalowane i używane zgodnie z instrukcjami, może powodować szkodliwe zakłócenia w komunikacji radiowej. Nie ma jednak gwarancji, że zakłócenia nie wystąpią w konkretnej instalacji. Jeśli to urządzenie powoduje szkodliwe zakłócenia w odbiorze radiowym lub telewizyjnym, co można stwierdzić poprzez wyłączenie i włączenie urządzenia, zachęca się użytkownika do podjęcia próby usunięcia zakłóceń za pomocą jednego lub kilku z poniższych środków:

- Zmiana kierunku lub położenia anteny odbiorczej.
- Zwiększenie odległości między urządzeniem a odbiornikiem.
- Podłączenie urządzenia do gniazdka w innym obwodzie niż ten, do którego podłączony jest odbiornik.
- Konsultacja ze sprzedawcą lub doświadczonym technikiem radiowo-telewizyjnym w celu uzyskania pomocy.

EN



If you are not entirely satisfied with your purchase, please feel free to contact us using the following steps:

1. Go to Your Orders.
2. Find your order in the list.
3. Select Problem with order.
4. Choose your topic from list displayed.
5. Select Contact seller.

DE



Sollten Sie mit Ihrem Kauf nicht zufrieden sein, nehmen Sie bitte in folgenden Schritten mit uns Kontakt auf:

1. Gehen Sie auf die Bestellseite
2. Suchen Sie Ihre Bestellung in der Bestellliste
3. Schildern Sie das Problem mit der Bestellung
4. Thema aus der angezeigten Liste auswählen
5. Kontakt mit dem Verkäufer aufnehmen.

ES



Si no está totalmente satisfecho con su compra, no dude en ponerse en contacto con nosotros siguiendo las siguientes instrucciones:

1. Vaya a la lista de sus ordenes de compra.
2. Localice su pedido en la lista.
3. Seleccione el problema en el pedido.
4. Elija un tema de la lista que se muestra.
5. Seleccione Contactar con el vendedor.

FR



Si vous n'êtes pas satisfait de votre achat, veuillez nous contacter en procédant comme suit :

1. Allez sur "Vos commandes"
2. Trouvez votre commande dans la liste.
3. Cliquez sur "Signaler un problème"
4. Sélectionnez une catégorie dans la liste déroulante.
5. Cliquez sur "Contactez le vendeur"

IT



Se non siete soddisfatti di questa esperienza dello shopping, non esitate a contattarci per i seguenti passaggi:

1. Vai ai tuoi ordini.
2. Selezionare "l'ordine interessato".
3. Selezionare il problema con l'ordine.
4. Scegli il tuo argomento dalla lista visualizzata.
5. Selezionare "contatta il venditore".

NL



Als u niet helemaal tevreden bent met uw aankoop, neem dan gerust contact met ons op via de volgende stappen:

1. Ga naar Uw Bestellingen.
2. Zoek naar uw bestelling in de lijst.
3. Selecteer Problemen met bestelling.
4. Kies uw onderwerp uit de weergegeven lijst.
5. Selecteer verkoper Contacteren.

SV



Om du inte är helt nöjd med ditt köp är du välkommen att kontakta oss enligt följande steg:

1. Gå till Dina beställningar.
2. Hitta din beställning i listan.
3. Välj Problem med beställningen.
4. Välj ditt ämne från listan som visas.
5. Välj Kontakta säljare.

PL



Jeśli produkt nie spełnia Twoich oczekiwań, prosimy o kontakt:

1. Przejdź do swoich zamówień.
2. Znajdź swoje zamówienie na liście.
3. Wybierz problem z zamówieniem.
4. Wybierz problem z wyświetlonej listy.
5. Wybierz opcję Skontaktuj się ze sprzedawcą.

**EN** - INPUT: AC 250V,50/60Hz 13A 3250W OUTPUT:DC 5V, 2.1A  
**DE** - EINGANG:AC 250V,50/60Hz 13A 3250W AUSGANG:DC 5V, 2.1A  
**ES** - ENTRADA:AC 250V,50/60Hz 13A 3250W SALIDA:DC 5V, 2.1A  
**FR** - ENTRÉE:AC 250V,50/60Hz 13A 3250W SORTIE:DC 5V, 2.1A  
**IT** - INGRESSO:AC 250V,50/60Hz 13A 3250W USCITA:DC 5V, 2.1A  
**NL** - INGANG: AC 250V,50/60Hz 13A 3250W OUTPUT:DC 5V, 2.1A  
**SV** - INMATNING: AC 250V,50/60Hz 13A 3250W UTMATNING: DC 5V, 2.1A  
**PL** - WEJŚCIE: AC 250V,50/60Hz 13A 3250W WYJŚCIE: DC 5V, 2.1A

