

ASSEMBLY INSTRUCTION





Club Chairs Set of 2

Thank you for purchasing this quality product. Be sure to check all packing material carefully for small parts which may have come loose inside the carton during shipment. Identify and count all parts and compare with the parts list below

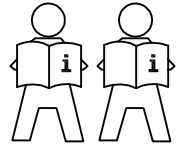

15 min

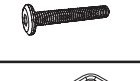

No	Hardware	Fig	Q.ty	Extra
①	Scew M7x70mm		6	1
②	Scew M6x45mm		4	1
③	Bolt M6x30mm		2	1
④	Allen Key 4mm		1	

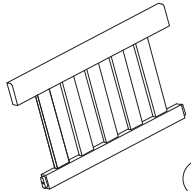
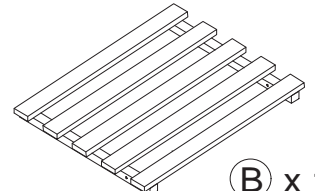
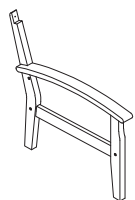
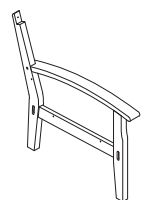
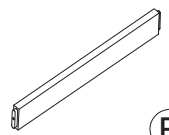
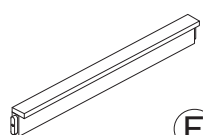
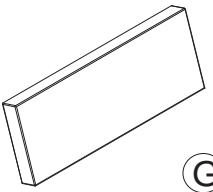
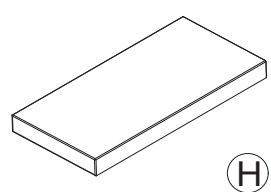
 A x 1	 B x 1
 C x 1	 D x 1
 E x 1	 F x 1
 G x 1	 H x 1

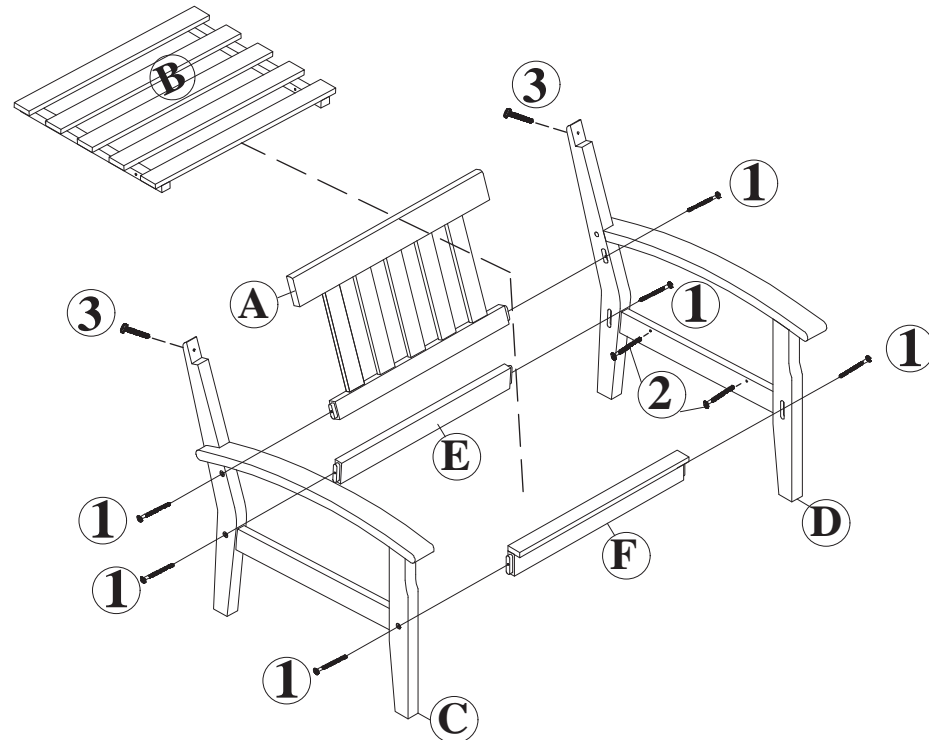

STEP 1

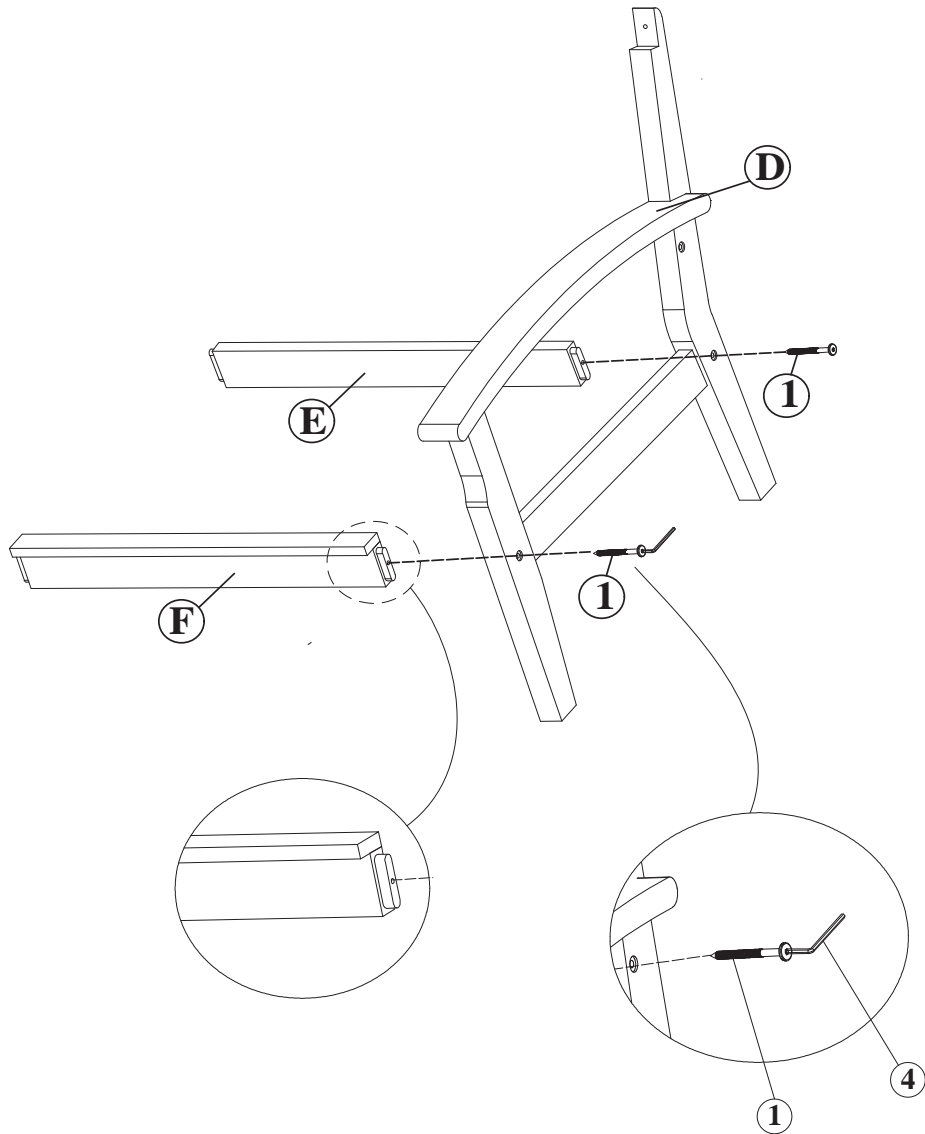
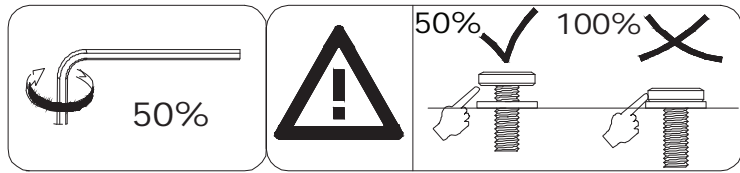

STEP 2

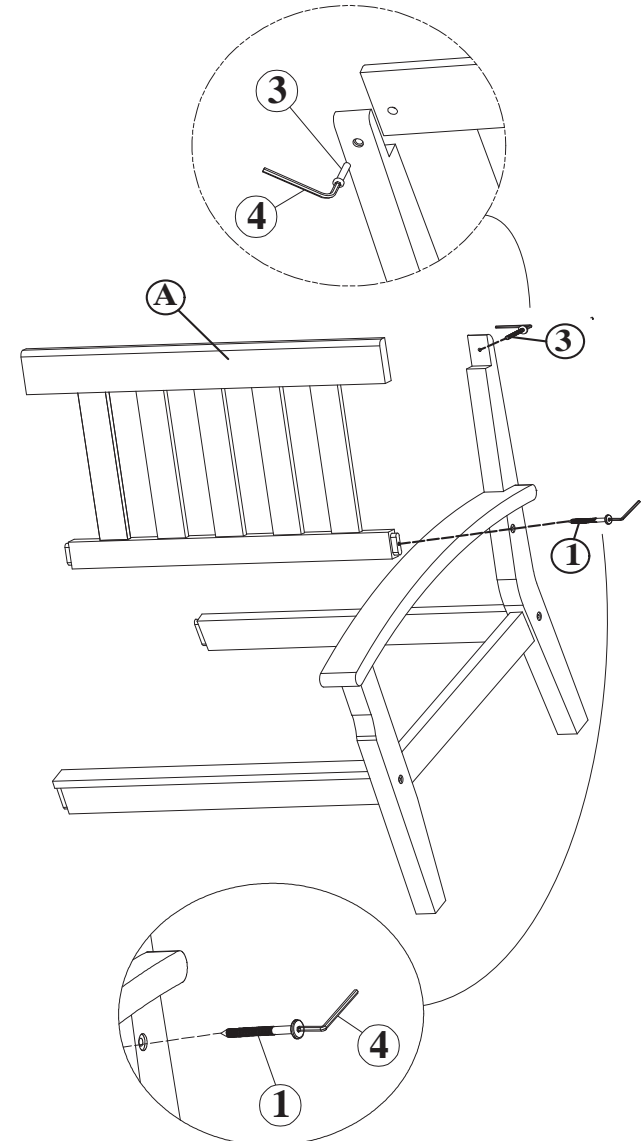
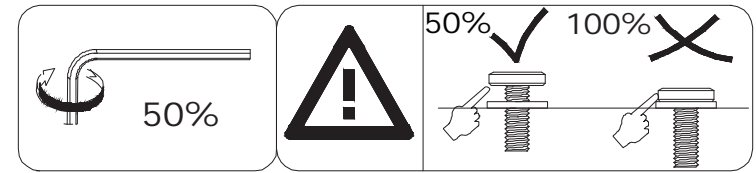

STEP 3

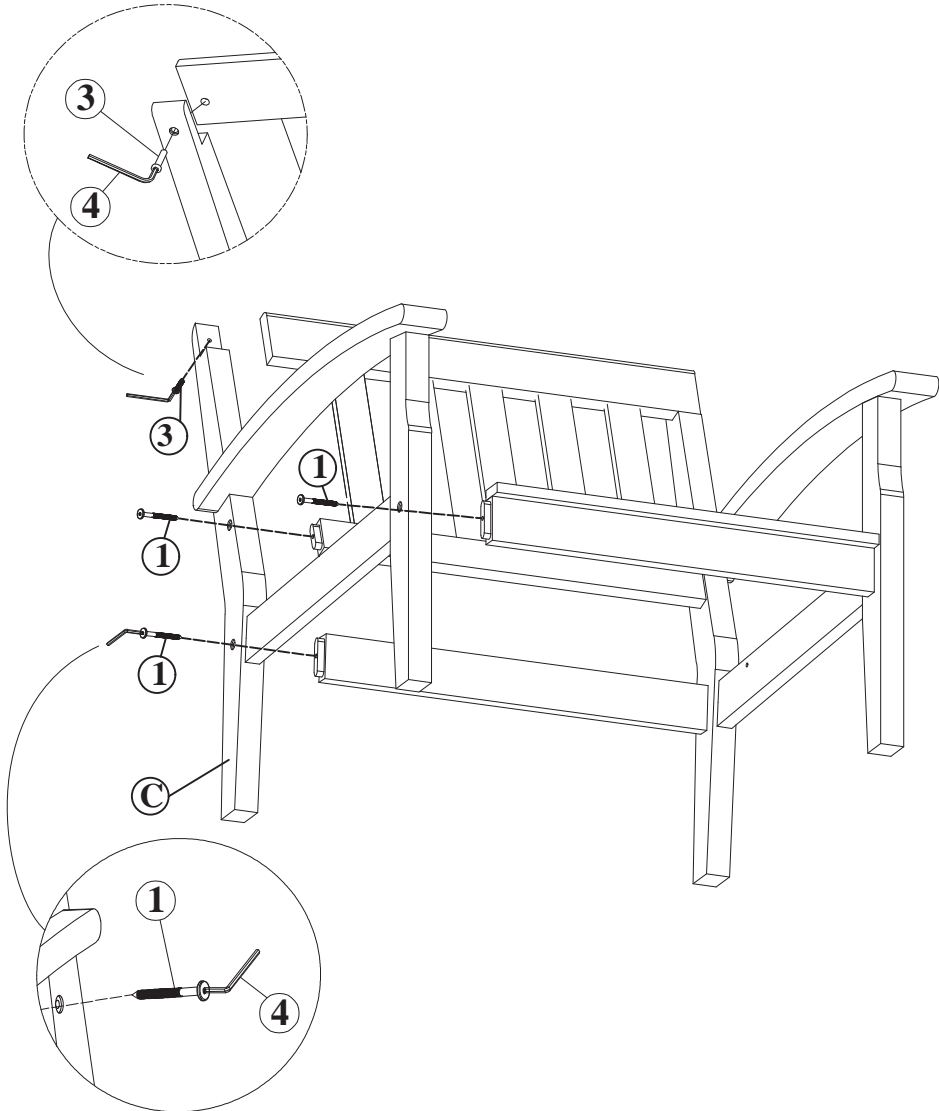
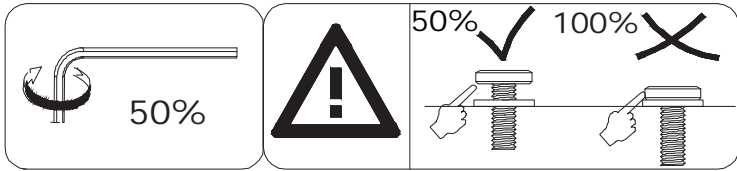

STEP 4

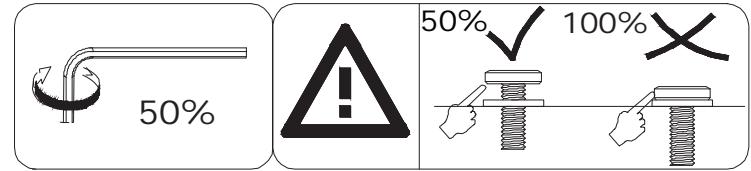

4

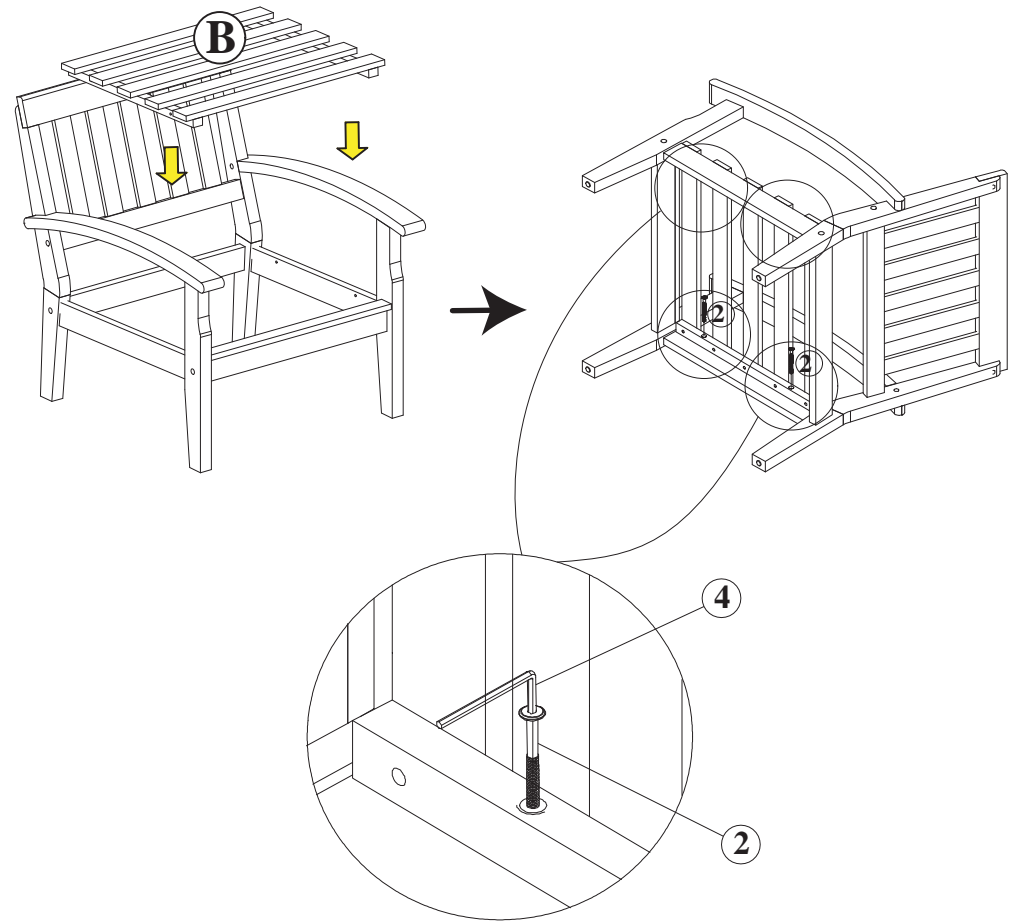

STEP 5

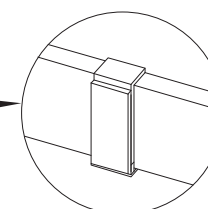
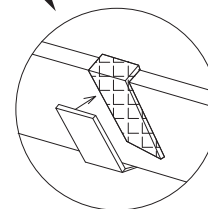
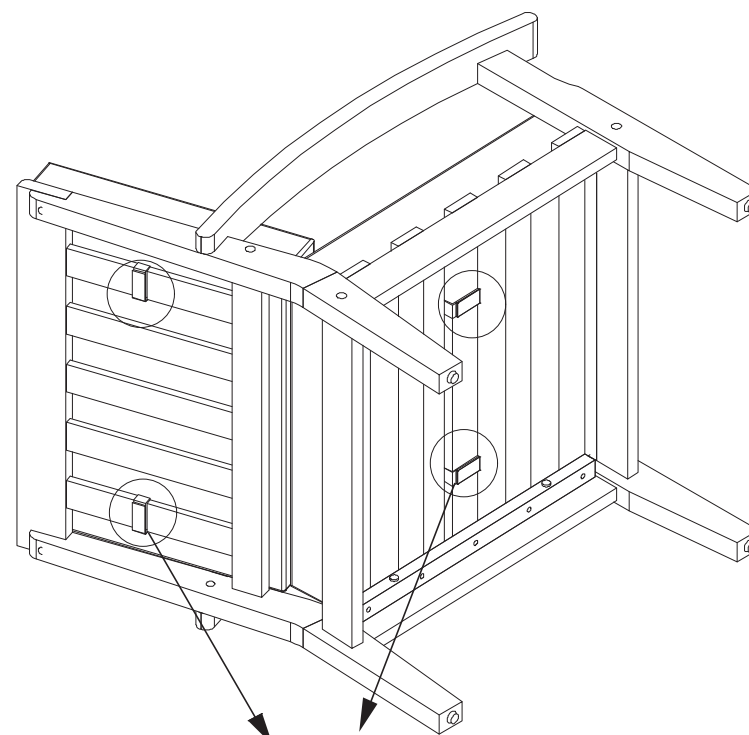
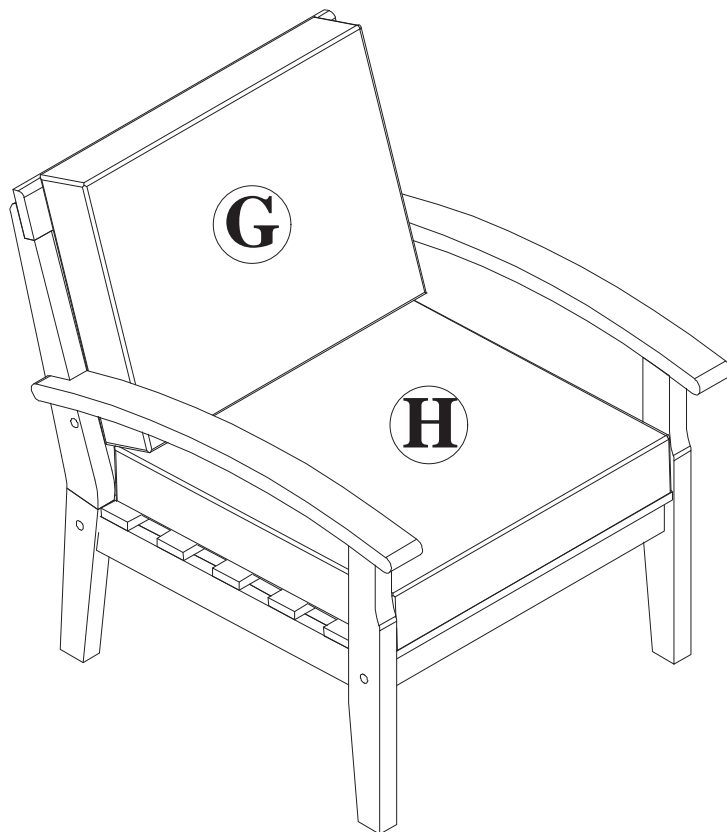

STEP 6

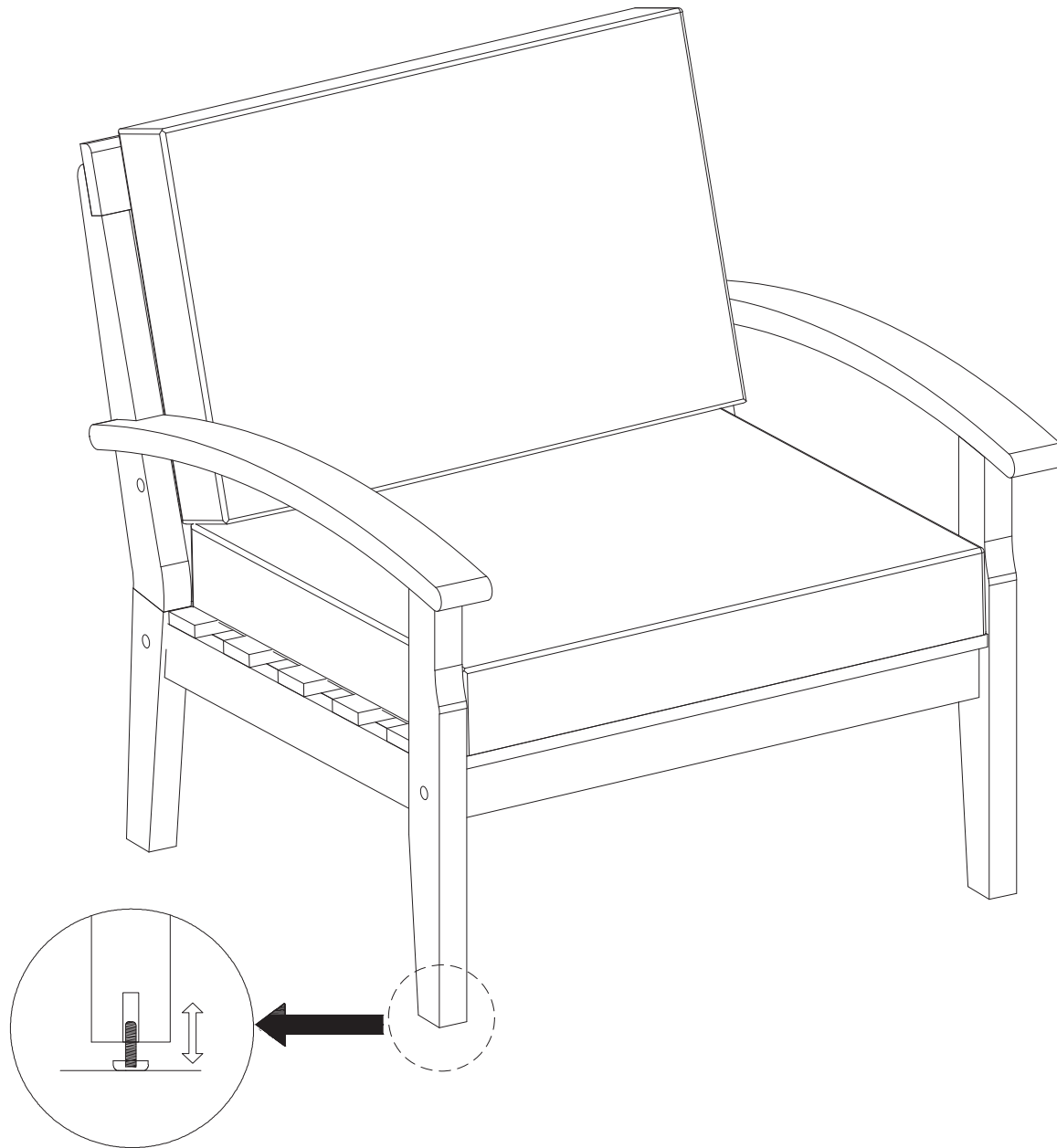

RETURN & TECHNICAL SUPPORT

- For any defect claim and replacement& return solution, please contact us within 30 days of your purchase.
- For any inquiries on technical supports, please email us.

WARNING

Risk of suffocation! Keep any packaging materials away from children and pets - these materials are a potential source of danger, e.g suffocation.

- Read these instructions carefully and retain them for future use. If this product is passed to a third party, then these instruction must be included.
- Consult a physician before starting any training session. Stop exercising if you feel faint or short of breath.
- Wear comfortable clothing and non-slip sneakers for training.
- Do not overexert during exercise.
- Use the product on a stable, level surface with protective covering.
- Inspect the product prior to each use. Do not use the product with worn or damaged parts.
- Store the product in a location out of reach of children and pets.

LIMITED WARRANTY

- Under no circumstances shall we, or its affiliates, owners, officers, directors, employees, agents, suppliers, or trainers be liable to you or its third party for injuries or any other damages of any nature arising out of or in connection with of the use or improper use or inability to use this product or any other legal theory and whether or not advised of the possibility of such damages.
- This is a comprehensive limitation of liability that applies to all losses and damages of any kind (whether direct, indirect, general, special, consequential, incidental, exemplary, or otherwise), whether the claim is in contract, tort, or strict liability, even if an authorized representative of has been advised of or should have known of the possibility of such damages.

FR

LE RETOUR & L'ASSISTANCE TECHNIQUE

- Pour toute réclamation concernant un défaut ou une solution de remplacement ou de retour, veuillez nous contacter à l'adresse dans les 30 jours suivant votre achat.
- Pour toute demande d'assistance technique, veuillez nous envoyer un courrier électronique à l'adresse.

Risque d'étouffement! Conserver tous les matériaux d'emballage hors de la portée des enfants et des animaux : ces matériaux constituent une source de danger potentiel, p. ex. Etouffement

- Veuillez lire attentivement les présentes instructions et les conserver afin de pouvoir vous y référer ultérieurement. En cas de cession de ce produit à un tiers, les présentes instructions doivent également lui être remises
- Consultez un médecin avant de commencer toute séance d'entraînement. Veuillez arrêter l'entraînement si vous vous sentez faible ou essoufflé
- Portez des vêtements confortables et des chaussures de gymnastique antidérapantes pour vous entraîner.
- Ne pas vous surmener en cours d'exercice
- Utilisez le produit sur une surface stable, nivelée et recouverte d'un revêtement de protection.
- Examinez le produit avant chaque utilisation. Ne pas utiliser le produit avec des pièces usées ou endommagées.
- Rangez le produit dans un endroit hors de portée des enfants et des animaux familiers

La GARANTIE LIMITÉE

- ou ses sociétés affiliées, propriétaires, dirigeants, administrateurs, employés, agents, fournisseurs ou formateurs ne pourront en aucun cas être tenus responsables envers vous ou son tiers des blessures ou de tout autre dommage quelque soit la nature résultant de l'utilisation ou en relation avec l'utilisation du produit ou l'utilisation inappro-priée ou l'incapacité d'utiliser ce produit ou toute autre théorie juridique, qu'ils soient ou non informés de la possibilité de tels dommages.
- Il s'agit d'une limitation complète de la responsabilité qui s'applique à toutes les pertes et dommages de toute nature (qu'ils soient directs, indirects, généraux, spéciaux, consécutifs, accessoires, exemplaires ou autres), que la réclamation soit contractuelle, délictuelle ou de responsabilité stricte, même si un représentant autorisé dea été informé ou aurait dû être au courant de la possibilité de tels dommages.

REGRESO & SOPORTE TÉCNICO

- Para cualquier reclamación por defectos y solución de sustitución y devolución, póngase en contacto con nosotros en en los 30 días siguientes a su compra.
- Para cualquier consulta sobre asistencia técnica, envíenos un correo electrónico.

ADVERTENCIA

Riesgo de asfixia! Mantenga los materiales de empaque lejos de los niños y mascotas, ya que estos materiales son una posible fuente de peligro (asfixia).

- Lea atentamente estas instrucciones y guardelas para usarlas mas adelante. En caso de entregar este producto a un tercero, también se deben incluir estas instrucciones.
- Consulte a un médico antes de comenzar cualquier session de entrenamiento. De de ejercitarse si se siente débil o con dificultad para respirar.
- Para entrenar, use ropa cómoda y calzado antideslizante
- No se sobreexija al ejercitarse.
- Use el producto sobre una superficie estable y nivelada recubierta con un material de proteccion.
- Revise el producto antes de cada uso. No use el producto si tiene partes gastadas o dañadas
- Almacene el producto en un lugar fuera del alcance de los niños y las mascotas.

LA GARANTÍA LIMITADA

- o sus afiliados, propietarios, funcionarios, directores, empleados, agentes, proveedores o capacitadores de ninguna manera serán responsables ante usted o sus terceros por cualquier lesión u otro daño de cualquier tipo que resulte del uso o en conexión con el el uso del producto o el uso indebido o la imposibilidad de utilizar este producto o cualquier otra teoría legal, sean conscientes o no de la posibilidad de dicho daño.
- Esta es una limitación completa de responsabilidad que se aplica a toda pérdida y daño de cualquier tipo (ya sea directo, indirecto, general, especial, consecuente, incidental, ejemplar o de otro tipo), que el reclamo ya sea por contrato, agravio o responsabilidad estricta, incluso si un representante autorizado de ha sido informado o debería haber estado al tanto de la posibilidad de tales daños.

日本語

戻す & テクニカルサポート

- 欠陥のクレームや交換・返品については、ご購入後30日以内に までご連絡ください。テクニカルサポー
- トに関するお問い合わせは、

警告

窒息の危険! 梱包材を子供やペットから遠ざけてください。これらの材料は、窒息などの潜在的な危険源です。

- これらの手順を注意深く読み、将来の使用に備えて保管してください。この製品がサードパーティに渡される場合は、これらの指示を含める必要があります。
- トレーニングセッションを開始する前に医師に相談してください。
- 失神または息切れを感じた場合は、運動を中止してください。
- トレーニングには快適な服装と滑り止めのスニーカーを着用してください。
- 運動中に過度の運動をしないでください。
- 毎回使用する前に製品を使用してください。摩耗または損傷した部品と一緒に製品を使用しないでください。
- お子様やペットの手の届かない場所に保管してください。

限定的保証

- いかなる状況においても、またはその関連会社、所有者、役員、取締役、従業員、代理人、サプライヤー、またはトレーナーは、この製品またはその他の法理論の使用または不適切な使用または使用不能、およびそのような損害の可能性について通知されているかどうか。これは、以下に適用される包括的な責任の制限です
- の正式な代表者に助言があった場合でも、請求が契約、不法行為、または厳格責任であるかどうかにかかわらず、あらゆる種類のすべての損失および損害(直接的、間接的、一般的、特別、結果的、偶発的、模範的、またはその他) そのような損害の可能性を知っているか、知っているべきでした。