

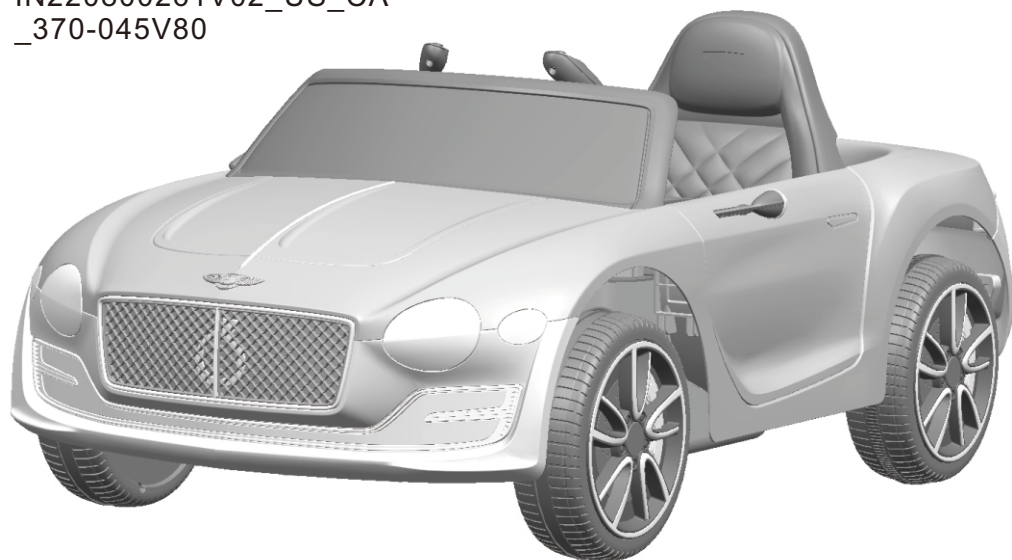

# BENTLEY EXP12

BATTERY OPERATED RIDE-ON

IN220800261V02\_US\_CA  
\_370-045V80



## Owner's Manual with Assembly Instructions

Styles and color(s) may vary.  
Made in China.

The owner's manual contains important safety information as well as assembly, use and maintenance instructions.

The Ride-on Car must be assembled by an adult who has read and understands the instructions in this manual.

Keep the package away from children and dispose of properly before use.

**Keep this manual for future reference.**

On the purchase of your new Bentley Ride-On.

This ride-on car will provide your child with many miles of riding of enjoyment. To help assure you and your rider a safe ride we ask you to please read this manual carefully, and keep it for future reference.

Follow the recommendations in this manual, they are designed to improve the safety and operation of your ride-on car and it's rider.

The Bentley Exp12 Battery operated Ride-On Manufactured by Zhejiang Jiajia Ride-On Co., Ltd (Add: Xincang Industrial Zone, Pinghu City, Zhejiang Province, P.R.China) under licence from Bentley Motors Limited England. "Bentley", the 'B' in wings device and other associated logos and names are trademarks of Bentley Motors Limited. The body designs of Bentley motor cars are protected by Bentley Motors Limited under design, trademark and trade dress regulations.

<b>Battery</b>	6V 4Ah*2
----------------	----------

<b>Charger</b>	12V 500mA
----------------	-----------

**Suitable age:** 37~96 Months

**Load Capacity:** Under 30 kgs

**Speed:** 2WD:2.5~5 km/h

**Size of car:** 108\*60\*43 CM

**Power way:** Charging type

**Charge time:** 8 ~ 12 hours

## Parts List | 2

PART NO.	PART NAME	Q'ty (pcs)	REMARKS
		2WD	
1	Vehicle body	1	
2	Gear box	2	2WD One labeled "L", and the other one labeled "R"
3	Driving wheel	2	
4	Normal wheel	2	
5	Bush	2	
6	Ø12 washer	6	
7	Motor hood	2	
8	Ø4x12 flat head screw	8	
9	Lock nut	4	
10	Hubcap	4	
11	M5x16 machine screw	2	for seat
12	Seat	1	
13	Mirror	2	Left and right
14	Steering Wheel	1	
15	M5x40 machine screw	1	Placed on the steering wheel
16	Ø5 nut	1	Placed on the steering wheel
17	Windshield	1	
18	panner	2	
19	Charger	1	
20	Remote controller	1	IF EQUIPPED, for R/C type only



CONTROLLER STYLES MAY VARY

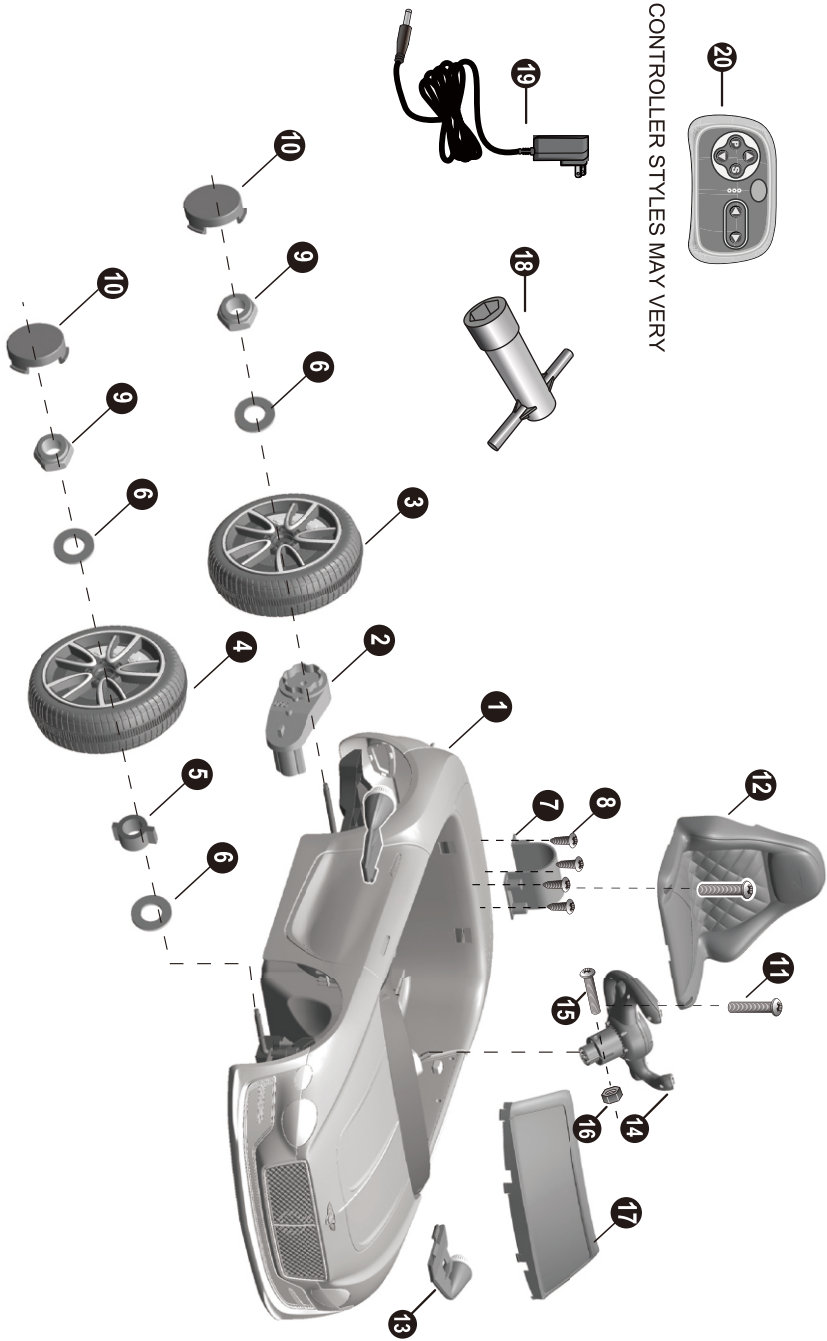

HINT: Some parts shown are assembled on both sides of vehicle

 **WARNING!**

- **CHOKING HAZARD** - Small parts. Not suitable for children under 36 months. The product contains small parts, keep children away when assembling.
  - **ADULT ASSEMBLY REQUIRED.**
  - Always remove protective material and poly bags and dispose before assembly.
- 
- Make sure that the power switch is turned “OFF” before assembling the ride-on.
  - Before first time use, charge the battery for at least 4 to 6 hours.
  - Assembly tools required:

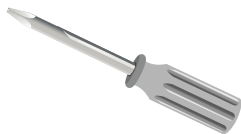

Screwdriver  
(not included)

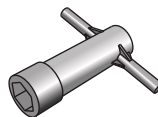

Spanner

**BATTERY INFORMATION**

- Non-rechargeable batteries are not to be recharged.
- Rechargeable batteries are to be removed from the toy before being charged.
- Rechargeable batteries are only to be charged under adult supervision.
- Different types of batteries or new and used batteries are not to be mixed.
- Batteries are to be inserted with the correct polarity.
- Exhausted batteries are to be removed from the toy.
- The supply terminals are not to be short-circuited.

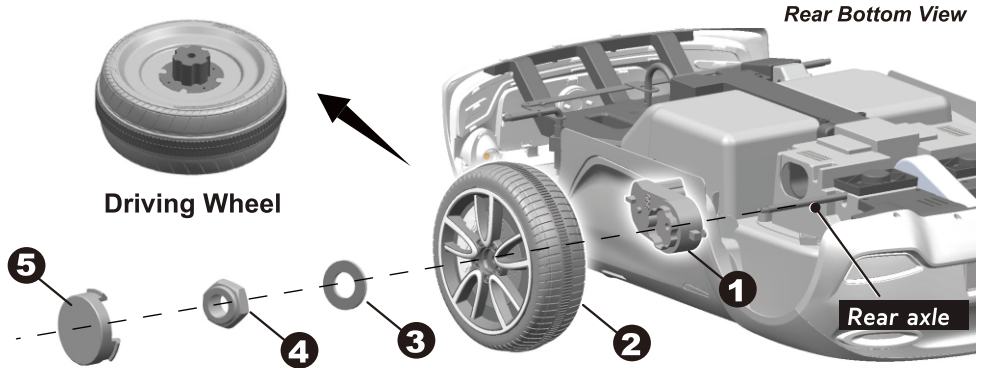

1. Slide the **gear box** onto the rear axle. “R” labeled gear box should be fit to the “R” side of vehicle body; “L” labeled gear box should be fit to “L” side of vehicle body. Keep the motor and the connector on the gear box pass through the larger hole on the rear of the vehicle and out where the battery sits.
2. Slide the **driving wheel** onto the rear axle. And keep the driving wheel match up with the gear box.
3. Slide the **Ø10 washer** onto the rear axle.
4. Tighten a **lock nut** to the end of the rear axle with a spanner. **HINT: An extra spanner has been provided to hold the Lock Nut on the other side of the rear axle while tightening the Lock Nut on the other side.**  
**Repeat** the above procedure to assemble the **other driving wheel**.
5. Fit the **hubcaps** to the wheel.

Front Bottom View

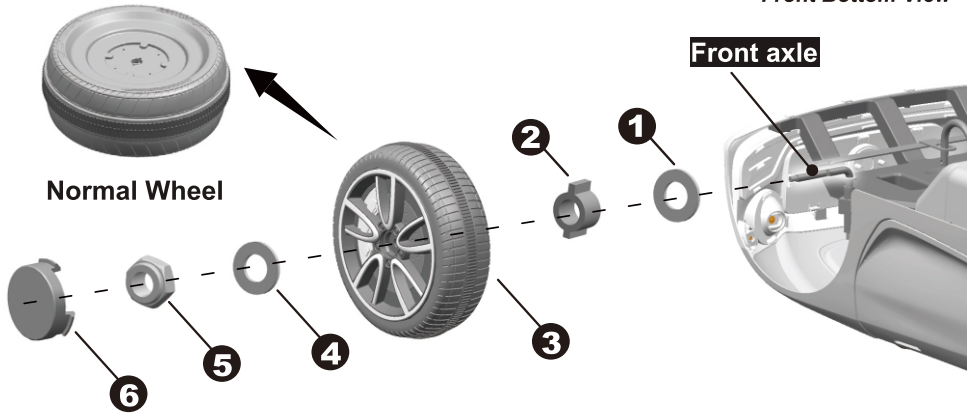

Remove all the parts from the front axle.

1. Slide a **Ø10 washer** onto the front axle.
2. Slide a **bush** into the hole in the center of the normal wheel.
3. Slide the **normal wheel** onto the rear axle. And keep the normal wheel match up with the bush.
4. Slide a **Ø10 washer** onto the front axle.
5. Tighten a **lock nut** to the end of the front axle with a spanner.
6. “Snap” the **hubcap** to the wheel.

Repeat the above procedure to assemble the other front wheel.

## Attach the Steering Wheel | 7

**HINT: Batteries not included. Refer to the battery information on page 4.**

### Add the Batteries (Not included) of Steering Wheel

1. With a screwdriver remove the screw on the **battery cover** located in the center of the steering wheel.
2. Remove the battery cover from the top of the battery compartment.
3. Insert two AA batteries in their correct polarities.
4. Place the battery cover over the battery compartment and fasten with the screw you removed in step one.

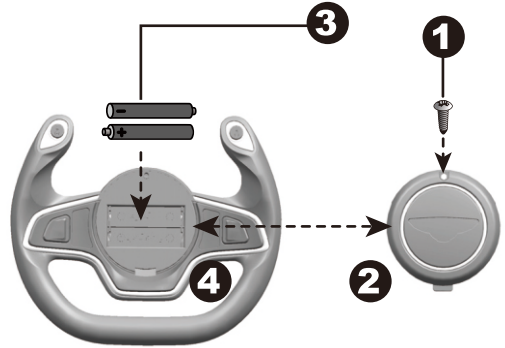

### Attache the Steering Wheel

Remove the **M5x40 machine screw** and **Ø5 nut** from the steering wheel.

5. Place the steering wheel over the steering column, protruding from the middle of the steering wheel base.
6. Align the holes on each side of steering wheel with the holes at the end of the steering column.
7. Fasten a nut on the opposite end of the screw to secure the steering wheel to the steering column.

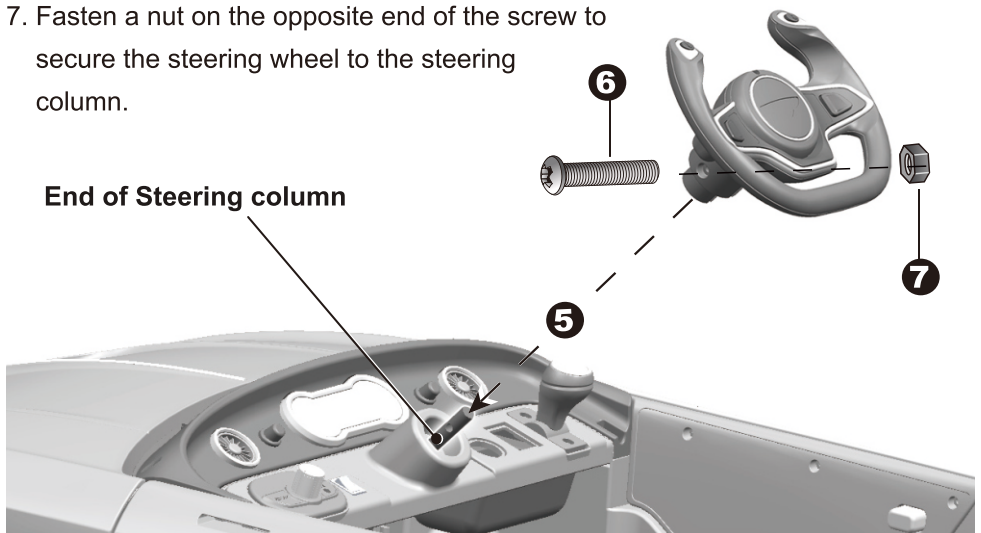

Rear Top View

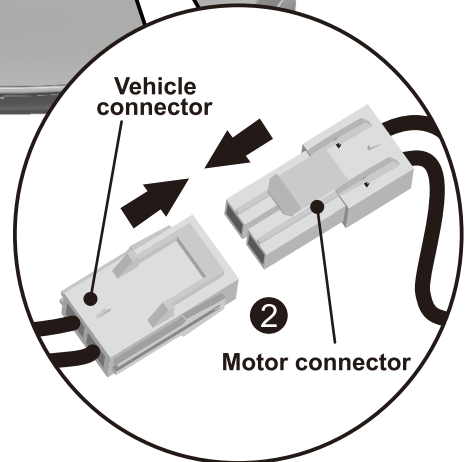
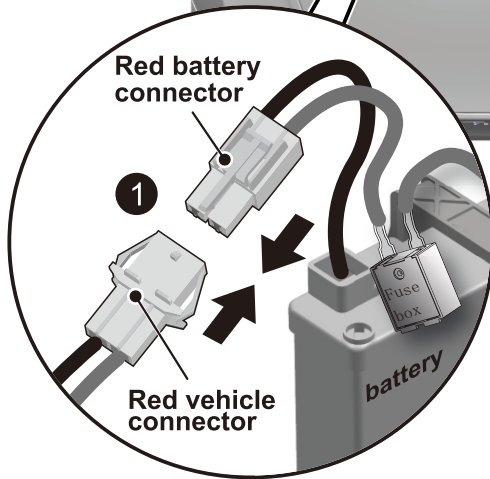
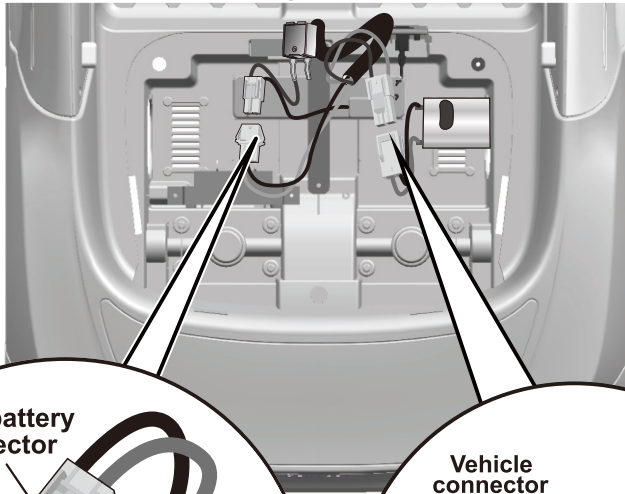

**2WD**

1. Plug the **vehicle connector** into the **motor connector** on body as shown above. **Repeat for the other side.**
2. Plug the **red fuse connector** into the terminal on battery.

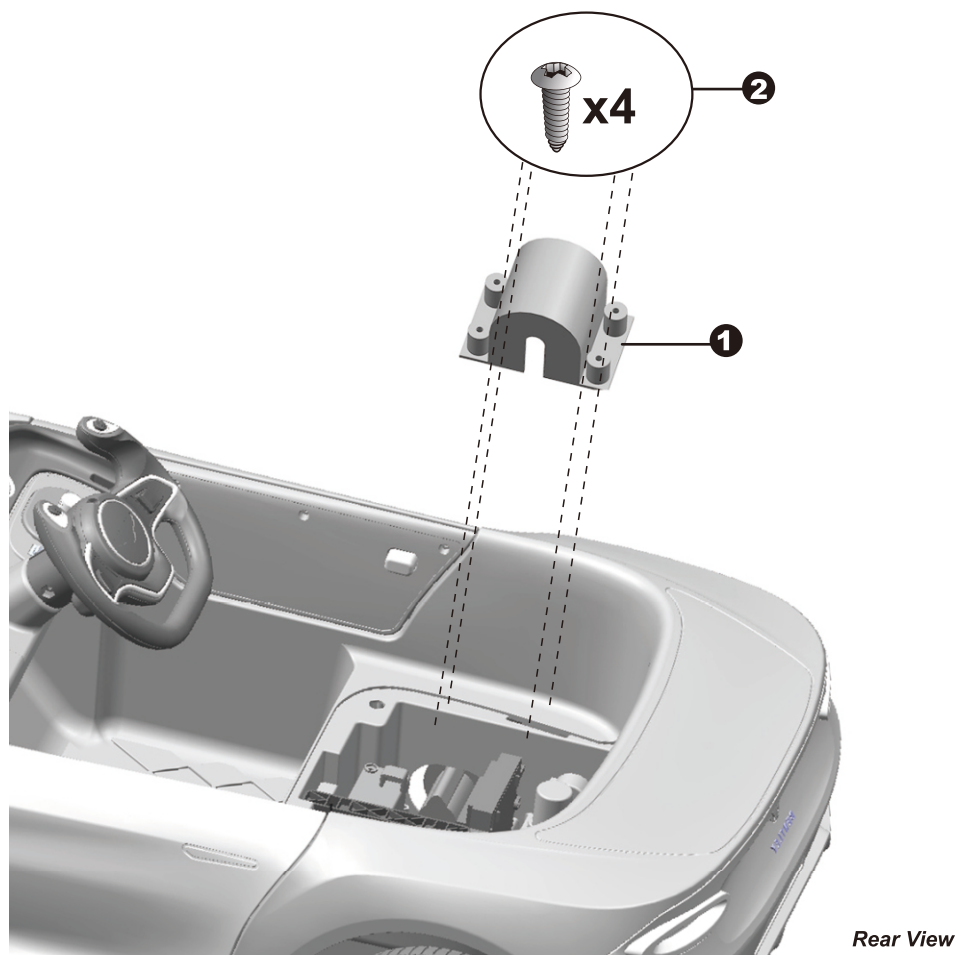

**2WD**

1. Fit the **motor hood** on the motor.
2. Tighten four  $\varnothing 4 \times 12$  flat head screws to secure it.  
Repeat the above steps for the other motor hood.

1. Fit the **tabs on the back of seat** into the slots on the rear vehicle.
2. Tighten two M5x16 machine screws to secure it with a screwdriver.
3. Fit the **mirror** into the hole on side of vehicle. Repeat for the other side.
4. Insert the **tabs on the windshield** into the slots on the vehicle, push until you hear it “click” into place.

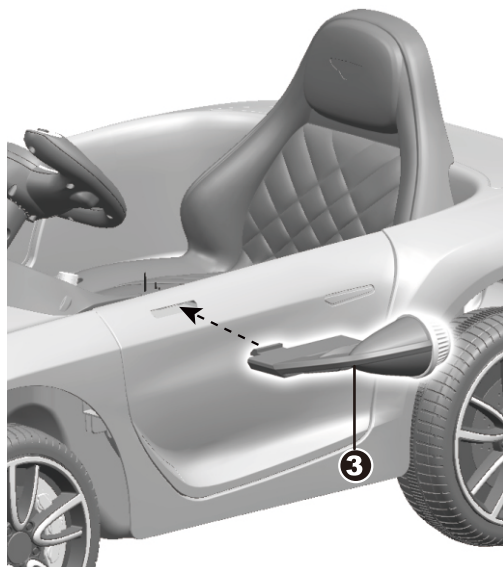
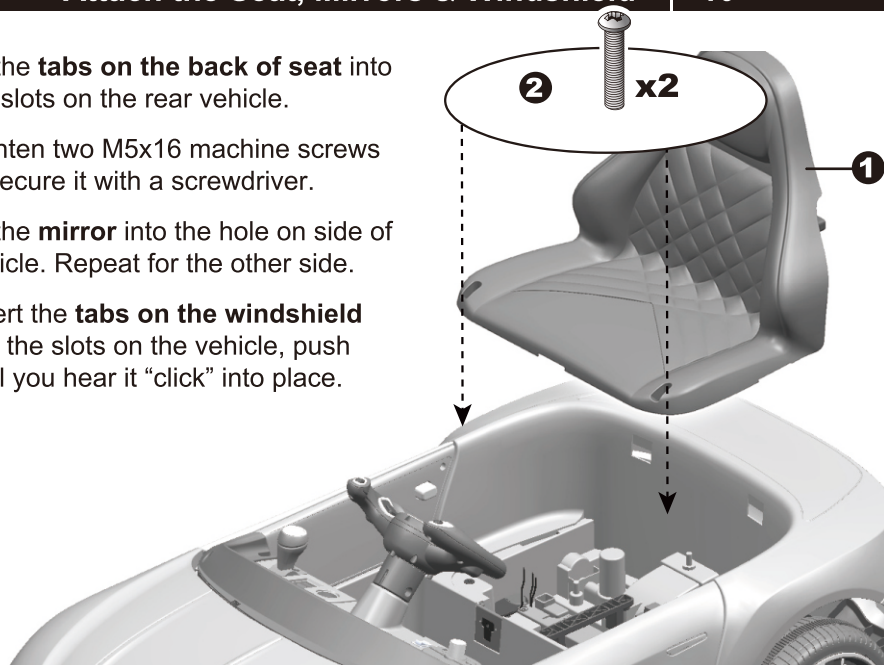

Side View

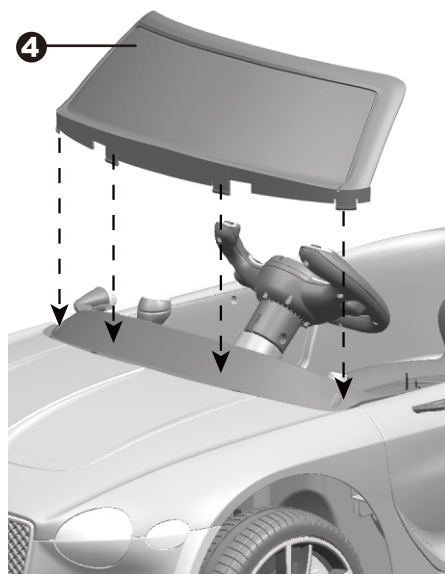

Front View

# **WARNING!**

## **PREVENT INJURIES AND DEATHS:**

- **NEVER LEAVE CHILD UNATTENDED. DIRECT ADULT SUPERVISION IS REQUIRED.** Always keep child in view when child is in vehicle.
- This toy should be used with caution since skill is required to avoid falls or collisions causing injury to the user or third parties.
- Protective equipment should be worn.
- Never use in roadways, near cars, on or near steep inclines or steps, swimming pools or other bodies of water.
- Always wear shoes.
- Always sit on the seat.
- Not to be used in traffic.
- This toy is unsuitable for children under 36 months due to its maximum speed; Maximum user weight is 30 kgs.
- This toy has no brake.

## **Rules for Safe Riding**

- Keep Children within Safe Riding Areas:
  - Never use in roadway, near motor vehicles, on lawn space, on or near steep inclines or steps, swimming pools or other bodies of water;
- Use the toy only on flat surfaces. Such as inside your house, garden or playground.
- Never use in the dark. A child could encounter unexpected obstacles and have an accident. Operate the vehicle only in the daytime or a well-lit area.
- It is prohibited to change the circuit or add other electric parts
- Inspect wires and connections of the vehicle periodically.
- Do not let any child touch the wheels or be near them when the car is moving .
- This vehicle has adjustable play seat belts. Please instruct children how to tie the safety belt before using, guarantee the security.



Use the vehicle on generally level ground ONLY!

**DO NOT** Use the vehicle on Lawn space!

Your vehicle may be equipped with the MP3 player, see the next page please!



Always stop vehicle when changing the speed or direction to avoid damage the gears and motor.

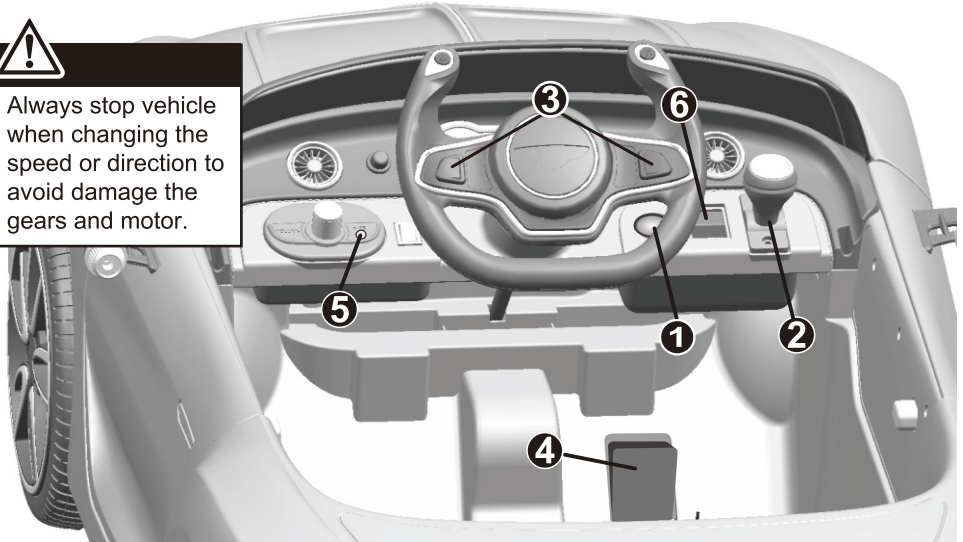

1. **Power Switch:** Turns the vehicle on and off.
2. **Forward/reverse switch:** Changes the direction that vehicle moves from forward to reverse.
  - To move the car forward, rock the switch to “forward” position.
  - To move the car backward, rock the switch to “reverse” position.
3. **Sounds buttons (IF EQUIPPED):** Press for sounds playing.
4. **Foot pedal:** Applies power (speed) to the vehicle.
  - To move the car, press the pedal down.
  - To brake or slow down, release pressure from the pedal.
5. **Auxiliary input(IF EQUIPPED):** Allow the audio from your portable music player or phone to be played through the vehicle speakers.
6. **High/Low speed switch (IF EQUIPPED):** The switch operates the vehicle to move forward in low or high speed.



## ADVANCED USE - High speed Drive

Make sure your child knows how to steer, how to start and stop the vehicle and knows the rules for safe driving. The vehicle can be driven at a maximum of 2.5~5 km/h.

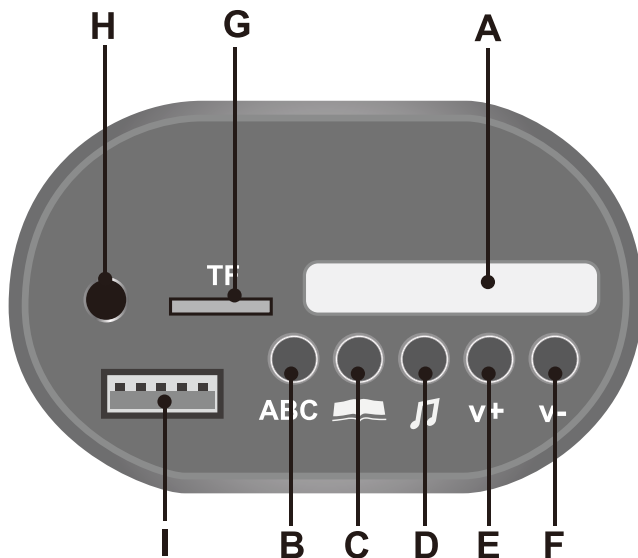

- A. **Digital voltmeter:** Check the power remaining of your battery, refer to page 19.
- B. **English learning mode**
- C. **Storytelling mode**
- D. **Nursery rhyme singing mode**
- E. **Increase volume**
- F. **Decrease volume**
- G. **TF (Micro SD) card slot:** Allow the audio from your TF card to be played through the vehicle speakers.
- H. **Device input 1:** Allow the audio from your portable music player or phone to be played through the vehicle speakers.
- I. **Device input 2:** Allow the audio from your portable device to be played through the vehicle speakers.

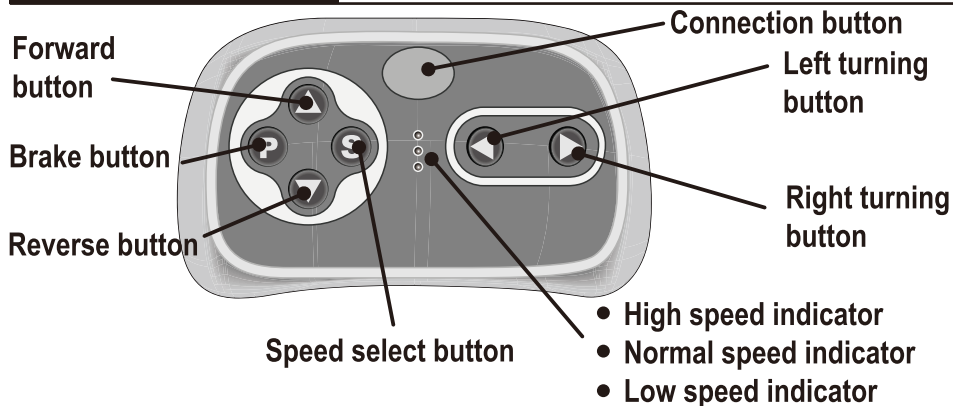
**WARNING:****ADULT OPERATING REQUIRED!**

The remote control has precedence over foot pedal operation.  
 (The foot pedal won't work while you operate the Remote Controller)

## INSERT THE BATTERIES

Lift the battery compartment door on the back of the controller and insert two AAA(LR03) batteries.

**NOTE: Batteries not included.**

**Refer to the battery information on page 4.**

### 1. Connection button (build connection)

Long press the **Connection button** for 2~4 seconds first; Then turn on the power button located on the vehicle dashboard console, when the low speed indicator goes from **flashes into long bright**, means the connection successful. If the low speed indicator only **flashes**, means the connection failed. Replace the batteries and repeat the steps above.

### 2. Brake button

Press the button to stop the vehicle, press it again to release the brake.

### 3. Speed select button

The switch operates the vehicle to move in low, normal or high speed.

**HINT: The vehicle is designed to operate in low speed only in reverse.**

## NOTE:

- Leave the remote controller idling for about 10 seconds, it will shut down automatically.
- Repeat step 1 when you replace the batteries of the remote controller.

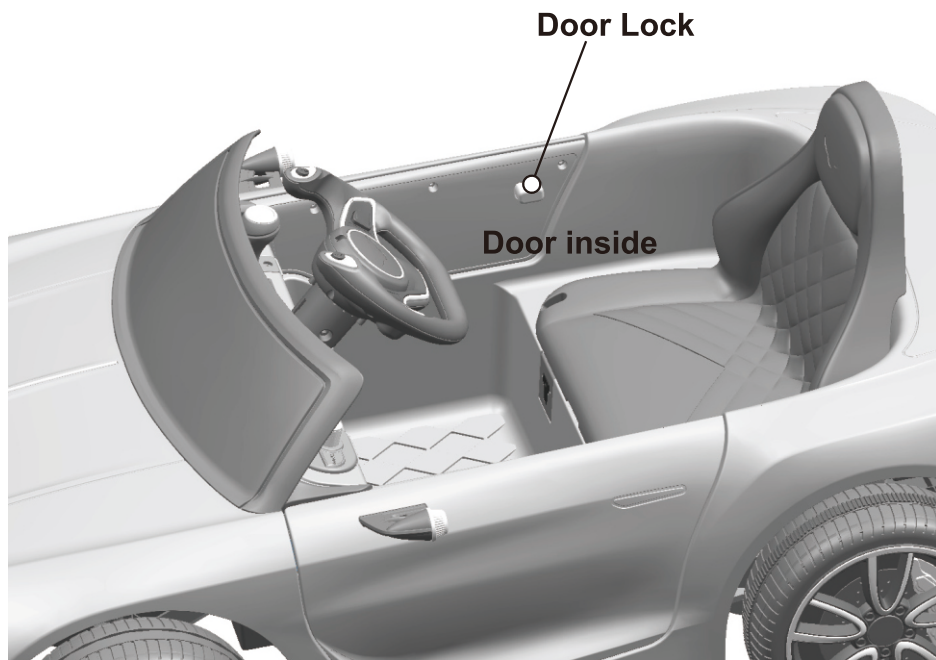

**NOTE:**

Please close the door and ensure the lock snap into place when riding for safety consideration.

**ONLY AN ADULT CAN CHARGE AND RECHARGE THE BATTERY!**



# WARNING!

## PREVENT FIRE AND ELECTRIC SHOCK:

- Use the only rechargeable battery and charger supplied with your vehicle. NEVER substitute the battery or the charger with another brand. Using another battery or charger may cause a fire or explosion.
- Do not use the battery or charger for any other product. Overheating, fire or explosion could occur.
- NEVER modify the electric circuit system. Tampering with the electric system may cause a shock, fire or explosion or may permanently damage the system.
- Do not allow direct contact between battery terminals. Fire or explosion can occur.
- Do not allow any type of liquid on the battery or its components.
- Explosive gasses are created during charging. Do not charge near heat or flammable materials. Charge the battery in a well-ventilated area ONLY.
- NEVER pick up the battery by the wires or charger. Damage can occur to the battery and may cause a fire. Pick up the battery by the case ONLY.
- Charge the battery in a dry area ONLY.
- Battery posts, terminals and related accessories contain lead and lead compounds, chemicals known to the State of California to cause cancer and reproductive harm. **Wash hands after handling.**
- Do not open the battery. Battery contains lead acid and other materials that are toxic and corrosive.
- Do not open the charger. Exposed wiring and circuitry inside case may cause electric shock.
- Only adults may handle or charge the battery. NEVER allow child to handle or charge the battery. Battery is heavy and contains lead acid (electrolyte).
- Do not drop the battery. Permanent damage to the battery could occur or cause serious injury.
- Before charging the battery, check for wear or damage to the battery, charger, its supply cord and the connectors. DO NOT charge the battery if any damage to parts has occurred.
- Do not allow the battery to drain completely. Recharge the battery after each use or once a month if not used regularly.
- Do not charge battery upside down.
- Always secure the battery with the bracket. Battery can fall out and injure a child if vehicle tips over.

- The POWER SWITCH must be turned in **OFF** position when charging.
- Before the first use, you should charge the battery for 4-6 hours. Do not recharge the battery for more than 10 hours to avoid overheating the charger.
- When the vehicle begins to run slowly, recharge the battery.
- After each use or once a month minimum recharge time as 8 to 12 hours, less than 20 hours at most.

## Charging | 17

- If your ride-on with a **Digital voltmeter(IF EQUIPPED)**, the magnitude of voltage will tell you how much power is remaining in the battery when you must recharge the battery. Make sure the vehicle is stop!

BATTERY	MAGNITUDE OF VOLTAGE	BATTERY STATE
6V4Ahx1, 6V7Ahx1	≥ 6.6	The battery is full.
	6.5~6.3	The vehicle can work normally.
	≤ 6.2	The battery needs to be charge.
6V4Ahx2, 6V7Ahx2,	≥ 13.2	The battery is full.
	13.1~12.6	The vehicle can work normally.
	≤ 12.5	The battery needs to be charge.

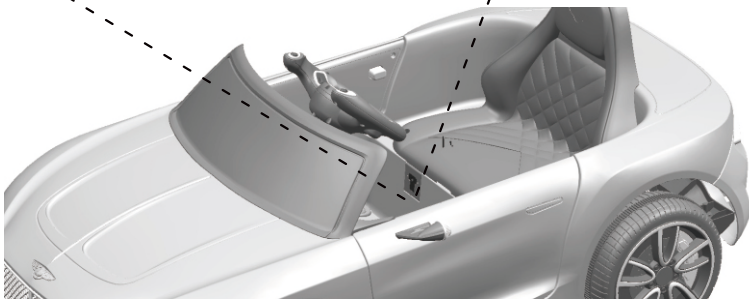
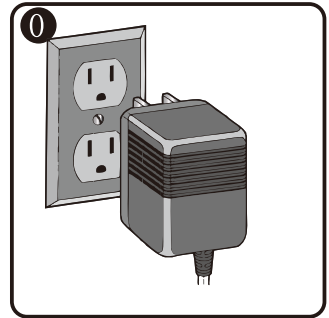
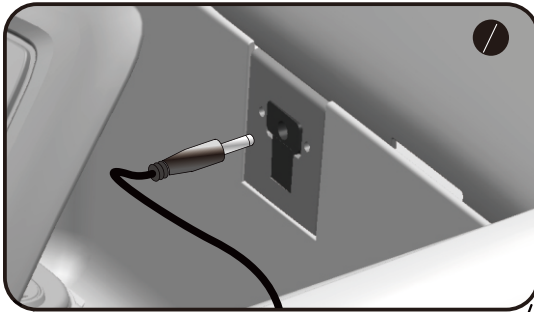

1. Plug the charger port into the input socket. (the socket is below the seat)
2. Plug the charger plug into a wall outlet. The battery will begin charging.

### **WARNING!**

This product with **Charging Protection**: when charging, all functions will be cut off! Only an adult can charge and recharge the battery!

The battery features a thermal fuse with a reset fuse that will automatically trip and cut all power to the vehicle if the motor, electric system or battery is overloaded. The fuse will reset and power will be restored after the unit is turned OFF for 20 seconds and then turned ON again. If the thermal fuse trips repeatedly during normal use, the vehicle may need repair. **Contact your distributor please.**

To avoid losing power, follow these guidelines:

- Do not overload the vehicle.
- Do not tow anything behind the vehicle.
- Do not drive up steep slopes.
- Do not drive into fixed objects, which may cause the wheels to spin, causing the motor to overheat.
- Do not drive in very hot weather, components may overheat.
- Do not allow water or other liquids to come in contact with the battery or other electric components.
- Do not tamper with the electric system. Doing so may create a short, causing the fuse to trip.

### Battery Replacement and Disposal



The battery will eventually lose the ability to hold a charge. Depending on the amount of use, and varying conditions, the battery should operate for one to three years. Follow these steps to replace and dispose the battery:

1. Remove the car seat.
2. Disconnect the battery connectors.
3. Remove the battery bracket.
4. Remove the battery cover.
5. Carefully lift the battery.
  - Depending on the condition of the battery (i.e.: leakage) you may want to wear protective gloves before removal.
  - Do not lift the battery by its connectors or cables.
6. Place the dead battery in a plastic bag.

**Important!** Recycle the dead battery responsibly. The battery contains lead acid (electrolyte) and must be disposed of properly and legally. It is illegal in most areas to incinerate lead acid batteries or dispose of them in landfills. Take it to a federal or state-approved lead acid battery recycler, such as local automotive battery retailer. Do not throw the battery away with your regular household waste!

7. Replace the battery and reconnect the connectors.
8. Replace the metal battery bracket.
9. Replace the seat.

Problem	Possible Cause	Solution
Vehicle does not run	Battery low on power	Recharge battery.
	Thermal fuse has tripped	Reset fuse, see <Fuse>
	Battery connector or wires are loose	Check that the battery connectors are firmly plugged into each other. If wires are loose around the motor <b>contact your distributor please.</b>
	Battery is dead	Replace battery, <b>contact your distributor please.</b>
	Electrical system is damaged	<b>Contact your distributor please.</b>
	Motor is damaged	<b>Contact your distributor please.</b>
Vehicle does not run very long	Battery is under charged	Check that the battery connectors are firmly plugged into each other when recharging
	Battery is old	Replace battery, <b>contact your distributor please.</b>
Vehicle runs sluggishly	Battery low on power	Recharge battery, <b>contact your distributor please.</b>
	Battery is old	Replace battery, <b>contact your distributor please.</b>
	Vehicle is overload	Reduce weight on vehicle. Maximum user weight is 30 kgs.
	Vehicle is being used in harsh conditions	Avoid using vehicle in harsh conditions ,see <Safety>.
Vehicle needs a push to go forward	Poor contact of wires or connectors	Check that the battery connectors are firmly plugged into each other. If wires are loose around the motor, <b>contact your distributor please.</b>
	"Dead Spot" on motor	A dead spot means the electric power is not being delivered to the terminal connection and the vehicle needs repair. <b>Contact your distributor please.</b>
Difficult shifting from forward to reverse or vice-versa	Attempting to shift while the vehicle is motion	Completely stop the vehicle and shift, see <Use Your Ride-On>
Loud grinding or clicking noises coming from motor or gear box	Motor or gears are damaged	<b>Contact your distributor please.</b>
Battery will not recharge	Battery connector or adapter connector is loose	Check that the battery connectors are firmly plugged into each other.
	Charger not plugged in	Check that the battery charger is plugged into a working wall outlet.
	Charger is not working	<b>Contact your distributor please.</b>
Charger feels warm when recharging	This is normal and not a cause for concern	

Completely read through this manual and the troubleshooting guide table before calling. If you still need help resolving the problem **Contact your distributor please.**

- It is parents' responsibility to check main parts of the toy before using, Must regularly examine for potential hazard, such as the battery, charge, cable or cord, plug, screws are fastening enclosure of other parts and that in the event of such damage, the toy must not be used until that damage had been properly removed.
- Make sure the plastic parts of the vehicle are not cracked or broken.
- Occasionally use a lightweight oil to lubricate moving parts such as wheels.
- Park the vehicle indoors or cover it with a tarp to protect it from wet weather.
- Keep the vehicle away from sources of heat, such as stoves and heaters. Plastic parts may melt.
- Recharge the battery after each use. Only an adult can handle the battery. Recharge the battery at least once a month when the vehicle Raider is not being used.
- Do not wash the vehicle with a hose. Do not wash the vehicle with soap and water. Do not drive the vehicle in rainy or snowy weather. Water will damage the motor, electric system and battery.
- Clean the vehicle with a soft, dry cloth. To restore shine to plastic parts, use a non-wax furniture polish. Do not use car wax. Do not use abrasive cleaners.
- Do not drive the vehicle in loose dirt, sand or fine gravel which could damage the moving parts, motors or the electric system.
- When not using, all the electrical source should be turn off. Turn off the power switch and disconnect the battery connection.



Our products are suitable for  
ASTM F963; GB6675; EN71 and EN62115 standard.

**US**

If you have any questions, please contact our customer care center.  
Our contact details are below:



001-877-644-9366



[customerservice@aosom.com](mailto:customerservice@aosom.com)

Imported by Aosom LLC  
27150 SW Kinsman Rd Wilsonville, OR 97070 USA  
MADE IN CHINA



# BENTLEY EXP 12

VOITURE A BATTERIE  
IN220800261V02\_US\_CA  
\_370-045V80

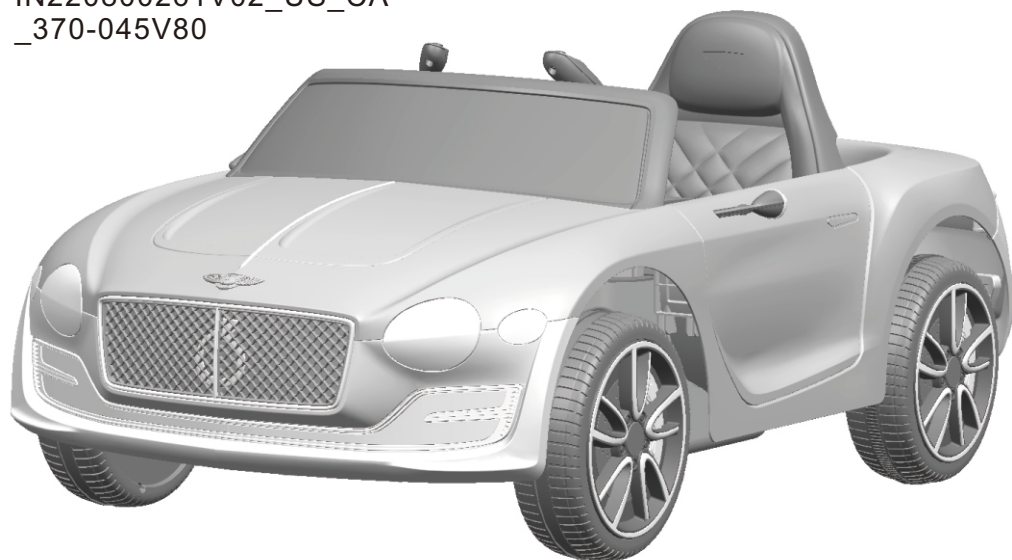

## Manuel d'instructions

**Les styles et les couleurs peuvent varier.**

**Fabriqué en Chine.**

Le manuel d'instruction contient des informations de sécurité importantes ainsi que des instructions de montage, d'utilisation et de maintenance.

La voiture Ride-on doit être assemblée par un adulte qui a lu et compris les instructions de ce manuel.

Gardez l'emballage loin des enfants et jetez-le correctement avant utilisation.

Conservez ce manuel pour vous y référer ultérieurement.

## A propos de votre véhicule | 1

A l'achat de votre nouvelle Bentley.

Cette voiture électrique procurera à votre enfant de nombreux kilomètres de plaisir. Pour vous assurer, vous et votre enfant, une conduite en toute sécurité, nous vous demandons de lire attentivement ce manuel et de la conserver pour vous y référer ultérieurement.

Suivez les recommandations de ce manuel, elles sont conçues pour améliorer la sécurité et le fonctionnement de votre voiture.

Audi TT RS électrique fabriqué par Zhejiang Jiajia Ride-on Co., Ltd. (Adresse: zone industrielle de Xincang, ville de Xincang, ville de Pinghu, province de Zhejiang, Chine). Les marques de commerce, les brevets de conception et les droits d'auteur sont utilisés avec l'approbation du propriétaire AUDI AG.

<b>Batterie</b>	6V4 AH*2
<b>Chargeur</b>	12V500MA

<b>Âge recommandé:</b>	37 ~ 96 mois
<b>Capacité de charge:</b>	Moins de 30 kgs
<b>Vitesse:</b>	2WD: 2,5 - 5 km / h
<b>Taille de la voiture:</b>	108 x 60 x 43CM
<b>Chemin d'alimentation:</b>	Type de charge
<b>Temps de charge:</b>	8 ~ 12 heures

## Liste des pièces

2

Pièce No.	Nom de la pièce	Qté (pièce)	Remarques
		2WD	
1	Carrosserie du véhicule	1	
2	Boîte de vitesses	2	2WD L'un marqué "L", et l'autre marqué "R"
3	Roue Motrice	2	
4	Roue normale	2	
5	Bague	2	
6	Rondelle Ø12	6	
7	Capot du moteur	2	
8	Vis à tête plate Ø4x12	8	
9	Contre-écrou	4	
10	Enjoliveur	4	
11	M5x16 vis à métaux	2	Pour le siège
12	Siège	1	
13	Miroir	2	Gauche et droit
14	Volant	1	
15	Vis à métaux M5x40	1	Placé sur le volant
16	Ø5 écrou	1	Placé sur le volant
17	Clé à molette	1	
18	Télécommande	2	
19	Chargeur	1	
20	Parabrise	1	SI ÉQUIPÉ, pour le type R / C seulement



### **ATTENTION!**

- **RISQUE D'ÉTOUFFEMENT** - Petites pièces. Ne convient pas aux enfants de moins de 36 mois. Le produit contient de petites pièces, gardez les enfants à l'écart lors de l'assemblage.
  - **Assemblage par un adulte requis.**
  - Retirez toujours les matériaux de protection et les sacs en polyéthylène et jetez-les avant l'assemblage.
- 
- Assurez-vous que l'interrupteur d'alimentation est sur "OFF" avant d'assembler le véhicule.
  - Avant la première utilisation, chargez la batterie pendant au moins 4 à 6 heures.
  - Outils de montage requis:

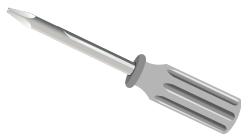

Tournevis  
(non inclus)

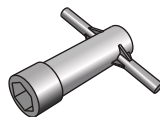

Clé

### **INFORMATIONS SUR LA BATTERIE**

- Les piles non rechargeables ne doivent pas être rechargées.
- Les piles rechargeables doivent être retirées du jouet avant d'être chargées.
- Les piles rechargeables ne doivent être rechargées que sous la surveillance d'un adulte.
- Différents types de piles ou de piles neuves et usagées ne doivent pas être mélangés.
- Les piles doivent être insérées avec la polarité correcte.
- Les piles épuisées doivent être retirées du jouet.
- Les bornes d'alimentation ne doivent pas être court-circuitées.

Vue avant

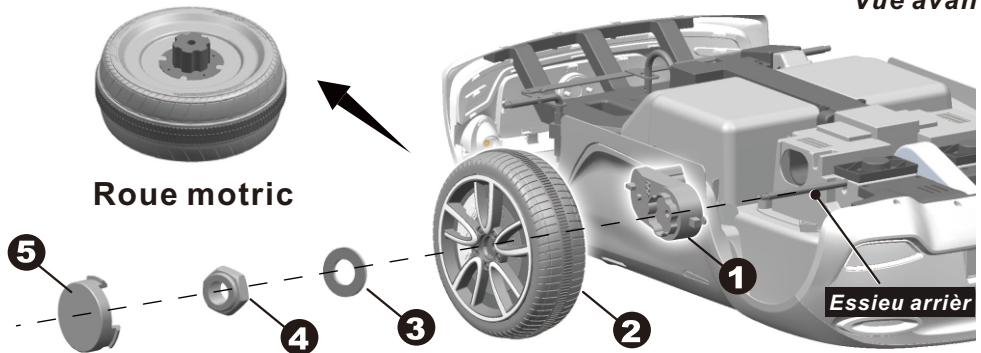

1. Faites glisser la boîte de vitesses sur l'essieu arrière. La boîte d'engrenage étiquetée "R" doit être ajustée au côté "R" de la carrosserie du véhicule; La boîte d'engrenage étiquetée "L" doit être adaptée au côté "L" de la carrosserie du véhicule. Maintenez le moteur et le connecteur sur la boîte de vitesses à travers le plus grand trou sur le véhicule arrière et à l'endroit où la batterie se trouve.
2. Faites glisser la roue motrice sur l'essieu arrière. Et gardez la roue motrice adaptée à la boîte de vitesses.
3. Faites glisser la rondelle Ø10 sur l'essieu arrière.
4. Serrez un écrou de blocage à l'extrémité de l'essieu arrière à l'aide d'une clé. Répétez la procédure ci-dessus pour assembler l'autre roue motrice. **ASTUCE: Une clé supplémentaire a été fournie pour maintenir l'écrou de blocage de l'autre côté de l'alu arrière tout en serrant l'écrou de blocage de l'autre côté.**
5. Monter les enjoliveurs sur la roue.

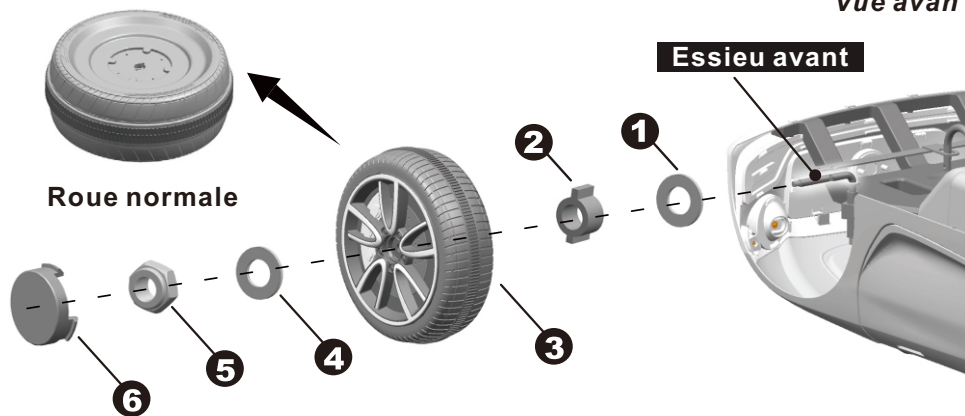

Retirez toutes les pièces de l'essieu avant.

1. Faites glisser une **rondelle Ø10** sur l'essieu avant.
2. Faites glisser une bague dans le trou situé au centre de la roue normale.
3. Faites glisser la **roue normale** sur l'essieu arrière. Et gardez la correspondance normale des roues avec le buisson.
4. Faites glisser une **rondelle Ø10** sur l'essieu avant.
5. Serrez un contre-écrou à l'extrémité de l'essieu avant à l'aide d'une clé.
6. "Accrochez" le enjoliveur à la roue. Répétez la procédure ci-dessus pour assembler l'autre roue avant

## Fixation du volant | 7

**CONSEIL:** les batteries ne sont pas incluses. Veuillez vous référer à la page 4.

### Ajoutez les piles (non incluses) du volant

1. Avec un tournevis, retirez la vis du couvercle de la batterie situé au centre du volant.
2. Retirez le couvercle de la batterie du haut du compartiment de la batterie.
3. Insérez deux piles AA dans leurs polarités correctes.
4. Placez le couvercle de la batterie sur le compartiment de la batterie et fixez-le avec la vis retirée à la première étape.

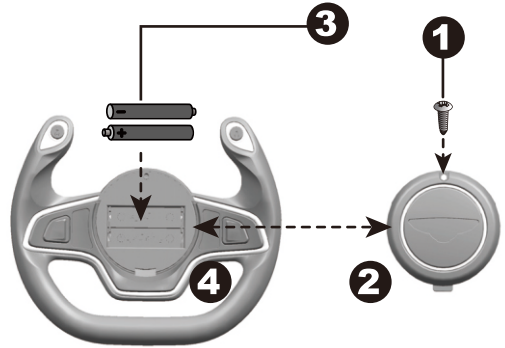

### Fixation du volant

Retirer la vis mécanique M5x40 et l'écrou Ø5 du volant.

5. Placez le volant sur la colonne de direction en faisant saillie au milieu de la base du volant.
6. Alignez les trous de chaque côté du volant avec les trous à l'extrémité de la colonne de direction.
7. Fixez un écrou sur l'extrémité opposée de la vis pour fixer le volant.

Fin de la colonne de direction

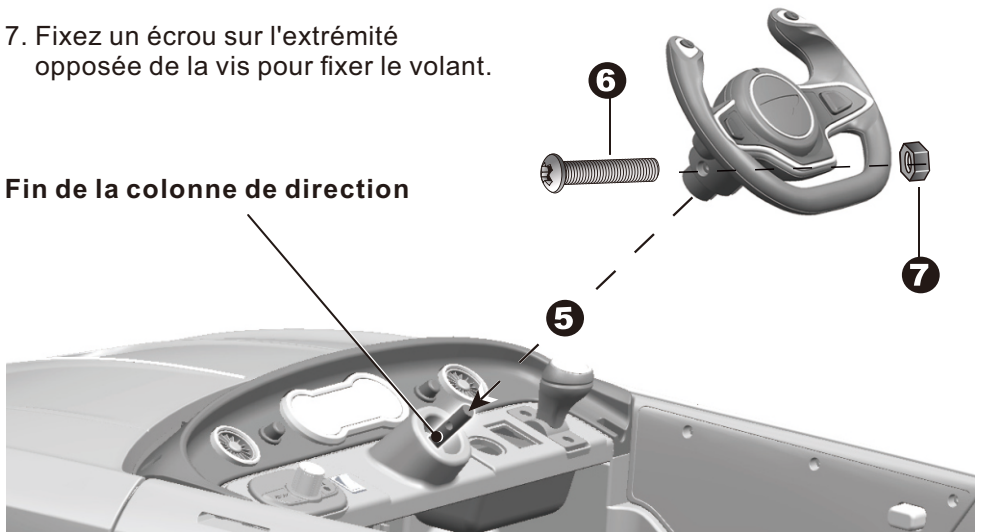

Vue de dessus arrière

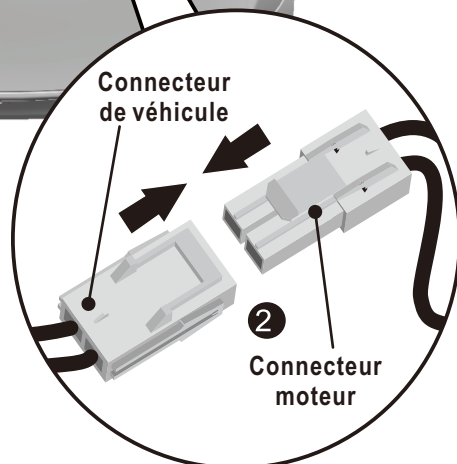
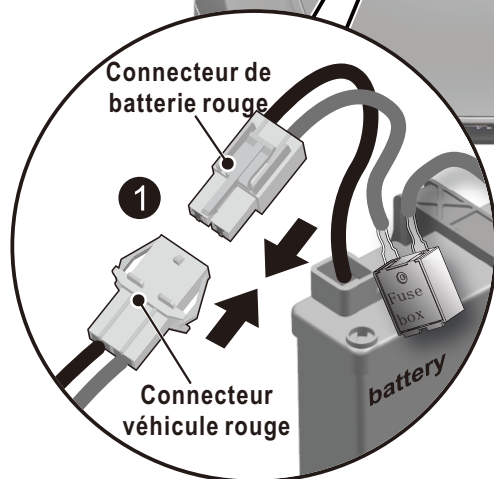
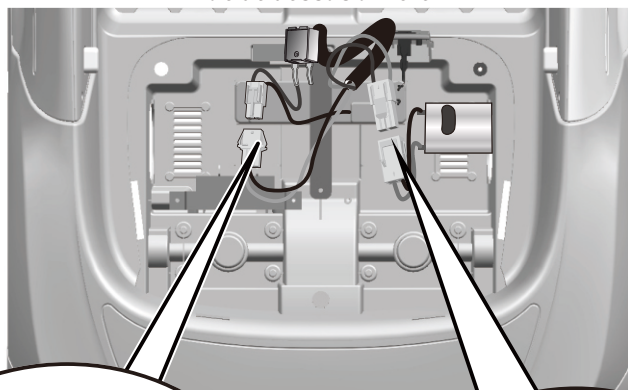

**2WD**

1. Branchez le connecteur du véhicule dans le connecteur du moteur sur le corps comme indiqué ci-dessus. Répétez pour l'autre côté.
2. Branchez le connecteur à fusible rouge dans la

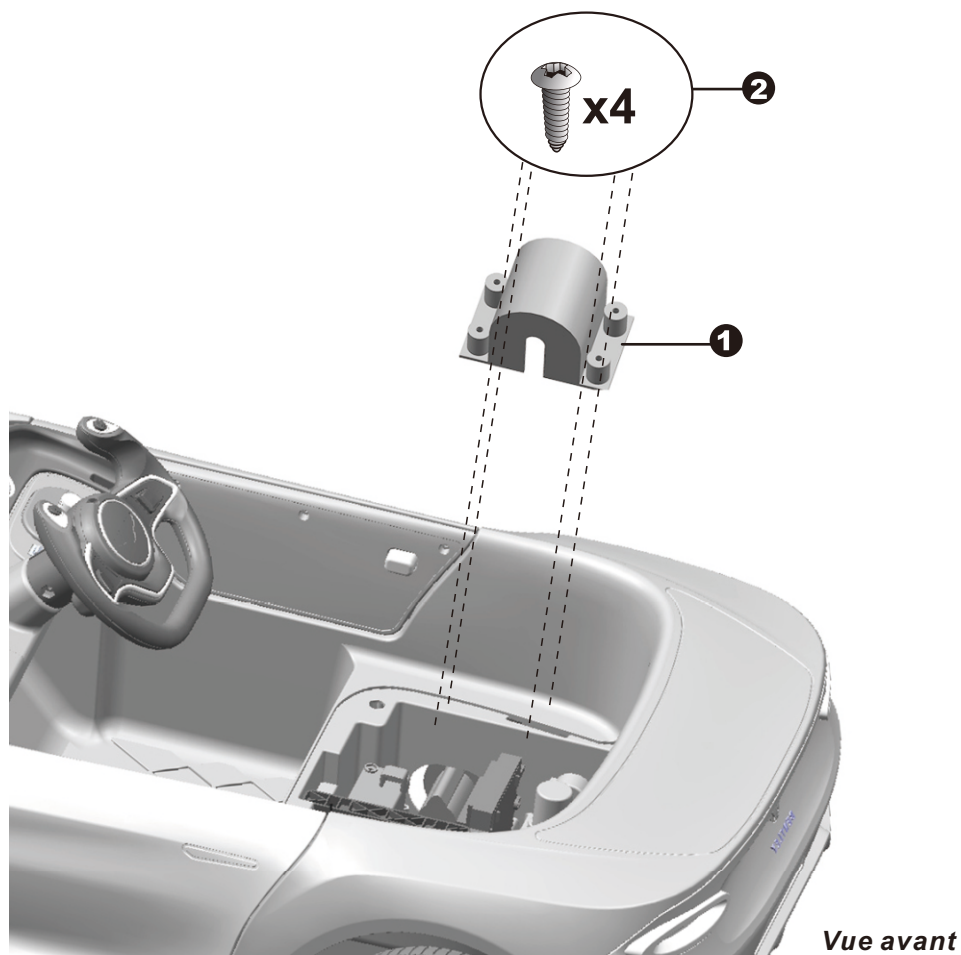

**2WD**

1. Monter le capot du moteur sur le moteur.
2. Serrez quatre vis à tête plate  $\text{\O}4 \times 12$  pour le fixer. Répétez les étapes ci-dessus pour l'autre capot moteur.

## Fixation du siège, des rétroviseurs | 10

1. Placez les languettes à l'arrière du siège dans les fentes du véhicule arrière.
2. Serrez deux vis mécaniques M5x16 pour le fixer avec un tournevis.
3. Placez le miroir dans le trou du côté du véhicule. Répétez pour l'autre côté.
4. Insérez les languettes du pare-brise dans les fentes du véhicule, poussez jusqu'à ce que vous entendiez un "clac" en place.

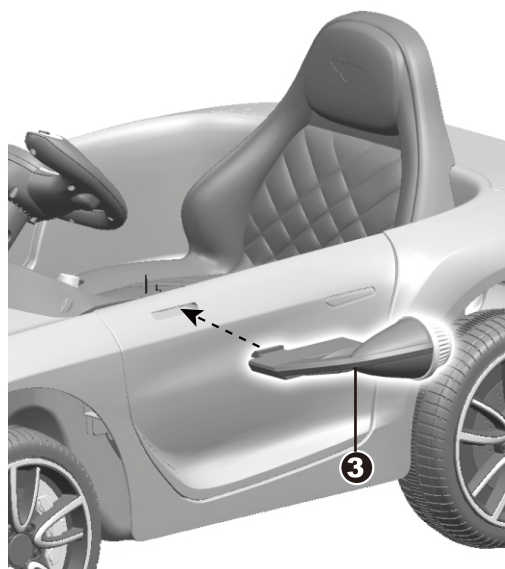
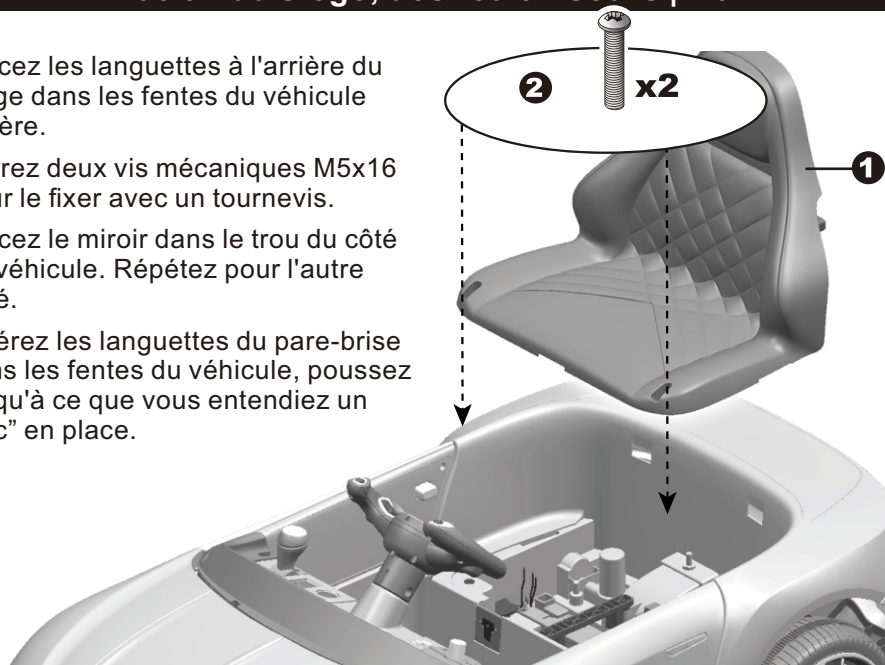

*Vue de côté*

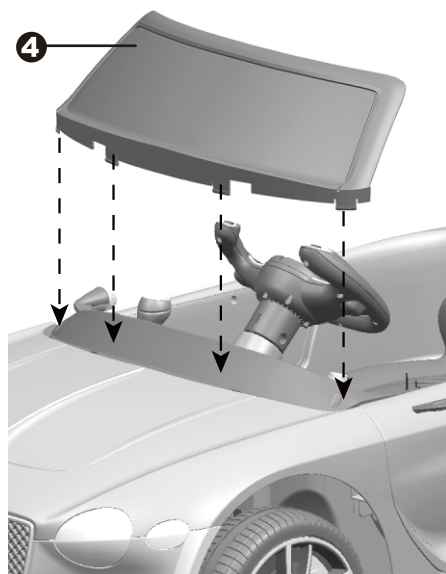

*Vue de face*

# ⚠ ATTENTION!

## Prévention des blessures graves:

- **NE JAMAIS LAISSER ENFANT SANS SURVEILLANCE. UNE SUPERVISION DIRECTE DES ADULTES EST REQUISE.** Surveillez toujours l'enfant lorsqu'il est dans le véhicule.
- Ce jouet doit être utilisé avec précaution, car une habileté est requise pour éviter les chutes ou les collisions causant des blessures à l'utilisateur ou à des tiers.
- Veillez à porter un équipement de protection.
- Ne jamais utiliser sur les routes, près des voitures, sur ou à proximité de pentes abruptes ou de marches, de piscines ou d'autres plans d'eau.
- Toujours porter des chaussures.
- Asseyez-vous toujours sur le siège.
- Ne pas utiliser dans la circulation.
- Ce jouet ne convient pas aux enfants de moins de 36 mois en raison de sa vitesse maximale; Le poids maximal de l'utilisateur est de 30 kg.
- Ce jouet n'a pas de frein

## Règles pour la conduite sûre

- Gardez les enfants dans des zones de sécurité:
- Ne jamais utiliser sur la chaussée, à proximité de véhicules à moteur, sur l'espace de la pelouse, sur ou à proximité de pentes ou de marches abruptes, de piscines ou d'autres plans d'eau;
- Utilisez le jouet uniquement sur des surfaces planes. Comme à l'intérieur de votre maison, jardin ou terrain de jeux.
- Ne jamais utiliser dans l'obscurité. Un enfant peut rencontrer des obstacles inattendus et avoir un accident. N'utilisez le véhicule que dans la journée ou dans un endroit bien éclairé.
- Il est interdit de changer le circuit ou d'ajouter d'autres pièces électriques
- Inspectez les fils et les connexions du véhicule périodiquement.
- Ne laissez aucun enfant toucher les roues ou être près d'eux lorsque la voiture est en mouvement.
- Ce véhicule est équipé d'une ceinture réglable. Veuillez sensibiliser vos enfants et leur apprendre à attacher la ceinture de sécurité avant d'utiliser la voiture.



N'utilisez le véhicule que sur un terrain plat!



Ne pas utiliser sur des terrains irréguliers comme la pelouse, le gravier, etc!

Votre véhicule est peut-être équipé d'un MP3, merci de vous référer à la page suivante.



### IMPORTANT:

Toujours arrêter le véhicule lorsqu'il est en charge pour éviter des dégâts au moteur ou au boîtier de vitesse.

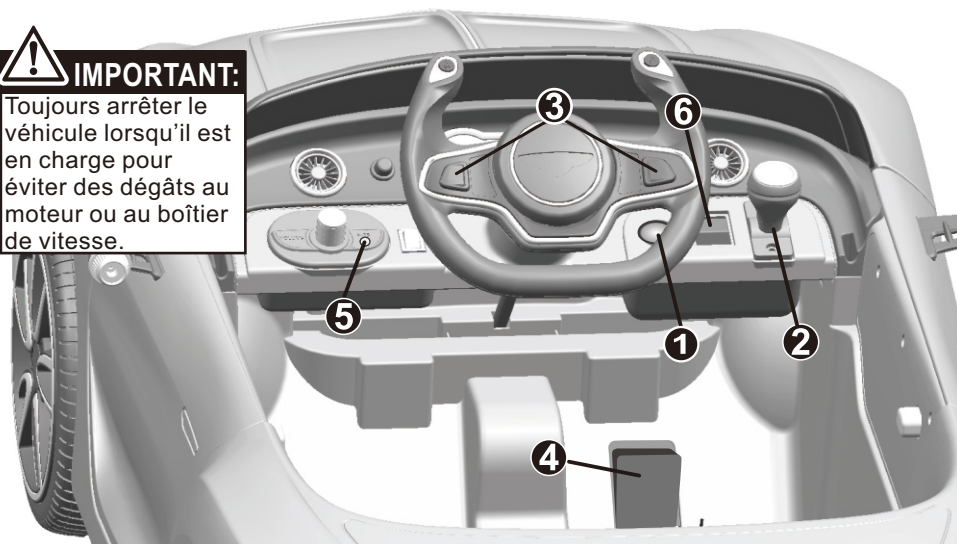

- 1. Interrupteur d'alimentation:** Allume et éteint le véhicule.
- 2. Commutateur avant/arrière:** Permet de changer la direction de déplacement du véhicule (marche avant ou marche arrière).
  - Pour déplacer la voiture vers l'avant, basculez l'interrupteur en position "avant".
  - Pour déplacer la voiture vers l'arrière, basculez l'interrupteur en position "marche arrière".
- 3. Boutons de sons (SI ÉQUIPÉ):** Appuyer pour entendre les sons.
- 4. Pédale :** permet de donner de la vitesse au véhicule.
  - Pour déplacer la voiture, appuyez sur la pédale.
  - Pour freiner ou ralentir, relâchez la pression de la pédale.
- 5. Entrée auxiliaire (SI ÉQUIPÉE):** Permet de lire l'audio de votre lecteur de musique portable ou de votre téléphone via les haut-parleurs du véhicule.
- 6. Commutateur de vitesse haute / basse (SI ÉQUIPÉ):** Le commutateur actionne le véhicule pour avancer en basse ou haute vitesse.



## UTILISATION AVANCÉE - Lecteur haute vitesse

Assurez-vous que votre enfant sait comment diriger, démarrer et arrêter le véhicule et qu'il connaît les règles de conduite sécuritaire.

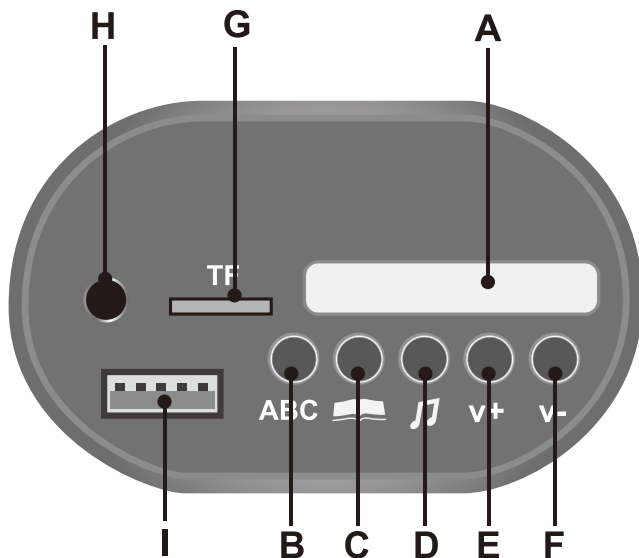

- A. **Voltmètre numérique:** Vérifiez la puissance restante de votre batterie, reportez-vous à la page 40.
- B. Mode d'apprentissage de l'anglais
- C. Mode de contes
- D. Mode chant de comptine
- E. Augmenter le volume
- F. Diminuer le volume
- G. **Emplacement pour carte TF (Micro SD):** Permet de lire l'audio de votre carte TF à travers les haut-parleurs du véhicule.
- H. **Entrée de l'appareil 1:** Permet de lire l'audio de votre lecteur de musique portable ou de votre téléphone via les haut-parleurs du véhicule.
- I. **Entrée de l'appareil 2:** Permet de lire l'audio de votre appareil portable via les haut-parleurs du véhicule.



**Attention:**

**MANIPULATION ADULTE REQUISE!**

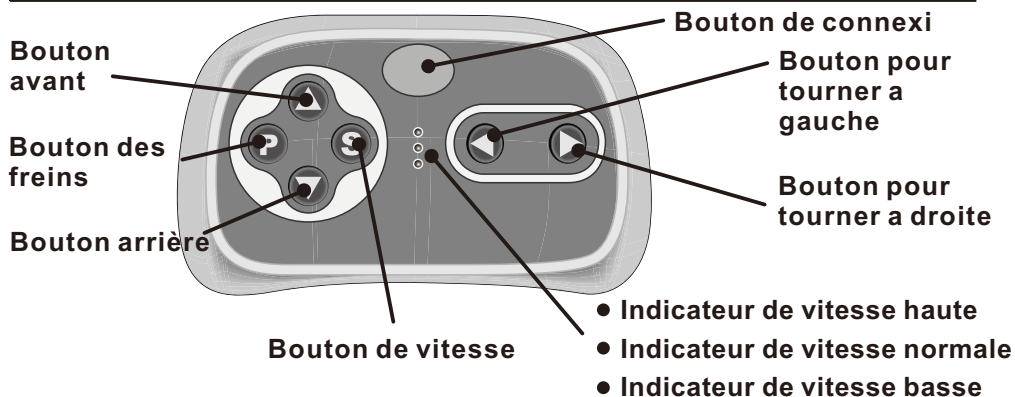

La télécommande est prioritaire par rapport au fonctionnement de la pédale. (La pédale ne fonctionnera pas pendant que vous utilisez la télécommande.)

## ASSEMBLAGE

Soulevez la porte du compartiment des piles à l'arrière du contrôleur et insérez deux piles AAA (LR03).

**NOTE:** Les piles ne sont pas incluses.

Reportez-vous aux informations sur la batterie à la page 4.

### 1. Bouton de connexion (connexion de construction)

Appuyer longuement sur le bouton Connexion pendant 2-4 secondes. Ensuite, allumez le bouton d'alimentation situé sur la console du tableau de bord du véhicule. Lorsque l'indicateur de vitesse lente passe d'un clignotant à un long signal lumineux, cela signifie que la connexion a réussi. Si l'indicateur de faible vitesse clignote seulement, cela signifie que la connexion a échoué. Veuillez remplacer les piles et répéter les étapes ci-dessus.

### 2. Bouton des freins

Appuyez sur le bouton pour arrêter le véhicule, appuyez à nouveau pour relâcher le frein.

### 3. Bouton de sélection de vitesse

L'interrupteur actionne le véhicule pour se déplacer à basse, normale ou haute vitesse.

**CONSEIL:** En marche arrière, le véhicule est conçu pour uniquement fonctionner à faible vitesse.

## REMARQUE:

- Laissez la télécommande au repos pendant environ 10 secondes, elle s'éteindra automatiquement.
- Répétez l'étape 1 lorsque vous remplacez les piles de la télécommande.

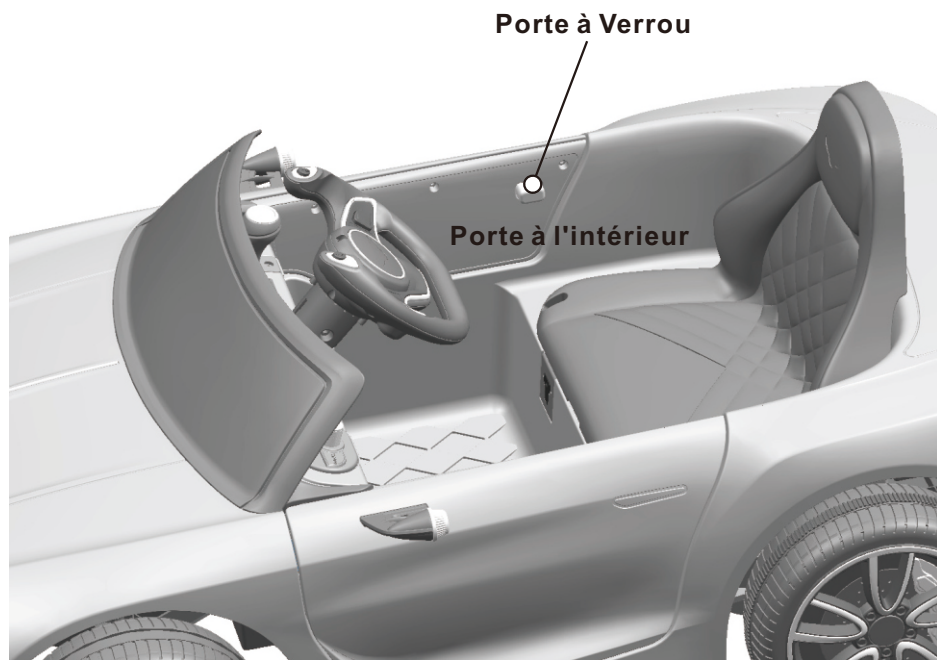

**REMARQUE:**

**Veillez fermer la porte et assurez-vous que le verrou s'enclenche lorsque vous roulez pour des raisons de sécurité.**

### SEUL UN ADULTE PEUT CHARGER ET RECHARGER LA BATTERIE!



#### ÉVITEZ LE FEU ET LES CHOCS ÉLECTRIQUES:

- Utilisez la seule batterie rechargeable et le chargeur fourni avec votre véhicule. Ne remplacez JAMAIS la batterie ou le chargeur par une autre marque. L'utilisation d'une autre batterie ou d'un autre chargeur peut provoquer un incendie ou une explosion.
  - N'utilisez pas la batterie ou le chargeur pour un autre produit. Une surchauffe, un incendie ou une explosion pourraient se produire.
  - NE JAMAIS modifier le système de circuit électrique. Toute altération du système électrique peut provoquer un choc, un incendie ou une explosion ou endommager le système de façon permanente.
  - Ne laissez pas le contact direct entre les bornes de la batterie. Un incendie ou une explosion peut se produire.
  - Ne laissez aucun type de liquide sur la batterie ou ses composants.
  - Les gaz explosifs sont créés pendant la charge. Ne chargez pas à proximité de la chaleur ou de matériaux inflammables. Chargez la batterie dans un endroit bien ventilé UNIQUEMENT.
  - NE JAMAIS ramasser la batterie par les fils ou le chargeur. Des dommages peuvent survenir sur la batterie et provoquer un incendie. Ramassez la batterie par le boîtier UNIQUEMENT.
  - Chargez la batterie dans un endroit sec UNIQUEMENT.
  - Les bornes de batterie, les bornes et les accessoires connexes contiennent du plomb et des composés de plomb, des produits chimiques connus de l'État de Californie pour causer le cancer et nuire à la reproduction. Se laver les mains après manipulation.
  - N'ouvrez pas la batterie. La batterie contient de l'acide de plomb et d'autres matières toxiques et corrosives.
  - N'ouvrez pas le chargeur. Le câblage et les circuits exposés à l'intérieur du boîtier peuvent provoquer un choc électrique.
  - Seuls les adultes peuvent manipuler ou charger la batterie. Ne laissez JAMAIS un enfant manipuler ou charger la batterie. La batterie est lourde et contient de l'acide de plomb (électrolyte).
  - Ne laissez pas tomber la batterie. Des dommages permanents à la batterie peuvent se produire ou provoquer des blessures graves.
  - Avant de charger la batterie, vérifiez l'usure ou l'endommagement de la batterie, du chargeur, de son cordon d'alimentation et des connecteurs. NE chargez PAS la batterie si des dommages ont été causés aux pièces.
  - Ne laissez pas la batterie se vider complètement. Rechargez la batterie après chaque utilisation ou une fois par mois si elle n'est pas utilisée régulièrement.
  - Ne chargez pas la batterie à l'envers.
  - Fixez toujours la batterie avec le support. La batterie peut tomber et blesser un enfant si le véhicule bascule.
- 
- L'INTERRUPTEUR D'ALIMENTATION doit être en position **OFF** lors de la charge.
  - Avant la première utilisation, vous devez charger la batterie pendant 4-6 heures. Ne rechargez pas la batterie pendant plus de 10 heures pour éviter la surchauffe du chargeur.
  - Lorsque le véhicule commence à rouler lentement, rechargez la batterie.
  - Après chaque utilisation ou une fois par mois, le temps de recharge minimum est de 8 à 12 heures, soit moins de 20 heures au maximum.

## Recharge | 17

- Si vous roulez avec un voltmètre numérique (SI ÉQUIPÉ), l'intensité de la tension vous indiquera la quantité d'énergie restante dans la batterie lorsque vous devez recharger la batterie. Assurez-vous que le véhicule est arrêté!

BATTERIE	MAGNITUDE DE TENSIO	ETAT DE LA BATTE
6V4Ahx1, 6V7Ahx1	$\geq 6.6$	La batterie est pleine
	6.5~6.3	Le véhicule peut fonctionner normalement
	$\leq 6.2$	La batterie doit être rechargée
6V4Ahx2, 6V7Ahx2,	$\geq 13.2$	La batterie est pleine
	13.1~12.6	Le véhicule peut fonctionner normalement
	$\leq 12.5$	La batterie doit être rechargée

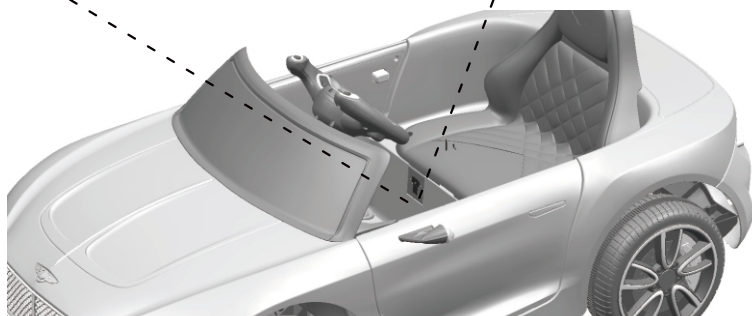
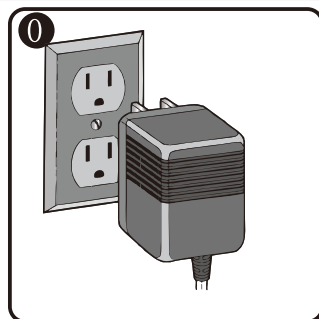
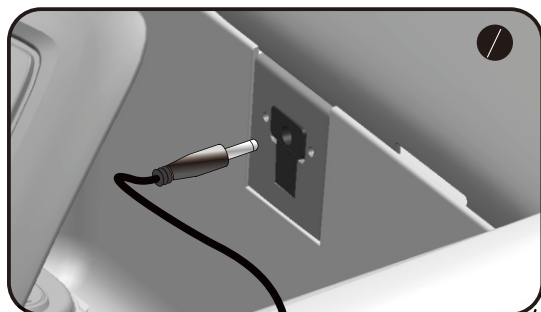

1. Branchez le port du chargeur dans la prise d'entrée (la prise se trouve sous le siège).
2. Branchez la fiche du chargeur dans une prise murale. La batterie commencera à charger.

## **ATTENTION!**

Ce produit avec protection de charge : lors de la charge, toutes les fonctions seront coupées ! Seul un adulte peut charger et recharger la batterie !

## Remplacement de la batterie et fusible | 18

La batterie comporte un fusible thermique et un fusible de repos qui se déclenchera automatiquement et coupera toute la puissance au véhicule si le moteur, le système électrique ou la batterie est surchargé. Le fusible se réinitialisera et l'alimentation sera rétablie après que l'appareil soit éteint pendant 20 secondes puis rallumé. Si le fusible thermique se déclenche à plusieurs reprises pendant l'utilisation normale, le véhicule peut nécessiter une réparation. Contactez votre distributeur s'il vous plaît.

Suivez les instructions suivantes pour éviter toute perte de puissance:

- Ne surchargez pas le véhicule.
- Ne remorquez rien derrière le véhicule.
- Ne conduisez pas sur des pentes raides.
- Ne conduisez pas dans des objets fixes qui pourraient faire patiner les roues, entraînant une surchauffe du moteur.
- Ne conduisez pas par temps très chaud, les composants peuvent surchauffer.
- Ne laissez pas l'eau ou d'autres liquides entrer en contact avec la batterie ou d'autres composants électriques.
- Ne pas altérer le système électrique. Cela pourrait créer un court-circuit, provoquant le déclenchement du fusible.

### Remplacement et élimination de la batterie



La batterie perdra éventuellement la capacité de maintenir une charge. Selon la quantité d'utilisations et les conditions variables, la batterie devrait fonctionner pendant un à trois ans. Suivez ces étapes pour remplacer et jeter la batterie:

1. Retirez le siège d'auto.
2. Débranchez les connecteurs de la batterie.
3. Retirez le support de la batterie.
4. Retirez le couvercle de la batterie.
5. Soulevez délicatement la batterie.
  - Selon l'état de la batterie (c'est-à-dire: fuite), vous pouvez porter des gants de protection avant de la retirer.
  - Ne soulevez pas la batterie par ses connecteurs ou câbles.
6. Placez la batterie usagée dans un sac en plastique.

**Important:** Recyclez la batterie usagée de manière responsable. La batterie contient de l'acide de plomb (électrolyte) et doit être éliminée correctement et légalement. Il est illégal dans la plupart des régions d'incinérer des batteries au plomb ou de les jeter dans des décharges.

Apportez-le à un recycleur de batteries plomb-acide agréé par le gouvernement fédéral ou par l'État, tel qu'un revendeur local de batteries automobiles. Ne jetez pas la batterie avec vos ordures ménagères!

7. Remplacez la batterie et rebranchez les connecteurs.
8. Remplacez le support de batterie métallique.
9. Remplacez le siège.

## Guide de dépannage | 19

Problème	Cause possible	Solution
La véhicule ne fonctionne pas	Batterie faible	Rechargez la batterie.
	Fusible thermique a déclenché	Réinitialiser le fusible, voir <Fusible> .
	Le connecteur de la batterie ou les fils sont desserrés	Vérifiez que les connecteurs de la batterie sont bien branchés dans l'autre. Si les fils sont desserrés autour du moteur, contactez votre distributeur s'il vous plaît.
	La batterie est morte	Remplacez la batterie, contactez votre distributeur s'il vous plaît.
	Le système électrique est endommagé	Contactez votre distributeur s'il vous plaît.
	Le moteur est endommagé	Contactez votre distributeur s'il vous plaît.
Le véhicule ne fonctionne pas pendant très longtemp	La batterie est sous chargée	Vérifiez que les connecteurs de la batterie sont fermement branchés l'un sur l'autre lors de la recharge
	La batterie est vieille	Remplacez la batterie, contactez votre distributeur s'il vous plaît.
Le véhicule roule lentement	Batterie faible	Rechargez la batterie, contactez votre distributeur s'il vous plaît.
	La batterie est vieille	Remplacez la batterie, contactez votre distributeur s'il vous plaît.
	Le véhicule est en surcharge	Réduire le poids sur le véhicule. Le poids maximal de l'utilisateur est de 30 kg.
	Le véhicule est utilisé dans des conditions difficile	Évitez d'utiliser le véhicule dans des conditions difficiles, voir <Sécurité>.
Le véhicule a besoin d'une poussée pour aller de l'avant	Mauvais contact des fils ou des connecteurs	Vérifiez que les connecteurs de la batterie sont fermement branchés l'un sur l'autre. Si les fils sont desserrés autour du moteur, contactez votre distributeur s'il vous plaît.
	Moteur en point mort	Un point mort signifie que l'alimentation électrique n'est pas fournie à la connexion du terminal et que le véhicule doit être réparé. Contactez votre distributeur s'il vous plaît.
Passage difficile d'avant en arrière ou vice-versa	Tenter de changer de vitesse lorsque le véhicule est en mouvement	Arrêtez complètement le véhicule et déplacez-vous, voir la section <Utilisation de votre véhicule>.
Bruit ou cliquetis provenant du moteur ou de la boîte de vitesses	Le moteur ou les engrenages sont endommagés	<b>Contactez votre distributeur s'il vous plaît.</b>
La batterie ne se recharge pas	Le connecteur de la batterie ou le connecteur de l'adaptateur est lâche	Vérifiez que les connecteurs de la batterie sont fermement branchés l'un sur l'autre.
	Le chargeur n'est pas branché	Vérifiez que le chargeur de batterie est branché dans une prise murale fonctionnelle.
	Le chargeur ne fonctionne pas	Contactez votre distributeur s'il vous plaît.
Le chargeur est chaud lors de la recharge	C'est normal et pas un sujet de préoccupation	

**Lisez attentivement ce manuel et le tableau de guide de dépannage avant d'appeler. Si vous avez encore besoin d'aide pour résoudre le problème, veuillez contacter votre distributeur.**

- Il est de la responsabilité des parents de vérifier les pièces principales du jouet avant utilisation. Veuillez examiner régulièrement les pièces sensibles telles que la batterie, la charge, le câble et le cordon, la fiche, les vis de fixation. En cas de dommage, le jouet ne doit pas être utilisé avant que les dommages n'aient été correctement éliminés.
- Assurez-vous que les pièces en plastique du véhicule ne sont pas fissurées ou cassées.
- Utilisez occasionnellement une huile légère pour lubrifier les pièces mobiles telles que les roues.
- Garez le véhicule à l'intérieur ou couvrez-le avec une bâche pour le protéger des intempéries.
- Gardez le véhicule à l'écart des sources de chaleur, telles que les cuisinières et les appareils de chauffage. Les pièces en plastique peuvent fondre.
- Rechargez la batterie après chaque utilisation. Seul un adulte peut manipuler la batterie. Rechargez la batterie au moins une fois par mois lorsque le véhicule Raider n'est pas utilisé.
- Ne pas laver le véhicule avec un tuyau. Ne pas laver le véhicule avec de l'eau et du savon. Ne conduisez pas le véhicule par temps pluvieux ou neigeux. L'eau endommagera le moteur, le système électrique et la batterie.
- Nettoyez le véhicule avec un chiffon doux et sec. Pour restaurer la brillance des pièces en plastique, utilisez un poli pour meubles non ciré. N'utilisez pas de cire de voiture. N'utilisez pas de nettoyeurs abrasifs.
- Ne conduisez pas le véhicule dans des saletés, du sable ou du gravier fin qui pourraient endommager les pièces mobiles, les moteurs ou le système électrique.
- Lorsque vous n'utilisez pas, toute la source électrique doit être éteinte. Éteignez l'interrupteur d'alimentation et débranchez la connexion de la batterie.



Nos produits sont conformes aux normes ASTM F963;  
GB6675; Normes EN71 et EN62115.

**CA**

If you have any questions, please contact our customer care center.  
Our contact details are below:

Si vous avez la moindre question, veuillez contacter notre centre d'assistance à la clientèle.

Nos coordonnées sont les suivantes:

 416-792-6088

 [customerservice@aosom.ca](mailto:customerservice@aosom.ca)

Imported by Aosom Canada Inc.

7270 Woodbine Avenue, Unit 307, Markham, Ontario Canada

L3R 4B9

MADE IN CHINA

Importé par Aosom Canada Inc.

7270 Woodbine Avenue, unité 307, Markham, Ontario Canada

L3R 4B9

FABRIQUÉ EN CHINE