

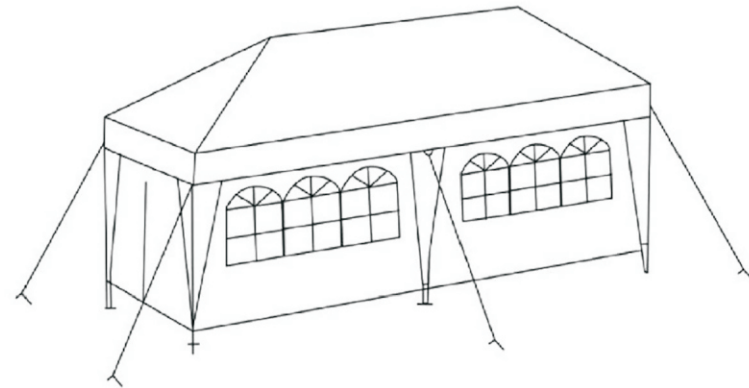

Assembly & Instruction Manual

SPU : SPC000018





INSTRUCTION MANUAL

10 Ft x 20 Ft Pop Up Canopy With Sidewall

MADE IN CHINA

IMPORTANT, RETAIN FOR FUTURE REFERENCE: READ CAREFULLY

ASSEMBLY & INSTRUCTION MANUAL

Informationen zum Hersteller	
Hersteller:	WUYI LETU LEISURE PRODUCTS CO., LTD.
Adresse:	CHANGGANG 1-5, JIANGNAN INDUSTRIAL ZONE, WANGZHAI TOWN, WUYI COUNTY, JINHUA CITY, ZHEJIANG PROVINCE
Informationen zum Produkt	
Modell Nr.:	3X6M
Marke:	COBIZI
EC	REP
Informationen für EU-Vertretern	
Name:	MARWAY Consulting UG(haftungsbeschränkt)
Contact	Wei Liao
Adresse:	Am Maibusch 108 -110,45883, Gelsenkirchen, Germany
Telefon:	0049 17645084650
E-mail:	MARWAY.UG@outlook.com  
Made in China	

English	01-08
Deutsch	09-19
Français	20-30

PRECAUTIONS



1. Please unpack the product with care and do not scratch with a knife at will, to avoid damage of tent canopy.
2. Take out the tent from package box carefully, and put it on a dry and flat surface (sand, grass or hard surface).
3. Check if X bar screws are fastened before using the tent.
4. For any bending or deformation of the tent bracket, stop using it immediately and make repairing. Make sure fault is removed before continuing with operation.
5. It is suggested to assemble the tent by 2-3 adults to avoid damaging the bracket.

Do not try to assemble the tent alone, to avoid any unnecessary pressure to legs. Tents will be damaged if they are not unfolded at the same time.

6. Avoid hurting your fingers by jamming when assembling/disassembling the tent.
7. Pay special attention to wind prevention when using single tent. When guarder leaves tent temporarily, the tent leg should be descended to the first node, which means, retracting the inner leg into outer leg, in order to effectively prevent damage caused by wind.
8. When multiple tents are used in parallel, the leg pipes of two adjacent tents should be bundled through ribbon or rope, in order to integrate them and ensure higher resistance to wind.
9. Do not bind leg pipes of two tents with adhesive tape, otherwise, the residues of adhesive tape may block the vertical sliding of sleeve on leg pipe.

10. Fix the tent via windproof rope. Fix one end of windproof rope on the tent, connect the other end to the stake, and insert the stake at both ends of balanced tent at an angle of 45°. When tent is placed on the solid surface, fix the 4 foot pipes with bricks or sand bags, in order to fix the tent.

11. Do not hang any heavy objects on the tent or climb to the top of tent while using the tent, otherwise, severe injury and death may occur.

12. When the tent is used for a long period, remove dust on it via warm and hot soapy water, however, it is not allowed to use a brush to avoid damaging its water-proof layer. (After finishing cleaning, do not store the tent immediately, but put it in dry places for drying. Highlycorrosive cleaning agent is not allowed).

13. Do not use a candle, match or open fire of any form inside or near the tent, for the tent is not fireproof.

14. **Do not assemble the tent in rainy tent can be damaged, windy or snowy days, otherwise, tent can be damaged.**

Buyers shall bear the responsibilities, if the tent is erected and damaged in the following weathers.







15. If the tent will not be used for a long period, fold and store it in a dry place. (Do not pack your tent until it is dried completely)

16. Put the folded tent bracket horizontally falling, to avoid personal injury due to falling.

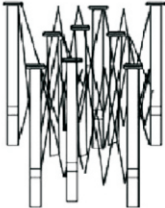
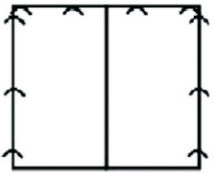
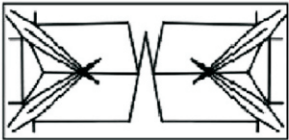
17. Slight color deviation is normal due to the coating difference at the back of canopy and wall.

PACKING INCLUDES

<p>① × 1</p> 	<p>② × 2</p> 
<p>③ × 1</p> 	<p>④ × 4</p> 
<p>⑤ × 1</p> 	<p>⑥ × 12</p> 
<p>⑦ × 6</p> 	

ATTACHING THE CANOPY TOP

- 3 Unfold the canopy top and place on top of the canopy frame. Secure the canopy top to the canopy frame using the Velcro connections.

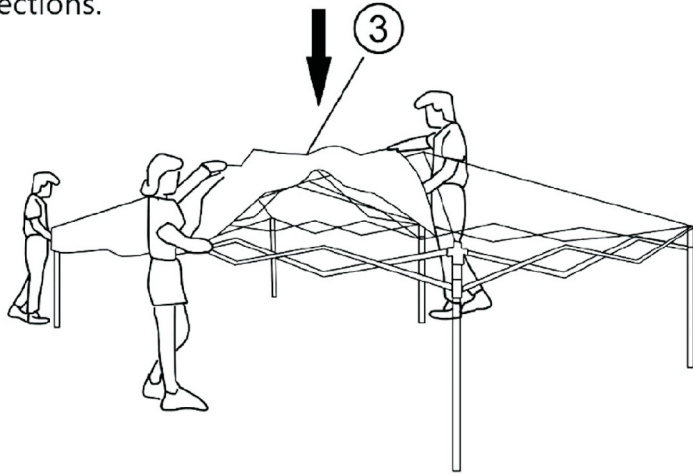

ADJUSTING THE CANOPY HEIGHT

- 4 Press the red button on each leg and raise or lower to adjust the canopy height.

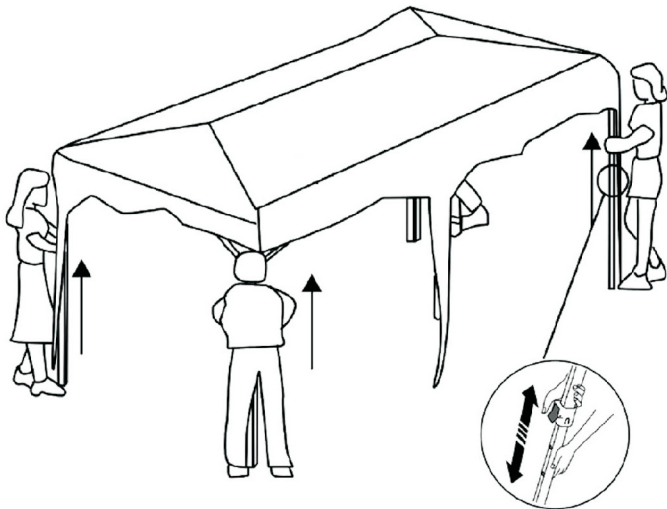

EN-04

- 5 SECURE THE CANOPY IN PLACE

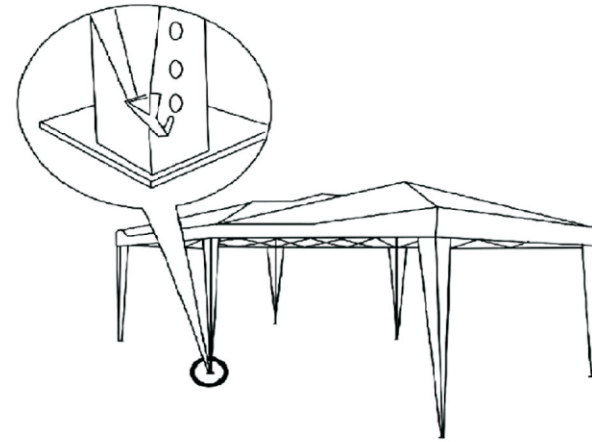

- 6 ATTACH THE SIDEWALL

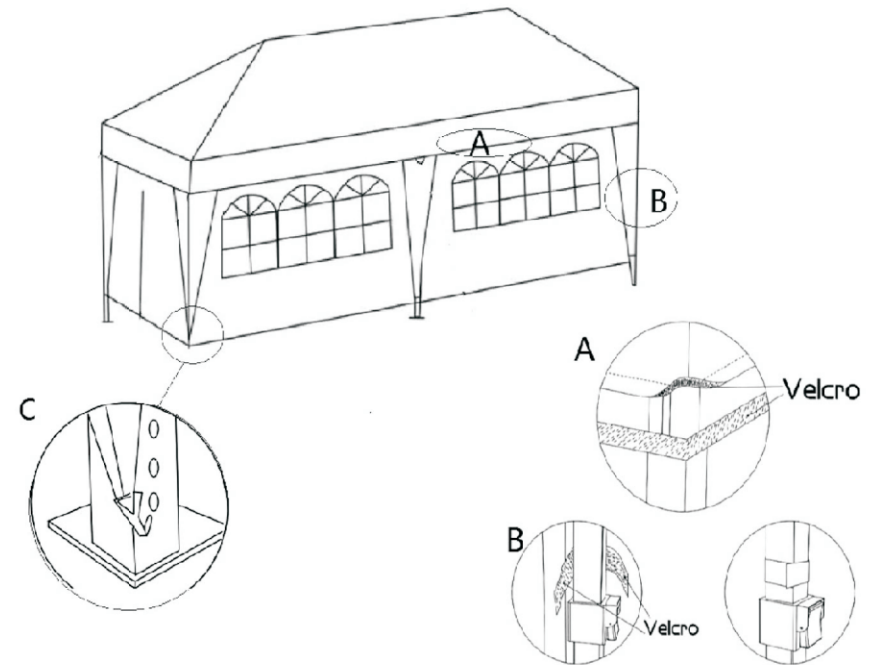

EN-05

- 7 Insert a stake into the foot of each canopy leg. Measure out from the each leg to a proper distance and secure six stakes to the ground. Tie the pre-attached ropes to the stakes in the ground. Ensure the rope has the proper tension

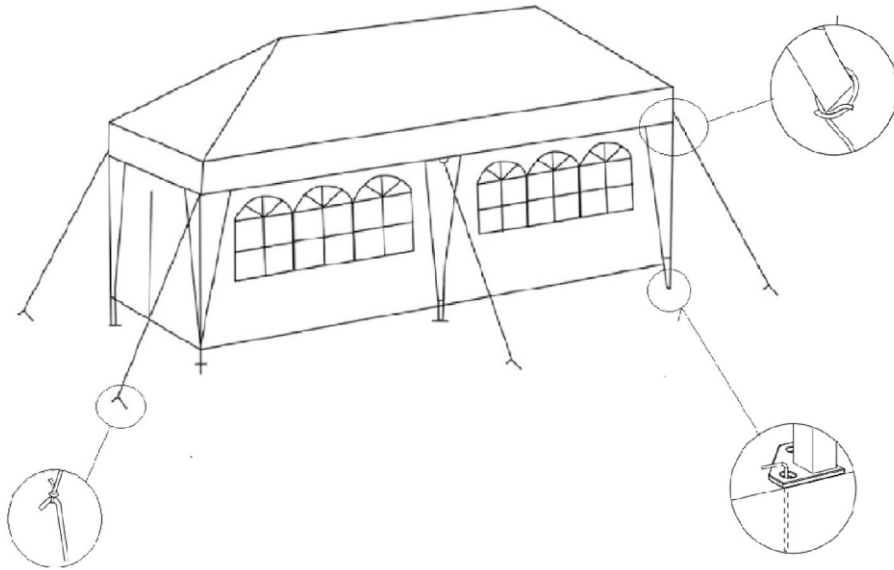

TAKE DOWN THE CANOPY

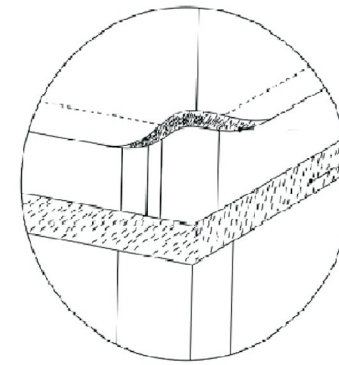

- 1 Remove the sidewall if attached.

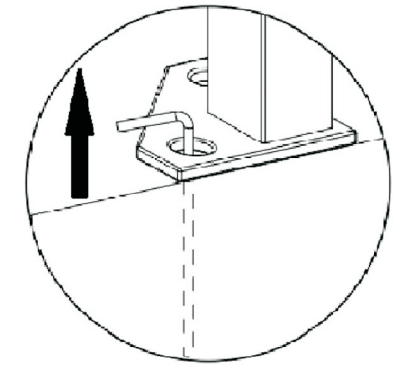

- 2 Pull up all stakes from the ground.

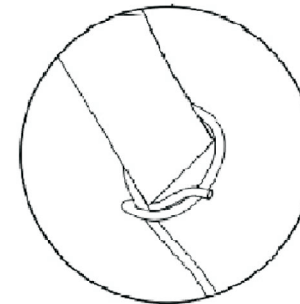

- 3 Untie the wind rope in turn and remove it.

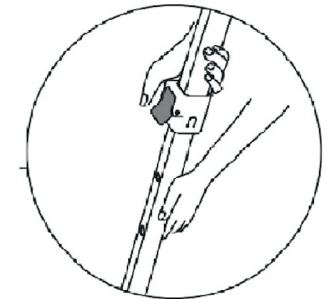

- 4 Press the push button on each leg and retract.

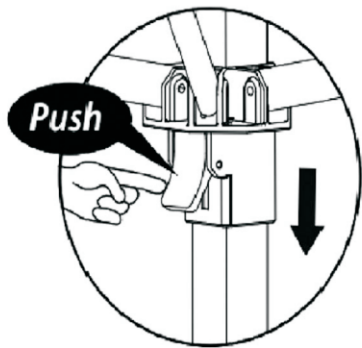

5 Push the push button on each slider to unlock the frame.



6 Push inward and Remove the top

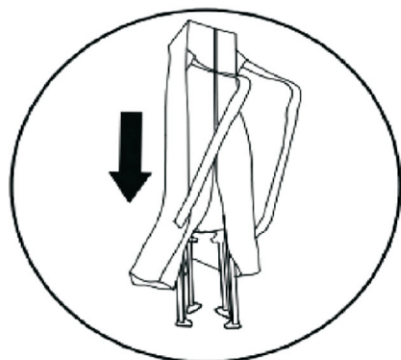

7 Slide the carry bag over the closed frame and close the zipper on carry bag.

VORSICHTSMASSNAHMEN



1. Bitte packen Sie das Produkt mit Sorgfalt aus und kratzen Sie nicht mit einem Messer, um eine Beschädigung des Zeltdaches zu vermeiden.
2. Nehmen Sie das Zelt vorsichtig aus der Verpackung und legen Sie es auf eine trockene und flachen Untergrund (Sand, Gras oder harter Untergrund).
3. Prüfen Sie, ob die Schrauben der X-Stangen fest angezogen sind, bevor Sie das Zelt benutzen.
4. Wenn sich die Zelthalterung verbiegt oder verformt, stellen Sie die Verwendung sofort ab und lassen Sie es reparieren. Vergewissern Sie sich, dass der Fehler behoben ist, bevor Sie den Betrieb fortsetzen.
5. Es wird empfohlen, das Zelt von 2-3 Erwachsenen aufbauen zu lassen, um eine Beschädigung der Halterung zu vermeiden.

Versuchen Sie nicht, das Zelt allein aufzubauen, um unnötigen Druck auf die Beine zu vermeiden. Die Zelte werden beschädigt, wenn sie nicht gleichzeitig aufgefaltet werden. gleichzeitig entfaltet werden.

6. Vermeiden Sie es, sich beim Auf- und Abbau die Finger einzuklemmen des Zelt.
7. Achten Sie besonders auf den Windschutz, wenn Sie ein einzelnes Zelt verwenden. Wenn der Wächter das Zelt vorübergehend verlässt, sollte das Zeltbein zum ersten Knotenpunkt heruntergelassen werden. Das bedeutet, dass das innere Bein in das äußere Bein zurückgezogen wird, um Schäden durch Wind effektiv zu verhindern.
8. Wenn mehrere Zelte parallel verwendet werden, sollten die Beinrohre von zwei benachbarten Zelte durch Bänder oder Seile gebündelt werden, um sie zu integrieren um

sie zu integrieren und einen höheren Windwiderstand zu gewährleisten.

9. Die Fußrohre zweier Zelte dürfen nicht mit Klebeband verbunden werden, da sonst die Klebebandreste könnten sonst das vertikale Gleiten der Hülse auf dem Beinrohr blockieren. Rohr blockieren.

10. Befestigen Sie das Zelt mit einem winddichten Seil. Befestigen Sie ein Ende des winddichten Seils am Zelt, verbinden Sie das andere Ende mit dem Pflock und stecken Sie den Pflock an beiden Enden des ausbalancierten Zeltes in einem Winkel von 45° ein. Wenn das Zelt auf einem festen Untergrund aufgestellt wird, befestigen Sie die 4 Fußrohre mit Ziegelsteinen oder Sandsäcken, um das Zelt zu fixieren.

11. Hängen Sie keine schweren Gegenstände an das Zelt und klettern Sie nicht auf das Dach des Zeltes, wenn Sie das Zelt benutzen. Zeltes, Zeltes, denn das Zelt ist nicht feuerfest.

12. Wenn das Zelt über einen längeren Zeitraum verwendet wird, entfernen Sie den Staub mit warmem und heißem Seifenwasser, aber es ist nicht erlaubt, eine Bürste zu verwenden, um die wasserdichte Schicht nicht zu beschädigen. (Lagern Sie das Zelt nach der Reinigung nicht sofort, sondern stellen Sie es zum Trocknen an einen trockenen Ort. Stark ätzende Reinigungsmittel sind nicht erlaubt).

13. Verwenden Sie keine Kerzen, Streichhölzer oder offenes Feuer in irgendeiner Form innerhalb oder in der Nähe des Zeltes. Das Zelt ist nicht feuerfest.

14. Do nicht montieren das Zelt in regnerischen Zelt kann beschädigt werden, windigen oder verschneiten Tagen, sonst, Zelt kann beschädigt werden. Der Käufer trägt die Verantwortung, wenn das Zelt bei folgendem Wetter aufgebaut und beschädigt wird bei den folgenden Wetterbedingungen aufgebaut und beschädigt wird.







15. Wenn das Zelt längere Zeit nicht benutzt wird, falten Sie es zusammen und lagern Sie es an einem trockenen Ort. Ort aufbewahren. (Packen Sie Ihr Zelt erst ein, wenn es vollständig getrocknet ist).

16. Legen Sie den gefalteten Zeltbügel waagrecht hin, um Verletzungen durch Herunterfallen zu vermeiden.

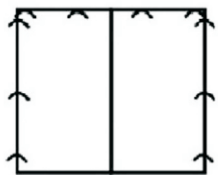
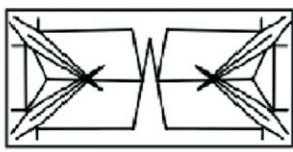
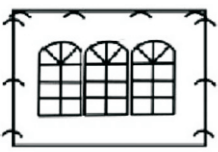
17. Leichte Farbabweichung ist normal aufgrund der Beschichtung Unterschied auf der Rückseite des Vordachs und der Wand.

DIE VERPACKUNG UMFASST

<p>① x1</p> 	<p>② x2</p> 
<p>③ x1</p> 	<p>④ x4</p> 
<p>⑤ x1</p> 	<p>⑥ x12</p> 
<p>⑦ x6</p> 	

DE-12

ÖFFNEN DES RAHMENS DER

- 1 Heben Sie den Rahmen des Pavillons mit einer Person an jedem Ende an und ziehen Sie ihn auseinander.

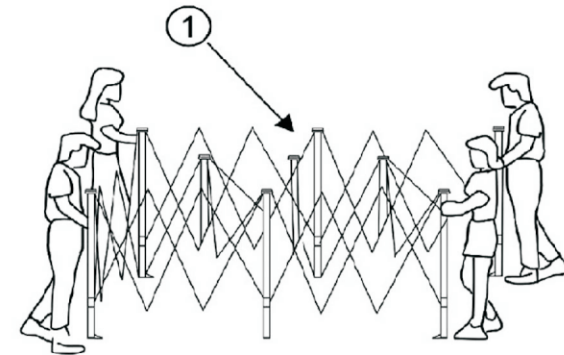

- 2 Legen Sie eine Hand auf den oberen Rahmen und drücken Sie mit der anderen Hand die Nabe gerade nach oben, bis sie in den Mast einrastet.

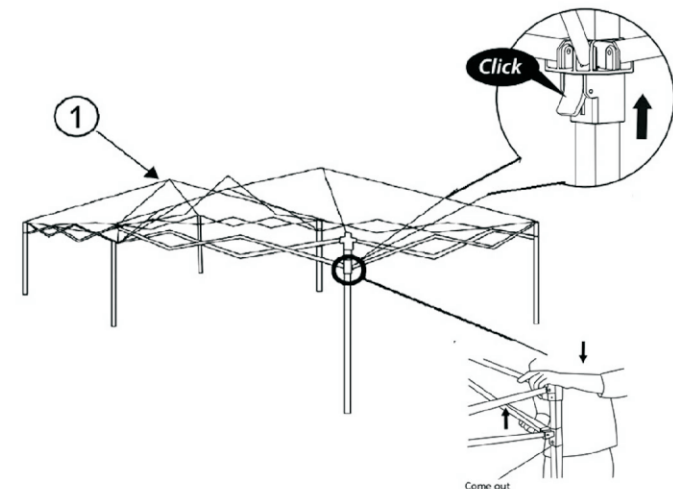

DE-13

ANBRINGEN DES PAVILLONVERDECKS

- 3 Klappen Sie das Dach des Pavillons auf und legen Sie es auf den Rahmen des Pavillons. Befestigen Sie das Dach mit den Klettverschlüssen am Gestell des Pavillons.

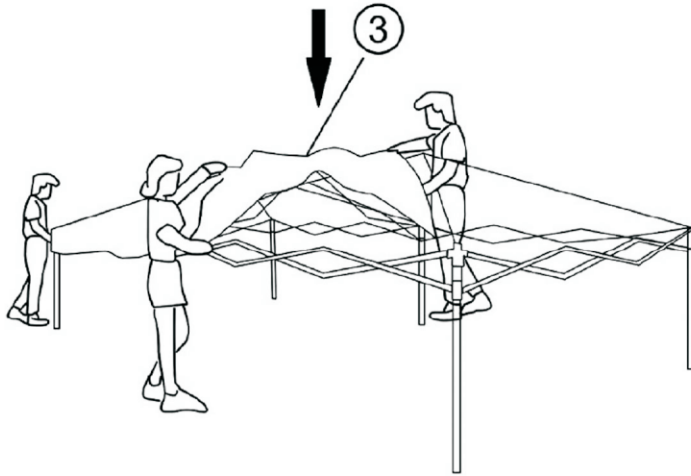

DE-14

EINSTELLEN DER HÖHE DES PAVILLONS

- 4 Drücken Sie den roten Knopf an jedem Bein und heben oder senken Sie um die Höhe des Pavillons einzustellen.

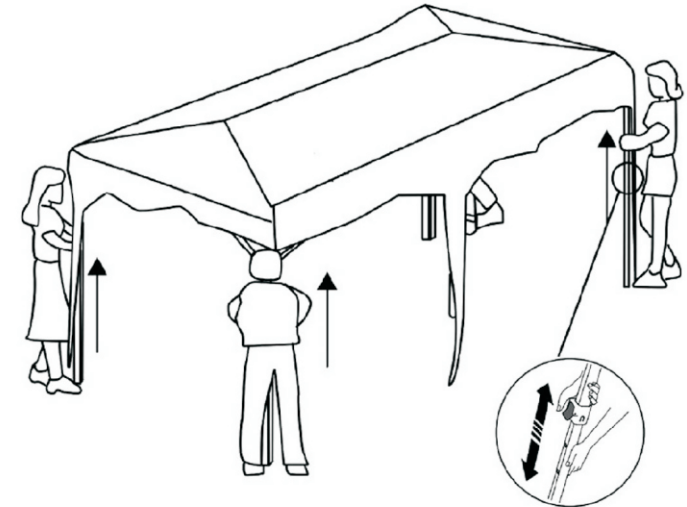

- 5 BEFESTIGEN DES PAVILLONS AN SEINEM PLATZ

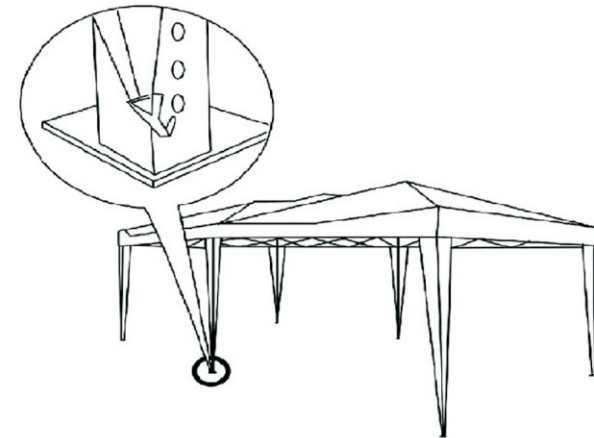

DE-15

6 Befestigen Sie die Seitenwand Setzen.

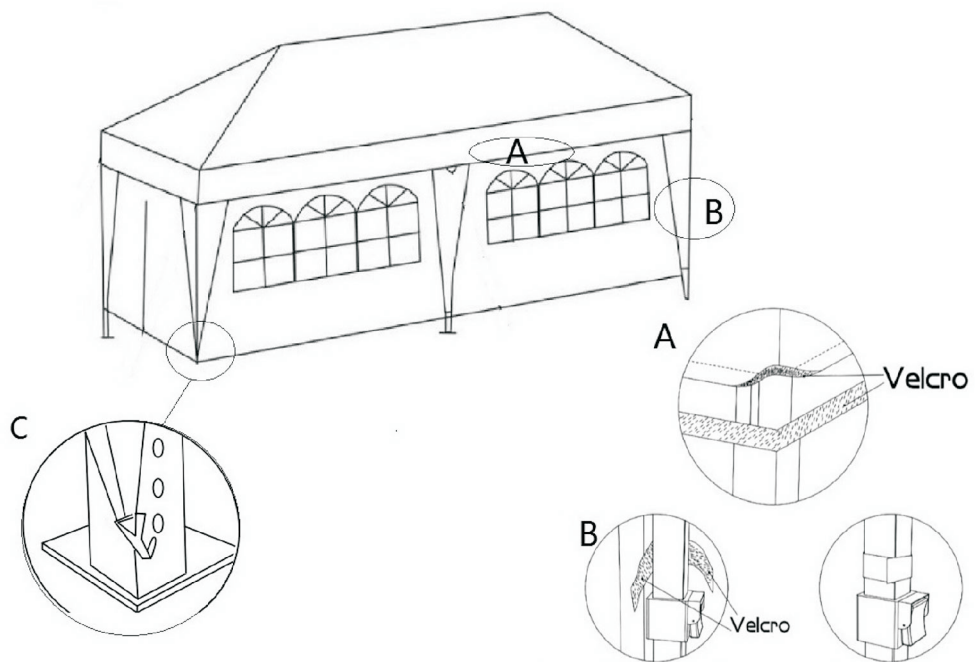

7 Sie einen Pfahl in den Fuß jedes Pavillonbeins. Messen Sie den richtigen Abstand zwischen den Beinen aus und befestigen Sie sechs Pfähle im Boden. Befestigen Sie die vormontierten Seile an den Pfählen im Boden. Achten Sie darauf, dass die Seile die richtige Spannung haben.

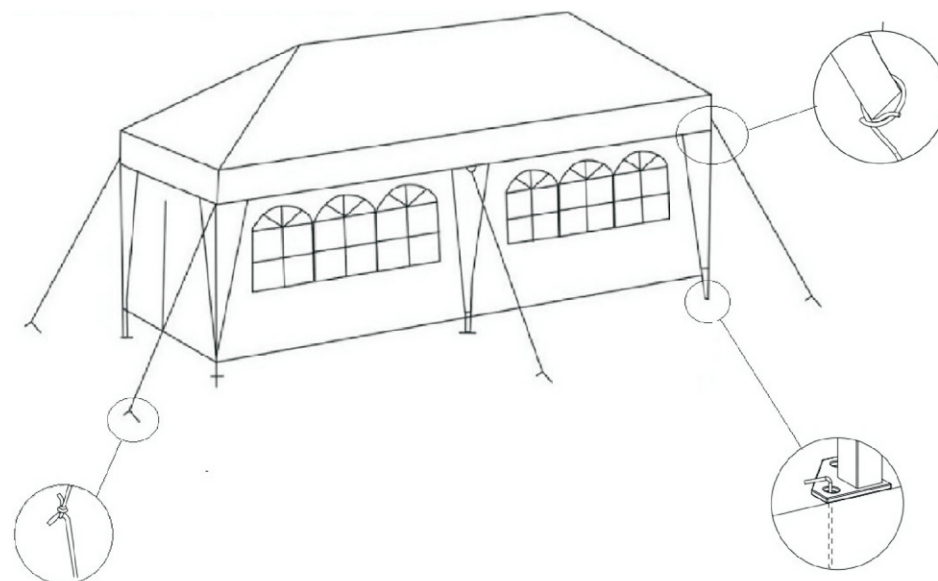

ABBAU DES PAVILLONS

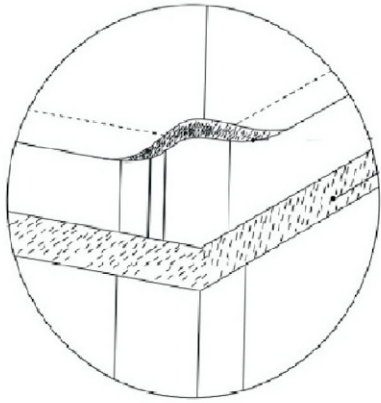

- 1 Entfernen Sie die Seitenwand, falls vorhanden.

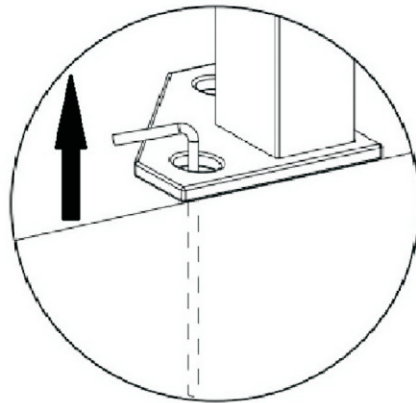

- 2 Ziehen Sie alle Pfähle aus dem Boden.

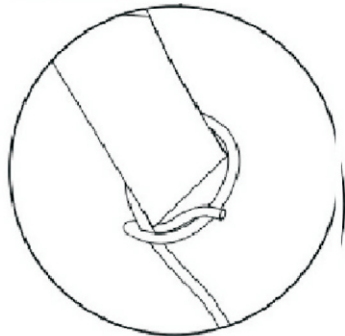

- 3 Binden Sie das Windseil los.

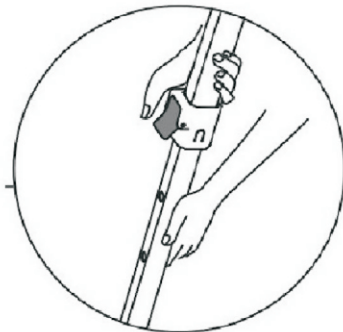

- 4 Drücken Sie den Druckstift an jedem Bein und ziehen Sie die Beine auf ihre ursprüngliche Höhe zurück.

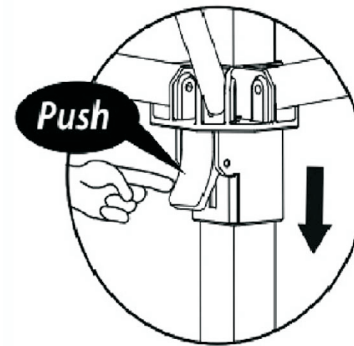

- 5 Drücken Sie den Druckknopf an jedem Schieber, um den Rahmen zu entriegeln.

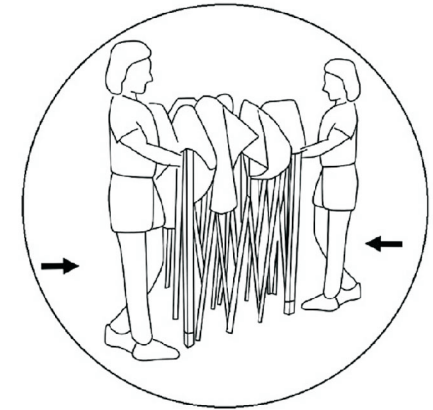

- 6 Drücken Sie nach innen und nehmen Sie den Deckel ab.

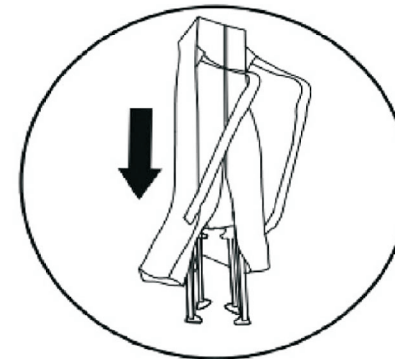

- 7 Schieben Sie die Tragetasche über den geschlossenen Rahmen und schließen Sie den Reißverschluss der Tragetasche.

PRÉCAUTIONS



1. Déballez le produit avec précaution et ne pas le rayer avec un couteau pour éviter d'endommager l'auvent de la tente.
 2. Sortez la tente de l'emballage avec précaution et posez-la sur une surface sèche et plate (sable, herbe ou surface dure). sur une surface sèche et plane (sable, herbe ou surface dure).
 3. Vérifiez que les vis de la barre X sont bien fixées avant d'utiliser la tente.
 4. Si le support de la tente est plié ou déformé, arrêtez immédiatement de l'utiliser et faites-le réparer. l'utiliser immédiatement et la réparer. Assurez-vous que le défaut est éliminé avant de poursuivre l'utilisation.
 5. Il est conseillé d'assembler la tente par 2 ou 3 adultes pour éviter d'endommager le support.
- N'essayez pas de monter la tente seul, afin d'éviter toute pression inutile sur les jambes. pression inutile sur les pieds. Les tentes seront endommagées si elles ne sont pas dépliées en même temps. en même temps.**

6. évitez de vous blesser les doigts en vous coinçant lors du montage/démontage de la tente. la tente.
7. Faire attention à la prévention du vent lors de l'utilisation d'une seule tente. Lorsque le Lorsque le gardien quitte temporairement la tente, le pied de la tente doit être descendu jusqu'au premier nœud, ce qui signifie que le pied intérieur doit être rétracté dans le pied extérieur. premier nœud, c'est-à-dire en rétractant le pied intérieur dans le pied extérieur, afin de prévenir efficacement les dommages causés par le vent. afin de prévenir efficacement les dommages causés par le vent.
8. Lorsque plusieurs tentes sont utilisées en parallèle, les tuyaux des jambes de deux tentes adjacentes doivent être regroupés à l'aide d'un faisceau de tuyaux. adjacents doivent être regroupés à l'aide d'un ruban ou d'une corde, afin de les intégrer et d'assurer une plus grande résistance au vent. de les intégrer et d'assurer une meilleure résistance au vent.
9. Ne pas lier les tuyaux des pieds de deux tentes avec du ruban adhésif, sinon les résidus de ruban adhésif peuvent bloquer le passage de l'air. Les résidus de ruban adhésif peuvent bloquer le glissement vertical du manchon sur le tuyau sur le tube de jambe.
10. Fixer la tente à l'aide d'une corde coupe-vent. Fixez une extrémité de la corde coupe-vent sur la tente, reliez l'autre extrémité au piquet et insérez le piquet aux deux extrémités de la tente équilibrée à un angle de 45°. Lorsque la tente est placée sur une surface solide, fixer les tuyaux de 4 pieds avec des briques ou des sacs de sable, afin de fixer la tente.

11. Ne pas accrocher d'objets lourds à la tente ni grimper au sommet de la tente pendant l'utilisation de la tente, sous peine de blessures graves, voire mortelles.

12. Lorsque la tente est utilisée pendant une longue période, enlevez la poussière à l'aide d'eau savonneuse chaude et tiède, mais n'utilisez pas de brosse pour ne pas endommager la couche imperméable. (Une fois le nettoyage terminé, ne rangez pas la tente immédiatement, mais mettez-la dans un endroit sec pour qu'elle sèche. L'utilisation d'un produit de nettoyage hautement corrosif n'est pas autorisée).

13. Ne pas utiliser de bougie, d'allumette ou de feu ouvert de quelque forme que ce soit à l'intérieur ou à proximité de la tente, car celle-ci n'est pas inflammable. La tente, car celle-ci n'est pas ignifugée.

14. Ne pas monter la tente lorsqu'il pleut, qu'il y a du vent ou de la neige, sinon la tente risque d'être endommagée. L'acheteur est responsable si la tente est montée et endommagée dans les conditions météorologiques suivantes. dans les conditions météorologiques suivantes.







15. If the tent will not be used for a long period, fold and store it in a dry place. (Do not pack your tent until it is dried completely)

16. Put the folded tent bracket horizontally falling, to avoid personal injury due to falling.

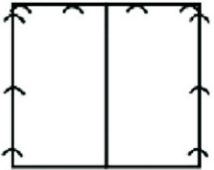
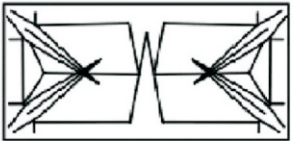
17. Slight color deviation is normal due to the coating difference at the back of canopy and wall.

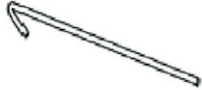
L' EMBALLAGE COMPREND

① x1 	② x2 
③ x1 	④ x4 
⑤ x1 	⑥ x12 
⑦ x6 	

OUVERTURE DU CADRE DE L'AUVENT

- 1 Avec une personne à chaque extrémité, soulevez et tirez le cadre du canopy pour le séparer.

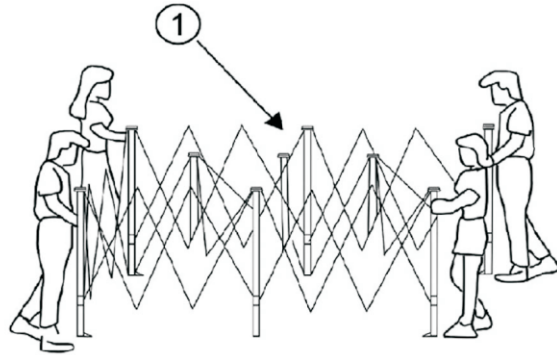

- 2 Placez une main sur le cadre supérieur et utilisez l'autre main pour pousser le moyeu vers le haut jusqu'à ce qu'il s'enclenche dans

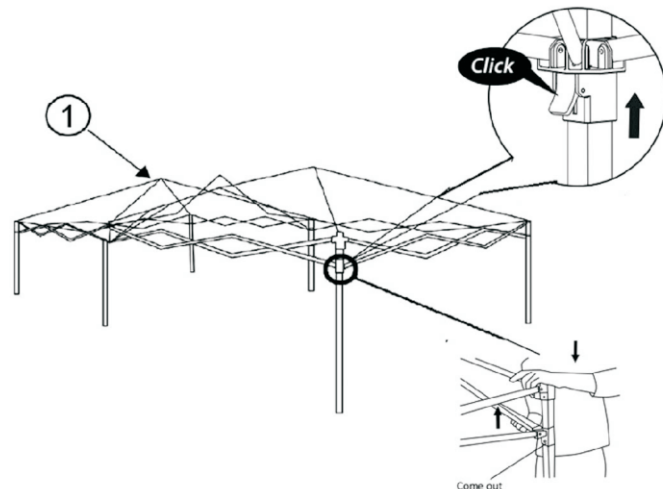

FR-24

Installation de la toile du toit de l'auvent

- 3 Déployez le toit du canopy et placez-le sur le cadre du canopy. Fixez la partie supérieure du canopy au cadre du canopy à l'aide des

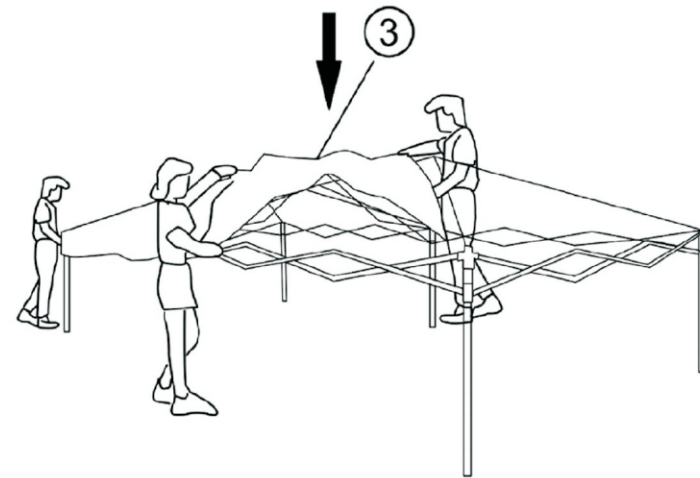

FR-25

RÉGLAGE DE LA HAUTEUR DE L'ÉCRAN

- 4 Appuyez sur le bouton rouge sur chaque jambe et levez ou baissez pour ajuster la hauteur de la canopée.

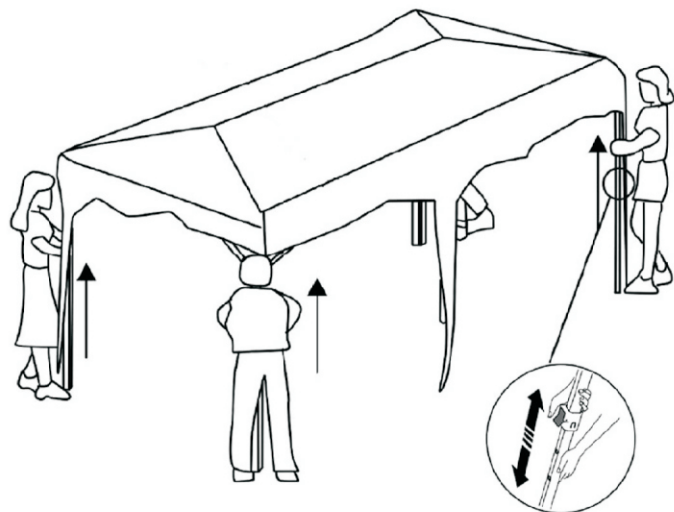

5 FIXATION DE L'ÉCRAN EN PLACE

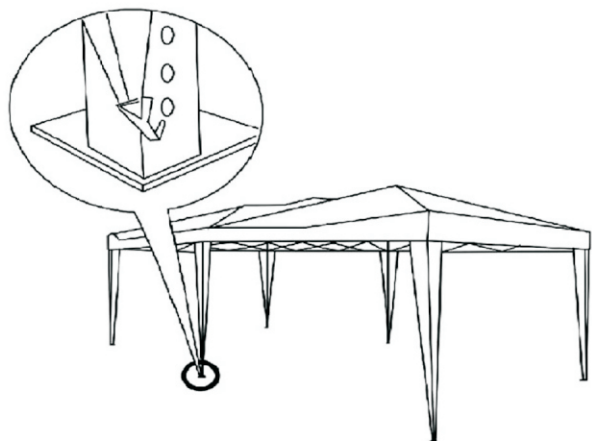

FR-26

- 6 Fixer la paroi latérale

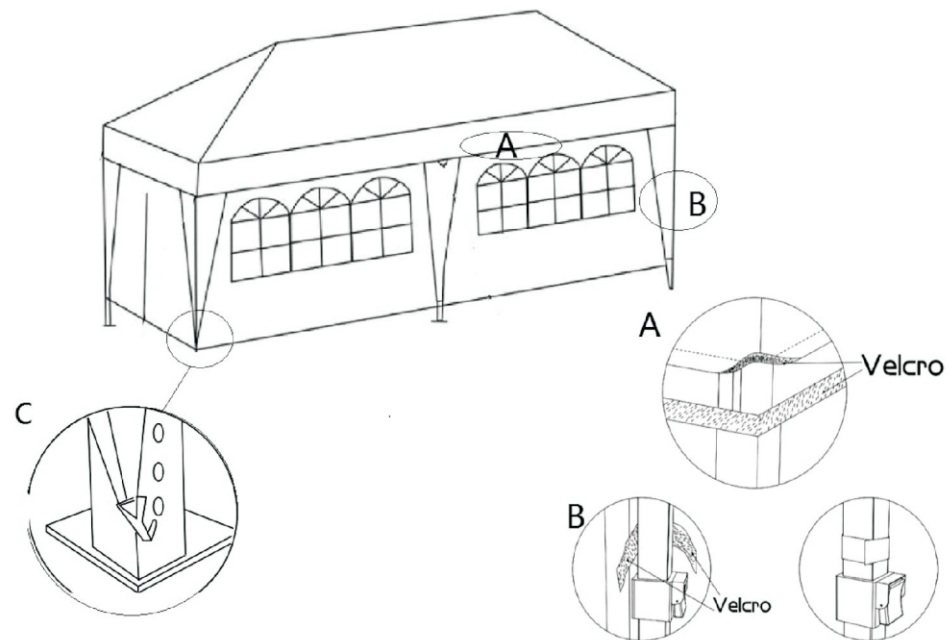

FR-27

- 7 Insérez un pieu dans le pied de chaque jambe de l'auvent. Mesurez la distance entre chaque pied et fixez six piquets au sol. Attachez les cordes pré-attachées aux piquets dans le sol. Assurez-vous que la corde est correctement tendue.

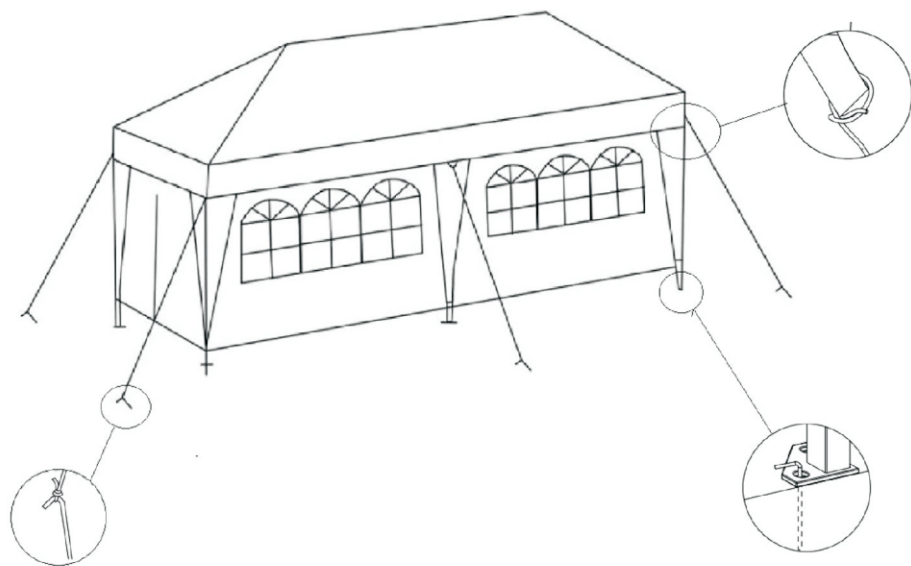

FR-28

Démolir le CANOPY

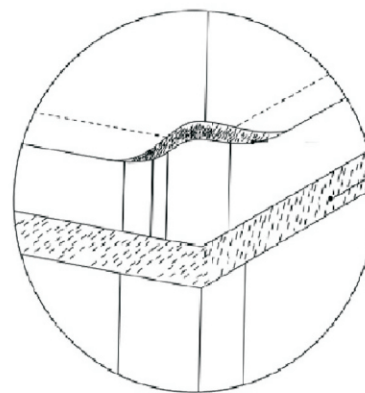

- 1 Retirez la paroi latérale si elle est fixée.

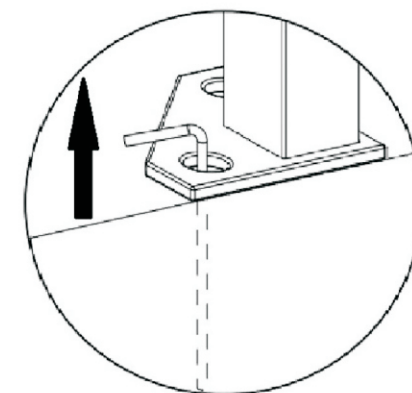

- 2 Retirez tous les piquets du sol.

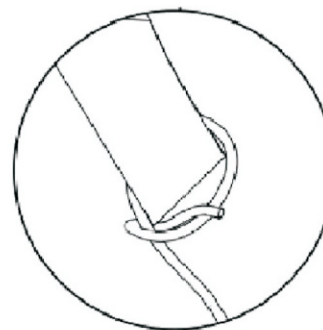

- 3 Si une corde à vent est attachée, retirez-la d'abord.

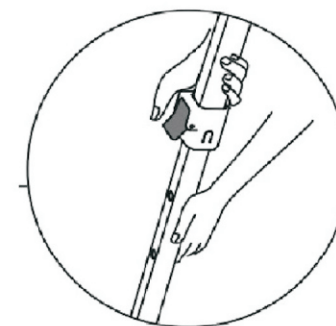

- 4 Appuyez sur la goupille de chaque pied et rétractez les pieds à leur hauteur initiale.

FR-29

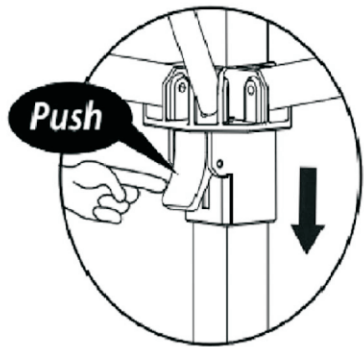

5 Appuyez sur le bouton poussoir de chaque curseur pour déverrouiller le cadre.



6 Poussez vers l'intérieur et retirez la partie supérieure

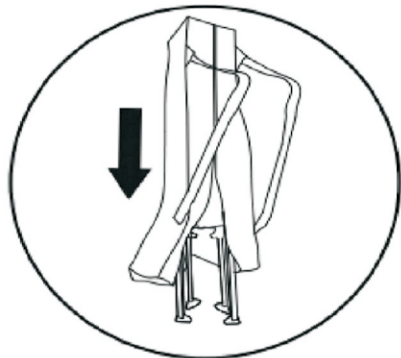

7 Faites glisser le sac de transport sur le cadre fermé et fermez la fermeture éclair du sac de transport.